

Закключение. Проведя сравнительный анализ программ и учебников по биологии [4] и химии [5] на наличие биохимической составляющей, мы пришли к выводу, что некоторые темы встречаются как при изучении биологии, так и химии. Например, темы «Белки», «Нуклеиновые кислоты» и т. д. Учитель может провести интегрированный урок с использованием дидактических карточек, раздаточных рельефно-графических пособий. Это облегчит восприятие и усвоение учащимися информации, поможет правильно сформировать представление об изучаемом объекте. Изучению курса химии в 8-м классе предшествуют курсы природоведения и ботаника, в которых учащиеся получают первоначальные представления о живой и неживой природе. Эти знания считаем опорными при рассмотрении различных разделов темы: «Первоначальные химические понятия». Так, в курсе природоведения учащиеся изучали вещества: кислород, углекислый газ, воду и смеси веществ, песок, глину. В процессе обучения они получили некоторые сведения об использовании угля, руды, нефти, способах разделения смесей. При дальнейшем изучении уже идет углубление и расширение сформированных знаний. Это помогает слепым и слабовидящим детям иметь представления об изучаемых объектах [6].

Список цитируемых источников

1. Тупоногов, Б. К. Содержание и методы коррекционной работы на уроках биологии и химии в школе для слабовидящих детей / Б. К. Тупоногов. — М., 1995. — 126 с.
2. Земцова, М. И. Обучение слепых и слабовидящих детей / М. И. Земцова. — М., 1978. — 32 с.
3. Тупоногов, Б. К. Использование рельефно-графических пособий по биологии и химии / Б. К. Тупоногов. — М.: Центр. полиграф. УПП МГП ВОС, 1985.
4. Каменский, А. А. Общая биология. 10—11 классы : учебник / А. А. Каменский, Е. А. Криксунов, В. В. Пасечник. — М.: Дрофа, 2006.
5. Габриелян, О. С. Химия. 10 класс : учебник / О. С. Габриелян, Ф. Н. Маскаев. — М.: Дрофа, 2009. — 322 с.
6. Максимова, В. Н. Междисциплинарные связи в обучении биологии / В. Н. Максимова, Н. В. Груздева. — М.: Просвещение, 1987.

УДК 377

Б. И. Вовк

Глуховский национальный педагогический университет имени А. Довженко, Глухов, Украина

ОРГАНИЗАЦИЯ ВВОДНОГО ИНСТРУКТАЖА ВО ВРЕМЯ ПРОИЗВОДСТВЕННОГО ОБУЧЕНИЯ С ПРИМЕНЕНИЕМ ИННОВАЦИОННЫХ ПОДХОДОВ

Введение. В современных условиях развития общества перед профессионально-техническим образованием ставятся новые требования, одно из них — инновационная основа образовательного процесса, которая заключается в вооружении учащихся прочными знаниями, формирование компетентностей продуктивной творческой деятельности в процессе подготовки конкурентоспособного квалифицированного рабочего, адаптированного к настоящему, к новым социально-экономическим условиям с учётом потребностей современного рынка труда.

Инновационный подход обеспечивает положительную мотивацию получения умений на уроке, способствует формированию интереса к избранной профессии, стимулирует профессиональную деятельность учащихся [1].

Важной составляющей обучения будущих квалифицированных рабочих является производственное обучение. По мнению Г. В. Игнатенко, производственное обучение — это организационная форма, обеспечивающая решение единого дидактического задания всей группой учеников в одинаковых учебно-производственных условиях [2, с. 248]. Успеха в проведении производственного обучения невозможно достичь без качественного проведения основных составляющих элементов урока — инструктажа.

Инструктаж — это основной метод деятельности мастера и учеников на занятии, направленный на формирование профессиональных знаний, умений и способностей [3, с. 39]. Мастер производственного обучения должен в совершенстве владеть методикой применения инновационных методов на каждом этапе урока.

Основная часть. Рассмотрим примеры применения интерактивных методов в процессе вводного инструктажа, которые обеспечивают хороший результат в усвоении учениками программного материала и приобретении умений во время урока.

Вводный инструктаж — это структурный элемент урока, цель которого заключается в подготовке учащихся к активному и сознательному выполнению упражнений [3, с. 39].

При сообщении темы и цели урока (этап целевой установки) целесообразно, на наш взгляд, применять такой инновационный метод, как «Техническая цепочка», который стимулирует мотивацию практической деятельности, актуализирует опорные знания или закрепления материала, полученного на уроках спецдисциплин.

Приведем пример.

Тема: «Неисправности системы смазки. Техническое обслуживание системы смазки». Цель — проверить знания учащихся по общей строению системы смазки двигателя. Преподаватель задает вопросы, а ученики последовательно друг за другом отвечают. Вопросы:

1. Для чего предназначен масляный фильтр?
2. Какую систему смазки применяют в двигателях?
3. Назовите способы подвода масла к деталям двигателя Д-240.
4. Каково назначение и строение масляного радиатора?
5. Объясните назначение и устройство масляного насоса двигателя Д-240?

Важный структурный элемент вводного инструктажа — закрепление и проверка усвоения учащимися материала спецтехнологий. На этом этапе целесообразно использовать метод «Разорванная шпаргалка» (рисунок 1), который помогает проводить проверку знаний и умений учащихся по материалу, связанному с материалом урока (этап актуализации): ученикам нужно подобрать к каждому предложению в левой колонке его продолжение в правой, номер продолжения поставить в кодовую таблицу.

Например, тема урока: «Система зажигания от магнита».

1. За каждый оборот ротора магнитный поток в сердечнике трансформатора непрерывно...	1. ...параллельно им включен конденсатор.						
2. Под действием переменного магнитного потока в первичной обмотке трансформатора...	2. ...кнопкой замыкают на «массу» первичную обмотку трансформатора.						
3. Ток, который проходит по первичной обмотке трансформатора...	3. ...меняется по величине и дважды по направлению.						
4. При размыкании контактов прерывателя ток резко прекращается, магнитное поле с большой скоростью исчезает, в результате...	4. ...образуется электродвижущая сила напряжением до 30 В.						
5. Ток высокого напряжения протекает по такому кругу...	5. ...устанавливается специальное блокирующее устройство на крышке коробки передач.						
6. Чтобы уменьшить искрение и обгорание контактов от действия тока самоиндукции...	6. ...образуется вокруг нее магнитное поле.						
7. Чтобы выключить зажигание...	7. ...вторичная обмотка трансформатора — провод высокого напряжения — электроды воспалительной свечи — «масса»						
8. Чтобы не допустить пуска дизеля при включенной передаче...	8. ...во вторичной обмотке образуется ЭДС взаимной индукции, которая достигает 25 000 В.						
1	2	3	4	5	6	7	8

Рисунок 1 — Метод «Разорванная шпаргалка»

Метод «Обучая — учусь» дает ученикам возможность принять участие в обучении и передаче своих знаний другим, в данном случае — учащимся своей группы во время объяснения последовательности выполнения работы.

Приведем пример. Тема: «Машины для защиты растений».

Группа делится на подгруппы по четыре человека. Согласно учебнику «Сельскохозяйственные машины» В. С. Гапоненко [4] учащиеся выполняют задания. Каждая из подгрупп готовит не менее пяти вопросов к каждому из пунктов плана. Срок выполнения работы — 10 минут.

I подгруппа — «Методы защиты растений»;

II подгруппа — «Строение и принцип работы протравителя семян ПС-10»;

III подгруппа — «Строение и процесс работы опрыскивателя ОП-2000»;

IV подгруппа — «Меры безопасности при работе с ядохимикатами».

После того, как ученики проработали материал учебника и подготовили соответствующие вопросы, переходят к закреплению материала: ученики и подгруппы задают свои вопросы одной из подгрупп, например, II подгруппе. Если ученики II подгруппы не в состоянии ответить на какой-то вопрос, то задающая вопрос подгруппа сама освещает его. Ученики других подгрупп внимательно слушают и к этому вопросу плана задают вопрос, который не поставила I подгруппа. По каждому вопросу в тетрадях записываются новые сроки (словарная работа): гербициды, фунгициды, инсектициды, пестициды, опрыскиватели, протравители. По всем вопросам плана урока преподаватель дает обобщение, чтобы все моменты были выяснены. Ученики II подгруппы готовят вопросы III подгруппе, которая в свою очередь задает свои вопросы IV подгруппе, а IV — I подгруппе.

При рассмотрении типичных ошибок, затруднений, дефектов, способов их предупреждения и устранения целесообразно использовать метод «Детектор лжи», который помогает научиться находить ошибки и неточности; формулировать ответы в виде четкой и логической структуры.

Например, тема урока: «Система зажигания от магнето».

Мастер: Вам поручается сыграть роль «Детектора лжи» и выявить все ошибки и неточности, допущенные в подготовке для вас информации по теме «Ремонт стартера» (рисунок 2).

Стартер предназначен для выработки электрической энергии. Он состоит из корпуса, крышек, якоря, статора привода стартера, в который входят муфта свободного хода, шестерня, коллектор, поводковая муфта. На корпусе стартера укреплено тяговое реле.

При пуске двигателя якорь тягового реле, втягиваясь электрическим полем обмоток, перемещает вилку и связанную с ней муфту привода. При этом шестерня стартера входит в зацепление с венцом маховика двигателя. Двигательный контакт тягового реле замыкает круг: генератор-стартер и якорь стартера начинает вращаться. Если шестерня не вошла в зацепление с венцом маховика, то вилка перемещается, сжимая пружину. Как только якорь начнет вращаться, шестерня войдет в зацепление с венцом маховика.

Если двигатель завелся, а шестерня привода не вышла из зацепления с венцом маховика, срабатывает муфта свободного хода и выводит шестерню из зацепления с маховиком, который защищает якорь от «разноса».

Подведение итогов игры.

Заключение. Применение вводного инструктажа инновационных педагогических технологий способствует подготовке высококвалифицированных кадров, которые не только в совершенстве владеют профессиональными естественно-научными и техническими знаниями, но также проявляют высокую инновационную восприимчивость и инновационную активность. Инновационный подход обеспечивает положительную мотивацию получения знаний и профессиональных умений, способствует формированию интереса к избранной профессии, стимулирует профессиональную деятельность учащихся.



Рисунок 2 — Строение стартера

Список цитируемых источников

1. Дичкавская, И. М. Инновационные педагогические технологии : учеб. пособие. — Киев : Академиздат, 2004. — 352 с.
2. Игнатенко, Г. В. Профессиональная педагогика : учеб. пособие / Г. В. Игнатенко, А. В. Игнатенко. — Киев : Слово, 2013. — 352 с.
3. Педагогическая книга мастера производственного обучения : учеб. пособие / под ред. Н. Г. Ничкало. — Киев : Высш. шк., 1994. — 208 с.
4. Гапоненко, В. С. Сельскохозяйственные машины / В. С. Гапоненко, Д. Г. Войток. — 6-е изд. — Киев : Урожай, 1992. — 250 с.

УДК 379.83/84

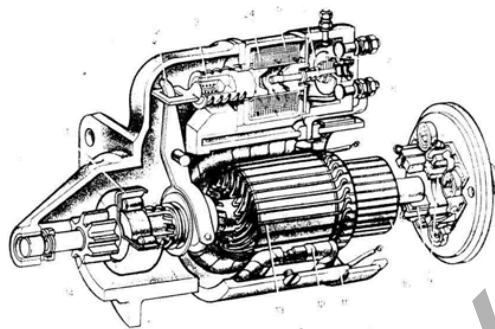
Д. А. Востров

Федеральное государственное бюджетное образовательное учреждение высшего образования «Шадринский государственный педагогический университет», Шадринск, Российская Федерация

ПРОБЛЕМА РАЗВИТИЯ СПОРТА В ГОРОДАХ

Введение. Актуальность данного исследования заключается в том, что в последние 10 лет в Российской Федерации идет курс на поднятие среди населения сознания важности для человека здорового образа жизни с последующим внедрением его в жизнь граждан страны.

Одним из важных пунктов развития здорового образа жизни среди граждан РФ является развитие спорта как профессионального, так и массового. С помощью физических упражнений и занятий спортом человек живет дольше, болезни мучают реже, а привить ему вредные привычки намного сложнее, нежели человеку, никак не относящемуся к здоровому образу жизни.

Развитие спорта в стране напрямую зависит от того, как развивается спорт в областях, в частности в городах, ибо работает это как один большой механизм, и чем лучше развит спорт в городах, тем выше общий уровень развития в стране в целом. Именно поэтому наша тема актуальна.