

Учреждение образования
«Барановичский государственный университет»

Вестник БарГУ

Ежеквартальный научно-практический журнал

Издаётся с марта 2013 г.

Выпуск 7, июнь, 2019.

Серия «Технические науки»

Учредитель: учреждение образования «Барановичский государственный университет».

РЕДАКЦИОННАЯ КОЛЛЕГИЯ

Главный редактор журнала Кочурко Василий Иванович, доктор сельскохозяйственных наук, профессор, академик Белорусской инженерной академии, академик Международной академии технического образования, академик Международной академии наук педагогического образования, академик Академии экономических наук Украины, Заслуженный работник образования Республики Беларусь, ректор учреждения образования «Барановичский государственный университет» (Барановичи, Республика Беларусь).

Заместитель главного редактора журнала Климук Владимир Владимирович, кандидат экономических наук, доцент, проректор по научной работе учреждения образования «Барановичский государственный университет» (Барановичи, Республика Беларусь).

РЕДАКЦИОННАЯ КОЛЛЕГИЯ СЕРИИ

Главный редактор серии

Алифанов Александр Викторович, лауреат Государственной премии Республики Беларусь в области науки и техники, доктор технических наук, профессор, профессор кафедры оборудования и автоматизации производства учреждения образования «Барановичский государственный университет» (Барановичи, Республика Беларусь).

Ответственный секретарь серии

Горбач Юлия Евгеньевна, старший преподаватель кафедры информационных технологий и физико-математических дисциплин инженерного факультета учреждения образования «Барановичский государственный университет» (Барановичи, Республика Беларусь).

Редактор текстов на английском языке

Пинюта Ирина Вячеславовна, кандидат педагогических наук, доцент, доцент кафедры профессиональной иноязычной подготовки учреждения образования «Барановичский государственный университет» (Барановичи, Республика Беларусь).

Гавриленя Андрей Константинович (*ответственный за направление «Машиностроение и машиноведение»*), кандидат технических наук, доцент, заведующий кафедрой технического обеспечения сельскохозяйственного производства и агрономии инженерного факультета учреждения образования «Барановичский государственный университет» (Барановичи, Республика Беларусь).

Дубень Игорь Викторович (*ответственный за направление «Процессы и машины агроинженерных систем»*), кандидат технических наук, доцент кафедры технического обеспечения сельскохозяйственного производства и агрономии инженерного факультета, декан факультета довузовской подготовки учреждения образования «Барановичский государственный университет» (Барановичи, Республика Беларусь).

Анискович Геннадий Иосифович, кандидат технических наук, доцент, доцент кафедры технологий и организации технического сервиса учреждения образования «Белорусский государственный аграрный технический университет» (Минск, Республика Беларусь).

Белый Алексей Владимирович, член-корреспондент Национальной академии наук Беларуси, доктор технических наук, профессор, заместитель директора по научной работе Государственного научного учреждения «Физико-технический институт Национальной академии наук Беларуси» (Минск, Республика Беларусь).

Гордиенко Анатолий Илларионович, академик Национальной академии наук Беларуси, доктор технических наук, профессор, главный научный сотрудник Государственного научного учреждения «Физико-технический институт Национальной академии наук Беларуси» (Минск, Республика Беларусь).

Девойно Олег Георгиевич, доктор технических наук, профессор, заведующий научно-исследовательской инновационной лабораторией плазменных и лазерных технологий филиала Белорусского национального технического университета «Научно-исследовательская часть» (Минск, Республика Беларусь).

Дремук Владимир Алексеевич, кандидат технических наук, доцент кафедры технического обеспечения сельскохозяйственного производства и агрономии инженерного факультета учреждения образования «Барановичский государственный университет» (Барановичи, Республика Беларусь).

Ивашко Виктор Сергеевич, доктор технических наук, профессор, профессор кафедры технической эксплуатации автомобилей Белорусского национального технического университета (Минск, Республика Беларусь).

Калугин Юрий Константинович, кандидат технических наук, доцент, доцент кафедры машиноведения и технической эксплуатации автомобилей учреждения образования «Гродненский государственный университет имени Янки Купалы» (Гродно, Республика Беларусь).

Карташевич Анатолий Николаевич, доктор технических наук, профессор, заведующий кафедрой тракторов, автомобилей и машин для природообустройства учреждения образования «Белорусская государственная орденов Октябрьской Революции и Трудового Красного Знамени сельскохозяйственная академия» (Горки, Республика Беларусь).

Клочков Александр Викторович, доктор технических наук, профессор, профессор кафедры сельскохозяйственных машин учреждения образования «Белорусская государственная орденов Октябрьской Революции и Трудового Красного Знамени сельскохозяйственная академия» (Горки, Республика Беларусь).

Клубович Владимир Владимирович, доктор технических наук, академик Национальной академии наук Беларуси, профессор, главный научный сотрудник Государственного научного учреждения «Физико-технический институт Национальной академии наук Беларуси» (Минск, Республика Беларусь).

Ласковнѳ Александр Петрович, доктор технических наук, академик Национальной академии наук Беларуси, академик-секретарь отделения физико-технических наук Национальной академии наук Беларуси (Минск, Республика Беларусь).

Томило Вячеслав Анатольевич, доктор технических наук, профессор, заведующий кафедрой обработки металлов давлением Белорусского национального технического университета (Минск, Республика Беларусь).

Шелег Валерий Константинович, член-корреспондент Национальной академии наук Беларуси, доктор технических наук, профессор, заведующий кафедрой технологии машиностроения Белорусского национального технического университета (Минск, Республика Беларусь).

Адрес редакции:

ул. Войкова, 21, 225404 г. Барановичи.

Телефон: +375 (163) 45 46 28.

E-mail: vestnik@barsu.by .

Подписные индексы: 00993 — для индивидуальных подписчиков; 009932 — для организаций.

Свидетельство о регистрации средств массовой информации № 1533 от 30.07.2012, выданное Министерством информации Республики Беларусь.

В соответствии с приказом Высшей аттестационной комиссии Республики Беларусь от 21 января 2015 г. № 16 научно-практический журнал «Вестник БарГУ» серия «Технические науки» включѳн в Перечень научных изданий Республики Беларусь для опубликования результатов диссертационных исследований по техническим наукам

Научно-практический журнал «Вестник БарГУ» включѳн в РИНЦ (Российский индекс научного цитирования), лицензионный договор № 06-1/2016.

Издатель: учреждение образования «Барановичский государственный университет».

Выходит на русском, белорусском и английском языках.

Журнал распространяется на территории Республики Беларусь.

Заведующий редакционно-издательской группой С. А. Березнюк

Технический редактор Е. И. Березич

Компьютерная вѳрстка С. А. Березнюк

Корректор С. А. Березнюк

Подписано в печать 14.06.2019. Формат 60 × 84¹/₈. Бумага ксероксная. Печать цифровая. Гарнитура Таймс. Усл. печ. л. 12,75. Уч.-изд. л. 8,10. Тираж 75 экз. Заказ

Цена свободная.

Полиграфическое исполнение: Гродненское областное унитарное полиграфическое предприятие «Слонимская типография». Свидетельство о государственной регистрации издателя, изготовителя, распространителя печатных изданий № 1/203 от 07.03.2014, № 2 от 25.02.2014.

Адрес: ул. Хлюпина, 16, 231800 Слоним, Гродненская обл.

© БарГУ, 2019

Установа адукацыі
«Баранавіцкі дзяржаўны ўніверсітэт»

Веснік БарДУ

Штоквартальны навукова-практычны часопіс

Выдаецца з сакавіка 2013 г.

Выпуск 7, чэрвень, 2019.

Серыя «Тэхнічныя навукі»

Заснавальнік: установа адукацыі «Баранавіцкі дзяржаўны ўніверсітэт».

РЭДАКЦЫЙНАЯ КАЛЕГІЯ

Галоўны рэдактар часопіса Качурка Васіль Іванавіч, доктар сельскагаспадарчых навук, прафесар, акадэмік Беларускай інжынернай акадэміі, акадэмік Міжнароднай акадэміі тэхнічнай адукацыі, акадэмік Міжнароднай акадэміі навук педагагічнай адукацыі, акадэмік Акадэміі эканамічных навук Украіны, Заслужаны работнік адукацыі Рэспублікі Беларусь, рэктар установы адукацыі «Баранавіцкі дзяржаўны ўніверсітэт» (Баранавічы, Рэспубліка Беларусь).

Намеснік галоўнага рэдактара часопіса Клімук Уладзімір Уладзіміравіч, кандыдат эканамічных навук, дацэнт, прарэктар па навуковай рабоце ўстановы адукацыі «Баранавіцкі дзяржаўны ўніверсітэт» (Баранавічы, Рэспубліка Беларусь).

РЭДАКЦЫЙНАЯ КАЛЕГІЯ СЕРЫІ

Галоўны рэдактар серыі

Аліфанаў Аляксандр Віктаравіч, лаўрэат Дзяржаўнай прэміі Рэспублікі Беларусь у галіне навукі і тэхнікі, доктар тэхнічных навук, прафесар, прафесар кафедры абсталявання і аўтаматызацыі вытворчасці ўстановы адукацыі «Баранавіцкі дзяржаўны ўніверсітэт» (Баранавічы, Рэспубліка Беларусь).

Адказны сакратар серыі

Горбач Юлія Яўгеньеўна, старшы выкладчык кафедры інфармацыйных тэхналогій і фізіка-матэматычных дысцыплін інжынернага факультэта ўстановы адукацыі «Баранавіцкі дзяржаўны ўніверсітэт» (Баранавічы, Рэспубліка Беларусь).

Рэдактар тэкстаў на англійскай мове

Пінюта Ірына Вячаславаўна, кандыдат педагагічных навук, дацэнт, дацэнт кафедры прафесійнай іншамоўнай падрыхтоўкі ўстановы адукацыі «Баранавіцкі дзяржаўны ўніверсітэт» (Баранавічы, Рэспубліка Беларусь).

Гаўрыленя Андрэй Канстанцінавіч (*адказны за напрамак «Машынабудаванне і машыназнаўства»*), кандыдат тэхнічных навук, дацэнт, загадчык кафедры тэхнічнага забеспячэння сельскагаспадарчай вытворчасці і аграноміі інжынернага факультэта ўстановы адукацыі «Баранавіцкі дзяржаўны ўніверсітэт» (Баранавічы, Рэспубліка Беларусь).

Дубень Ігар Віктаравіч (*адказны за напрамак «Працэсы і машыны аграрна-інжынерных сістэм»*), кандыдат тэхнічных навук, дацэнт кафедры тэхнічнага забеспячэння сельскагаспадарчай вытворчасці і аграноміі інжынернага факультэта, дэкан факультэта давузаўскай падрыхтоўкі ўстановы адукацыі «Баранавіцкі дзяржаўны ўніверсітэт» (Баранавічы, Рэспубліка Беларусь).

Анісковіч Генадзь Іосіфавіч, кандыдат тэхнічных навук, дацэнт, дацэнт кафедры тэхналогіі і арганізацыі тэхнічнага сервісу ўстановы адукацыі «Беларускі дзяржаўны аграрны тэхнічны ўніверсітэт» (Мінск, Рэспубліка Беларусь).

Белы Аляксей Уладзіміравіч, член-карэспандэнт Нацыянальнай акадэміі навук Беларусі, доктар тэхнічных навук, прафесар, намеснік дырэктара па навуковай рабоце Дзяржаўнай навуковай установы «Фізіка-тэхнічны інстытут Нацыянальнай акадэміі навук Беларусі» (Мінск, Рэспубліка Беларусь).

Гардзіенка Анатолій Іларыёнавіч, акадэмік Нацыянальнай акадэміі навук Беларусі, доктар тэхнічных навук, прафесар, галоўны навуковы супрацоўнік Дзяржаўнай навуковай установы «Фізіка-тэхнічны інстытут Нацыянальнай акадэміі навук Беларусі» (Мінск, Рэспубліка Беларусь).

Дзявойна Алег Георгіевіч, доктар тэхнічных навук, прафесар, загадчык Навукова-даследчай інавацыйнай лабараторыі плазменных і лазерных тэхналогій філіяла Беларускага нацыянальнага тэхнічнага ўніверсітэта «Навукова-даследчая частка» (Мінск, Рэспубліка Беларусь).

Драмук Уладзімір Аляксеевіч, кандыдат тэхнічных навук, дацэнт, дацэнт кафедры тэхнічнага забеспячэння сельскагаспадарчай вытворчасці і аграноміі ўстановы адукацыі «Баранавіцкі дзяржаўны ўніверсітэт» (Баранавічы, Рэспубліка Беларусь).

Івашка Віктар Сяргеевіч, доктар тэхнічных навук, прафесар, прафесар кафедры тэхнічнай эксплуатацыі аўтамабіляў Беларускага нацыянальнага тэхнічнага ўніверсітэта (Мінск, Рэспубліка Беларусь).

Калугін Юрый Канстанцінавіч, кандыдат тэхнічных навук, дацэнт, дацэнт кафедры машыназнаўства і тэхнічнай эксплуатацыі аўтамабіляў установы адукацыі «Гродзенскі дзяржаўны ўніверсітэт імя Янкі Купалы» (Гродна, Рэспубліка Беларусь).

Карташэвіч Анатолій Мікалаевіч, доктар тэхнічных навук, прафесар, загадчык кафедры трактараў, аўтамабіляў і машын для прыродаўладкавання ўстановы адукацыі «Беларуская дзяржаўная ордэнаў Кастрычніцкай Рэвалюцыі і Працоўнага Чырвонага Сцяга сельскагаспадарчая акадэмія» (Горкі, Рэспубліка Беларусь).

Клачкоў Аляксандр Віктаравіч, доктар тэхнічных навук, прафесар, прафесар кафедры сельскагаспадарчых машын установы адукацыі «Беларуская дзяржаўная ордэнаў Кастрычніцкай Рэвалюцыі і Працоўнага Чырвонага Сцяга сельскагаспадарчая акадэмія» (Горкі, Рэспубліка Беларусь).

Клубовіч Уладзімір Уладзіміравіч, доктар тэхнічных навук, прафесар, акадэмік Нацыянальнай акадэміі навук Беларусі, загадчык лабараторыі пластычнасці Беларускага нацыянальнага тэхнічнага ўніверсітэта (Мінск, Рэспубліка Беларусь).

Ласкаўнёў Аляксандр Пятровіч, доктар тэхнічных навук, акадэмік Нацыянальнай акадэміі навук Беларусі, акадэмік-сакратар аддзялення фізіка-тэхнічных навук Нацыянальнай акадэміі навук Беларусі (Мінск, Рэспубліка Беларусь).

Таміла Вячаслаў Анатолевіч, доктар тэхнічных навук, дацэнт, дырэктар Дзяржаўнай навуковай установы «Фізіка-тэхнічны інстытут Нацыянальнай акадэміі навук Беларусі» (Мінск, Рэспубліка Беларусь).

Шэлег Валерый Канстанцінавіч, член-карэспандэнт Нацыянальнай акадэміі навук Беларусі, доктар тэхнічных навук, прафесар, загадчык кафедры тэхналогіі машынабудавання Беларускага нацыянальнага тэхнічнага ўніверсітэта (Мінск, Рэспубліка Беларусь).

Адрас рэдакцыі:

вул. Войкава, 21, 225404 г. Баранавічы.

Тэлефон: +375 (163) 45 46 28.

E-mail: vestnik@barsu.by.

Папісныя індэксы: 00993 — для індывідуальных падпісчыкаў; 009932 — для арганізацый.

Пасведчанне аб рэгістрацыі сродкаў масавай інфармацыі № 1533 ад 30.07.2012, выдадзенае Міністэрствам інфармацыі Рэспублікі Беларусь.

У адпаведнасці з загадам Вышэйшай атэстацыйнай камісіі Рэспублікі Беларусь ад 21 студзеня 2015 г. № 16 навукова-практычны часопіс «Веснік БарДУ» серыя «Тэхнічныя навукі» ўключаны ў Пералік навуковых выданняў Рэспублікі Беларусь для апублікавання вынікаў дысертацыйных даследаванняў па тэхнічных навук (машынабудаванне і машыназнаўства; працэсы і машыны аграінжынерных сістэм).

Навукова-практычны часопіс «Веснік БарДУ» ўключаны ў РІНЦ (Расійскі індэкс навуковага цытавання), ліцэнзійны дагавор № 06-01/2016.

Выдавец: установа адукацыі «Баранавіцкі дзяржаўны ўніверсітэт».

Выходзіць на рускай, беларускай і англійскай мовах.

Часопіс распаўсюджваецца на тэрыторыі Рэспублікі Беларусь.

Загадчык рэдакцыйна-выдавецкай групы С. А. Беразнюк

Тэхнічны рэдактар А. І. Бярэзіч

Камп'ютарная верстка С. А. Беразнюк

Карэктар С. А. Беразнюк

Падпісана да друку 14.06.2019. Фармат 60 × 84 1/8. Папера ксераксная. Друк лічбавы. Гарнітура Таймс. Ум. друк. арк. 12,75. Ул.-выд. арк. 8,10. Тыраж 75 экз. Заказ

Кошт свабодны.

Паліграфічнае выкананне: Гродзенскае абласное ўнітарнае паліграфічнае прадпрыемства «Слоніўская тыпаграфія». Пасведчанне аб дзяржаўнай рэгістрацыі выдаўца, вытворцы, распаўсюджвальніка друкаваных выданняў № 1/203 ад 07.03.2014, № 2 ад 25.02.2014.

Адрас: вул. Хлюпіна, 16, 231800 Слонім, Гродзенская вобл.

© БарДУ, 2019

Educational institution
“Baranovichi State University”

BarSU Herald

A quarterly scientific and practical journal

Published since March 2013.

Volume 7, June, 2019.

Engineering Series

Promoter: educational institution “Baranovichi State University”.

EDITORIAL BOARD

Editor-in-Chief Vasilij Ivanovich Kochurko, Doctor of Agriculture, Professor, Member of the Belarusian Academy of Engineering, Member of the International Academy of Technical Education, Member of the International Academy of Pedagogical Education, Member of the Academy of Economic Sciences of Ukraine, Distinguished educator of the Republic of Belarus, Rector of the educational institution “Baranovichi State University” (Baranovichi, the Republic of Belarus).

Deputy Editor-in-Chief Vladimir Vladimirovich Klimuk, Ph. D. in Economic Sciences, Associate Professor, Vice-Rector for research of the educational institution “Baranovichi State University” (Baranovichi, the Republic of Belarus).

EDITORIAL BOARD OF THE SERIES

Editor of the issue

Aleksandr V. Alifanov, State-Prize Winner of the Republic of Belarus in Science and Technology, Doctor of Technical Sciences, Professor, Professor of the Equipment and Manufacturing Automation Chair of Engineering Department, Baranovichi State University (Baranovichi, the Republic of Belarus).

Executive secretary of the issue

Juliya E. Gorbach, Senior lecturer of the Information Technology and Physical and Mathematical Disciplines Chair of Engineering Department, Baranovichi State University (Baranovichi, the Republic of Belarus).

English Text Editor

Iryna V. Piniuta, Ph. D. in Education, Associate Professor, Associate Professor of the Department of Professional Foreign Language Training of Baranovichi State University (Baranovichi, the Republic of Belarus).

Andrei K. Gavrilena (*in charge of the heading “Machine Building and Engineering Science”*), Ph. D. in Technical Sciences, Associate Professor, Head of the Technical Support of Agricultural Production and Agronomy Chair of Engineering Department, Baranovichi State University (Baranovichi, the Republic of Belarus).

Igor V. Duben (*in charge of the heading “Processes and Machines of Agro-engineering Systems”*), Ph. D. in Technical Sciences, Associate Professor of the Technical Support of Agricultural Production and Agronomy Chair, Dean of the Pre-University Training Department, Baranovichi State University (Baranovichi, the Republic of Belarus).

Gennady I. Aniskovich, Ph. D. in Technical Sciences, Associate Professor, Associate Professor of the Belarusian State Agrarian Technical University (Minsk, the Republic of Belarus).

Alexey V. Bely, A. M. of the National Academy of Sciences, Doctor of Technical Sciences, Professor, Deputy Director for Scientific Work of the State Scientific Institution “The Physical-Technical Institute of the National Academy of Sciences of Belarus” (Minsk, the Republic of Belarus).

Anatoly I. Gordienko, Academician of the National Academy of Sciences of Belarus, Doctor of Technical Sciences, Professor, Chief Researcher of the State Research Institution “The Physical-Technical Institute of the National Academy of Sciences of Belarus” (Minsk, the Republic of Belarus).

Oleg G. Devoino, Doctor of Technical Sciences, Professor, Head of the Research Laboratory of Innovative Plasma and Laser Technology of the Belarusian National Technical University branch “Research Section” (Minsk, the Republic of Belarus).

Vladimir A. Dremuk, Ph. D. in Technical Sciences, Associate Professor, Associate Professor of the Technical Support of Agricultural Production and Agronomy Chair of Engineering Department, Baranovichi State University (Baranovichi, the Republic of Belarus).

Viktor S. Ivashko, Doctor of Technical Sciences, Professor, Professor of the Automobile Technical Maintenance Chair of the Belarusian National Technical University (Minsk, the Republic of Belarus).

Yury K. Kalugin, Ph. D. in Technical Sciences, Associate Professor, Associate Professor of the Engineering Science and Automobile Technical Maintenance Chair of “Yanka Kupala State University of Grodno”(Grodno, the Republic of Belarus).

Anatoly N. Kartashevich, Doctor of Technical Sciences, Professor, Head of the Tractors, Cars and Machines for Environmental Engineering Chair of the Belarusian State of the Orders of the October Revolution and the Order of the Labour Red Banner Agricultural Academy (Gorki, the Republic of Belarus).

Alexandr V. Klochkov, Doctor of Technical Sciences, Professor, Professor Agricultural Machinery Chair of the Belarusian State of the Orders of the October Revolution and the Order of the Labour Red Banner Agricultural Academy (Gorki, the Republic of Belarus).

Vladimir V. Klubovich, Doctor of Technical Sciences, Academician of the National Academy of Sciences of Belarus, Professor, Chief Researcher of the State Research Institution “The Physical-Technical Institute of the National Academy of Sciences of Belarus” (Minsk, the Republic of Belarus).

Alexandr P. Laskovnyov, Doctor of Technical Sciences, Academician of the National Academy of Sciences of Belarus, Academician-secretary of the Physics and Technical Sciences Department of the National Academy of Sciences of Belarus (Minsk, the Republic of Belarus).

Vyacheslav A. Tomilo, Doctor of Technical Sciences, Professor, Head of the Department of Metal Pressure Treatment of the Belarusian National Technical University (Minsk, the Republic of Belarus).

Valery K. Sheleh, A. M. of the National Academy of Sciences of Belarus, Doctor of Technical Sciences, Professor, Head of the Mechanical Engineering Chair of the Belarusian National Technical University (Minsk, the Republic of Belarus).

Editorial address:

21 Voykova Str., 225404 Baranovichi. Phone: +375 163 45 46 28.

E-mail: vestnik@barsu.by.

Subscription indices: 00993 — for individual subscribers; 009932 — for companies.

The certificate of the registration of mass media № 1533 of 30.07.2012 issued by the Ministry of Information of Belarus.

In accordance with the order of the board of the Higher Attestation Commission of the Republic of Belarus on January 21, 2015 № 16 the scientific and practical journal “Bulletin of BarSU” the series “Engineering” was included on the list of the scientific publications of the Republic of Belarus for publishing the results of dissertation research in engineering sciences (mechanical engineering and machines, processes and machines of agroengineering systems).

Scientific and practical journal Vestnik BarSU is included into RSCI (Russian Science Citation Index), license agreement № 06-01/2016.

Published: educational institution “Baranovichi State University”.

Issued in Russian, Belarusian and English.

The journal is distributed on the territory of the Republic of Belarus.

Managing editor S. A. Bereznyuk
Technical editor E. I. Berezich
Desktop Publishing S. A. Bereznyuk
Proofreader S. A. Bereznyuk

Signed print 14.06.2019. Format 60 x 84 ¹/₈. Paper xerox. Digital printing. Headset Times. Conv. pr. s. l. 12.75. Acc.-pub. s. l. 8.10. Circulation of 75 copies. Order

Free price.

Printing performance: Grodno Regional Printing Unitary Enterprise “Slonim printing establishment”. The state registration certificate of the publisher, manufacturer and publications distributor № 1/203 of 07.03.2014, № 2 of 25.02.2014.

Address: 16 Hlyupin St., 231800 Slonim, Grodno region.

© BarSU, 2019

СОДЕРЖАНИЕ

МАШИНОСТРОЕНИЕ И МАШИНОВЕДЕНИЕ

Акулович Л. М., Сергеев Л. Е., Сенчуров Е. В., Дубновицкий С. К. Магнитно-абразивная обработка маховичков водопроводных вентиляй	10
Алехнович В. Н., Алифанов А. В., Милюкова А. М., Толкачева О. А. Разработка наплавочного плазмотрона, работающего на постоянно-импульсном напряжении	19
Алехнович В. Н., Алифанов А. В., Милюкова А. М., Толкачева О. А. Разработка порошкового питателя, позволяющего осуществлять работу наплавочного плазмотрона в постоянно-импульсном режиме	24
Алифанов А. В., Богданович И. А., Русан С. И., Цуран В. В. Обоснование разработки усовершенствованного высокоточного, высокопроизводительного метода заточки режущего лезвия геликоидальных рубильных ножей	29
Голубев В. С., Вегера И. И., Чернашеюс О., Чаевский В. В. Лазерная обработка материалов с изменением химического состава поверхностного слоя	34
Горчанин А. И., Милюкова А. М., Лях А. А. Повышение эффективности упрочняющей магнитно-импульсной обработки ножей со сложным профилем лезвия	43
Жигалов А. Н. Математическая модель и методика параметрической оптимизации износа и ресурсной стойкости режущего твердосплавного инструмента, упрочненного аэродинамическим звуковым методом	49
Кулешов А. К., Углов В. В., Русальский Д. П. Формирование износостойких слоистых покрытий из карбидов молибдена, вольфрама и кобальта на твердосплавном инструменте	64
Малеронюк В. В., Алифанов А. В., Богданович И. А. Метод исследования упрочненного слоя металлических образцов с использованием токов высокой частоты	70
Михайлов М. И., Мельников В. В. Повышение работоспособности вытяжных конусов стана тонкого волочения	76

ПРОЦЕССЫ И МАШИНЫ АГРОИНЖЕНЕРНЫХ СИСТЕМ

Клочков А. В., Шкуратов С. С. Скорость падения зерен в восходящем воздушном потоке	83
Михайлов К. М., Михайлов М. И. Моделирование напряженно-деформированного состояния опоры измельчающего барабана кормоуборочного комбайна	90
Пивоварчик А. А., Гавриленя А. К., Сергей А. И. Исследование кинематической вязкости полусинтетических моторных масел, используемых в дизельных двигателях механических транспортных средств	96

ЗМЕСТ

МАШЫНАБУДАВАННЕ І МАШЫНАЗНАЎСТВА

Акуловіч Л. М., Сяргееў Л. Я., Сенчуроў Я. В., Дубнавіцкі С. К. Магнітна-абразіўная апрацоўка махавічкоў водаправодных вентыляў	10
Аляхновіч В. М., Аліфанаў А. В., Мілюкова Г. М., Талкачова В. А. Распрацоўка наплавачнага плазматрона, які працуе на пастаянна-імпульсным напружанні	19
Аляхновіч В. М., Аліфанаў А. В., Мілюкова Г. М., Талкачова В. А. Распрацоўка парашковага сілкавальніка, які дазваляе ажыццяўляць работу наплавачнага плазматрона ў пастаянна-імпульсным рэжыме	24
Аліфанаў А. В., Багдановіч І. А., Русан С. І., Цуран У. У. Абаснаванне распрацоўкі ўдасканаленага высокадакладнага, высокапрадукцыйнага метада заточвання рэжучага ляза гелікаідальных рубільных нажоў	29
Голубеў В. С., Вегера І. І., Чарнашэюс А., Чаеўскі В. В. Лазерная апрацоўка матэрыялаў са змяненнем хімічнага складу паверхневага слою	34
Гарчанін А. І., Мілюкова Г. М., Лях А. А. Павышэнне эфектыўнасці ўмацавальнай магнітна-імпульснай апрацоўкі нажоў са складаным профілем ляза	43
Жыгалаў А. М. Матэматычная мадэль і метадыка параметрычнай аптымізацы зношвання і рэсурснай стойкасці рэжучага цвёрдасплаўнага інструмента, умацаванага аэрадынамічным гукавым метадам	49
Куляшоў А. К., Углоў У. В., Русальскі Д. П. Фарміраванне зносаўстойлівых слаістых пакрыццяў з карбідаў малібдэна, вольфрама і кобальта на цвёрдасплаўным інструменце	64
Маляронак У. У., Аліфанаў А. В., Багдановіч І. А. Метад даследавання ўмацаванага пласта металічных узораў з выкарыстаннем токаў высокай частаты	70
Міхайлаў М. І., Мельнікаў У. В. Павышэнне працаздольнасці выцяжных конусаў стана тонкага валачэння	76

ПРАЦЭСЫ І МАШЫНЫ АГРАНЖЫНЕРНЫХ СІСТЭМ

Клачкоў А. В., Шкуратаў С. С. Хуткасць падзення зярнят ва ўзыходзячым паветраным патоку	83
Міхайлаў К. М., Міхайлаў М. І. Мадэляванне напружана-дэфармаванага стану апоры здрабняльнага барабана кормаўборачнага камбайна	90
Піваварчык А. А., Гаўрыленя А. К., Сяргей А. І. Даследаванне кінематычнай вязкасці паўсінтэтычных маторных масел, якія выкарыстоўваюцца ў дызельных рухавіках механічных транспартных сродкаў	96

CONTENTS

MACHINE BUILDING AND ENGINEERING SCIENCE

Akulovich L. M., Sergeev L. E., Senchurov E. V., Dubnovitskiy S. K. Magneto-abrasive machining of flywheels of the water supply valves	10
Alehnovich V. N., Alifanov A. V., Miliukova A. M., Tolkachova O. A. Development of the supply plasmatron working on constant-pulse voltage	19
Alehnovich V. N., Alifanov A. V., Miliukova A. M., Tolkachova O. A. Development of powder feeder, allowing the operation of the surface plasmotron in constant-pulse mode	24
Alifanov A. V., Bogdanovich I. A., Rusan S. I., Tsuran V. V. Justification of the development of an improved high-precision, high-performance method of cutting blade of helicoidal cutting blades	29
Golubev V. S., Vegera I. I., Chernasheyus O., Chaevsky V. V. Laser treatment of materials with change of chemical composition of the surface layer	34
Harchanin A. I., Miliukova A. M., Lyah A. A. Improving the efficiency of the hardening magnetic-pulse processing of blades with a complex blade profile	43
Jigalov A. N. Mathematical model and method of parametric optimization of run-out and resource durability of cutting hardware tool hardened by aerodynamic sound method	49
Kuleshov A. K., Uglov V. V., Rusalsky D. P. Formation of wear resistant layered coatings of molybdenum carbides, tungsten and cobalt on a hard alloy tool	64
Maleronok V. V., Alifanov A. V., Bogdanovich I. A. Research method of the metal samples strengthened layer using high-frequency currents	70
Mikhailov M. I., Melnikov V. V. Improvement of the efficiency of exhaust cones of a fine-drawing mill	76

PROCESSES AND MACHINES OF AGROENGINEERING SYSTEMS

Klochkov A. V., Shkuratov S. S. Speed of grain fall in a rising air flow	83
Mikhailov K. M., Mikhailov M. I. Modeling of the tense-deformed state of the support of the chopping drum of forage harvester	90
Pivovarchyk A. A., Haurylenia A. K., Sergey A. I. Study of kinematic viscosity of semisynthetic motor oils, used in diesel engines of mechanical vehicles	96

УДК 621.98.044.7

А. И. Горчанин, А. М. Милокова, А. А. Лях

Государственное научное учреждение «Физико-технический институт Национальной академии наук Беларуси», ул. Купревича, 10, 220141 Минск, Республика Беларусь, +375 (17) 369 85 52, annart@mail.ru

ПОВЫШЕНИЕ ЭФФЕКТИВНОСТИ УПРОЧНЯЮЩЕЙ МАГНИТНО-ИМПУЛЬСНОЙ ОБРАБОТКИ НОЖЕЙ СО СЛОЖНЫМ ПРОФИЛЕМ ЛЕЗВИЯ

Исследовано влияние магнитно-импульсной обработки на качество упрочнения поверхности ножей с использованием различных индукторов. В целях повышения эффективности магнитно-импульсного упрочнения разработан индуктор с концентратором. Использование концентратора повышает плотность воздействия концентрированного потока энергии на упрочняемые поверхности инструмента со сложным профилем лезвия.

Ключевые слова: упрочнение; магнитно-импульсная обработка; сложнопрофильный нож; индуктор; концентратор энергии.

Рис. 8. Библиогр.: 9 назв.

A. I. Harchanin, A. M. Miliukova, A. A. Lyah

Physical-and-Technical Institute of the National Academy of Sciences of Belarus, 10 Kuprevich Str., 220141 Minsk, the Republic of Belarus, +375 (17) 369 85 52, annart@mail.ru

IMPROVING THE EFFICIENCY OF THE HARDENING MAGNETIC-PULSE PROCESSING OF BLADES WITH A COMPLEX BLADE PROFILE

The impact of magnetic-pulse processing on the quality of hardening of the surface of knives using different inductors has been studied. In order to improve the efficiency of magnetic-pulse hardening, a set of technological equipment with a concentrator was developed. The use of concentrator increases the density of the impact of the concentrated energy flow on the hardened surface of the tool with a complex blade profile.

Key words: hardening; magnetic-pulse processing; complex profile knife; inductor; energy hub.

Fig. 8. Ref.: 9 titles.

Введение. Воздействие внешнего импульсного магнитного поля на поверхность стального изделия влияет на термодинамику, механизм и кинетику фазовых переходов структуры стали и приводит, в частности, к получению мелкодисперсной структуры на поверхности образца. При этом устойчивые изменения структуры приводят к улучшению эксплуатационных свойств изделий, в частности, повышению износостойкости [1; 2].

При магнитно-импульсной обработке (далее — МИО) внешней поверхности стального изделия, используется специальный индуктор [3]. Токопроводящее изделие помещается внутрь цилиндрического индуктора, и в нем возникает индукционный ток, пропорциональный скорости изменения магнитного потока через площадь его сечения в плоскости, перпендикулярной оси системы «индуктор—изделие», при возбуждении импульса электрического тока в индукторе. Магнитное поле индукционного тока направлено таким образом, чтобы уменьшить изменение магнитного потока, создаваемого током индуктора. В результате возникает разность плотностей энергии магнитного поля внутри изделия и вблизи поверхности [4; 5].

В лаборатории объемных гетерогенных систем Физико-технического института Национальной академии наук Беларуси разработали технологию упрочнения магнитно-импульсной обработкой (МИО) сложнопрофильных ножей для резки сахарной свеклы (СТ СЭВ 4399) в целях повышения их эксплуатационных характеристик. Немецкие ножи фирмы Putsch, применяемые на отечественных комбинатах сахарной отрасли, имеют сложную конструкцию с зигзагообразной режущей кромкой лезвия (рисунок 1).



Рисунок 1. — Нож для резки сахарной свеклы

Их изготавливают путем фрезерования или штамповки заготовок из углеродистых и инструментальных сталей. На качество получаемой свекольной стружки в основном влияет острота режущей кромки лезвия ножей, характеризуемая радиусом их округления. С увеличением радиуса округления режущих кромок, т. е. их износа, возрастают отрицательные значения переднего и заднего углов, увеличивается сила резания, особенно радиальная ее составляющая, и ухудшается качество свекольной стружки, что снижает количество получаемого из нее сахара. В процессе эксплуатации затупленные ножи регулярно (1 раз в смену) меняются на переточенные. Некоторые ножи восстанавливаются до 5 раз на правильных и заточных станках, что продлевает временной ресурс их эксплуатации [6].

Основная часть. Разработка комплекта технологической оснастки для магнитно-импульсной обработки. С целью повышения эффективности упрочнения сложнопрофильных стальных ножей для резки сахарной свеклы на экспериментальной магнитно-импульсной установке МИУ-3 (рисунок 2, а) МИО проводили с последовательным использованием цилиндрического и плоского индукторов (см. рисунок 2, б) при различных технологических режимах (энергии 8 кДж и длительности магнитно-импульсного воздействия до 200 мкс за несколько импульсов) [7; 8].



Рисунок 2. — Магнитно-импульсная установка МИУ-3 (а) и технологическая оснастка (б), состоящая из цилиндрического и плоского индукторов

Последовательная комбинированная обработка на двух индукторах (цилиндрическом и плоском) позволила упрочнить не только режущие кромки лезвий ножей, но и поверхности, на которых формируются эти лезвия, что увеличило период стойкости ножа во время испытаний в производственных условиях. Это объясняется тем, что в процессе резания свеклы происходит самозатачивание лезвия: упрочненный слой стачивается медленнее, чем неупрочненный.

Металлографические исследования образцов после комбинированной МИО показали, что поверхностный слой исследуемых ножей имеет однородную мелкозернистую структуру троосто-сорбита с упрочненным поверхностным слоем глубиной 40...60 мкм (рисунок 3) [7].

Как видно из рисунка 3, создана градиентная структура с упрочнением лишь поверхности рабочих режущих кромок, а внутренняя сердцевина ножа сохранила свои свойства с бейнитно-трооститной структурой. Такая структура обеспечивает одновременно высокую твердость и пластичность, необходимые для ножей, работающих в условиях циклических ударных нагрузок.

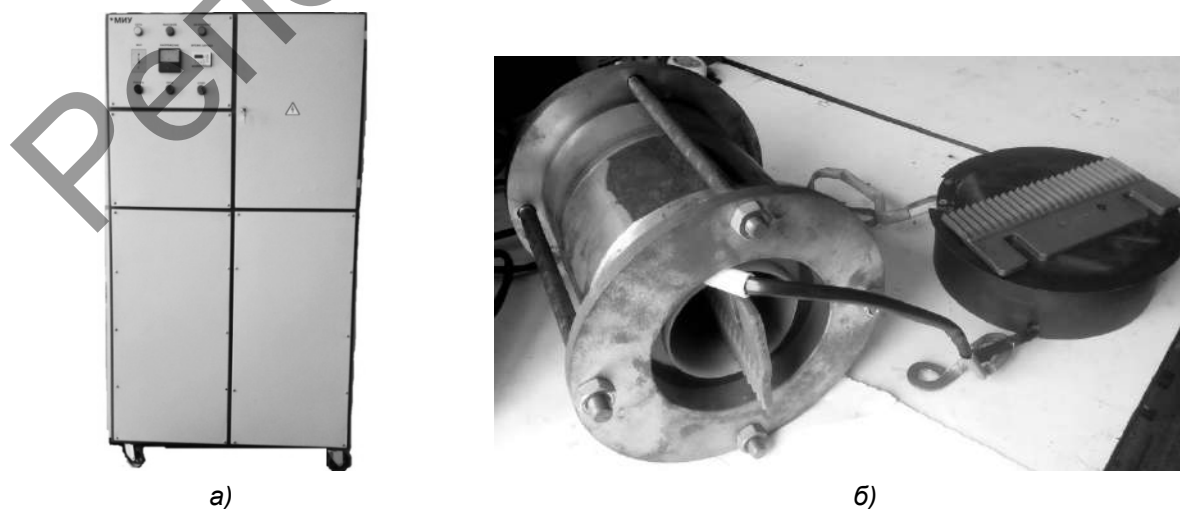
В результате комбинированной обработки период стойкости ножей увеличился в 1,8 раза, что позволяет рекомендовать применение упрочняющей МИО в операциях восстановления инструмента на предприятиях сахарной отрасли пищевой промышленности [8].

Однако данный комбинированный метод имеет такой недостаток, как низкая производительность: поскольку нож не помещается в индукторы полностью, его необходимо обрабатывать за несколько проходов и с двух сторон. Замена индукторов в МИУ-3 и повторная обработка занимает много времени. Кроме этого, при большом зазоре между обрабатываемой поверхностью ножа и спиралью индуктора снижается эффективность упрочнения. Известно, что при МИО стальных изделий наиболее эффективно обрабатывается поверхность изделий, которая находится на минимальном расстоянии (до 1...5 мм) от спирали индуктора [4].

На основе литературных данных [9] выявлены технологии, использующие для высокоэнергетической обработки профильных изделий промежуточные элементы в виде твердотельных концентраторов, усиливающих воздействие МИО, что привело к созданию практически новых технологий и оборудования, в основном в области изготовления различных машиностроительных изделий (методами обжима, раздачи, листовой штамповки, сварки и т. д.).

При осуществлении МИО индуктор должен обеспечивать следующие характеристики: высокий коэффициент преобразования энергии емкостного накопителя в работу по упрочнению изделия; высокую механическую стойкость к воздействию динамических усилий, возникающих в процессе МИО; оптимальную частоту разрядного тока; требуемое распределение или концентрацию магнитного поля на заданном участке обрабатываемого изделия; стойкость к электрическим перенапряжениям; надежное присоединение к выводам МИУ.



Рисунок 3. — Микроструктура ножа после МИО: поверхность режущей кромки лезвия ножа (а); вершина угла режущей кромки ножа (б)

В данной работе было принято решение использовать индуктор с концентратором энергии в целях повышения эффективности упрочняющего воздействия МИО на сложно-профильные ножи.

Теоретический анализ позволил установить, что использование концентратора значительно уменьшает энергию воздействия магнитного поля, но при этом растет плотность воздействия концентрированного потока энергии на упрочняемые поверхности профильного инструмента. Поэтому при разработке конструкции концентратора необходимо определить главные размеры индуктора D_n , d_n , число витков в пазу ω_n , сечение обмоточного провода, рабочее напряжение и энергию, используемые для упрочнения, наилучшее положение инструмента и его упрочняемых поверхностей относительно концентрированного потока энергии [9]. При этом форма прорези на верхней плоскости концентратора точно копирует зигзагообразную форму режущей кромки ножа.

Представим один из вариантов предлагаемой конструкции (рисунок 4). Индуктор состоит из рабочей части в виде медного концентратора с отверстием сложной зигзагообразной формы по диаметру, равному ширине ножа. Концентратор вставляется внутрь спирали индуктора. Для защиты и фиксации рабочей части индуктора используется изолятор, повторяющий диаметрально форму спирали индуктора. Корпус индуктора, выполненный из стали, обеспечивает фиксацию всех частей индуктора в процессе эксплуатации.

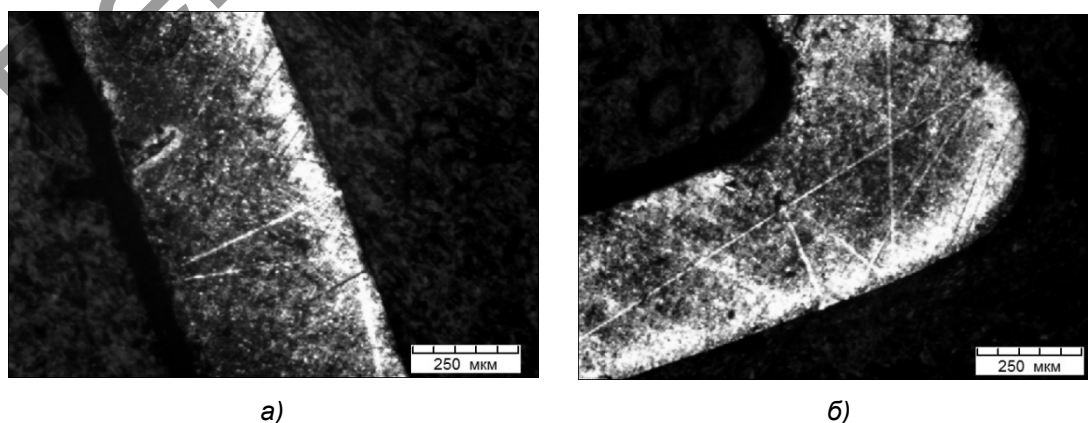
Устройство работает следующим образом. Медная спираль индуктора подключается к электрическим выводам магнитно-импульсной установки, на панели управления которой задается режим и время обработки. Режущая кромка ножа устанавливается в паз медного концентратора на необходимую глубину (15...20 мм). При упрочняющей обработке импульс энергии от спирали индуктора передается на концентратор, который в соответствии с формой передает плотный поток энергии на заданную поверхность ножа.

Однако разработка и изготовление такой конструкции оказалось довольно сложной и дорогостоящей задачей, поэтому для проведения экспериментов с использованием концентратора было принято решение разработать и изготовить упрощенный опытный образец концентратора для обработки цилиндрических стальных образцов. При проектировании концентратора разработана 3D-модель концентратора (рисунок 5) для имеющегося цилиндрического индуктора с внутренним рабочим диаметром 63 мм.



Рисунок 4. — Эскиз экспериментального индуктора с концентратором



Рисунок 5. — Конструкция цилиндрического концентратора: 3D-модель (а); эскиз (б)

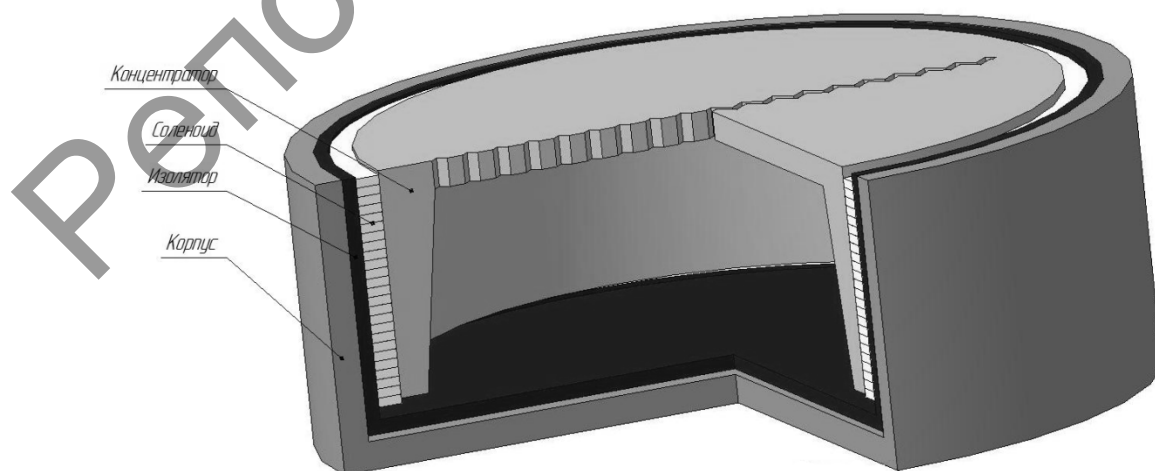

Рисунок 6. — Медный концентратор энергии

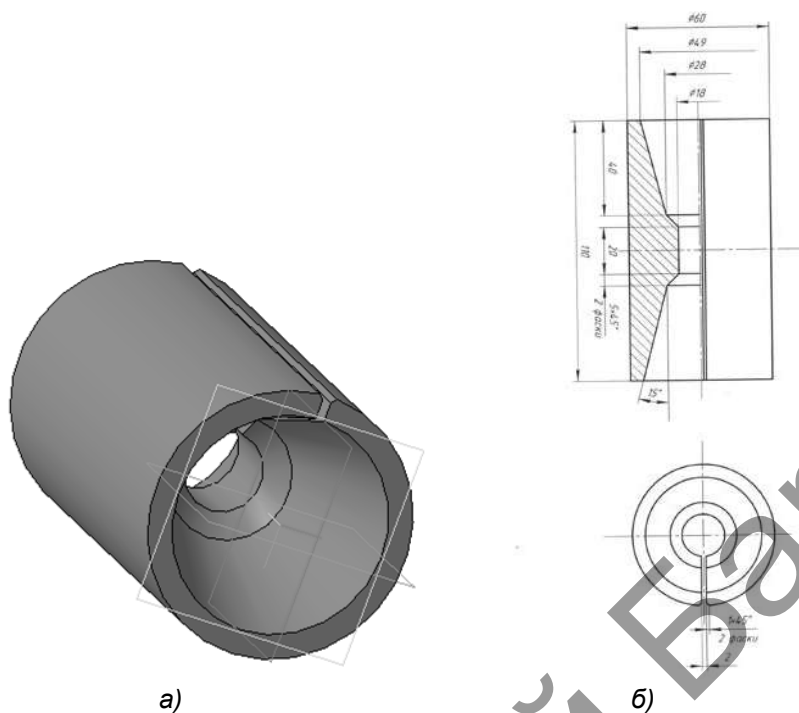

Рисунок 7. — Система «концентратор—индуктор—образец»

Экспериментальный концентратор (рисунок 6) изготовили из медного прутка диаметром 60 мм, длиной 110 мм. В соответствии с чертежом, в середине просверлили отверстие диаметром 18 мм, после чего с помощью токарной обработки проделали конические отверстия с углом при вершине 30° на глубину 40 мм с двух сторон, а также сняли фаски под углом в 45° ; сквозной паз предусмотрен для того, чтобы концентратор не был коротко замкнутым (см. рисунок 6).

Концентратор через изоляцию устанавливается в цилиндрический индуктор. Обрабатываемые стальные образцы при обработке также необходимо изолировать (рисунок 7).

Таким образом, разработана технологическая оснастка для повышения производительности и эффективности магнитно-импульсного упрочнения инструмента со сложным профилем режущей кромки для сахарной отрасли промышленности.

Заключение. Предложен усовершенствованный способ упрочнения инструмента со сложным профилем режущей кромки, например ножей для резки сахарной свеклы, включающий применение в процессе МИО специальных концентраторов, причем форма рабочей части концентратора должна полностью соответствовать форме упрочняемых поверхностей.

Список цитируемых источников

1. *Бернштейн, М. Л.* Термическая обработка стальных изделий в магнитном поле / М. Л. Бернштейн, В. Н. Пустовойт. — М. : Машиностроение, 1987. — 255 с.
2. *Малыгин, Б. В.* Магнитное упрочнение инструментов и деталей машин / Б. В. Малыгин. — М. : Машиностроение, 1998. — 130 с.
3. Индуктор для магнитно-импульсной обработки : пат. на полезную модель № 10603 U РБ от 30.04.2015 МПК (2006.01) C 21D 10/00, B 23P 15/00 / А. В. Алифанов, А. А. Лях, А. М. Милюкова, В. Н. Шишмолин, А. А. Демянчик, Ж. А. Попова ; заявитель «Физико-технический институт НАН Беларуси». Заявка № 420140290 от 07.08.2014 г. // Нац. центр інтэлектуал. уласнасці. Афіц. бюл. — 2015. — № 2. — С. 125.
4. *Алифанов, А. В.* Физика процесса магнитно-импульсного упрочнения стальных изделий, расчет индукторов и параметров процесса / А. В. Алифанов, Д. А. Ционенко, А. М. Милюкова // Перспективные материалы и технологии / под общ. ред. В. В. Клубовича. — Витебск : ВГТУ, 2017. — Гл. 13. — С. 31—52.
5. *Алифанов, А. В.* Магнитострикционный механизм образования мелкодисперсной структуры в стальных изделиях при магнитно-импульсном воздействии / А. В. Алифанов, Д. А. Ционенко, А. М. Милюкова, Н. М. Ционенко // Вес. Нац. акад. навук Беларусі. Сер. фіз.-мат. навук. — 2016. — № 4. — С. 31—36.
6. Повышение износостойкости ножей для резки сахарной свеклы методами высокоэнергетической обработки / А. В. Алифанов [и др.] // Современные методы и технологии создания и обработки материалов : материалы XI Междунар. науч.-техн. конф., Минск, 14—16 сент. 2016 г. : в 3 кн. — Минск : ФТИ НАН Беларуси, 2016. — Кн. 2. — С. 4—10.
7. *Горчанин, А. И.* Влияние магнитно-импульсной обработки на структуру и свойства сложнопрофильного режущего инструмента / А. И. Горчанин, А. М. Милюкова // Современные методы и технологии создания и обработки материалов : материалы XII Междунар. науч.-техн. конф., Минск, 13—15 сент. 2017 г. : в 3 кн. — Минск : ФТИ НАН Беларуси, 2017. — Кн. 2. — С. 48—53.
8. *Милюкова, А. М.* Магнитно-импульсная обработка поверхности металлических изделий / А. М. Милюкова, А. И. Горчанин // Перспективные направления развития технологии машиностроения и металлообработки : материалы 32-й Междунар. науч.-техн. конф., Минск, 5 апр. 2017 г. — Минск : БНТУ, 2017. — С. 163—165.
9. *Белый, И. В.* Справочник по магнитно-импульсной обработке металлов / И. В. Белый, С. М. Фертик, Л. Т. Хищенко. — Харьков : Вища шк., 1977. — 168 с.

Данная работа была выполнена в соответствии с Грантом Национальной академии наук Беларуси для аспирантов в рамках договора № 2018-26-029.

Поступил в редакцию 30.05.2019