

# ПЛЕНАРНЫЙ ДОКЛАД

УДК 338.2

**В. В. Климук**

*Проректор по научной работе, кандидат экономических наук, доцент  
Учреждение образования «Барановичский государственный университет», Барановичи*

## РАЗВИТИЕ НАУЧНО-ИННОВАЦИОННОЙ ИНФРАСТРУКТУРЫ В УНИВЕРСИТЕТЕ

Наука и инновации — это механизмы развития конкурентоспособной модели социально-экономической системы.

Президент Республики Беларусь Александр Григорьевич Лукашенко сказал: *«Будущее нашей экономики по всем направлениям — это наука. Экономика знаний — это единственное, что нас может спасти как независимое и суверенное государство, приумножить наши богатства...»*.

С учетом ограниченного объема финансовых, технологических ресурсов, минеральных богатств и других полезных ископаемых, основной задачей страны является развитие интеллектуального потенциала — формирование модели «экономики знаний» (основанной на научно-технических разработках, цифровых технологиях). Это основано на использовании собственных ресурсов — интеллектуального труда (ученых, аспирантов, студентов).

Университет должен создавать научно-технические проекты прикладного характера — с практической значимостью для отдельных отраслей экономики. Это позволит получить коммерческую прибыль, которую можно использовать для собственного развития. Это очень важный аспект, так как для создания новых проектов, разработок необходимо материальное стимулирование, необходимо современное оборудование, благоприятные условия труда. Начиная с 2015-го года в Республике Беларусь увеличиваются денежные расходы, направленные на проведение научных исследований и разработок (в среднем на 28% в год!). Что является очень сильным фактором повышения научной активности ученых, университетов и научных организаций.

Тренд современного развития — цифровая экономика (основанная на создании и использовании цифровых технологий: искусственного интеллекта, больших данных и бизнес-аналитики, облачных вычислений, интернет вещей). В Беларуси с декабря 2017 года действует законодательный акт — декрет «О развитии цифровой экономики»). По оценке развития цифровой экономики по странам Беларусь находится в группе перспективных стран, что характеризуется увеличением уровня цифровизации во всех отраслях экономики.

Создание новых технологий, разработок, инноваций возможно при наличии сильной материально-технической базы. С этой целью очень важно создать инновационную инфраструктуру.

Элементами инновационной инфраструктуры выступают: бизнес-инкубаторы; центры трансфера технологий; центры коллективного пользования; научно-технологические парки; инновационные фонды; научно-исследовательские (научно-производственные) центры.

В Беларуси работает 14 научно-технологических парков, 9 центров трансфера технологий, Белорусский инновационный фонд. Общее количество резидентов технопарков Беларуси составляет 133 фирмы [3].

По рейтингу «Глобальный инновационный индекс» Беларусь получила 29 баллов [2].

Половина всей создаваемой продукции в Беларуси, в рамках работы субъектов инновационной инфраструктуры, является новой для внутреннего рынка — рынка Республики Беларусь, а около 1 процента — новой для мирового рынка товаров и услуг. Этот показатель растёт ежегодно.

Рассмотрим схему поэтапного процесса создания новшества и его преобразования в инновацию — путем внедрения в практические сферы экономики. Для этого необходима идея, материальные и технические, интеллектуальные ресурсы, тестирование и выявление «ошибок», комплекс инструментов маркетинга.

Представляем структуру субъектов, формирующих науку и инновации: лаборатории; кружки; Студенческое научное общество; Совет молодых ученых; организационный комитет научных мероприятий; научные экспертные советы; экспертные комиссии (конкурсные жюри); инновационные центры (бизнес-инкубатор).

В качестве механизмов развития науки и инноваций в университете следует выделить: план прикладных исследований (для промышленности) и разработок на основе конкретных запросов предприятий региона; разработку инновационной продукции, услуг в бизнес-инкубаторе, центре трансфера технологий, технопарке; выставки научно-технических разработок; конкурсы инновационных проектов; биржи деловых контактов; научно-практические мероприятия (конференции, семинары, круглые столы, форумы); тренинги по развитию креативности, изобретательству; мастер-классы по написанию научных статей, докладов.

Тезисно определим основные приоритеты в развитии науки и инноваций в университете.

Первое — это выполнение научно-исследовательских, инновационных и бизнес-проектов. Что создает финансовую основу развития университета, повышает его статус, рейтинг среди других университетов, повышает значимость ученых.

Можно выделить: 1) инновационные фонды; 2) международные программы (Эразмус, Вышеград); 3) индивидуальные заказы от предприятий на научно-технические разработки; 4) организация конкурсов инновационных проектов среди молодежи.

Основной задачей является проведение междисциплинарных комплексных исследований, которые могут найти применение в разных отраслях экономики.

В рейтинге стран по научно-исследовательской активности Беларусь занимает 60-е место, Латвия — 73-е из 195 стран-участников. Рейтинг формировался на основе количестве научных статей в рецензируемых научных журналах.

Для апробации своих результатов научных исследований, формирования группы ученых для выполнения проекта очень важным является проведение и участие в международных научно-практических мероприятиях.

В нашем университете ежегодно проводится 3 международных научно-практических конференции: «Инновационное развитие экономики» (март); «Содружество наук» (май); «Техника и технологии» (декабрь).

Наши ученые участвуют в научных рейтингах — Google Scholar, Science Index, Scopus and Web of Science. По рейтингу Scimago журналов из базы Скопус в Беларуси насчитывается 7. По количеству публикаций в журналах из базы Скопус Беларусь занимает 76 место. Для получения коммерческого дохода и практического применения результатов интеллектуальной деятельности в нашем университете реализуется модель «Предпринимательский университет»: кооперация образовательной среды, научных разработок и бизнес-сообщества [1].

С 2018-го года в университете работает Студенческий бизнес-инкубатор. Выделю основные проекты студенческого бизнес-инкубатора: бизнес-школа для учащихся школ и гимназий; академия молодого ученого; университет для детей; психологические мастерские; проектный менеджмент.

Выделим этапы научно-инновационного развития: 1) деятельность научных лабораторий, научных кружков, секторов; 2) функционирование бизнес-инкубатора; 3) работа центра трансфера технологий (научно-технологического парка).

Представим основные направления работы нашего Центра трансфера технологий:

– научно-исследовательская деятельность (анализ инновационного развития региона, оценка конкурентоспособности региона, анализ развития цифровой экономики и др.);

– научно-технические, технологические разработки (разработка компьютерных программ, конструирование 3D-принтеров, разработка 3D-дисплеев, разработка «виртуальных 3D-туров», разработка модульной дистанционной образовательной системы и др.);

– консалтинговые услуги (советы по разработке инновационного проекта, разработка бизнес-плана инвестиционного проекта и др.);

– организация научно-практических мероприятий (конференции, выставки научно-технических разработок, бизнес-форум и др.).

Важным аспектом в развитии науки и инноваций должно выступать формирование «молодежной научной площадки». Важно — привлечь студентов в науку, показать, что это интересно, креативно, полезно, практично.

В нашем университете работает студенческое научное общество. Студентами проведены следующие мероприятия: научные дискуссии между факультетами; выставка «Креативная наука»; совместные проекты «Университет + Школа»; мастер-классы, тренинги; конкурс научных проектов; интеллектуальный квест; «День ученых» (известные ученые страны и их достижения); «Живая библиотека» (общение с авторами научных разработок).

Основными задачами развития науки и инноваций в университете выступают: 1) увеличение количества публикаций в Scopus, Web of Science; 2) увеличение количества реализуемых научно-исследовательских проектов; 3) реализация инновационных предпринимательских идей на коммерческой основе; 4) практическое применение результатов исследований (проекты должны быть полезными!); 5) создание совместных (сетевых) исследовательских лабораторий (в том числе «виртуальных научно-производственных кластеров»).

Достижение данной цели возможно путем научно-технической кооперации с реальным сектором экономики. В результате данного взаимодействия инновационные научные инициативы будут апробированы на базе организации — участника объединения, таким образом существенно повышая вероятность будущей продажи на рынке. В таком виде формируется инновационной инфраструктуры, состоящей из дифференцированных по направлениям, масштабам объединений.

#### Список цитируемых источников

1. Klimuk V.V., Lazdins V. Interaction of education, science and business in terms of digital economy development. Proceedings of the 2019 International Conference “Economic science for rural development”. Jelgava, LLU ESAF, 9-10 May 2019, pp. 37-48.
2. Рейтинг стран мира по индексу инноваций; INSEAD, WIPO, Cornell University: The Global Innovation Index 2017. Режим доступа: <http://gtmarket.ru/ratings/global-innovation-index/info>.
3. Субъекты инновационной инфраструктуры Республики Беларусь / под ред. А. Г. Шумилина. — Минск: ГУ «БелИСА», 2018. — 98 с.

## ИОННО-ПЛАЗМЕННОЕ АЗОТИРОВАНИЕ КАК МЕТОД ПОВЫШЕНИЯ ФИЗИКО-МЕХАНИЧЕСКИХ СВОЙСТВ ИЗДЕЛИЙ В МАШИНОСТРОЕНИИ

**Введение.** Машиностроение остается важнейшей отраслью Беларуси с активным развитием сельскохозяйственного и транспортного направлений. В республике выпускаются трактора, зерноуборочные комбайны, грузовые автомобили и автобусы. Основной задачей современного машиностроения является изготовление продукции сверхвысокого качества с минимальными капиталовложениями и временными затратами, что в то же время сопровождается постоянным повышением сложности геометрических форм деталей и их точности, высокими требованиями к сопрягаемым поверхностям и их свойствам, увеличением нагрузок, скоростей, давлений, температур и снижении металлоемкости. Всё это приводит к необходимости расширения теоретических и экспериментальных исследований в области прочности и увеличению физико-химических свойств поверхностных слоев конструкционных и инструментальных сталей, стимулируя развитие новых технологических процессов инженерии поверхностей. Важное место в решении данных проблем принадлежит поверхностным слоям изделий, которые отвечают за износостойкость, усталостную прочность и теплостойкость.

Традиционно используемыми технологиями ХТО на предприятиях Беларуси и стран СНГ являются газовая цементация, нитроцементация, газовое азотирование, никатрирование (газовое азотирование в смеси аммиака и природного газа при температуре 560—570°C).

Каждый из этих видов обработки имеет свои особенности, преимущества и недостатки. Было бы неправильно противопоставлять один способ другому, оказывая предпочтение одному из них, без всестороннего учёта его технической и экономической целесообразности. Вопрос технической целесообразности применения того или иного вида ХТО решается конкретно для каждой детали с учётом технических требований, предъявленных к ней, условий работы этой детали, программы выпуска.

Широкое применение в промышленности получило азотирование. Азотирование стали применяется в различных отраслях промышленности для повышения эксплуатационной надежности широкой номенклатуры изделий: гильз цилиндров, коленчатых и распределительных валов, шпинделей металлорежущих станков, штампового и режущего инструмента и т. д. Азотирование — процесс диффузионного насыщения поверхностного слоя сталей и сплавов азотом при нагревании в азотосодержащей среде [2].

Перспективным методом азотирования является ионно-плазменное азотирование (ИПА) [1]. Этот процесс является высокопроизводительным, энергосберегающим, экологически чистым. В значительной степени этому способствует создание высокотехнологичного автоматизированного оборудования — установок ионного азотирования, которое позволило избавиться от таких недостатков газового азотирования, как длительное время процесса, повышенная хрупкость слоя, недостаточная контактная выносливость, трудоемкость процесса, нестабильность получаемых результатов, что отвечает современным требованиям машиностроения.

**Основная часть.** Метод ионно-плазменного азотирования (ИПА) является одним из наиболее динамично развивающихся направлений химико-термической обработки в индустриально развитых странах. Широкое применение метод ИПА нашёл в авто- и машиностроении. Основным отличием ионного азотирования, которое выгодно выделяет его на фоне других методов высокотемпературных ХТО (цементация, нитроцементация и т. д.), являются малые деформации и коробления деталей.

Ионно-плазменное азотирование — это химико-термическая обработка деталей машин, инструмента, штамповой и литейной оснастки, обеспечивающая диффузионное насыщение поверхностного слоя стали и чугуна азотом (или азотом и углеродом) в азотосодержащем тлеющем разряде при температуре 350—600°C и давлении 150—1000 Па.

Технологическими факторами, влияющими на эффективность ионного азотирования, являются температура процесса, продолжительность насыщения, давление, состав и расход рабочей газовой смеси.

Температурный диапазон ионного азотирования при упрочнении стали и чугуна шире, чем газового азотирования и находится в пределах 400—600°C. Обработка при температурах ниже 500°C особенно эффективна при упрочнении изделий из инструментальных легированных сталей для холодной обработки, быстро-режущих и мартенситно-стареющих сталей, т.к. значительно повышает их эксплуатационные свойства при сохранении твёрдости сердцевины на уровне 55—60 HRC.

ИПА способствует значительному повышению износостойкости и сопротивления задиру и усталости. Варьируя состав газа, давление, температуру и время выдержки можно получать слои заданной структуры и фазового состава.

Оптимизация свойств упрочняемой поверхности обеспечивается за счёт необходимого сочетания нитридного и диффузионного слоёв, которые формируются на обрабатываемых деталях. В зависимости от химического состава стали и условий азотирования нитридный слой является либо  $\gamma'$ -фазой ( $\text{Fe}_4\text{N}$ ) либо  $\epsilon$ -фазой ( $\text{Fe}_2\text{-3N}$ ), причём  $\gamma'$ -нитридный слой является износостойким и относительно пластичным, а  $\epsilon$ -слой — коррозионно-стойким.

Принцип действия ИПА заключается в том, что в разряженной азотсодержащей газовой среде (200—1000 Па) между катодом и анодом возбуждается аномальный тлеющий разряд, образующий активную среду (ионы, атомы). На катоде располагаются обрабатываемые детали. В качестве анода служат стенки вакуумной камеры [1]. Процесс обеспечивает формирование на поверхности изделия азотированного слоя, состоящего из двух зон: внешней, нитридной и располагающейся под ней диффузионной зоны.

Для управления структурой слоя и механическими свойствами слоя применяются разные стадии процесса: изменение плотности тока; изменение расхода азота; изменение степени разряжения; добавки к азоту особо чистых технологических газов: водорода и аргона.

При этом, в зависимости от целей обработки, в результате ИПА возможно получение как диффузионного слоя с развитой нитридной зоной, обеспечивающей высокую сопротивляемость коррозии и прирабатываемость трущихся поверхностей — для деталей, работающих на износ, так и диффузионного слоя без нитридной зоны — для режущего и штампового инструмента и деталей, работающих при знакопеременных нагрузках в условиях изнашивания при высоких давлениях.

В течение многих лет ИПА с успехом применяется ведущими авто-, тракторо- и моторостроительными предприятиями мира: Atlas, Audi, Chrysler, Caterpillar, Ford Motor, General Motors, Handle, John Deere, Mercedes, Volkswagen, Voith, Volvo, Wabco и др.

В частности, данным методом обрабатываются следующие изделия: форсунки для легковых автомобилей, несущие пластины автоматического привода, матрицы, пуансоны, штампы, пресс-формы (Mercedes, Chrysler); пружины для системы впрыска (Opel); коленчатые валы (Audi); распределительные (кулачковые) валы (Volkswagen); коленчатые валы для компрессора (Atlas, США и Wabco, Германия); шестерни для BMW (Handle, Германия); автобусные шестерни (Voith).

Ряд фирм («Нугховенс», «Скандекс», «Джон Девис» и др.) используют ИПА для упрочнения прессового инструмента в производстве алюминиевых изделий.

Есть положительный опыт промышленного использования данного метода в странах СНГ: в Беларуси (ОАО «БелАЗ», «МАЗ», «МЗКТ», завод самоходных комбайнов ОАО «Гомсельмаш», ОАО «Могилевлифтмаш», УЧНПП «Технолит» и др.) и России (АвтоВАЗ, КамАЗ, ММПП «Салют», Уфимское моторостроительное объединение (УМПО), завод «Ижнефтемаш», «ГАЗ», «Волжский дизель» и др.).

Несмотря на достаточно широкое применение метода ИПА в промышленности, в литературе отсутствуют данные по рассмотрению возможности реализации управления процессом азотирования деталей. Как правило приводятся данные по влиянию способа механической подготовки образцов и состава газовой смеси на глубину азотирования и данные по изменению шероховатости в результате процесса ИПА. Это сдерживает расширение номенклатуры азотируемых изделий — особенно это касается изделий с высоким качеством поверхности.

**Заключение.** Ионное азотирование является одним из наиболее эффективных способов поверхностного упрочнения, повышающих твердость, сопротивление изнашиванию, контактную выносливость, сопротивление к схватыванию, теплостойкость и коррозионную стойкость разнообразных деталей машин, штампового и режущего инструмента. Важным преимуществом метода ионно-плазменного азотирования является то, что процесс реализуется на простом, энергосберегающем и экологически чистом оборудовании, которое обеспечивает высокую производительность, не требует финишных операций механической обработки, позволяет получать упрочнённые слои различного фазового состава исходя из условий работы детали.

#### Список цитируемых источников

1. Арзамасов, Б.Н. Ионная химико-термическая обработка сплавов / Б. Н. Арзамасов, А. Е. Братухин, Ю. С. Елисеев, Т. Р. Панайоти. — М. : Изд-во МГТУ им. Баумана, 1999. — 400 с.
2. Берлин, Е.В. Плазменная химико-термическая обработка поверхности стальных деталей / Е. В. Берлин, Н. Н. Коваль, Л. А. Сейдман. — М. : Техносфера, 2012. — 464 с.

## ИЗУЧЕНИЕ ВОЗМОЖНОСТИ ИСПОЛЬЗОВАНИЯ ИГЛОФРЕЗЕРНОГО ИЗМЕЛЬЧЕНИЯ В СТРОИТЕЛЬНОЙ ОТРАСЛИ

**Введение.** Качество готовой продукции, применяемой в строительной отрасли зависит от размеров частиц материала, из которых они сделаны. Измельчение является одним из основных процессов в технологии производства строительных материалов, таких как цемент (для получения различных видов бетона), сухих смесей, гипса, извести, а также других везущих материалов, в виде разнообразных добавок. Производство современных строительных материалов невозможно без применения специализированного оборудования. Проведя анализ имеющегося оборудования, можно сказать, что тонкое измельчение очень энергоёмкий процесс, поэтому следует уделять внимание новым способам измельчения материалов.

Одним из новых способом получения тонкоизмельченных материалов, является иглофрезерное измельчение. Связи с появлением данного типа измельчения могут быть предложены различные конструкции измельчительных машин.

**Основная часть.** На основании теоретических исследований и с использованием методов моделирования была разработана конструкция валкового измельчителя (рисунок 1).

Предлагаемая конструкция способствует повышению эффективности рабочего процесса путём увеличения зоны измельчения материала и применением вибрирующей щеки со сменной рабочей поверхностью.

Валковый измельчитель, установленный на раме 13, включает в себя два основных рабочих звена — вращающийся ротор 1 с проволочными элементами 2 и вибрирующую щеку 3, охватывающую часть наружной поверхности ротора. Щека 3 своим верхним концом смонтирована на оси 4 и в центральной части связана с толкателем 5, который сообщает ей высокочастотные колебания при помощи эксцентрика 11, установленного на валу электродвигателя 12. Рабочее оборудование смонтировано в корпусе 6, имеющем люки 7, 8 для загрузки и выгрузки материала. Дополнительные колебания щеки 3 позволяет существенно активизировать рабочий процесс путем увеличения количества частиц, падающих непосредственно в зоны разрушения между торцами проволочных элементов 2 и рабочей частью щеки 9. Регулирование прижим щеки к вращающему ротору обеспечивается регулирующим устройством 10. Качательные движения щеки дополнительно подают исходный материал на торцы проволочных элементов, способствуя значительному улучшению процесса измельчения. Рабочая поверхность щеки 9 желательна выполнять сменной, для уменьшения материальных затрат [1].

В качестве рабочего органа предлагается применение известных металлических однорядных цилиндрических щёток. Важным фактором в пользу использования именно такого рабочего органа является то, что это освоенные промышленностью изделия, они широко применяются в различных технологиях и отличаются высокой износостойкостью, простотой эксплуатации и самоочищаемостью.

Выбор в качестве измельчающих элементов щеток заданной формы обусловлен их уникальными свойствами: во-первых, высокой прочностью, во-вторых, адаптивной способностью, позволяющей избирательно деформироваться под воздействием внешней нагрузки, в-третьих, очень малой торцевой поверхностью, что обеспечивает создание очень больших контактных напряжений, в-четвертых, объединение их в наборы, создаёт повышенное число зон воздействия на обрабатываемый материал и, следовательно, решает задачу интенсификации процесса измельчения. При этом игольчатые элементы путем их соответствующей установки на роторе, в том числе, за счет отгиба в направлении противоположном их вращению и, тем более, с высокой линейной скоростью, например, 20—40 м/сек, реализуют заданный механизм разрушения с преобладанием сдвига и истирания [2].



Рисунок 1 — Схема валкового измельчителя

Измельчение осуществляется в зоне между двумя поверхностями в условиях высоких давлений. В зоне измельчения между щекой и цилиндрической щёткой наряду с раздавливанием происходит глубокое микродеформирование зерен в результате их взаимодействия между собой, в том числе и такими экономичными способами разрушения тел, как излом, срез, сколы и т. д. Такое измельчение происходит при строго определенных условиях: объем материала, подаваемый в зону измельчения, должен превышать объем, образующийся между щекой и щёткой. Цилиндрическая щётка захватывает из вышележащего слоя количество материала. Более крупные зерна предварительно измельчаются в верхней зоне и только затем происходит разрушение по принципу «измельчение в слое».

Использование иглофрезерного валкового измельчителя в строительной отрасли можно рассмотреть на примере процесса механоактивации бетона. Эффект механоактивации компонентов бетонной смеси заключается в переходе пассивной (неактивной) поверхности как вяжущих, так и инертных материалов к химически активному состоянию, которое выражается в повышенной способности к реакциям в ходе последующих технологических операций.

Увеличение активности материалов достигается в результате измельчения, которое можно производить на разрабатываемой конструкции.

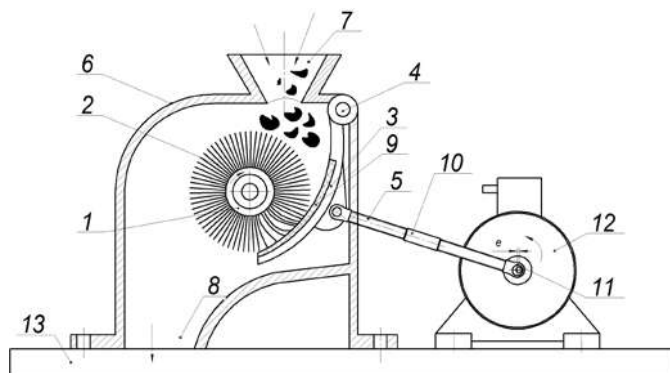
На основании теоретических исследований установлено, что использование процесса механоактивации цементно-песчаных смесей позволит:

Ускорить процесс твердения бетонных и растворных смесей в начальный период (до 65—70 % проектной прочности через 24 ч от момента затворения).

Увеличить проектную прочность бетонов и растворов по сравнению с прочностью контрольного состава на 20—40 % при одинаковом расходе цемента.

Сократить расход цемента до 17% для получения бетонов и растворов, равнопрочных контрольному составу в проектном возрасте.

**Заключение.** Самая распространенная проблема промышленности Республики Беларусь — это устаревшее оборудование на государственных предприятиях. Путей решения этой проблемы, является модернизация существующего оборудования или внедрение в производство нового оборудования собственного производства. Применение иглофрезерных оборудования, является отличной альтернативой получения тонкоизмельченных материалов в строительной отрасли.

#### Список цитируемых источников

1. *Наливко, О. И.* Разработка конструкции валкового измельчителя / О. И. Наливко, Е. С. Живула, // Экономика, технологии и право в современном мире : материалы Международной научно-практической конференции, 15 декабря 2018 г., г. Барановичи. — Барановичи : БарГУ, 2018. — С. 135.
2. Инновационный патент на изобретение Республика Казахстан № 31143 по заявке №2015/0303.1 от 16.05.2016 Иглофрезерный измельчитель. Авт. Сиваченко Л.А., Барирова С.Ж., Сиваченко Т.Л.

УДК 378

**А. А. Гаврильчик, А. В. Готовчиц, А. А. Малолетова, Л. М. Матейчик**  
*Обособленное структурное подразделение «Ляховичский государственный аграрный колледж»  
учреждения образования «Барановичский государственный университет», Ляховичи*

### ВЛИЯНИЕ ГИПОДИНАМИИ НА ЗДОРОВЬЕ УЧАЩИХСЯ

**Введение.** В последнее время новые технологии охватили практически все сферы человеческой деятельности. Сфера образования не стала исключением. Применение ИКТ в воспитательном процессе позволяет усилить мотивацию учащихся и вовлечь их в активную деятельность. Данная работа выполнена участниками кружка по дисциплине «Информационные технологии». В ней рассмотрены два важных вопроса: использование информационных технологий в воспитании современной молодёжи и формировании мотивации здорового образа жизни; применение знаний программного обеспечения для сбора и анализа статистических данных.

Затронутая тема малоподвижного образа жизни подростков и молодёжи очень актуальна в современном обществе. Современная молодёжь большую часть своего времени пассивна — учеба 8—10 часов, затем отдых возле компьютера или телевизора иногда столько же. Необходимо вести разговор с учащимися о гиподинамии, ее последствиях на организм человека и эффектах физической активности.

Цель работы: изучить влияние гиподинамии на состояние здоровья учащихся. Задачи: изучить литературу по теме исследования; провести социальный опрос среди учащихся; проанализировать данные социального опроса; подготовить рекомендации для решения изучаемой проблемы. Методы исследования: изучение литературы; анкетирование; анализ данных. Работа предназначена для оказания помощи кураторам, воспитателям

общежития, социальным педагогам при подготовке воспитательных мероприятий, направленных на формирование здорового образа жизни у учащихся.

**Основная часть.** Здоровье — не подарок, который человек получает один раз и на всю жизнь, а результат его сознательного поведения. Оптимальный уровень двигательной активности способствует сбалансированной работе всех органов и систем человека, расширяет адаптационные возможности организма.

Мышцы составляют 40% массы тела. Один миллиметр работающей мышцы снабжает кровью 2500 капилляров, а мышцы, находящиеся в покое, только 40—80 капилляров [1, с.2]. Разница между этими цифрами составляет диапазон резерва организма, который при низкой физической нагрузке не используется и постепенно может вообще быть потерян. Вот почему каждому человеку нужно постоянно, на протяжении всей жизни, поддерживать свою физическую активность всеми доступными способами.

Медики давно установлено, что одним из факторов риска является недостаточная физическая активность — гиподинамия. Она вызывает преждевременное старение, замедляется обмен веществ, увеличивается вес, что и приводит к развитию различных заболеваний, а именно:

- сердечно-сосудистой системы, сердце покрывается жиром, что мешает его сократительным движениям, в зависимости от степени ожирения может измениться и размер сердца (превышение нормы может быть до 2 раз);
- нарушаются функции дыхания, объем легких снижается, затрудняются обменные процессы в легких — люди с большим весом часто болеют ОРЗ, бронхитами и воспалением легких;
- страдает опорно-двигательный аппарат, искривляется позвоночник, возникает сутулость, нарушается координация движений, снижается мышечный и сосудистый тонус, появляются боли в конечностях, различных отделах позвоночника;
- происходит перегрузка желудочно-кишечного тракта, и как результат изменяется его анатомия, увеличивается секреторная функция и, как следствие, развивается гастрит, геморрой, хронический колит;
- поражается печень, поджелудочная железа;
- увеличивается свертываемость крови;
- у мужчин развивается импотенция, у женщин в 50% случаев диагностируется бесплодие, возможно нарушение менструального цикла;
- нарушается обмен веществ, из организма начинают активно выводиться необходимые вещества — фосфор, кальций, железо, азот, сера и другие. [2, с.3]

Тело человека имеет большой резерв. В повседневной деятельности используется только 35% его функциональных возможностей. Незадействованные функции без тренировки постепенно атрофируются, в результате чего резервы тела истощаются, и человек утрачивает способность адаптироваться к изменяющимся условиям жизни. Отсутствие систематических физических нагрузок приводит к тому, что уже в возрасте 12-13 лет начинают стареть дыхательная и сердечнососудистая системы [2, с. 4].

В Республике Беларусь только 10% здоровых подростков; 35% с хроническими заболеваниями; 55% — с отклонениями различной степени. В Ляховичском государственном аграрном колледже 43% здоровы (192 учащихся); 57% имеют хронические заболевания (256 учащихся).

Участниками кружка «Информационные технологии» проведено анкетирование учащихся 1, 3, 4 курсов ветеринарного отделения. Предложено 15 вопросов по проблеме гиподинамии.

Результаты анкетирования таковы:

Учащимся было предложено продолжить высказывание «Самое дешёвое, но действенное лекарство — это...». Только четверть респондентов ответили правильно — движение (спорт, игра, труд); учащиеся 3 курса почти в 30% выбрали сон, а учащиеся 4 курса — любовь, объятия. Довольны своими физическими данными около 2/3 учащихся. Делают зарядку регулярно около 1/10 учащихся 1 и 3 курса и никто из 4 курса. Посещают спортивные секции всего около 1/3 учащихся. Радует, что почти 90% много или достаточно ходят пешком. Посещают дискотеки около 50% учащихся, т.е. только половина контингента. Регулярно занимаются спортом только 5% 1 и 4 курса и 35% учащихся 3 курса. Считают себя активными 67% учащихся 1 курса, 53% учащихся 3 курса и 40% учащихся 4 курса (виден заметный спад активности!). Считают киберспорт спортивной дисциплиной около 1/5 учащихся. Нравятся занятия физической культурой: 90% учащихся 1-го, 65% учащихся 3-го; 55% учащихся 4-го курса.

Что же противопоставить гиподинамии? Конечно, физическую активность!

Эффекты физической активности: возрастает количество дополнительных сосудов в сердечной мышце и увеличивается их просвет; понижается артериальное давление; нормализуется свертываемость крови, уменьшается склонность к тромбообразованию; становится более устойчивой психика; улучшается настроение за счёт увеличения в крови эндорфинов; снижается содержание холестерина и глюкозы в крови; повышается умственная работоспособность; уменьшается потребление алкоголя и табака, а также облегчается отвыкание от них [3, с. 5].

**Заключение.** В результате исследования выяснили, что 57% учащихся колледжа имеют хронические заболевания. При этом только 1/3 часть всего контингента считает движение самым дешёвым и действенным лекарством. Следовательно, необходимо информировать учащихся и родителей о гиподинамии и ее влиянии на здоровье; предложить преподавателям физической культуры и здоровья по просьбе учащихся менять форму проведения занятий, включать музыку на занятиях, больше времени уделять разминке и играм; изучить целесообразность и возможность прислушаться к учащимся по поводу открытия секций футбола для девушек, фитнеса или аэробики, легкой атлетики, бокса, велоспорта, стрельбы.

### Список цитируемых источников

1. К здоровью — через движение / ГУ «Брестский областной центр гигиены, эпидемиологии и общественного здоровья». — Брест : ОАО «БТ», 2006. — 4 с.
2. <https://www.ja-zdorov.ru/blog/gipodinamiya-i-ee-posledstviya-vred-gipodinamii-dlya-zdorovya/>
3. Целительная зона — здоровое сердце/ ГУ «Брестский областной центр гигиены, эпидемиологии и общественного здоровья». - Брест : ОАО «БТ», 2006. — 6 с.

УДК 621.983

Е. С. Живула

Учреждение образования «Барановичский государственный университет», Барановичи

## МАГНИТНО-ИМПУЛЬСНАЯ УПРОЧНЯЮЩАЯ ОБРАБОТКА ИЗДЕЛИЙ

**Введение.** Упрочнение деталей обеспечивает существенное увеличение поверхностной твёрдости, износостойкости и теплостойкости различных сталей. На сегодня наиболее современным и эффективным способом азотирования является ионно-плазменное азотирование в тлеющем разряде.

Важным преимуществом метода ИПА, применительно к инструментальным легированным сталям, является снижение температуры обработки до температуры высокого отжига, что обеспечивает вторичное твердение. Кроме этого, для большинства инструментов важно, чтобы твёрдость сочеталась с достаточной вязкостью, для сопротивления хрупкому разрушению. Слои, получаемы после ионного азотирования, в отличие от традиционных способов азотирования, всегда отличаются большей пластичностью.

**Основная часть.** Учеными Физико-технического института Национальной академии наук Беларуси и Барановичского государственного университета разработана новая технология повышения прочностных свойств стальных изделий как закаленных, так и незакаленных путем воздействия сильным импульсным электромагнитным полем. При таком воздействии устраняются дефекты в кристаллической решетке, выравниваются внутренние напряжения, измельчается и становится более однородной структура металла [1].

Преимуществом магнитно-импульсной обработки по сравнению с известными методами упрочнения является то, что геометрические параметры и качество поверхности упрочненных изделий не меняются, не требуются дополнительная термообработка, финишные операции, сам процесс отличается низким энергопотреблением, высокой производительностью, экологической чистотой.

На рисунке 1 показан общий вид установки с закрытой рабочей зоной (а), виды индукторов (б и в) и упрочняемая деталь.

Магнитно-импульсная обработка металлов основана на взаимодействии импульсного магнитного поля с металлической заготовкой. Источником импульсного магнитного поля является индуктор, через который пропускается мощный импульс электрического тока.

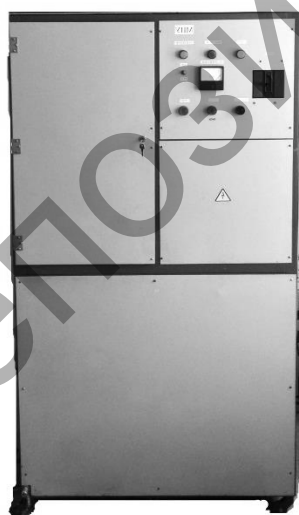

а)



б)



в)

а — общий вид, б — плоский индуктор, в — цилиндрический индуктор

Рисунок 1 — Магнитно-импульсная установка для упрочняющей обработки стальных изделий

Установка для магнитно-импульсной обработки металлов представляет собой генератор импульсного тока, состоящий из емкостного накопителя электрической энергии (высоковольтной конденсаторной батареи), рабочего органа (индуктора) и коммутирующего устройства (высоковольтного управляемого разрядника). С помощью разрядника производится разряд конденсаторной батареи на индуктор.

В рабочей зоне индуктора импульсное магнитное поле наводит в находящейся в нем металлической заготовке вихревые токи. В результате взаимодействия токов индуктора и заготовки возникают мощные механические усилия, оказывающие давление как на заготовку, так и на индуктор. Под действием давления повышаются прочностные характеристики заготовки. С помощью МИУ и цилиндрического индуктора можно подвергать упрочняющей обработке как цилиндрические, так и сферические изделия.

Однако конструкция магнитно-импульсной установки предусматривает обработку единичных изделий. В случае обработки изделий сферической формы (шариков для шарикоподшипников) необходимо подавать каждый шарик поодиночке внутрь индуктора, обрабатывать его импульсом электромагнитного поля, затем извлекать обработанный шарик и на его место подавать следующий [2].

Упрочнение образцов получается за счет пластической деформации. Структура образцов носит перлитно-ферритный характер, при этом ближе к границе упрочненного слоя преобладает перлитная структура, а в направлении к центру начинает преобладать ферритная структура [3].

На рисунке 2 показан участок на краю образца из стали 40Х, упрочненного магнитно-импульсным воздействием с мощностью импульса 6 кДж и числом импульсов 3. Средняя толщина слоя находится в пределах 50 мкм.



Рисунок 2 — Вид упрочненного слоя на образце из стали 40Х

На фотографии отчетливо виден упрочненный слой более темного цвета на фоне неупрочненной части образца светлого цвета. В области упрочненного слоя и на некотором удалении от него были сделаны три укола индентором на компьютеризированном комплексе Duramin. Твердость упрочненного слоя (на границе обозначено цифрой 1) составила 4210 кгс/мм<sup>2</sup>. В отдалении от упрочненного слоя в точке 2 твердость составила 1910 кгс/мм<sup>2</sup>, а в точке 3 — 1530 кгс/мм<sup>2</sup>.

Отношение микротвердости упрочненного слоя (точка 1) к микротвердости неупрочненного слоя (точка 3) составляет 2,75 раза. Интерес представляет и точка 2, находящаяся на некотором удалении от четко различимой внутренней границы упрочненного слоя: микротвердость в этой точке превышает значение микротвердости в точке 3, находящейся еще дальше границы

упрочненного слоя, в 1,25 раза. Следовательно, реальный упрочненный слой имеет толщину большую, чем видно на фотографии, что можно объяснить сложным механизмом упрочнения: путем упругопластической деформации (темный слой), а также карбидообразованием, искажением кристаллической решетки и т. д.

Измерения микротвердости по глубине образца показали, что в упрочненном слое микротвердость имеет максимальную величину, а при переходе через явно выраженную границу упрочненного слоя микротвердость заметно уменьшается, но при этом превышает микротвердость основы.

Для изучения влияния магнитно-импульсной обработки на прочностные показатели упрочненных ножей были проведены их испытания в производственных условиях. Для испытаний были выбраны ножи с максимальной микротвердостью упрочненной поверхности: для стали 8Х6НФТ она достигалась при энергии 6 кДж и 3 импульсах, а для стали 8ХФ — при энергии 6 кДж и 4 импульсах.

После проведения производственных испытаний были исследованы режущие кромки ножей, не упрочненных и упрочненных магнитно-импульсным воздействием. Установлено, что режущие кромки упрочненных ножей практически не затупились, чем можно объяснить и приведенные выше положительные эффекты.

**Заключение.** Результаты проведенных исследований показывают высокую эффективность и перспективность разработанного метода для упрочнения стальных изделий, изготовленных из конструкционных и высоколегированных инструментальных сталей. В то же время установлено, что выбор режимов магнитно-импульсной обработки зависит от состава и процентного содержания легирующих элементов, углерода и других факторов, что требует проведения дальнейших исследований.

#### Список цитируемых источников

1. Алифанов, А. В. Магнитно-импульсная упрочняющая обработка металлических изделий / А. В. Алифанов, А. Г. Анисович, С. А. Амелянчик, Ю. И. Кривонос // Материалы 9-й междунар. практ. конф. «Технология ремонта, восстановления и упрочнения деталей машин, механизмов, оборудования, инструмента и технологической оснастки», СПб.: Изд-во политехн. ун-та, 2007. В 2-х ч. Ч. 1.
2. Алифанов, А. В. Магнитно-импульсная упрочняющая обработка изделий из конструкционных инструментальных сталей / А. В. Алифанов, А. В. Акулов, Ж. А. Попова, А. С. Демянчик // Литье и металлургия №3. — 2012. — С. 77—82.
3. Способ упрочнения металлических закаленных шариков: пат. 11580 Респ. Беларусь / А. В. Алифанов, В. Н. Алехнович, А. А. Лях, Е. С. Амелянчик, Ю. И. Кривонос. Заявитель ФТИ НАН Беларуси; опубл. в бюллетене. 2009. — № 1.

## ПОКРЫТИЕ ПОДШИПНИКОВ СКОЛЬЖЕНИЯ РАЗЛИЧНЫМИ БАББИТОВЫМИ МАТЕРИАЛАМИ

**Введение.** Подшипники скольжения с нанесёнными баббитовыми покрытиями используют в производстве подшипников, механизмов, работающих на высоких оборотах, при ударных и вибрационных нагрузках, а их широкое применение обусловлено их дешевизной. Идеально подходят для заливки стенок внутреннего стального вала подшипника, по которому происходит трение при вращении. Баббитовые покрытия создают очень мало шума, высокий КПД работы, работают в воде. Но износ этих подшипников очень быстр. За ними нужен постоянный контроль из-за высокого трения. В данной статье будут рассмотрены методики покрытия подшипников скольжения различных баббитовых материалов.

**Основная часть.** Баббит был изобретен в 1839 году Исааком Баббитом в США. Использовался он изначально в производстве паровых машин. Сегодня баббит приобрел большой круг использования. Благодаря заливке баббитом при трении подшипника происходит меньший износ детали, так как этот материал обладает таким свойством, как низкая температура плавления, за счет чего происходит лучшее притирание, меньший износ детали.

Подшипники работают при средних и высоких нагрузках. За счет применения баббита увеличивается срок службы подшипника. Во время работы в подшипнике образуются микроканалы, в которые попадает смазочный материал, что положительно сказывается на износостойкости детали. От толщины баббитового слоя зависит, как долго подшипник будет работать, чем тоньше слой — тем дольше срок эксплуатации подшипника.

На данный момент на рынке представлены основные 3 марки баббитов: Б16, Б88, Б83С. Эти сокращения используют профессионалы в производстве баббитов, чтобы обозначить наличие тех или иных сплавов, их процентное соотношение. Например, Баббит (Б-83) —  $\text{Sn}$  (83 %);  $\text{Sb}$  (11 %);  $\text{Cu}$  (6 %) — для подшипников, работающих при средних нагрузках. Допустимое рабочее давление [Рм]: 10—15 МПа. Баббит (Б-16) —  $\text{Sn}$  (15—17 %);  $\text{Sb}$  (15—17 %);  $\text{Cu}$  (1,5—2,0 %);  $\text{Pb}$  (остальное) — для моторно-осевых подшипников электровозов, путевых машин, деталей паровозов и другого оборудования тяжелого машиностроения. Допустимое рабочее давление [Рм]: 10 МПа. Баббит (СОС6) —  $\text{Zn}$  (5,5—6,5 %);  $\text{Sb}$  (5,5—6,5 %);  $\text{Pb}$  (остальное) — подшипники, работающие при высоких нагрузках (более 20 МПа) и температуре более 300 градусов, подшипники автомобильных дизельных двигателей. Допускаемые режимы работы: [Рм] = 5—12 МПа. [V] = 10 м/с. [Тм] = 80° по Цельсию. Твёрдость, НВ, МПа: 2700—3000.

Баббиты на основе олова используют, когда необходима лучшая износостойкость к трению, при больших скоростях вращения. Там, где необходима средняя нагрузка. К плюсам олова можно отнести сопротивляемость к коррозионным процессам. Используют их в малооборотистых двигателях. Недостатком, пожалуй, является стоимость конечной продукции.

Баббиты на основе свинца лучше переносят нагрев детали. Высокие температурные режимы им не страшны. Так же стоимость свинца ниже в отличие от олова. Но такие баббиты больше подвержены коррозии. Чаще всего их используют в дизельных двигателях автомобилей, тракторов. Свинец в сочетании с кальцием так же является одной из разновидностей баббитов. Это наиболее дешевый продукт. Используют этот сплав в железнодорожном транспорте в подшипниках для подвижного состава. К недостаткам можно отнести легкую окисляемость, а к плюсам - наибольшую плотность среди всех баббитов на основе свинца.

Главные недостатки баббита:

1. Трение в таком подшипнике все же велико, поэтому и потери энергии велики. Если у вас в механизме слишком много таких подшипников, то есть шанс, что вы вообще не сумеете заставить его стартовать. Потому что при запуске такие подшипники лежат на кольцах и нужно систему раскрутить, пока все валы «всплывут».

2. Постоянное наличие специальной смазки — эти подшипники греются, и смазка должна выдерживать терморегим, чтобы обеспечить качественную смазку, за частую в кольцах делаются фигурные выпилы, для наведения потока, кроме того, что такие выпилы требуют немалой точности, так еще и сама форма на коленке не рассчитывается, разве что примитивная кольцевая канавка, но и она не просто квадратная и с рассчитанной глубиной.

3. Подшипники рассчитаны на малые обороты. Если изготавливать паровик на 100 оборотов в минуту этот вариант подойдет, но изготовить сепаратор, центрифугу или турбину — тогда без вариантов.

4. Для обслуживания, смазки и часто самой сборки — подшипники скольжения должны быть разборными. То есть состоять из двух полуколец, это очень часто видно на фотографиях паровых машин.

5. Подшипники скольжения быстро изнашиваются. Это из-за того-что они вырабатываются неравномерно. В результате появляются люфты, рычаги колотятся, мертвые точки привлекают большое внимание.

6. Запуск механизма очень сложен, потому нужно уменьшить трение до минимума между металлами. А во время работы соприкосновение металлов не редкость (иначе они бы не разбивались со временем). Для этого вкладыши-кольца делают из разных специальных металлов. Несмотря на все это, баббит до сих пор используется, он лидер по антифрикционным свойствам, да и коррозионная стойкость у него на уровне.

Испытания на деформируемость баббита Б83, изготовленного по новой технологии при сжатии и прокатке показали, что этот баббит обладает высокой деформируемостью даже в холодном состоянии, в сравнении с типовым (холодная деформация без разрушения до 47%), что позволяет кардинально изменить и рационализировать изготовление подшипников скольжения.

Из баббитов с шаровидной формой интерметаллидов можно изготавливать высококачественные подшипники скольжения не только методами литья, но и методами запрессовки соответствующих втулок, холодной и диффузионной сваркой, раскаткой баббитовой втулки в корпусе подшипника и др.

Коэффициент трения баббита Б83 с глобулярной формой интерметаллидов в сравнении с обычным литым баббитом, полученным, например, центробежным способом заливки в 1,5 раза ниже. Температура в зоне трения баббита с глобулярными включениями SnSb ниже на 15—20%, по сравнению с баббитом, имеющим включения остроугольной формы. В то же время коэффициент трения такого баббита не отличается, по существу от баббита, залитого гравитационным или сифонным способами.

**Заключение.** Используя полученные знания в области адгезионного взаимодействия стали и чугуна с баббитом Б83 и представлениях о новых служебных свойствах этого баббита, залитого с механическим перемешиванием расплава, можно изготавливать подшипники скольжения повышенного качества. В работе были рассмотрены методики покрытия подшипников скольжения различных баббитовых материалов.

УДК 631.91

А. В. Исаев

Учреждение образования «Барановичский государственный университет», Барановичи

## ПЕРСПЕКТИВЫ ПРИМЕНЕНИЯ УЛЬТРАЗВУКА В АГРОПРОМЫШЛЕННОМ КОМПЛЕКСЕ

**Введение.** Применение и исследование ультразвука в области развития сельского хозяйства может осуществляться в следующих направлениях: обеззараживание оборотной воды в тепличных хозяйствах и гидропонных системах; обеззараживание воды для полива в водоемах открытого типа; обеззараживание и активация посевного материала; образование и уничтожение тумана; обеззараживание питьевой воды для скота и птицы низкочастотным ультразвуковым оборудованием; обеззараживание стоков; подготовка кормов; определение жирности молока; ультразвуковая сварка и промывка деталей; дефектоскопия деталей.

**Основная часть.** С каждым годом, все большее количество субъектов сельского хозяйства в своих производственных процессах, применяют ультразвуковые технологии. Потенциал ультразвука имеет огромный спектр действий, но большая часть не имеет развития. Ультразвук не только эффективен, но и способствует снижению затрат и повышению качества конечной продукции, обеспечивает отказ от применения химических реагентов и биологических препаратов.

По своей физической природе ультразвук, так же, как и слышимый звук, представляет собой упругие колебания и волны, т. е. чередующиеся во времени процессы механического сжатия и разрежения, распространяющиеся в твердой, жидкой и газообразных средах. От слышимого звука ультразвук отличается лишь частотой. Слышимый звук охватывает диапазон частот от 16 Гц до 15—20 кГц, а ультразвук — область неслышимых частот от 15—20 кГц до  $10^9$  Гц [1].

В животноводстве и птицеводстве требуется чистая вода, качественные корма. Одна из проблем многих животноводческих комплексов и птицефабрик — утилизация стоков (навозные стоки, стоки убойных цехов, стоки молочного производства и т. д.). Ультразвук, несомненно, лучший вариант обеззараживания сельскохозяйственных и бытовых стоков.

Работы по ультразвуковой дефектоскопии проводились с 1942 по 1953 год и уже тогда внедрились в жизнь человека. Современные дефектоскопы позволяют выполнять контроль однородных материалов на глубину от 0,5 миллиметра до 5 метров, при этом в металле обнаруживаются внутренние раковины, трещины и расслоения размером в доли миллиметра.

Воздействие ультразвука в растениеводстве положительно влияет на развитие зерен и семян в почве, увеличивает урожайность, способствует росту питательных свойств сельскохозяйственных культур [2]. При воздействии на семена ультразвуком в них можно вносить необходимые микроэлементы, уничтожать вредителей и возбудителей болезней, активизировать ферменты. Ультразвук способен стимулировать жизненные силы, заложенные природой в каждую сельскохозяйственную культуру, тем самым обеспечивается стойкость растений к воздействию внешних факторов, таких как погодные условия, болезни и т.д. Один из основных факторов хорошего развития растений — качество воды, используемой для полива. Источниками воды для полива служат искусственные или естественные пруды, озера, накопительные емкости и резервуары, но они же одновременно могут стать и источником заражения, и причиной заболеваемости растений, животных и человека. Ультразвуковые приборы уничтожат и предотвратят образование патогенов в воде — одноклеточной микрофлоры, микроорганизмов, вирусов. Ультразвук изменяет структуру молекул и аминокислот, ускоряет процессы окисления. Ультразвуковое воздействие — самый эффективный и не затратный способ сделать воду чистой и свободной от заразы и водорослей.

Польские инженеры разработали метод осаждения густого тумана с помощью мощной направленной ультразвуковой сирены. Установленная на носу судна, она способна улучшить видимость в направлении движения на несколько сот метров [3]. Но мы также помним, что туман может пагубно влиять на урожай томатов.

Ультразвуковая обработка зерна и семян перед посадкой интенсифицирует процесс прорастания, повышает урожайность различных культур в среднем на 20—40%. Так обработанные ультразвуком зерна ячменя дают всходы на 2—3 дня раньше, чем контрольные посадки, длина колоса и количество зерен в нем увеличиваются на 30%, количество стеблей от одного зерна также увеличивается на 25—30% [2].

Механизм ультразвукового воздействия на зерна и семена не исследован. Мы знаем, что у любого растения есть инстинкт самосохранения и не все семена всходят сразу. Только определённый процент взойдёт в этом году, а остальные спустя год или два. Всё это для того чтобы растение продолжило жизнь в случае природных аномалий и получения плохого урожая либо его отсутствия. Ультразвук же разрушает эту защиту и семена прорастают все, что увеличивает шанс на повышение урожая. Ясно только, что ультразвук способен стимулировать жизненные силы, заложенные природой в каждую сельскохозяйственную культуру. Экспериментальные исследования позволили установить, что ультразвуковое воздействие в большей или меньшей степени, но всегда положительно влияет на процесс прорастания зерен и семян и увеличивает урожайность. Максимальное повышение урожайности отмечено у дынь — на 46%. Обработка семян огурцов перед посадкой ультразвуком приводит к тому, что междоузлия на взрослом растении (места образования плодов) формируются в полтора раза чаще, получаемые плоды отличаются от контрольного вкуса. Обработка семян томатов ультразвуком позволила установить, что после посадки кусты разрослись сильнее, плодов образовалось больше, созрели они быстрее, чем контрольные. Анализ состава плодов показал, что обработанные ультразвуком томаты имели большее количество витаминов, чем контрольные. Отличные результаты были получены при воздействии ультразвуком на семена капусты, моркови, свеклы, лука. При обработке семян ультразвуком в них можно вносить необходимые микроэлементы, уничтожать возбудителей болезней и вредителей, активизировать ферменты. Так, например, ультразвуковая обработка семян редиса в растворе органических удобрений повышает урожайность на менее чем в 2 раза.

Существуют основные способы уничтожения вредных насекомых, крадущих у земледельцев значительную долю урожая: химический и биологический. Особенно большие перспективы у биологического способа, который, по всей видимости, займет значительное место в новой отрасли народного хозяйства - биотехнологии. Ультразвук не останется без работы как одно из направлений физических методов борьбы с сельскохозяйственными вредителями. Так, например, для борьбы с гусеницами кукурузного мотылька можно применить ультразвуковые колебания частотой 50 килогерц, напоминающие звуки, издаваемые летучими мышами, врагами насекомых. Эти звуки заставляют гусениц покидать поля. Ультразвук можно применить и для борьбы с личинками комаров. Колебания с частотой 200 килогерц разрушают дыхательные органы личинок, и они погибают. В Республике Беларусь перспективным является применение ультразвука для борьбы с различными видами вредных насекомых, особенно таких как колорадский и кукурузный жуки. На людей и животных эти колебания ультразвука никакого вредного воздействия не оказывают, так как они имеют небольшую интенсивность. На рисунке 1 показаны вредители сельскохозяйственных культур: медведка (1), капустная муха (2), клоп-черепашка (3), колорадский жук (4), капустная совка (5), азиатская или перелётная саранча (6) [4].

**Заключение.** Воздействия ультразвука на семена благоприятно сказывается на дальнейшем росте растений и их урожайности. С помощью метода осаждения густого тумана можно избавить томаты и картофель от фитофторы и приблизиться к абсолютно чистым продуктам, без внедрения химикатов. Так же есть вероятность использования ультразвука для борьбы с сорняками и болезнями культурных растений. В ближайшее время необходимо активизировать исследования по использованию ультразвука в сельском хозяйстве, особенно для борьбы с вредными насекомыми, например, такими как колорадские жуки при выращивании экологически чистого картофеля.



Рисунок 1 — Насекомые, несущие вред культурным растениям

## Список цитируемых источников

1. Хорбченко, И. Г. Звук, ультразвук, инфразвук / И. Г. Хорбченко. — М. : Знание, 1986. — 192 с.
2. Кольцова, Л. Н. Влияние ультразвука на прорастание твёрдых семян люцерны / Л. Н. Кольцова, М. К. Прокофьев // Селекция семеноводства. — 1971. — №1. — С. 59.
3. Клюкин, И. И. Удивительный мир звука / И. И. Клюкин. — Изд. 2-е. — Л. : Судостроение, 1986. — 168 с.
4. Васильев, В. П. Вредители сельскохозяйственных культур и лесных насаждений / В. П. Васильев. — Киев : Урожай, 1975. — 3 т.

УДК 631.332.71

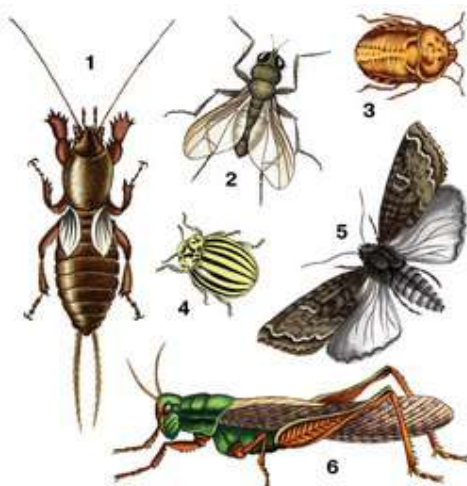
А. С. Кецко

Учреждение образования «Барановичский государственный университет», Барановичи

## ПЕРСПЕКТИВНЫЕ ВЫСАЖИВАЮЩИЕ АППАРАТЫ КАРТОФЕЛЕСАЖАЛОК

**Введение.** Посадка картофеля является важным урожаеобразующим фактором в технологическом процессе возделывания картофеля. От своевременного и качественного выполнения этой операции зависит урожайность и возможность комплексного использования средств механизации.

Для выполнения посадки картофеля в Республике Беларусь налажен выпуск навесных и полунавесных картофелесажалок Л-201, Л-202, Л-205 и СК-4. Используются также сажалки российского производства КСМ-4А, а в передовых хозяйствах — зарубежные VL-20, KORA-4 и GL34Z «GRIMME».

**Основная часть.** Высаживающий аппарат является основным узлом картофелесажалки. От него зависит качество посадки картофеля, т.е. равномерность и густота. Основными видами высаживающих аппаратов являются: ложечная система подачи семенного материала; плоскоременная система; фасонные ремни; мультиременная конструкция сажалки; насаживающие аппараты для посадки клубней.

В Республике Беларусь в основном применяется ложечная система подачи клубней, которую разделяют на три основные группы: дисково-ложечный аппарат; цепочно-ложечный аппарат; ленточно-ложечный аппарат. Каждая из перечисленных групп имеет свои преимущества и недостатки. Рассмотрим каждую из них.

Дисково-ложечные высаживающий аппарат (рисунок 1), применялся еще в советских сажалках СН-4Б и КСМ-4. Сам высаживающий аппарат состоит из диска 1, закрепленного на приводном валу, ложечек 2 и направляющей шины 4. Ложечки и зажимы 3 закреплены на диске на равном расстоянии друг от друга. Зажимы вставлены в пазы стоек. Пружина прижимает палец зажима к ложечке с вогнутой стороны. При вращении диска хвостовик периодически скользит по направляющей шине, поворачивает зажим и отводит палец от ложечки для сброса клубня в сошник и захвата нового клубня. Частоту вращения диска высаживающего аппарата регулируют так, чтобы каждые 20...40 см пути в сошник поступал один клубень.



Рисунок 1 — Дисково-ложечный высаживающий аппарат

Цепочно-ложечный высаживающий аппарат применяется в сажалках производства ОАО «Лидсельмаш» Л-201, Л-202, Л-205 и т. д. Данный высевательный аппарат представляет собой втулочно-роликовую цепь, к звеньям которой в шахматном порядке приделаны ложечки. Ветвь цепи, проходя через слой семян, захватывает их ложечками, лишнее сбрасывается пластинчатыми пружинами обратно. При достижении ведомой звездочки, семена выпадают из ложечек и отправляются в сошник. Цепочно-ложечные высаживающие аппараты по устройству и технологическому процессу аналогичны ленточно-ложечным, за исключением того, что ложечки закреплены не на ленте, а на двух втулочно-роликовых цепях.

ЗАО «Агротехмаш» (г. Рязань) выпускает сажалки марки ОКЧ.45.000, которые близки по техническим характеристикам с сажалкой Л-202. ЗАО «МВЗТехно» (г. Минск) выпускает сажалку СКМ-3000, которая конструктивно является аналогом флагмана модельного ряда картофелесажалок Cramer MARATHON JUMBO. Основное отличие картофелесажалки СКМ-3000 — метод посева ложечками на стальной цепи.

Ленточно-ложечный аппарат (рисунок 2) применен в сажалках СК-4, СК-2500 выпускаемых ЗАО «МВЗТехно». В конструкции картофелесажалки СК-4 используются высаживающие аппараты производства GRIMME (Германия). Отличительной особенностью конструкции высаживающих аппаратов GRIMME является возможность осуществления визуального контроля работы ложечной ленты, что позволяет высаживать картофель без пропусков даже при работе с крупным семенным материалом и проводить посадку с точным расстоянием между клубнями в рядке.

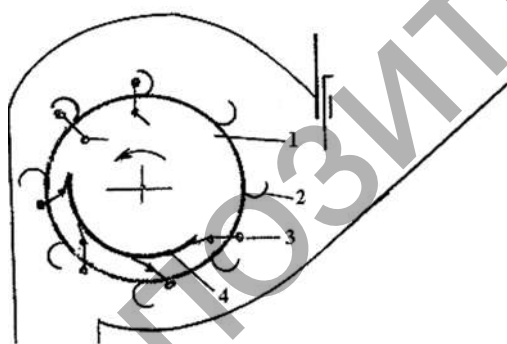

Рисунок 2 — Ленточно-ложечный высаживающий аппарат



Рисунок 3 — Технологическая схема роторной картофелесажалки

Анализ существующих картофелесажалок показывает, что производители идут по пути применения ленточно-ложечных и цепочно-ложечных высаживающих аппаратов. Между тем, рядом достоинств обладают высаживающие аппараты роторного типа: простота конструкции и малая металлоемкость.

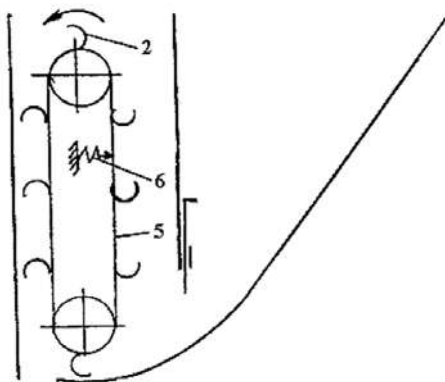
В лаборатории кафедры технического обеспечения сельскохозяйственного производства и агрономии Барановичского государственного университета проводятся эксперименты по определению технологических параметров работы высаживающих аппаратов роторного типа, позволяющих исключить недостатки аппаратов данного типа. На основе результатов экспериментов была разработана конструкция картофелесажалки с роторно-ложечным высевающим аппаратом.

Картофелесажалка двухрядная с роторно-ложечным высаживающим аппаратом предназначена для рядковой посадки клубней картофеля. Технологическая схема данной роторной картофелесажалки представлена на рисунке 3. Картофелесажалка состоит из рамы 1, двух опорно-приводных колес 2, бункера для клубней 3, сошника 4, роторный высаживающий аппарат 5, штанга с пружиной для регулирования глубины посадки клубней 6, встряхиватель 7, бороздозакрывающие диски 8.

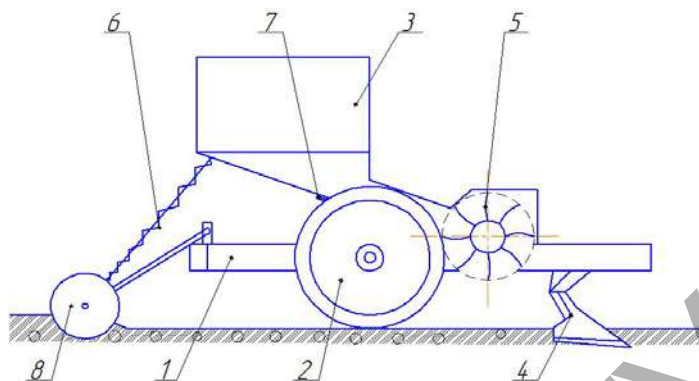
Клубни картофеля загружаются в бункер 3, где по наклонному днищу падают на ложечки ротора высаживающего аппарата 5. Ротор приводится во вращение от опорно-приводных колес 2 через цепную передачу, которая обладает высокой надежностью, простотой эксплуатации и обслуживания. Сошник 4 прорезает канавку в гребне на заданную глубину посадки клубней.

Глубину заделки клубней регулируют путем изменения усилия сжатия пружины на штанге 6 бороздозакрывающих дисков 8.

Конструкция разработанного высаживающего аппарата достаточно проста и надежна в работе, поскольку состоит из небольшого количества деталей.

**Заключение.** Проведение экспериментов по исследованию работы высаживающих аппаратов роторного типа предоставляется перспективным в виду их простоты и меньшей металлоемкости по сравнению с другими типами высаживающих аппаратов, например, наиболее широко используемыми в настоящее время, ленточно-ложечными аппаратами.

УДК 378

Д. П. Маляр, Е. А. Юрчик

Обособленное структурное подразделение «Ляховичский государственный аграрный колледж» учреждения образования «Барановичский государственный университет», Ляховичи

## ИЗУЧЕНИЕ ОСОБЕННОСТЕЙ ФОРМИРОВАНИЯ УРОЖАЯ СОИ В ЗАВИСИМОСТИ ОТ СПОСОБОВ ПОСЕВА И НОРМЫ ВЫСЕВА СЕМЯН В УСЛОВИЯХ УЧЕБНОГО ХОЗЯЙСТВА КОЛЛЕДЖА

**Введение.** Соя — ценная высокобелковая зернофуражная, продовольственная и техническая культура. Огромное народнохозяйственное значение сои определяется ее способностью накапливать в семенах 33—45 % белка, 18—22 % жира, 9—12 % растворимых сахаров, 3—9 % крахмала, 3—6% клетчатки. Также в составе семян сои имеется богатейший набор витаминов — В<sub>1</sub>, В<sub>2</sub>, В<sub>3</sub>, В<sub>6</sub>, С, Е, К, РР и минеральных веществ — калий, фосфор, кальций, магний, натрий, железо, и др. [1, с. 179].

По сумме двух основных компонентов — белка и жира, немногие культуры могут соперничать с соей.

Как кормовая культура соя занимает первое место в мире как белковый компонент при производстве концентрированных кормов. Соевый шрот, получаемый при производстве растительного масла является самой распространенной белковой добавкой при разведении крупного рогатого скота и свиней, за счет его применения возрастает надой и привесы, а расходы фуражного зерна злаковых культур сокращаются на 30—35 %. [1, с. 180].

Соя является основной масличной культурой, на ее долю приходится около 30% всего производимого растительного масла в мире. В силу своей азотфиксирующей способности соя имеет большое агротехническое и экологическое значение. За счет использования атмосферного азота соя формирует собственный урожай и накапливает биологический, экологически чистый азот в почве для последующих культур. [3, с. 297].

Интересный факт: 1 га посевов сои за счет азотфиксации сберегает 0,3—0,4 т нефти или 1300 м<sup>3</sup> природного газа, необходимых для производства соответствующего количества минеральных азотных удобрений. [1, с. 180].

Актуальность выбранной темы обусловлена тем, что в Республике Беларусь до сих пор наблюдается дефицит растительного белка в кормах для животных и невысокий удельный вес зернобобовых культур в структуре посевных площадей, а возделывание таких культур, как соя, позволит увеличить производство растительного белка, повысить продуктивность животных, снизив себестоимость продукции, а также улучшить плодородие почв. Поэтому изучение элементов агротехники (способов посева, нормы высева семян) стало определяющим актуальность наших исследований.

Соя — светолюбивая культура, поэтому, чем больше солнечных лучей получают растения, тем выше в них будет содержание белка. Правильный выбор площади питания растений, который регулируется нормой высева семян и способом посева является важнейшим технологическим фактором, который оказывает большое влияние на получение максимального урожая высокого качества. Способ размещения растений на площади должен обеспечивать высокую продуктивность растений.

Цель исследовательской работы: установить наиболее оптимальный способ посева сои в условиях учебного хозяйства колледжа. Задачи исследования: изучить влияние способов посева и нормы высева семян сои на основные элементы структуры урожая; определить среднее количество бобов на одном растении, среднее количество семян на одном растении, массу 1000 семян; определить урожайность сои при различных способах посева.

**Основная часть.** Исследования проводились в учебно-коллекционном питомнике колледжа.

Схема полевого опыта:

1. Способ посева рядовой (ширина междурядий 15 см);
2. Способ посева черезрядный (ширина междурядий 30 см);
3. Способ посева широкорядный (ширина междурядий 45 см);
4. Способ посева широкорядный (ширина междурядий 60 см).

Объектом исследования был сорт сои Полесская 201. В качестве контрольного варианта была использована ширина междурядий 15 см, изучались так же посевы с шириной междурядий 30,45 и 60 см.

Опытные делянки размещались систематическим методом в четырехкратной повторности. Учетная площадь делянки 1 м<sup>2</sup>. Предшественник — озимые зерновые. Срок посева — 16 мая 2018 г. Почва участка дерново-подзолистая среднесупесчаная, подстилаемая супесями, среднее содержание гумуса в пахотном горизонте — 2,2%, рН<sub>KCl</sub> — 5,8, содержание P<sub>2</sub>O<sub>5</sub> — 190—220 мг/кг и K<sub>2</sub>O — 180—240 мг/кг почвы. Агротехника выращивания — общепринятая в зоне. Все виды работ на опытном участке проводились вручную.

В ходе исследований проводились наблюдения за формированием продуктивного стеблестоя, прослеживалась динамика роста растений, определялась структура урожайности. Уборка осуществлялась сплошным методом учета урожая, то есть урожай определяли отдельно с каждой делянки. Урожайность определялась путем пересчета на 100 % чистоту и 15 % влажность. Достоверность данных по урожайности зерна подвергалась математической обработке методом дисперсионного анализа.

Результаты исследований. Математическую обработку данных проводили методом статистического анализа по Б.А. Доспехову. Дисперсионный анализ больше других методов подходит для условий полевых исследований: он позволяет оценить методику и результаты опыта в целом, установить различия между вариантами [2, с. 256].

Анализ результатов исследований показал, что при увеличении ширины междурядий с 15 см до 60 см высота растений постепенно уменьшалась. В меньшей степени этот показатель варьировал при рядовом способе посева с нормой высева 100 шт/м<sup>2</sup> — 62 см, а при ширине междурядий 60 см с нормой высева 60 шт/м<sup>2</sup> составил — 55 см.

Количество бобов на одном растении зависит от площади питания растений, а она в свою очередь зависит от способа посева и нормы высева семян. По мере увеличения ширины междурядий наблюдалась устойчивая тенденция к повышению этого показателя. Наименьшие колебания количества бобов на одном растении в зависимости от способа посева наблюдались при рядовом способе посева — при ширине междурядий 15 см он составил 13,3 шт., а с увеличением ширины междурядий до 60 см повысился до 24,8 шт. Такая же тенденция при изменении ширины междурядий сохранялась и по среднему количеству семян на одном растении, которое при ширине междурядий 15 см составило 27 шт., а с увеличением ширины междурядий до 45 и 60 см эти показатели составили 48 и 57 штук соответственно. Количество семян в бобе в зависимости от способов посева колебалось от 2,1 до 2,3 штук.

Результаты опыта показывают, что количество бобов на одном растении и количество семян в бобе значительно ниже в загущенных посевах. Поэтому высказывание о том, что чем плотнее размещены растения в ряду, тем выше урожайность культуры не всегда оправданы. К тому же уплотнение посевов не только задерживает налив и созревание зерна, но и снижает массу 1000 семян. При анализе данных массы 1000 семян наблюдалось небольшое возрастание этого показателя по мере увеличения ширины междурядий. Наибольшей она была

в варианте с шириной междурядий 45 см — 151,8 гр. По урожайности у сои наблюдалась различная реакция на изменение ширины междурядий и нормы высева семян: при рядовом способе посева (15 см) она составила 24,3 ц/га, при черезрядном (30 см) — 26,2 ц/га, при широкорядном (45 см) — 26,6 ц/га и при ширококорядном (60 см) — 27,4 ц/га.

**Заключение.** В результате исследований установлено, что увеличение ширины междурядий с 15 до 60 см сопровождалось повышением продуктивности растений.

Наиболее высокая семенная продуктивность сформировалась при ширококорядном способе посева (60см) с нормой высева 60 шт/м<sup>2</sup>, урожайность составили 27,4 ц/га, т. е. на 3,1 ц/га превысила контрольный вариант.

На основании полученных данных установлено, что оптимальным способом посева сои в почвенно-климатических условиях аграрного колледжа является ширококорядный (60 см), он обеспечил наиболее высокий сбор зерна — 27,4 ц/га.

#### Список цитируемых источников

1. Современные технологии возделывания сельскохозяйственных культур: учебно-методическое пособие / И.Р. Вильдфлуш [и др.]; под ред. И.Р. Вильдфлуша, П.А. Саскевича. — Горки : БГСХА, 2019. — 383 с.
2. Доспехов, Б. А. Методика полевого опыта (с основами статистической обработки результатов исследований) / Б. А. Доспехов. — М : Колос, 1968. — 336 с.
3. Растениеводство: учебное пособие / К. В. Коледа [и др.] ; под ред. К. В. Коледы, А. А. Дудука. — Минск: ИВЦ Минфина, 2017. — 584 с.

УДК 57.012.22/575.21:595.768.1

Ю.С. Мищук, А. Н. Сторожук

Учреждение образования «Барановичский государственный университет», Барановичи

### ФЛУКТУИРУЮЩАЯ АСИММЕТРИЯ ИМАГО КОЛОРАДСКОГО ЖУКА В ОТДЕЛЬНЫХ РАЙОНАХ БРЕСТСКОЙ ОБЛАСТИ

**Введение.** Колорадский жук отличается заметным полиморфизмом окраски надкрылий и переднеспинки. Вредоносность этого фитофага обусловлена в значительной степени его высокой биологической пластичностью, широким адаптивным потенциалом, отражением которой выступает полиморфизм окраски. Характер окраски колорадского жука контролируется несколькими системами генов и, как показывают современные исследования, связан с устойчивостью жука к инсектицидам [1, 4]. Реакция популяции колорадского жука на стрессовые воздействия проявляется в увеличении степени флуктуирующей асимметрии окраски надкрылий и переднеспинки [3].

**Материал и методика.** Цель настоящей работы — изучение флуктуирующей асимметрии колорадского жука, обитающего в отдельных районах Брестской области. Нами были рассмотрены изменения величины коэффициента флуктуирующей асимметрии рисунка надкрылий колорадского жука на трёх модельных участках в течение одного вегетационного сезона. Сбор материала производился в окр. аг. Линово (Брестская обл., Пружанский р-он) и п. Любашево (Брестская обл., Ганцевичский р-он) во время прохождения летней практики. Оба пункта сбора представляют собой частные огороды, где проводится однократная обработка от колорадского жука пестицидами. Жуки собирались путём ручного сбора. Всего было собрано 80 особей из первого пункта и 50 со второго.

Частота проявления асимметрии в окраске надкрылий подсчитывалась по формуле:

$$\text{ЧПА} = (\text{ЧАО} / N) \cdot 100$$

где ЧАП — частота проявления асимметрии,

ЧАО — число асимметричных особей,

*N* — размер выборки.







Оценка уровня стрессового воздействия окружающей среды определялась по шкале, представленной в таблице 1 [2]:

Т а б л и ц а 1 — Оценка уровня стрессового воздействия окружающей среды

Частота проявления асимметричного признака	Уровень стрессового воздействия
Менее 20	Допустимый
21-30	Низкий
31-40	Средний
41-50	Высокий
Более 50	Очень высокий

**Результаты и обсуждение.** Установлено, что в первом пункте сбора вариация окраски колорадского жука была выражена заметно сильнее. Так жуки из выборки, сделанной в окрестности п. Линово характеризуются тремя вариантами окраски надкрыльев и шестью вариантами окраски переднеспинки, в то время как жуки из выборки 2 — всего одним вариантом. Таким образом окраска переднеспинки колорадского жука изменяется в большей степени, чем окраска его надкрылий (табл. 1). При этом, в выборке 1 преобладает вариант сочетания окраски переднеспинки типа 5 и окраски надкрылий типа 1. Такая окраска выявлена у половины всех особей колорадского жука.

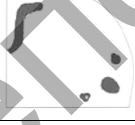
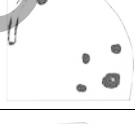
Т а б л и ц а 2 — Варианты окраски надкрылий и переднеспинки колорадского жука

		Пункт сбора	
		1. аг. Линово	2. п. Любашево
Вариант окраски надкрылий			
1		87,90	100
2		6,06	-
3		6,06	-
Варианты окраски переднеспинки			
1		13,16	-
2		18,42	20
3		10,53	-
4		10,53	-
5		28,94	-
6		18,42	80

Наибольшая степень асимметрии окраски надкрылий отмечена в выборке из окрестностей г. Линово — 30,3%. Такая частота проявления асимметричного рисунка свидетельствует, что степень стрессового воздействия на окружающую среду имеет среднюю степень. Это может свидетельствовать об относительно неблагоприятной экологической обстановке в данном районе. Асимметрия же надкрылий в выборке из-под Ганцевичей небольшая и составляет всего 14%. Это свидетельствует о допустимом уровне стрессового воздействия окружающей среды.

#### Список цитируемых источников

1. Вилкова, Н.А. Стратегия защиты сельскохозяйственных растений от адвентивных видов насекомых-фитофагов на примере колорадского жука *Leptinotarsa decemlineata* Say (Coleoptera, Chrysomelidae) / Н.А. Вилкова, Г.И. Сухорученко, С.Р. Фасулати // Вестник защиты раст. — СПб. : ВИЗР, ИЦЗР. — 2005, № 1. — С. 3—15.
2. Гаврилов, И.О. Флуктуирующая асимметрия колорадского жука / И. О. Гаврилов // Время науки — The Times of Science. — №. 1. — 2015. — С. 51—54.
3. Захаров, В.М. Асимметрия животных (популяционно-феногенетический подход) / В.М. Захаров. — М. : Наука, 1987. — 216 с.
4. Рославцева, С.А. О резистентности колорадского жука к инсектицидам / С.А. Рославцева // Агрехимия. — 2001. — С. 54—55.

УДК 378

**В. В. Наумчик, И. С. Бурвель**

*Обособленное структурное подразделение «Ляховичский государственный аграрный колледж»  
учреждения образования «Барановичский государственный университет», Ляховичи*

## ИЗУЧЕНИЕ ВЛИЯНИЯ ПРИЕМОВ ПОДГОТОВКИ ЛУКОВИЦЫ НА СКОРОСТЬ ВЫГОНКИ ПЕРА

**Введение.** Пищевая ценность зеленого лука определяется его химическим составом. Основу зеленого лука составляет вода (до 93 %), однако оставшиеся 7 % — это настоящий витаминно-минеральный фейерверк для организма. Витаминная группа в зеленом луке представлена в широчайшем многообразии. Если расставить содержащиеся в перьях витамины по убывающему принципу, ряд будет выглядеть таким образом: аскорбиновая кислота (витамин С), фолиевая кислота (витамин В9), бета-каротин (витамин А), токоферол (витамин Е), ниацин (витамин РР), рибофлавин (витамин В2), тиамин (витамин В1). Кстати, витаминов в перьях зеленого лука содержится больше, чем в самой луковице. Список содержащихся в зеленом луке макроэлементов также впечатляет. Это калий, кальций, магний, натрий, фосфор. Из микроэлементов в зеленом луке больше всего меди, кроме того, есть молибден, кобальт, железо, цинк и марганец [1, с. 130].

В зимнее время, когда особенно ощущается недостаток витаминов, зеленый лук на столе всегда приятное событие. Однако за эту радость приходится платить втридорога, зачастую находясь в неведении, откуда берется этот продукт.

Приятная специфика лука репчатого такова, что он настолько неприхотлив, что умудряется пускать перья даже там, где для этого, казалось бы, нет приемлемых условий, забирая все питательные вещества из луковицы и направляя их в перо. На этой особенности основана производственная выгонка зеленого пера.

Выгоночные системы, которые можно рассматривать, как управляемые культуры имеют общие основы.

Каждая из них включает следующие неразрывно связанные между собой элементы технологии:

1. Отбор исходного посадочного материала определяющий успех работы.
2. Предварительная подготовка, отработка посадочного материала перед посадкой.
3. Сроки и способы посадки на выгонку.
4. Активное воздействие на рост и развитие растений различного рода факторами внешней среды (изменение  $t$ , водного и питательного режимов).

Технологией предусматриваются обычные агротехнические меры по уходу за выгоночными растениями [2, с. 5].

В защищенном грунте лук на выгонку сажают полумостовым, но чаще мостовым способом.

Мостовой способ посадки лука на перо — это размещение луковиц бок о бок, максимально вплотную, чтобы между ними оставалось как можно меньше пустого пространства. Такой метод позволяет значительно экономить полезную площадь защищенного грунта. Но вместе с тем это способ с очень высокими затратами ручного труда так как кроме посадки луковицу необходимо подготовить к ней. Основным производственным способом подготовки является срезка шейки луковицы.

Подходящим посадочным материалом служит лук выборок диаметром 3-5 см. Расход лука на посадку составит около 10 кг на 1 м<sup>2</sup> (в зависимости от диаметра луковиц), что составляет около 400 шт на 1 м<sup>2</sup>. Для того чтобы наглядно представлять какие операции проводились нами с луковицей необходимо вспомнить школьный курс ботаники и в частности строение лука репчатого. Луковица состоит из донца, на котором располагаются сухие и сочные чешуи, переходящие в шейку лука.

Цель исследовательской работы: Выявить наиболее оптимальный способ подготовки лука репчатого для выгонки пера.

Задачи исследования: 1) используя источники информации изучить основные способы подготовки лука для выгонки; 2) полученные знания применить на практике, заложив опыт с использованием различных способов подготовки луковиц для посадки; 3) сравнить полученные результаты и выявить наиболее рациональный способ.

**Основная часть.** Исследования проводились в лаборатории «Овощеводства».

*Варианты исследования:*

1. Контроль (не проводилось работ с луковицей).
2. Замачивание в воде.
3. Замачивание в растворе янтарной кислоты.
4. Срезка шейки лука.
5. Прокалывание луковицы.
6. Крестообразный надрез донца луковицы.

Из источников информации выяснено:

1. Замачивание в воде способствует скорейшему выдвижению зачатков корней, расположенных на донце луковицы.

2. Янтарная кислота служит своеобразным успокаивающим средством, поскольку оказывает положительное влияние в различных стрессовых ситуациях; замачивание посадочного материала в этом стимуляторе роста обеспечивает максимальную его всхожесть и быстрый рост.

3. Срезка шейки луковицы на треть её длины дает возможность ей насытиться кислородом, удаляется препятствие, мешающее росту зачатков листьев.

4. Варианты других хирургических вмешательств при подготовке луковицы основаны на информации о том, что растение для своей жизни используют не все заложенные природой ресурсы. По расчетам ученых от любого овоща можно добиться прибавки урожайности не менее чем на 40 %. Почему же они экономят и не растут на полную мощность? Этот ресурсный запас нужен организму растения на всякий случай. Так растение в ситуации, которая грозит ему гибелью, может активизировать дополнительные средства [3, с. 76].

Закладка опыта осуществлялась 4 декабря 2018 г. Замачивание луковиц — предварительно за сутки. Хирургические операции — непосредственно перед посадкой.

*Результаты исследования.* Проведение фенологических наблюдений осуществлялось по мере изменений, происходящих с растениями приблизительно 2-3 раза в неделю в течение месяца (средний срок выгонки пера). Учитывались сроки образования корней, появление первых листьев, активный рост листовой массы, срок уборки при достижении пера длиной 25 см.

Результаты эксперимента показали, что быстрее всего выгонка пера осуществлялась при использовании часто практикуемого в производстве способа, хотя и не самого экономичного - срезка шейки луковицы. По этому варианту корни образовались 08.12, первые листья 10.12, активный рост листовой массы наблюдался с 13 по 20 декабря. Уборка пера по данному варианту проводилась 21 декабря. Удовлетворительный результат у варианта с замачиванием луковиц в воде и прокалыванием луковицы. Корни у луковиц образовались 12.12, а массовая уборка пера проводилась 26.12. Наиболее длительный период вегетации наблюдался в контрольном варианте и при замачивании лука в растворе янтарной кислоты: уборка пера проводилась 29.12. Такой же результат показал вариант и с крестообразным надрезом донца, но что еще хуже большинство луковиц не образовали нормально развитого пера, т.к. оно активно нарастало сквозь донце луковицы.

**Закключение.** По результатам исследования была выявлена необходимость в обязательной подготовке луковиц к выгонке для получения зеленого пера.

В растении все процессы подчинены координирующему действию химических посредников, которые делятся на стимуляторы (провоцируют рост) и их противоположность — ингибиторы (останавливают рост). При применении препаратов важно соблюдать концентрацию: в самом растении эти субстанции вырабатываются в очень незначительных количествах. Если количество действующего вещества в приготовленном растворе будет превышать необходимое, то он окажет не стимулирующее, а наоборот, угнетающее действие. Концентрация раствора янтарной кислоты превышала допустимую. Для замачивания лука необходим 0,004 % раствор (40 мл. — 1 л воды).

Необходимо исключить из практики использование приема крестообразного надреза донца луковицы.

По совокупности показателей наиболее эффективным способом подготовки лука к выгонке является замачивание в воде, при котором возможно проведение дезинфекции и минерализации посадочного материала.

#### Список цитируемых источников

1. Овощеводство : учеб. пособие / И.С. Бурвель. — Минск :РИПО, 2017. — 235 с.
2. Выгонка растений / авт.-сост. Л.В. Завадская. — М. : Изд. Дом МСП, 2006. — 160 с.
3. Лук в условиях Республики Беларусь : Биология, агротехника, экономика. — Гомель : ГГТУ им. П.О. Сухого, 2001. — 400 с.

## ПЕРЕТОЧКА СВЕКЛОРЕЗНЫХ НОЖЕЙ КУБОНИТОВЫМИ ДИСКАМИ

**Введение.** Сахарная свекла является самым распространённым сырьем для производства. Перед получением готовой продукции она проходит ряд операций. Для нарезания свеклы применяют специальные свеклорезные ножи. На сегодняшний день наибольшее распространение получили безреберные свеклорезные ножи (рисунок 1), изготавливаемые из инструментальной стали У7 и У7А.

К заточке и переточке свеклорезных ножей предъявляют повышенные требования. Острота режущих кромок, характеризуемая радиусом их округления, влияет на качество стружки, то есть на качество нарезки свеклы. С увеличением радиуса округления режущих кромок возрастают отрицательные значения переднего и заднего углов зубьев, усилие резания, особенно радиальная его составляющая, и ухудшается качество стружки.

В современном производстве для переточки свеклорезных ножей обычно используются фрезы из быстрорежущей стали, но более эффективным является применение кубонитовых дисков, применение которых позволяет значительно улучшить качество заточки и повысить производительность труда.



Рисунок 1 — Чертеж свеклорезного ножа

**Основная часть.** Кубонитовые диски изготавливаются из кубического нитрида бора (кубонита) (рисунок 2). Использование таких кругов обеспечивает: повышенную стойкость кругов в несколько раз, по сравнению с электрокорундовыми, алмазными; повышение продуктивности обработки; повышение стойкости ножей в 3 раза.



Рисунок 2 — Кубонитовый диск

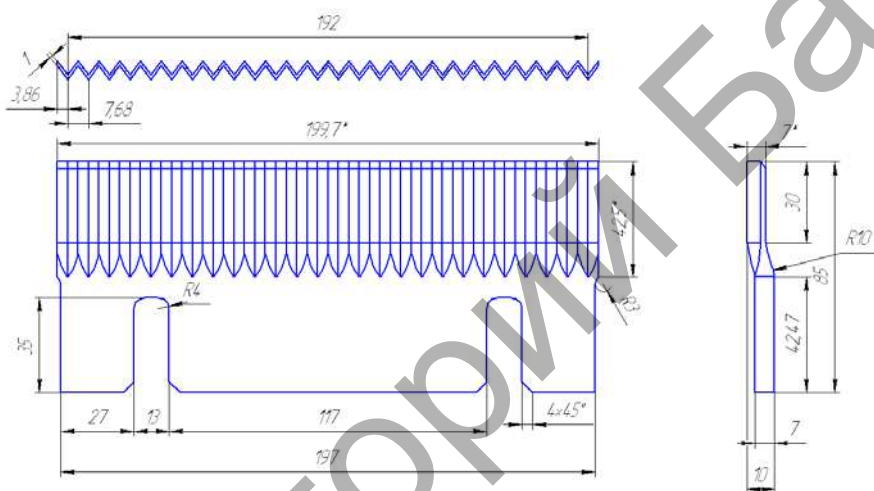

Рисунок 3 — Обработка кубонитовыми кругами

Обработка свеклорезных ножей кругами из кубонита производится одновременно двумя инструментами при применении смазочно-охлаждающей технологической среды, после чего оба круга сдвигаются с шагом 92,16 мм на следующую позицию (рисунок 3).

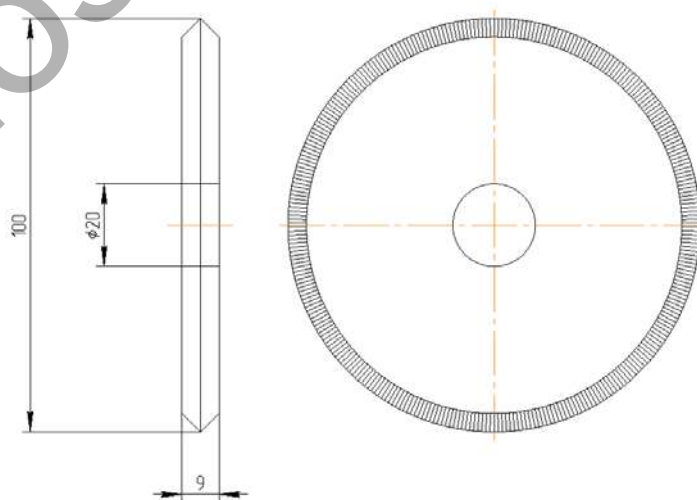
При шлифовании передних поверхностей перьев свеклорезных ножей на заточных станках необходимо обеспечить плавный подвод ножа к вращающемуся кругу, исключая удары и равномерную подачу ножа на круг. При переточке свеклорезных ножей кубонитовыми кругами значительно возрастает производительность переточки. Так как длительность обработки быстрорежущими фрезами составляет 5 мин., а кубонитовыми кругами 1,92 мин. Из этого можно сделать вывод, что производительность обработки вырастет в 2,6 раза.

Применение кубонитовых дисков целесообразно с точки зрения стойкости инструмента, так как у фрез из быстрорежущей стали  $T = 120$  мин, у кубонитовых дисков  $T = 420$  мин. Применение кубонитовых кругов имеет один существенный недостаток — цену инструмента, которая превышает стоимость фрез из быстрорежущей стали почти в 3 раза. Так средняя стоимость фрезы из быстрорежущей стали составляет  $S = 74,65$  руб., а стоимость кубонитового диска составляет 209,8 руб.

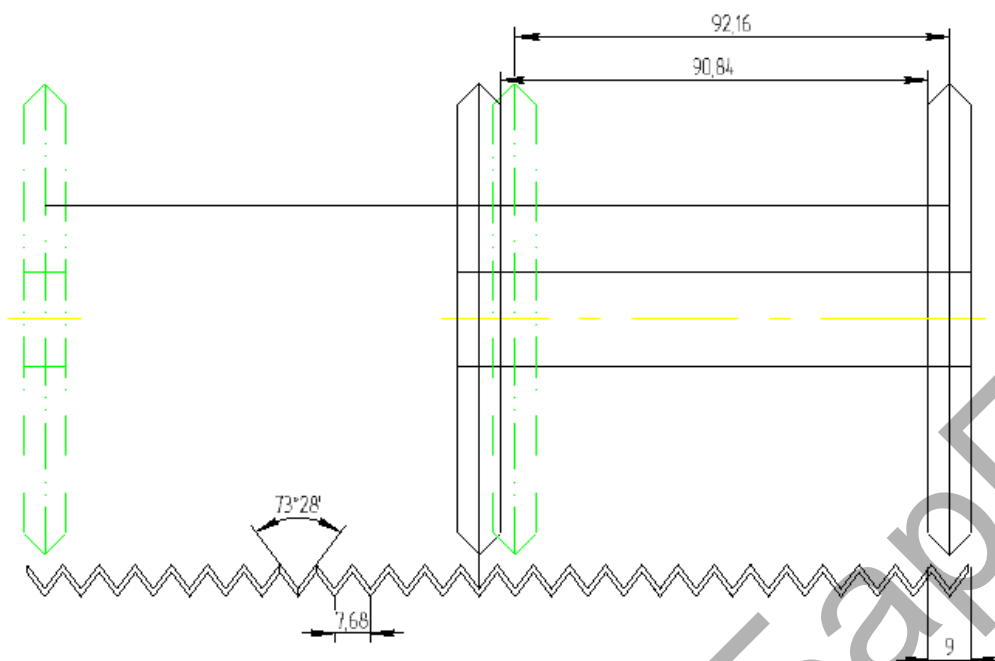
Данную инновацию целесообразно использовать на предприятиях где сахарная свекла является основным сырьем для производства сахара, тогда высокая стоимость кубонитового круга полностью компенсируется производительностью переточки, которая вместе с повышенной стойкостью инструмента позволяет достаточно быстро в больших объемах перетачивать свеклорезные ножи без замены инструмента.

**Заключение.** Предложена возможность замены быстрорежущих фрез на заточных станках для переточки свеклорезных ножей на кубонитовые диски. Данный инструмент может быть внедрен на любой завод по производству сахара. Преимуществами использования данного инструмента для заточки свеклорезных ножей является увеличение производительности, а также повышенная стойкость самого инструмента по сравнению с использованием фрез из быстрорежущей стали. Главным недостатком кубонитовых дисков является их высокая стоимость, которая значительно превышает стоимость фрез из быстрорежущей стали, но данный недостаток полностью окупается при больших объемах свеклорезных ножей, подлежащих переточке.

#### Список цитируемых источников

1. Филиппов, Г.В. Режущий инструмент : учеб. для вузов / Г.В. Филиппов, Ю.М. Берлинер. — М. : Машиностроение, 2010. — 528 с.
2. Аверченков, В. И. САПР технологических процессов, приспособлений и режущих инструментов / В. И. Аверченков, И. А. Каштальян, А. П. Пархутик. — Минск. : Выш.шк., 1993. — 288 с.

## БЕСПРИВОДНОЙ АВТООПЕРАТОР ДЛЯ РАЗМЕЩЕНИЯ В РЕВОЛЬВЕРНОЙ ГОЛОВКЕ СТАНКА

**Введение. Экономическая целесообразность разработки.** Станки с числовым программным управлением являются базовым звеном для построения гибких автоматизированных производственных систем. Универсальные многооперационные станки (обрабатывающие центры) во многих случаях позволяют провести весь цикл механической обработки деталей некоторых типов, заменяя несколько единиц оборудования и в несколько раз сокращая время и стоимость обработки. В частности, токарные обрабатывающие центры с дополнительными приводами и механизированными приспособлениями эффективно решают большинство технологических задач при обработке деталей типа тел вращения. Однако набор технологических задач, решаемых тем или иным станком, зависит от его оснащения, которое в свою очередь влияет на стоимость станка. Чем шире и универсальнее набор дополнительных приспособлений станка, тем разнообразнее его технологические возможности, но одновременно с этим и выше его стоимость, а значит и стоимость времени обработки на нём. Независимо от того, используется ли данное приспособление для обработки некоторой детали, часть его стоимости, вместе со стоимостью всего станка, будет перенесена на стоимость обработанной детали, поэтому в каждом случае было бы оптимальным использование станка с минимальным и достаточным набором средств для обработки именно данной детали, но это не всегда возможно из-за ограниченной номенклатуры станочного парка, особенно в мелкосерийном и единичном производстве.

В данной статье будет показано, что одна из распространённых технологических задач, требующая специального приспособления, может быть решена без применения сложных и дорогостоящих модификаций станка, что позволяет расширить его операционные возможности без изменения стоимости. А именно, мы рассмотрим простое устройство, позволяющее автоматически, без участия человека, устанавливать и переустанавливать небольшие заготовки цилиндрической формы в автоматическом токарном патроне. Такая задача часто встречается при токарной обработке детали типа втулки с двух сторон, и требует либо участия человека в процессе обработки каждой детали, что прерывает ход выполнения операции и значительно увеличивает её время и стоимость, либо решается за счёт использования дополнительных устройств для манипулирования деталью, которые также повышают стоимость оснащения станка, а значит и обработки на нём. Предлагаемое нами устройство автооператора позволяет решать данную задачу, и при этом является максимально простым, поскольку не содержит внутренних источников энергии и средств управления. Вся необходимая информация для управления действием автооператора содержится в управляющей программе станка, а приведение его в движение осуществляется инструментальной револьверной головкой, в которую данное устройство устанавливается обычным способом как один из инструментов.

**Основная часть. Постановка задачи.** При выполнении одного из курсовых проектов было получено задание автоматизировать процесс механической обработки детали Втулка. Деталь небольшая (масса 40г, длина 33 мм, диаметр 28 мм), представляет собой цилиндрическое тело вращения (рисунок 1), и может быть полностью обработана на универсальном токарном станке нормальной точности. Поскольку деталь является достаточно сложной и содержит более 30 контролируемых размеров, целесообразна её обработка на станке с ЧПУ. Основное технологическое время обработки резанием составляет около 1,5 минут. Установка детали в патрон станка может осуществляться вручную либо автооператором. Кроме того, во время выполнения операции необходим разворот заготовки на  $180^\circ$  и повторная установка в патрон. Выполнение этого действия вручную неэффективно, поскольку требует дополнительного времени и постоянного присутствия человека возле станка. Кроме того, заготовка в процессе обработки может быть нагрета, покрыта технологическими жидкостями и иметь острые кромки, что ухудшает условия безопасности при манипулировании.



Рисунок 1 — Обрабатываемая деталь

Такие технологические задачи успешно решаются различными роботизированными манипуляторами и автооператорами. Однако недостатком большинства подобных устройств является их высокая стоимость, которая может составлять до 10-20% стоимости станка. При этом наиболее дорогостоящей частью таких устройств являются механические приводы и системы управления. Кроме того, манипуляторы как правило располагают вне зоны обработки, что увеличивает их требуемую длину, габариты, массу и стоимость.

Но в некоторых случаях можно избежать использования дорогостоящих устройств, решая те же технологические задачи более простыми методами. Поскольку станок, на который требуется установить манипулятор, сам является машиной с электронным управлением и механизированными приводами, существует возможность использовать управляемые движения механизмов самого станка для дополнительных манипуляций, не связанных непосредственно с обработкой резанием. В частности, движения револьверной головки обычно используются для автоматической замены инструмента, но их можно использовать и для других целей. Например, трёх степеней подвижности инструментальной револьверной головки, в сочетании с двумя степенями подвижности автоматического токарного патрона, достаточно, чтобы приводить в движение манипулятор (автооператор), имеющий шесть степеней подвижности (три координаты пространственных перемещений, поворот захвата вокруг двух осей и его фиксацию на детали). При этом некоторые степени подвижности манипулятора будут существенно ограничены, поскольку требуют сложного согласованного движения различных органов станка, но для решения поставленной задачи этого достаточно. Сам автооператор в этом случае представляет собой простой механизм из пассивных конструктивных элементов.

В данной статье мы предлагаем конструкцию автооператора для использования в токарно-револьверном обрабатывающем центре для разворота и переустановки детали в патрон во время обработки. Возможно также использование этого устройства и для начальной установки заготовки, но это потребует использования дополнительного питающего магазина для подачи деталей.

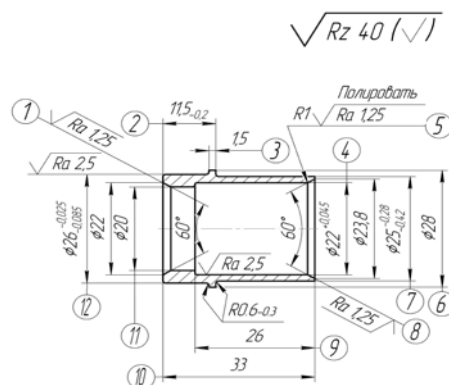
Автооператор (рисунок 2) должен осуществить следующие движения: 1) переместиться к поверхности детали в патроне, за счёт радиального и осевого перемещений револьверной головки; 2) захватить деталь, вдвигая эластичные губки захвата поперёк неё, за счёт радиального перемещения и/или вращения револьверной головки; 3) вытащить деталь из патрона и переместить в осевом направлении на 50 мм; 4) развернуть деталь на 180°; 5) переместить деталь обратно в осевом направлении и вставить в патрон; 6) освободить деталь за счёт радиального перемещения револьверной головки.

Эти действия не требуют каких-либо ориентационных или иных сигналов, и могут быть осуществлены простейшим устройством, вставляемым в револьверную головку вместо инструмента, и действующим только за счёт движений револьверной головки, без какого-либо внешнего привода. Автооператор имеет небольшие размеры корпуса (150 × 20 × 20 мм) и массу до 1 кг, что позволит устанавливать его непосредственно в револьверную головку в качестве инструмента.

Единственной сложной манипуляцией здесь является разворот детали на 180°, что в любом случае требует внешнего силового воздействия. Для этой цели необходимо разместить в определённом месте на столе станка эластичный упор, который, при вращении револьверной головки, в определённом положении задевает эластичную планку 8, вращающую вертикальный стержень 6, на котором закреплён захват 7 с деталью. Угол поворота захвата фиксируется упругой защёлкой с шагом 90° либо 180°, благодаря чему деталь поворачивается на требуемый угол и фиксируется с точностью до нескольких десятых миллиметра, что является достаточным для последующего закрепления в токарном трёхкулачковом патроне.

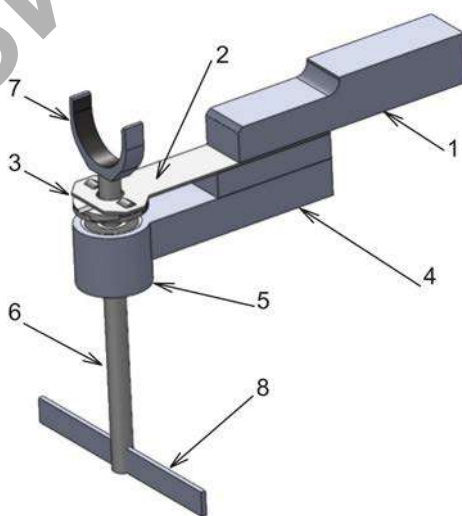

1 — корпус (державка); 2 — упругая пластина; 3 — роликовая защёлка; 4 — корпус подшипникового узла; 5 — подшипниковый узел; 6 — вращающийся стержень; 7 — захват для детали; 8 — эластичная планка

Рисунок 2 — Автооператор

Силовые нагрузки на автооператор во время перемещения детали складываются из пяти составляющих: 1) усилие при захвате детали, направленное вдоль вращающегося стержня; 2) осевое усилие при извлечении детали из патрона, направленное перпендикулярно стержню; 3) инерционные силы при вращении захвата с деталью в револьверной головке, направленные вдоль стержня; 4) инерционные силы при ускоренном движении; 5) внешняя силовая нагрузка на вращающийся стержень, необходимая для поворота захвата с деталью.

Проведённый силовой расчёт показывает, что при массе детали до 100 г достаточна сила зажима эластичных губок захвата до 100 Н, что при  $f = 0,5$  даст удерживающую силу трения 100 Н. Такая же сила потребуется и для внедрения детали между губками при захвате. Устройство может комплектоваться набором сменных резиновых губок разной формы и размера, что позволит удерживать любые детали, в том числе сложной конфигурации, массой 20...200 г и диаметром 10...50 мм.

Момент фиксации роликовой защёлки при вращении захвата должен быть достаточным, чтобы надёжно удерживать деталь от поворота при ускорениях револьверной головки. Приняв ускорение  $100 \text{ м/с}^2$ , массу детали 100 г, при эксцентricности размещения до 10 мм от оси, получим требуемый момент фиксации защёлки  $0,1 \text{ Н} \cdot \text{м}$ . В этом случае крутящий момент, создаваемый при контакте эластичной планки с упором, должен быть заведомо достаточным для взведения защёлки и поворота стержня, то есть более  $0,1 \text{ Н} \cdot \text{м}$ . Примем с двухкратным запасом,  $M_{\text{пов}} = 0,2 \text{ Н} \cdot \text{м}$ . Тогда, при длине поперечной планки 100 мм, тангенциальная сила, действующая на неё при контакте с упором, должна составлять  $F_{\text{уп}} = 4 \text{ Н}$ . Эти усилия намного меньше, чем инерционные нагрузки при перемещениях детали, поэтому их можно не учитывать при расчёте конструкции на прочность.

При расчёте устройства на прочность достаточно провести расчёт нагрузочной способности подшипникового узла, так как остальные детали механизма намного прочнее. Жёсткость подшипникового узла, в котором крепится стержень, на котором закреплены все подвижные части захвата, должна быть достаточной, чтобы воспринять консольный крутящий момент, действующий на стержень.

При вылете стержня  $L = 100 \text{ мм}$

$$M_{\text{подш}} = F_{\text{уп}} \cdot L = 4 \cdot 0,1 = 0,4 \text{ Н} \cdot \text{м}.$$

При размещении в узле двух подшипников с осевым расстоянием 20 мм, радиальная нагрузка на каждый из них составит 20 Н от консольного момента, и до 10 Н от ускорения детали, в сумме до 30 Н на подшипник. Осевая сила, возникающая при надвигании захвата на деталь и снятии его с детали, может быть существенно больше, и равняться силе зажима захвата, т.е. 100 Н. Такие усилия может выдержать радиальный шарикоподшипник с номинальной статической нагрузкой 500 Н, например, подшипник 696 ( $d 6, D 15, B 5 \text{ мм}$ ).

Для обеспечения запаса прочности подшипникового узла, можно взять подшипники большего размера: например, подшипник 608 ( $d 8, D 22, B 7 \text{ мм}$ ), обеспечит статическую радиальную нагрузку 1,38 кН и осевую до 270 Н, то есть трёхкратный запас по осевой нагрузке при фиксации детали захватом.

Точность фиксации детали захватом без внешних нагрузок определяется жёсткостью губок и точностью размещения фиксирующих роликов, и может достигать 0,1-0,2 мм. Точность фиксации под нагрузкой, например, в момент извлечения из патрона, определяется конструкцией державки и её жёсткостью, а также жёсткостью подшипникового узла и самого захвата.

Стоимость устройства составит около 100 рублей, что обеспечит срок окупаемости в течении 10 часов только за счёт сокращения технологического времени выполнения операций.

**Заключение.** Предложенная конструкция автооператора позволяет минимальными средствами решить поставленную техническую задачу. При этом расширяются функциональные и технологические возможности станка практически без увеличения его стоимости, что позволяет заметно снизить стоимость продукции.

#### Список цитируемых источников

1. Якушенкова, Ю. Г. Техническое зрение роботов / Ю. Г. Якушенкова, В. И. Мошкин. — М. : Машиностроение, 1990. — 266 с.
2. Буда, Я. Автоматизация процессов машиностроения : учеб. пособие / Я. Буда, В. Гановски, В. С. Вихман. — М. : Высш. шк., 1991. — 480 с.
3. Анурьев, В. И. Справочник конструктора-машиностроителя в 3 т. / В. И. Анурьев; Т.1. — 5-е изд. перераб. и доп. — М. : Машиностроение, 2001. — 728 с.
4. Выбор подшипников качения [Электронный ресурс] / Выбор подшипников качения по статической нагрузке. — М., 2017. — Режим доступа: <http://pricebearings.ru/600-miniaturnye/> — Дата доступа: 25.12.2018.

## ОРГАНИЧЕСКОЕ ВЕДЕНИЕ ХОЗЯЙСТВА В ВЕЛИКОБРИТАНИИ

**Введение.** Вопросы разумного и рационального природопользования, оздоровления экологической обстановки с каждым годом приобретают все большую значимость. И давно уже не подлежит сомнению тот факт, что лучше придумать, чем устроено в природе, человек не мог. Поэтому, убедившись на практике в пагубности «традиционного» пахотного земледелия с применением агрохимии, прогрессивные аграрии стали внедрять в жизнь несколько направлений «альтернативного» хозяйства. Это органическое, натуральное хозяйство. Цели и задачи этих направлений: прекратить варварское отношение к Земле, выращивать вкусные и полезные экологически чистые продукты питания с минимальными затратами труда и ресурсов [1, с. 21]. В условиях усугубляющегося экологического кризиса выживание человека полностью зависит от него самого. В этом актуальность темы исследования, которая определяется и ее значимостью для специалистов-аграриев.

Новизна исследования заключается в том, чтобы отыскать и изучить те формы ведения органического хозяйства, которые можно будет применить в профессиональной деятельности специалистов-аграриев.

Практическая значимость исследования заключается в том, что собранный материал смогут использовать как преподаватели английского языка для работы на уроке, так и внеаудиторной деятельности для воспитания экологической культуры.

Цель исследования: изучение особенностей ведения органического хозяйства в Великобритании и грамотное применение полученных знаний в деятельности специалистов-аграриев Республики Беларусь. Задачи исследования: 1) изучить и проанализировать теоретические материалы, связанные с ведением органического хозяйства в Великобритании; 2) изучить принципы, методы и продуктивность органического хозяйства; 3) выяснить осведомленность учащихся об исследуемом явлении; 4) разработать задания для дополнительного изучения темы при изучении дисциплины «Профессиональная лексика, английский язык»; 5) выработать практические рекомендации по ведению органического хозяйства на своем участке; 6) популяризовать материал исследовательской работы среди учащихся колледжа.

Методы и приёмы исследования: изучение информационных материалов по теме; социологический опрос; приём систематики и классификации; описательный метод с приёмами наблюдения языковых явлений.

Объект исследования — сельское хозяйство Великобритании, предмет исследования — органическое хозяйство Великобритании.

Гипотеза: мы допускаем, что при условии детального изучения особенностей ведения органического хозяйства в Великобритании возможно применение отдельных практик в деятельности специалистов-аграриев Республики Беларусь.

Источниками информации послужили специальная литература по теме на русском и английском языке, фотоальбомы, видеофильмы, сеть Интернет.

В ходе исследования был проведен опрос учащихся колледжа с целью определения уровня их осведомленности об особенностях ведения органического хозяйства. Анализ проведенного опроса показал, что большинство учащихся знакомо с явлением «органическое хозяйство». Большое количество учащихся назвали принципы ведения органического хозяйства, однако с трудом могли перечислить его минусы. Затруднение вызвало и задание назвать преимущества органического хозяйства для потребителей и для производителей. У себя на участке большая часть опрошенных отдает предпочтение смешанному типу хозяйства. Большинство учащихся при покупке продуктов не обращает внимание на надпись на этикетке «органическое».

Из вышесказанного был сделан вывод, что необходимо подобрать специальный материал, который позволит учащимся восполнить знания в этой области. Проведенное исследование позволило составить тематический словарь основных терминов.

**Основная часть.** В ходе исследования были изучены предпосылки и история возникновения органического хозяйства в Великобритании и основные этапы его развития вплоть до 2017 года.

Дальнейшее изучение материала позволило определить основные отличия органического хозяйства от традиционного. Это запрет на искусственные химические удобрения, пестициды, генетически модифицированные культуры, регулярное использование лекарств, антибиотиков [2, с. 265]. В основу системы положено разнообразие сельскохозяйственных культур и животных, выращиваемых на ферме и их благополучие. Были также изучены основные принципы органического хозяйства, которые в настоящее время рассматриваются как основа развития этой отрасли: это принципы здоровья, экологии, справедливости, заботы. В Великобритании органические продукты отмечены специальными сертификатами и соответствуют европейским и международным стандартам [3, с. 27].

Методы органического сельского хозяйства включают в себя использование принципов биологической синергии: отказ от использования искусственных удобрений и антибиотиков; применение животных и растительных отходов как удобрений; использование севооборота для восстановления почвы; применение биологических способов защиты растений; использование замкнутого цикла: земледелие-скотоводство. Составными частями агротехники природного земледелия являются: компостные кучи, теплые грядки, севооборот, смешанные посадки, весенняя и осенняя обработка почвы, защита растений от болезней и вредителей, применение биопрепаратов. В животноводстве признаками органического хозяйства являются отказ от круглогодичного стойлового содержания, обязательный выпас скота, неиспользование синтетических кормовых добавок и гормонов, запрет на превентивное использование антибиотиков [4, с. 32].

Знакомство с многолетним опытом ученых и фермеров Великобритании позволило определить главные сельскохозяйственные культуры, выращиваемые в стране органическим методом, изучить продуктивность органического хозяйства как экологически безопасного процесса и выяснить причину более высоких цен на органическую продукцию [5, с. 94]. Потребители платят за особую заботу, которую фермеры проявляют к охране окружающей среды и улучшению благополучия животных. По мере того как растут затраты на сельское хозяйство с использованием минеральных удобрений и химикатов, разрыв в ценах между органическими и неорганическими веществами сокращается. Однако, как оказалось, сравнивать органические и традиционные хозяйства по эффективности достаточно сложно. Показатель урожайности на единицу площади не отражает того факта, что органическое хозяйство часто требует больших затрат труда и большего количества работников, что отражается на стоимости конечной продукции. Поэтому наблюдается и плохая статистика. По сравнению с 2008 г., на который приходится пик органических хозяйств, общая площадь земель, возделываемых органически, уменьшилась на 32%, количество производителей — на 35% [6, с. 94].

Изучение материала дало возможность ознакомиться и с критическими взглядами на эту проблему: увеличение риска пищевых отравлений, большее воздействие на климат из-за больших площадей требуемой земли, увеличение выбросов парниковых газов [7, с. 37]. И хотя требования законодательства к ведению органического хозяйства усилились в 1980 годы и стали частью международной политики в данной области, однако по данным Органической организации, Великобритания отстает от своих основных европейских конкурентов в производстве экологически чистых продуктов питания и сельского хозяйства [8, с. 61].

**Заключение.** Были решены поставленные задачи и достигнута цель исследования. Проведенное исследование имеет практическую направленность, так как предоставило возможность реализации органических принципов и методов на практике. Были разработаны практические советы-рекомендации для тех, кто хотел бы у себя на участке выращивать органическую продукцию, и определены рабочие принципы урожайного земледелия на огороде, а также разработаны задания для дополнительного изучения темы при изучении дисциплины «Профессиональная лексика, английский язык». Данное исследование также будет способствовать обеспечению межпредметных связей с учебными дисциплинами общеобразовательного и профессионального компонентов.

В ходе выполнения работы было доказано, что необходимо приблизить сельское хозяйство, использование земель, производство продуктов питания с органическими принципами здоровья, заботы, экологии и справедливости. Были изучены особенности органического земледелия в Великобритании. В следующие годы планируется работа по сравнению принципов ведения органического хозяйства в Великобритании и в Республике Беларусь.

#### Список цитируемых источников

1. Кизима, Г.А. Природное органическое земледелие/ Г. А. Кизима. —М. : Вектор, 2011. — 65 с.
2. Бенгтсон Дж. Влияние органического земледелия на биологическое разнообразие/ Дж. Бенгтсон // Прикладная Экология. — 2004. — № 42. — С. 261-269.
3. Бриттон, А. Биоразнообразие: плюсы и минусы / А. Бриттон // Биологическая Консервация. — 2010.-№ 142. — С. 28-29.
4. Калинина, И. Живая земля. Секреты органического земледелия / И. Калинина. — Вектор, 2009. — 128с.
5. Гибсон Р. Биологическое разнообразие растений в органическом и традиционном хозяйстве/ Р. Гибсон // Прикладная экология.- 2012. — № 44. — С. 92-103.
6. Мадер, П. Плодородие почвы и биоразнообразие при органическом ведении хозяйства / П. Мадер // Наука. — 2009. — № 18. — С.94.
7. Куллен, Р. Будущее сельского хозяйства: Ценность служб экосистем в традиционном и органическом сельском хозяйстве. Экспериментальный подход / Р.Куллен // Экологическая экономика. — 2008. — № 64. — С.35-48.
8. Фрейзер, М. Биоразнообразие и другое полезное влияние органического хозяйства на экологию/ М. Фрайзер // Экологические письма. — 2013. — №7. — С.58-69.

## СЕТЕВОЕ ПРИЛОЖЕНИЕ «ЧАТ-МИКРОБЛОГ»

**Введение.** В настоящее время в современном мире электронных технологий практически невозможно представить жизнь без мессенджеров. За последние несколько лет скорость передачи данных, и доступности сети Internet достигла очень высокого уровня, дав толчок для бурного роста и популяризации данного типа приложений. Телефонные разговоры отнимают много времени и не всегда бывают уместны, а вот мессенджеры — хорошая альтернатива.

В основе мессенджеров лежит асинхронность, долговременность и реальность диалогов между людьми. Сочетание всех этих свойств и ожиданий делает их основным цифровым средством коммуникации. Это самая удобная среда для связи из когда-либо изобретенных.

**Основная часть.** Клиент-сервер — вычислительная или сетевая архитектура, в которой задания или сетевая нагрузка распределены между поставщиками услуг, называемыми серверами, и заказчиками услуг, называемыми клиентами. Обычно эти программы расположены на разных вычислительных машинах и взаимодействуют между собой через вычислительную сеть посредством сетевых протоколов, но они могут быть расположены также и на одной машине.

Клиент — компьютер, осуществляющий запрос к серверу на выполнение каких-либо действий или предоставление какой-либо информации. Сервер — компьютер, обычно более мощный, чем компьютер-клиент. Модель функционирования такой системы заключается в следующем: клиент делает запрос серверу, сервер (серверная часть) получает запрос, выполняет его и отправляет результат клиенту (клиентская часть).

Сервер может обслуживать нескольких клиентов одновременно. Запросы выполняются сервером последовательно. Если одновременно приходит более одного запроса, то запросы устанавливаются в очередь. В данном случае очередь — это список невыполненных клиентских запросов. Иногда запросы могут иметь приоритеты. Приоритет — это уровень важности выполнения запроса. Запросы с более высокими приоритетами должны выполняться раньше [1].

Существует концепции построения системы клиент-сервер:

Слабый клиент — мощный сервер — вся обработка информации осуществляется целиком сервером. Сервер посылает готовый результат, не требующий дополнительной обработки. Клиент только ведет диалог с пользователем: составляет запрос, отправляет запрос, принимает запрос и выводит информацию на экран (на принтер, в файл) [2].

Сильный клиент — часть обработки информации перепоручается клиенту.

Целью данного проекта является создание клиент-серверного приложения для коммуникаций в групповых чатах и ведении собственного блога — Чата-Микроблога.

Данное программное обеспечение позволит создавать и управлять собственными чатами и блогами, вступать в другие групповые чаты, иметь подписку на чей-либо личный блог. Все передаваемые конфиденциальные данные безопасно передаются на сторону сервера и хранятся там в зашифрованном виде. Управление приложением представлено в виде удобного графического интерфейса.

Чат-Микроблог — это все необходимое для комфортной коммуникации с большой группой лиц.

Созданное приложение позволяет общаться и доносить информацию большому количеству человек в удобном формате.

Все классы, используемые в приложении, хранятся в пакетах, структурированных папках, содержащих классы, предназначенные для выполнения одной задачи, представлена на рисунке 1.



Рисунок 1 — Диаграмма пакетов

Сокет — название программного интерфейса для обеспечения обмена данными между процессами. Процессы при таком обмене могут выполняться как на одной ЭВМ, так и на различных ЭВМ, связанных между собой сетью. Сокет — абстрактный объект, представляющий конечную точку соединения. Сокеты используются при подключении нового клиента, сервера, для отправки данных на сервер и т.д. [3].

JSON, что означает JavaScript Object Notation, — это текстовый формат обмена данными, который легко читается человеком и в то же время является компактным (в отличие от того же XML формата). JSON произошел от javascript и очень часто используется в веб-программировании при обмене данными между веб-браузером и сервером.

Json — это небольшая java-библиотека, которая позволяет конвертировать java-объекты в их JSON-представление, равно как и создавать объекты на основании их json-представления [4].

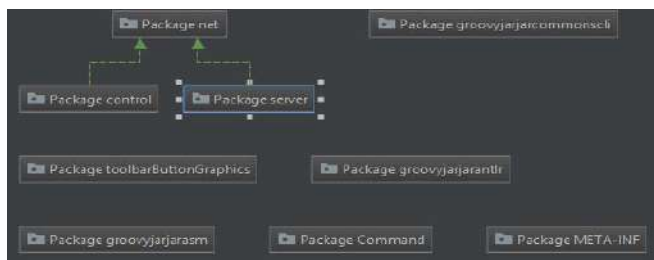
Основным классом библиотеки есть одноименный класс Json. Для того, чтобы создать экземпляр класса нужно воспользоваться одним из двух способов:

```
Gson gson = new Gson();  
Gson gson = new GsonBuilder().create();
```

Основные методы, которые используются для сериализации и десериализации java-объектов, называются toJson и fromJson.

Шифрование — обратимое преобразование информации в целях сокрытия от неавторизованных лиц, с предоставлением, в это же время, авторизованным пользователям доступа к ней. Главным образом, шифрование служит задачей соблюдения конфиденциальности передаваемой информации. Важной особенностью любого алгоритма шифрования является использование ключа, который утверждает выбор конкретного преобразования из совокупности возможных для данного алгоритма.

RSA — криптографический алгоритм с открытым ключом, основывающийся на вычислительной сложности задачи факторизации больших целых чисел. Для работы с этим ассиметричным алгоритмом в Java представлена библиотека java.security [5].

Диаграмма Use Case (Вариант использования) описывает, с точки зрения действующего лица, группу действий в системе, которые приводят к конкретному результату. Варианты использования являются описаниями типичных взаимодействий между пользователями системы и самой системой. Они отображают внешний интерфейс системы и указывают форму того, что система должна сделать (именно что, а не как).

Диаграмма Use Case представлена на рисунке 2.

Сервер реализован в виде консольного приложения, что позволяет без проблем запускать его на удаленных серверных машинах, также он позволяет администратору просматривать состояние подключенных пользователей в реальном времени.

Для запуска сервера необходимо выполнить скрипт командной строки «ServerStart». Вид консольного окна отображен на рисунке 3.



Рисунок 2 — Диаграмма Use Case

```
Server started...  
Connection to DataBase Completed!  
Network connection set to port 8190  
Client /127.0.0.1: 50251 connection.
```

Рисунок 3 — Представление сервера в приложении

Клиент представлен в виде главной формы. Для работы с программой вначале необходимо авторизоваться — ввести логин, пароль и нажать на кнопку «Войти» (рисунок 4).

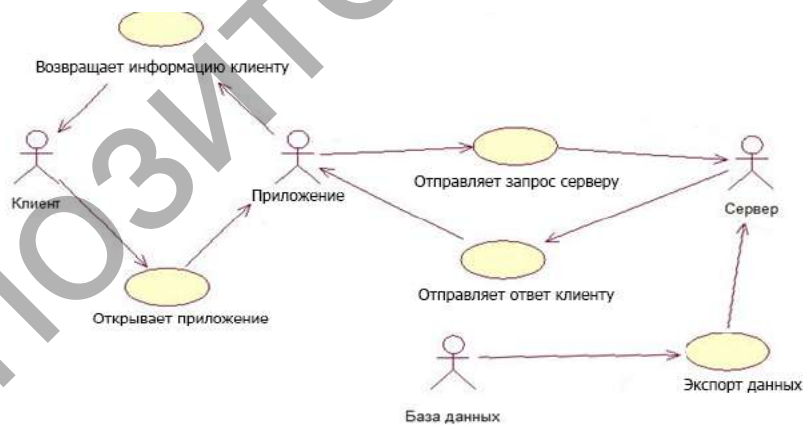

Рисунок 4 — Авторизация



Рисунок 5 — Главное окно

После успешного входа в систему перед пользователем открывается главное окно приложения, на котором расположен список чатов пользователя, их поиск, меню, поле ввода и просмотра текста (рисунок 5).

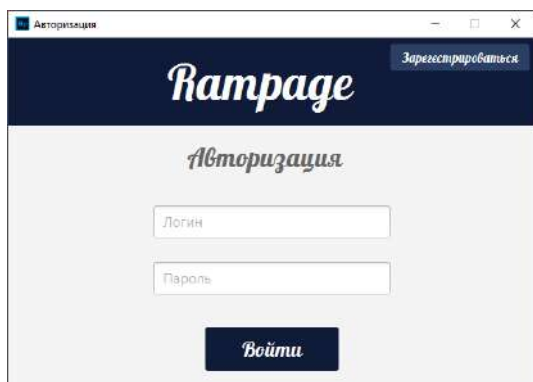
**Заключение.** Программа Чат-Микроблог была написана на строго типизированном объектно-ориентированном языке программирования Java с использованием всех возможностей данного языка. Было проведено тестирование программы, позволяющее увидеть весь ее функционал, преимущества и недостатки. Данное приложение показало важность таких составляющих разработки как *frontend* и *backend* (клиентской и серверной части).

#### Список цитируемых источников

1. Объектно-ориентированный подход [Электронный ресурс]. — Режим доступа: [http://opensource.rules.net/java/g13\\_2.html](http://opensource.rules.net/java/g13_2.html). Дата доступа: 13.12.2018
2. Евсеева, О. Н. Работа с базами данных на языке JAVA. / О. Н. Евсеева, А. Б. Шамшев. — Ульяновск: УлГТУ, 2009. — 170 с.
3. Сокеты — сетевое программирование [Электронный ресурс]. — 2016. — Режим доступа: <http://lecturesnet.readthedocs.io/net/low-level/ipc/socket/intro.html>. — Дата доступа 22.12.2018.
4. Обзор JSON — сетевое работает с JSON Java [Электронный ресурс]. — 2016. — Режим доступа: <http://www.javavenue.info/post/gson-json-api> — Дата доступа 27.12.2018.
5. Объектно-ориентированное программирование [Электронный ресурс]. — Режим доступа: [https://ru.wikipedia.org/wiki/Объектно-ориентированное\\_программирование](https://ru.wikipedia.org/wiki/Объектно-ориентированное_программирование). Дата доступа: 24.12.2018.

УДК 519.1

В. С. Бурмако, Д. С. Кислый

Учреждение образования «Барановичский государственный университет», Барановичи

## ШИФРОВАНИЕ КАК МЕТОД ЗАЩИТЫ ИНФОРМАЦИИ

**Введение.** Необходимость засекречивать важные послания возникла еще в древние времена. Со временем люди находили все более сложные способы делать послания недоступными чужим глазам. Древние рукописи и языки были поняты с помощью техник декодирования и дешифрования. Самый известный пример — Розеттский камень Древнего Египта. Фактически коды и шифры определяли исход многих войн и политических интриг на протяжении всей истории человечества [1].

Актуальность темы очевидна, так как информация в современном обществе — одна из самых ценных вещей в жизни, требующая защиты от проникновения лиц, не имеющих к ней доступа. Что такое шифрование? Шифрование — это способ преобразования пригодного для чтения текста, делающий невозможным его прочтение третьими лицами, причем текст снова становится пригодным для чтения после верификации ключа. Таким образом, суть шифрования заключается в том, что зашифрованная информация не представляет никакой ценности без знания ключа доступа. Криптография — наука о шифрах. Сообщения шифруются и расшифровываются с помощью алгоритмов, созданных комбинацией информатики и математики. С развитием технологий человечество старается находить все более надежные способы защиты информации. Но для того, чтобы понять более сложные методы шифрования, необходимо знать и понимать, как работают шифры, изобретенные еще до появления компьютеров. Хотя растущая производительность компьютеров позволяет

создавать более совершенные и надежные шифры, а криптография стала неразрывно связана с информационными технологиями, история шифровального дела насчитывает не одну тысячу лет.

**Основная часть.** Существуют тысячи типов шифрования сообщений, но в этой статье мы рассмотрим лишь некоторые наиболее известные и значимые из них:

**ROT13.** Применение алгоритма ROT13 к части текста требует простой замены каждого буквенного символа на соответствующий ему со сдвигом на 13 позиций в алфавите А становится N, В становится О, и т. д. до М, которое становится Z, а затем последовательно применяются буквы из начала алфавита: N становится А, О становится В, и так далее до Z, которая становится М. Затронуты лишь те буквы, которые используются в английском алфавите; цифры, символы, пробелы и все остальные символы остаются без изменений. Поскольку в английском алфавите всего 26 букв, а  $26 = 2 \times 13$ , то функция ROT13 является обратной для самой себя [2].

Приведем пример: необходимо зашифровать предложение «Hello world», используя шифр ROT13. Для удобства составим таблицу английского алфавита и добавим строку, в которой сдвинем алфавит на 13 позиций.

A	B	C	D	E	F	G	H	I	J	K	L	M	N	O	P	Q	R	S	T	U	V	W
N	O	P	Q	R	S	T	U	V	W	X	Y	Z	A	B	C	D	E	F	G	H	I	J
X	Y	Z																				
K	L	M																				

Используя данную таблицу, мы можем легко зашифровать наше предложение. Получится: «Uryyb jbeyq».

**Транспозиция.** В транспонирующих шифрах буквы переставляются по заранее определенному правилу. Например, если «зеркально отразить» предложение, то из «the more you know, the less is known» получается «nwonk si ssel eht wonk uoy erom eht». Или же можно разделить предложение на группы по несколько символов, например, по 7, а затем каждую из таких групп зеркально отразить. Таким образом, предыдущее сообщение станет «eromeht wonkuoy sseleht nwonksi». Подобные шифры использовались в Первую Мировую и Американскую Гражданскую Войну, для отправки важных сообщений.

**Азбука Морзе.** В азбуке Морзе каждая буква алфавита, все цифры и наиболее важные знаки препинания имеют свой код, состоящий из череды коротких и длинных сигналов, часто называемых «точками и тире». В отличие от большинства шифров, азбука Морзе используется не для затруднения чтения сообщений, а наоборот, для облегчения их передачи (с помощью телеграфа). Длинные и короткие сигналы посылаются с помощью включения и выключения электрического тока. Телеграф и азбука Морзе навсегда изменили мир, сделав возможной молниеносную передачу информации между разными странами, а также сильно повлияли на стратегию ведения войны, ведь теперь можно было осуществлять почти мгновенную коммуникацию между войсками [1].

**Шифр Цезаря.** Шифр Цезаря назван в честь Юлия Цезаря, использовавшего его для особо важных переписок. На самом деле, шифр Цезаря — это название не конкретного шифра, а любого, с использованием следующего принципа: каждая буква заменяется другой, определяемой по алфавиту, с определенным сдвигом. Если получатель знает значение сдвига, он без труда восстановит сообщение. Например, если используется шифр «D», тогда А заменяется на D, В на Е, С на F и т.д. Если используется шифр «Z», тогда А заменяется на Z, В на А, С на В и т.д. На шифре Цезаря базируется огромное число других, более сложных шифров, но сам по себе он не представляет из себя интереса, так как его легко дешифровать вручную, ведь перебор ключей по количеству букв в данном алфавите не займет много времени.

**Моноалфавитная замена.** Шифр Цезаря и азбука Морзе относятся к одному и тому же типу шифров — моноалфавитной замене. Это значит, что каждая буква однозначно заменяется на одну другую букву или символ. Эти шифры легко подвергаются дешифровке, даже без знания ключа, при помощи частотного анализа. Например, наиболее часто встречающаяся буква в английском алфавите — «Е». Таким образом, в тексте, зашифрованном моноалфавитным шифром, наиболее часто встречающейся буквой будет та, что соответствует «Е». За ней по частоте следуют «Т» и «А». Основываясь на уже расшифрованных символах, возможно дополнить имеющиеся слова так, чтобы они обрели смысл, например, «Т\_Е» с большой долей вероятности окажется «ТНЕ». Однако это выполнимо лишь для длинных сообщений, так как в коротких недостаточно слов чтобы достоверно утверждать о частоте встречаемости букв.

**Шифр Виженера.** Этот метод шифровки использует шифры Цезаря с различными сдвигом, причём для различных букв в шифруемом тексте выбираются различные сдвиги по некоторому правилу. В качестве такого правила можно сформировать ключевой текст, такого же размера как исходный, и каждой букве поставить в соответствие шифр Цезаря с таким сдвигом, чтобы первая буква алфавита заменялась этой буквой из ключевого текста. После этого, буквы исходного текста шифруются с помощью шифра Цезаря, соответствующего букве в той же позиции в ключевом тексте. Для упрощения шифрования применяется таблица Виженера, представляющая собой строчки, состоящие из букв алфавита, где каждая следующая является предыдущей со сдвигом на один.

**Шифрование публичным ключом.** Этот метод заключается в использовании двух ключей: публичного (открытого) и приватного (закрытого). Публичный ключ - это достаточно большое число, имеющее только два делителя, помимо самого себя и единицы. Эти два делителя составляют секретный ключ. При помощи открытого ключа сообщение шифруется, а при помощи секретного расшифровывается. Криптостойкость обеспечивается отсутствием быстрых алгоритмов нахождения таких делителей для достаточно больших чисел. Например, публичный ключ — это 2059, а секретный — 71 и 29.

**Заключение.** Шифрование изначально использовалось только для передачи конфиденциальной информации. Однако впоследствии шифровать информацию начали с целью её хранения в ненадёжных источниках. Шифрование информации с целью её хранения применяется и сейчас, это позволяет избежать необходимости в физически защищённом хранилище. С помощью шифрования обеспечиваются три состояния безопасности информации: конфиденциальность, целостность, идентифицируемость [3].

На данный момент в мире не существует абсолютно безопасного способа передачи и хранения информации. Но с развитием науки и технологий, мы можем создавать и применять все более надёжные способы защиты.

Изучение основ криптографии способствует повышению интереса к математике и информатике, раскрывает перед учащимися один из аспектов практического применения математических знаний в практической жизни людей, благоприятствует развитию логического мышления, формированию исследовательских навыков.

#### Список цитируемых источников

1. 10 популярных кодов и шифров [Электронный ресурс]. — Режим доступа: <https://tproger.ru/translations/10-codes-and-ciphers>. — Дата доступа: 24.02.2019
2. ROT13 [Электронный ресурс]. — Режим доступа: <https://ru.wikipedia.org/wiki/ROT13>. — Дата доступа: 24.02.2019.
3. Шифрование [Электронный ресурс]. — Режим доступа: <https://ru.wikipedia.org/wiki/Шифрование>. — Дата доступа: 24.02.2019.

УДК 330

Д. С. Войтушевская, Ю. В. Корчиц

*Учреждение образования «Барановичский государственный университет», Барановичи*

## ВЛИЯНИЕ СИСТЕМ ПОДДЕРЖКИ ПРИНЯТИЯ РЕШЕНИЙ НА ПРОЦЕСС ПРИНЯТИЯ РЕШЕНИЙ ОРГАНИЗАЦИОННОГО ПЛАНА В БИЗНЕСЕ И ПРЕДПРИНИМАТЕЛЬСТВЕ

**Введение.** Организация деятельности любого предприятия предполагает эффективную работу взаимосвязанных структур системы. Для достижения поставленных целей и задач необходимо оперативно принимать верные решения, которые зависят от выбора необходимых данных из огромного потока информации. В данной статье рассматриваются системы поддержки принятия решений (СППР), виды и подвиды СППР, преимущества использования систем в деятельности предприятия.

**Основная часть.** В последнее время наблюдается увеличение информации, которую следует систематически обрабатывать. В результате роста объемов неструктурированных данных и быстроты в принятии решений предъявляются новые требования, как к руководителям организаций, так и к бизнес-аналитикам. Также наблюдается стремительный рост интереса компаний к созданию программных продуктов, которые позволяют работать с большими объемами информации, накопленными в учетных системах и хранилищах данных.

На стадиях и этапах процесса принятия решений существует множество методов решения возникающих проблем. Эти методы в виде соответствующего математического аппарата реализованы в информационных системах — системах поддержки принятия решений (СППР).

Система поддержки принятия решений (Decision Support Systems) — это компьютерная система, которая при помощи сбора и анализа информации может влиять на процесс принятия решений организационного плана в бизнесе. Имеющиеся автоматизированные системы помогают получить необходимые данные из первоисточников, осуществить их анализ. С помощью таких систем можно получить сравнительные значения объемов продаж, наблюдать все доступные информационные активы, рассматривать альтернативные решения, спрогнозировать доход организации при предполагаемом внедрении новой технологии и т.д. [1].

Системы поддержки принятия решений появились в результате объединения систем: управления базами данных, управленческих и информационных. Всё чаще системы поддержки принятия решений стали применяться на практике, а не в теории. Для того чтобы определить тип системы поддержки принятия решений, нужно сначала понять к какому из методов классификации подходит решаемая задача [2].

Примером СППР может выступать Assistant Choice. Данная система помогает решать частично структурированные и не структурированные задачи, в большинстве из которых известна лишь часть их связей и элементов. К особенностям СППР можно отнести то, что для решения задачи пользователь должен описать проблему путем создания дерева критериев, оценить все критерии и альтернативы по их значимости, и описанным критериям. Более того, система Assistant Choice позволяет упростить принятие решения для лиц, принимающих данное решение.

Информационные системы поддержки принятия решений могут использоваться на любом уровне управления предприятием, которые позволяют руководителю усилить свои аналитические возможности в многочисленных процессах принятия решений в комплексе с методами разработки и анализа альтернатив [3].

**Заключение.** Использование систем поддержки принятия решений в организации коммерческой деятельности способствует налаживанию контактов, позволяет повысить эффективность предприятия в целом и облегчить работу управляющему, повышает контроль над деятельностью за счет структурирования необходимых данных и значительно ускоряет решение намеченных целей.

#### Список цитируемых источников

1. *Веселов, Д. А.* Задачи систем поддержки принятия решений и преимущества их использования // Современные научные исследования и инновации. 2015. № 4. Ч. 1 [Электронный ресурс]: <http://web.snauka.ru/issues/2015/04/51717>. [Дата обращения: 07.02.2019]
2. *Ларичев, О. И.* Системы поддержки принятия решений. Современное состояние и перспективы их развития / О. И. Ларичев, А. В. Петровский // Итоги науки и техники. Сер. Техническая кибернетика. — Т. 21. М.: ВИНТИ, 1987, с. 131—164.
3. *Бондарь, И. В.* Система поддержки принятия решений по защите информации «Оазис» / И. В. Бондарь, А. В. Гуменникова, А. М. Попов // Программные продукты и системы. — 2011. — № 3.

УДК 004.356.2

А. С. Вороник, А. О. Макарушко

Учреждение образования «Барановичский государственный университет», Барановичи

### ОСОБЕННОСТИ РАЗРАБОТКИ И ПРИМЕНЕНИЯ FDM-ТЕХНОЛОГИЙ ПРИ СОЗДАНИИ И ПРОТОТИПИРОВАНИИ 3D-ОБЪЕКТОВ

**Введение.** Научные и технические достижения в различных отраслях находят свое отражение и в процессе образования. Внедрение различных новинок, необходимо для поддержания процесса подготовки специалистов на современном уровне. При изучении специальных дисциплин, требующих объемного мышления зачастую, у обучаемых студентов возникают проблемы с восприятием характера работы, технологических процессов. В дальнейшем сложности с представлением приводят к непониманию обучаемым изучаемого материала. Эти проблемы связаны со сложностью представления изучаемых явлений.

**Основная часть.** Для формирования представления и развития объемного мышления в качестве иллюстрирующего материала прекрасно подходит использование 3D моделирования, как способ визуализации в образовании, представления различной графической информации в виде трехмерных моделей.

При проектировании моделей иногда требуется изучить разработанную модель более наглядно. При изучении специальных дисциплин, приходится разрабатывать и рассчитывать разного рода устройства и технику. После разработки и до процесса внедрения устройства необходимо создать опытную модель, которая не всегда после создания и тестов проходит контроль. Зачастую приходится сделать поправки в расчетах и создать обновленный прототип устройства, что связано с высокими затратами.

В современном мире наибольший интерес в данном направлении представляет технологии 3D моделирования. С внедрением этой технологии стало возможным воссоздание полного цикла создания какого-либо изделия. Рассмотрение его процесса на всех этапах его производства, и удешевление конечного продукта. 3D-принтер — это устройство, предназначенное для изготовления объемных фигур посредством послойного нанесения формующего материала. При применении 3D-принтера отпадает необходимость в таком традиционном оборудовании для обработки материалов, как токарные, фрезерные, сверлильные и др. станки. В отличие от работы с традиционными инструментами, для работы на 3D-принтере необходима только знание построения изображений объекта на компьютере. Для изготовления детали на 3D-принтере требуется её графическое изображение в компьютерной программе. Поэтому от обучающегося требуется выполнить трёхмерное изображение деталей технического устройства в графическом редакторе, в соответствии с размерами, открыть построенные детали в компьютерной программе, прилагаемой производителем к 3D-принтеру, и напечатать. В дальнейшем студент из напечатанных деталей собирает искомую конструкцию технического устройства и проверяет её работоспособность. Неработоспособность конструкции, т. е. отрицательный результат проектирования, свидетельствует о неправильности проведённых расчётов или неверном выполнении графического изображения деталей.

Существует несколько видов аддитивных технологий создания 3D-объекта, один из них — это FDM-технология. Послойная печать расплавленной полимерной нитью (Fused Deposition Modeling, FDM-технология) применяется для получения единичных изделий, приближенных по своим функциональным возможностям к серийным изделиям, а также для изготовления выплавляемых форм для литья металлов. FDM-технология печати заключается в следующем: выдавливающая головка с контролируемой температурой разогревает до полужидкого состояния нити из АВС-пластика, воска или поликарбоната, и с высокой точностью подает полученный термопластичный моделирующий материал тонкими слоями на рабочую поверхность 3D-принтера. Слои наносятся друг на друга, соединяются между собой и отвердевают, постепенно формируя готовое изделие. FDM-технология была разработана в 1988 году С. Крампом.

Процесс работы созданного печатного устройства на базе FDM-технологии характеризуется последовательным выполнением следующих этапов:

1. Предварительная обработка. Программное обеспечение для подготовки к печати делит на секции и размещает файл 3D CAD, а также просчитывает путь выпрессовки термопластика и необходимого вспомогательного материала.

2. Производство. 3D-принтер нагревает термопластик до полужидкого состояния и выдавливает его крошечными каплями по пути выпрессовки. Расплавленный вязкий пластик спекается с предыдущим слоем, формируя будущий объект.

3. Постобработка. Пользователь отделяет поддержку или растворяет ее в водном растворе моющего средства, после чего деталь готова к использованию.

Основными материалами для FDM-принтеров являются пластики ABS и PLA. ABS (акрилонитрилбутадиенстирол, АБС) — это ударопрочная техническая термопластическая смола на основе сополимера акрилонитрила с бутадиеном и стиролом. Сырьем для его производства является нефть. Этот пластик непрозрачный, легко окрашивается в разные цвета.

Достоинства ABS: долговечность, ударопрочность и относительная эластичность, нетоксичность, влаго- и маслостойкость, стойкость к щелочам и кислотам, широкий диапазон эксплуатационных температур: от  $-40^{\circ}\text{C}$  до  $+90^{\circ}\text{C}$ , у модифицированных марок до  $103\text{—}113^{\circ}\text{C}$ .

К достоинствам следует отнести невысокую стоимость, растворимость в ацетоне (что позволяет не только склеивать детали из ABS, но также сглаживать с помощью ацетона неровную поверхность). ABS более жесткий, чем PLA, и потому сохраняет форму при больших нагрузках.

Из недостатков надо упомянуть следующие: несовместимость с пищевыми продуктами, особенно горячими, поскольку при определенных условиях (высокой температуре) может выделять циановодород; неустойчивость к ультрафиолетовому излучению (т. е. не любит прямых солнечных лучей); термоусадка заметно выше, чем у PLA; более хрупкий, чем PLA.

Рабочая температура выше, чем у PLA, и находится в диапазоне  $210\text{—}270^{\circ}\text{C}$ . При работе с нитью ABS ощущается слабый запах. Кроме того, для лучшего прилипания первого слоя модели к рабочему столу требуется подогрев стола примерно до  $110$  градусов.

Про цену: встречаются упоминания  $\$30\text{—}40$  за килограммовую катушку. Реально цены в России начинаются от  $1500$  (мелкий опт) до  $2000$  и более (розница) рублей за килограмм, если речь идет о китайских производителях. ABS-нить от известных фирм, изготовленная в США, может быть в полтора-два раза дороже.

PLA (полилактид, ПЛА) — биоразлагаемый, биосовместимый полиэфир, мономером которого является молочная кислота. Сырьем для производства служат возобновляемые ресурсы — например, кукуруза или сахарный тростник, поэтому материал является нетоксичным и может применяться для производства экологически чистой упаковки и одноразовой посуды, а также в медицине и в средствах личной гигиены.

Сразу отметим: биоразлагаемость вовсе не синоним крайней недолговечности, изделия из PLA вполне жизнеспособны. Достоинства: низкий коэффициент трения, делающий его пригодным для изготовления подшипников скольжения; малая термоусадка, особенно в сравнении с ABS; менее хрупкий и более вязкий, чем ABS: при одинаковых нагрузках скорее согнется, чем сломается. Рабочая температура ниже, чем у ABS: около  $180\text{—}190^{\circ}\text{C}$ . Подогрев рабочего стола не является обязательным, но желательно всё же нагревать стол до  $50\text{—}60^{\circ}\text{C}$ . Недостатки: один из них мы уже упомянули — меньшую, чем у ABS, долговечность. Кроме того, PLA более гигроскопичен, и даже при хранении требует соблюдения режима влажности, иначе может начаться расслоение материала и появление в нем пузырьков, что приведет к дефектам при изготовлении модели. К тому же PLA зачастую немного дороже ABS, хотя цена сильно зависит от производителя и продавца.

Ацетон практически не оказывает воздействия на PLA, его приходится склеивать и обрабатывать дихлорэтаном, хлороформом или другими хлорированными углеводородами, что требует повышенных мер безопасности при работе (но, конечно, и ацетон в этом плане не подарок).

3D-принтеры в образовании — это отличная возможность для развития пространственного мышления и творческих навыков. Практическое моделирование кардинально меняет представление о различных предметах и делает более доступным и понятным процесс обучения таким наукам, как программирование, дизайн, физика, математика, естествознание. Кроме того, создание чего-либо своими руками поможет переступить порог привычного для нашего общества пассивного потребления типовых товаров к воплощению своих идей в реальность. Помимо творческого развития можно получить практический опыт в прототипировании.

Наглядность — неоспоримое преимущество 3D печати. Можно сделать вывод, что применение 3D-технологий на занятиях по техническим дисциплинам позволяет студентам развивать образное мышление. Восприятие трёхмерной модели становится доступнее, когда они держат её в руках, и через тактильные ощущения происходит восприятие формы и размеров предмета.

**Заключение.** В недалёкой перспективе 3D-печать может заменить в значительной степени традиционные технологии изготовления изделий из конструкционных материалов. Таким образом, процесс создания и изготовления трёхмерных моделей с применением 3D-принтеров становится простым и доступным каждому, что поднимает преподавание технических дисциплин на качественно новый уровень.

Для инженера 3D-принтер — это возможность наглядно увидеть то что он проектирует. В теории не всегда сможешь обнаружить изъяны изделия, а модель, сделанная на принтере, покажет какая ошибка допущена, и можно своевременно ее исправить. Принтер поможет студентам развить свои творческие способности и придумать что-то новое чего не было раньше. В перспективе 3D-принтер отлично подойдет для подготовки квалифицированных специалистов.

## РАЗРАБОТКА ОФЛАЙН-КОМПИЛЯТОРА ЯЗЫКА PASCAL НА ANDROID

**Введение.** Pascal — один из наиболее известных языков программирования, используется для обучения программированию в старших классах и на первых курсах вузов, является основой для ряда других языков.

Разработка Android-приложения для компиляции программного кода на языке Pascal позволит любому человеку при наличии Android-устройства без интернета проверить работоспособность кода или же просто написать свою программу.

**Основная часть.** Приложение является компилятором языка Pascal на Android. Это приложение создано для всех, чтобы запускать Pascal-код на мобильном устройстве без компьютера, так программист сможет проверить работоспособность своего кода либо же написать свой код в любом месте при наличии Android-устройства. Для разработки приложения использовалась среда разработки Android Studio и язык программирования Java.

Android Studio — это интегрированная среда разработки (IDE) для работы с платформой Android, выпущенная компанией Google. Android Studio совместима с платформой Google App Engine для быстрой интеграции в облаке новых API и функций. В среде разработки вы найдете различные API, такие как Google Play, Android Pay и Health. Присутствует поддержка всех платформ Android, начиная с Android 4.6 [10].

Главное окно программы представлено на рисунке 1. При запуске программы открывается окно с результатом компиляции и сообщение об успешном выполнении (рисунок 2). Также компилятор содержит в себе встроенный отладчик кода. Пример отладки представлен на рисунке 3.

Основные особенности офлайн-компилятора: 1) компиляция программ на языке Pascal и запуск их без интернета; 2) сообщение об ошибке при компиляции; 3) мощный редактор с множеством интеллектуальных функций: меню Файл: создать новый программный файл, открыть, сохранить автоматическое сохранение файла; меню редактирования: Отмена, повтор, копировать, вставить; авто-подсказки: отображение небольшого всплывающего окна, которое предлагает слово, совпадающую с набираемым словом; автоформат: автоматическое форматирование кода для более удобного просмотра; найти / найти и заменить: поддержка регулярных выражений; перемещение курсора на строку; выделение кода: выделение ключевых слов определенным цветом; стиль кода: модный интерфейс редактора; размер шрифта, шрифт, перенос слов; 4) Поддержка библиотеки Android (датчик, батарея, запись звука, камера и др.): библиотека «aTTSpeech» преобразует текст в речь; библиотека «aRecognition» преобразует речь в текст (требуется Google Voice); библиотека «aVibrate» поддерживает контроль вибрации устройства; библиотека «aSensor» поддерживает обработку датчиков (света, акселерометра и др.); библиотека «aNotify» поддерживает отображение уведомлений в строке состояния; библиотека «aClipboard» работает с буфером обмена на Android; библиотека «aBattery» извлекает информацию о состоянии батареи устройства.

```

5215951c.pas X
1 program clock;
2 uses
3   CRT, Graph, SysUtils, DOS, Math;
4
5 type
6   // screen orientation
7   TOrientation = (oPortrait, oLandscape);
8
9   // clock structure
10
11   TPoint = record
12     x, y: integer;
13     // x,y coordinat
14   end;
15
16   TAngle = record
17     a: float;
18     // angle
19     r: integer;
20     radius;
21   end;
22
23 var
24   o: TOrientation;
25   c: TPoint;
26   a: TAngle;
27
28 // color selection shortcut
29 function color(r, g, b: byte): integer;
30 var
31   cs: android_graphics_Color;
32   c: integer;
33 begin
34   c := cs.rgb(r, g, b);
35   color := c;
36 end;
37

```

Рисунок 1 — Главное окно программы



Рисунок 2 — Результат компиляции

```

229 var
230   h, n, s, z: integer;
231 begin
232   openScreen;
233   getOrientation;
234
235   repeat
236     clearBuffer;
237     drawText;
238     drawFace;
239     getTime(h, n, s, z);
240
241     handHour(h, n);
242     handMinute(n, s);
243     handSecond(s, z);
244     drawBuffer;
245   until keyPressed;
246
247   closeScreen;
248 end;
249

```

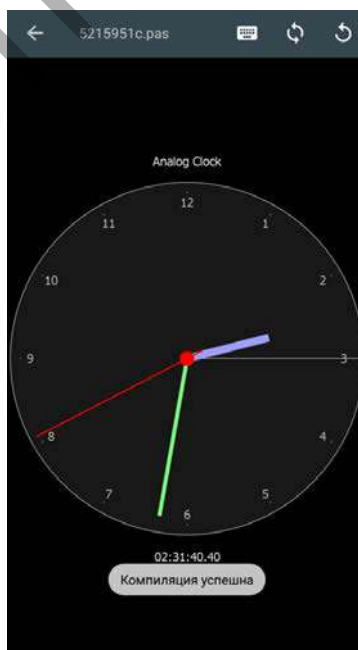
Рисунок 3 — Пример отладки программы

**Заключение.** Разработан офлайн-компилятор языка Pascal для устройств на операционной системе Android, которые полностью поддерживает все возможности компилятора языка, как и на персональном компьютере, а также множество дополнительных библиотек для Android-устройств.

#### Список цитируемых источников

1. Android Studio [Электронный ресурс]. — Режим доступа: <http://wnfx.ru/android-studio-ide-ot-google/>. — Дата доступа: 18.02.2019.

УДК 004.421

А. А. Ермакова

*учреждение образования «Барановичский государственный университет», Барановичи*

### ВЕБ-ПРИЛОЖЕНИЕ «ЕЖЕДНЕВНИК»

**Введение.** В современном быстроразвивающемся мире повышается занятость человека: множество обязанностей, целей и задач, которые, зачастую, нужно реализовать в течение всего лишь одного дня. Венцом успеха будет являться правильное распределение времени.

**Основная часть.** В правильном распределении времени помогает ежедневник: человек грамотно расписывает свой день буквально по минутам и, как итог, успевает всегда и везде. На данный момент актуальность использования web-приложения «Ежедневник» очень высока, так как ежедневник помогает не упускать из виду ни одной детали, человек может анализировать эффективность своей работы и даже находить ошибки в своих поступках или действиях.

Целью работы является разработка web-приложения «Ежедневник».

Достижение поставленной цели требует решения следующих задач: разработка методов и моделей представления ежедневника; разработка информационной модели подсистемы (структуры базы данных) учета пользователей и наполнение разработанной БД соответствующей информацией о записях; тестирование программы с использованием разработанной БД; описание алгоритмов программных модулей; описание полученных результатов.

Веб-приложение — клиент-серверное приложение, в котором клиент взаимодействует с сервером при помощи браузера, а за сервер отвечает веб-сервер. Логика веб-приложения распределена между сервером и клиентом, хранение данных осуществляется, преимущественно, на сервере, обмен информацией происходит по сети. Одним из преимуществ такого подхода является тот факт, что клиенты не зависят от конкретной операционной системы пользователя, поэтому веб-приложения являются межплатформенными службами [1].

Клиент-сервер — вычислительная или сетевая архитектура, в которой задания или сетевая нагрузка распределены между поставщиками услуг (сервисов), называемыми серверами, и заказчиками услуг, называемыми клиентами.

Сервер — это программа, представляющая какие-то услуги другим программам и обслуживающая запросы клиентов на получение ресурсов определенного вида. Клиент — это программа, использующая услугу, представляемую программой сервера.

Часто люди клиентом или сервером просто называют компьютер, на котором работает какая-либо из этих программа. В сущности, клиент и сервер — это роли, исполняемые программами. Клиенты и сервера физически могут находиться на одном компьютере. Одна и та же программа может быть и клиентом, и сервером одновременно [2].

Java-WEB приложение представляет собой систему, которая реализует структуру MVC(Model-view-controller). В данной структуре за отображение информации отвечает «view» а за реакции на действия пользователя «controller».

Приложение состоит из двух составляющих:

— сервера (в данной работе используется Tomcat 9);

— клиента (может использоваться любой web-браузер, в данном проекте использован Google Chrome).

Окно клиента представлено на рисунке 1.

Для того, чтобы войти в аккаунт либо зарегистрировать новый, необходимо пройти на страницу «авторизация/регистрация». Страница с формами «авторизация/регистрация» представлена на рисунке 2.

Личная страница пользователя представлена на рисунке 3.



Рисунок 1 — Представление клиента



Рисунок 2 — Представление авторизации/регистрации



Рисунок 3 — Представление личной страницы

Работа программы начинается с главной страницы, где пользователь может просмотреть информацию о сайте, зарегистрироваться либо войти на свою личную страницу, введя имя и пароль. При неуспешной авторизации пользователя перенаправит на главную страницу. После успешной авторизации, перейдя на свою личную страницу пользователь может выбрать дату и записать какую-либо информацию. При выборе даты проверяется существует ли заметка пользователя с выбранной датой и, если она существует, то она будет выведена на экран для изменения или ознакомления. При изменении записи происходит обновление данных для текущей заметки в базе данных.

**Заключение.** Разработанное приложение реализовано с использованием языка программирования Java в среде IntelliJ IDEA, с использованием MySQL и языка структурированных запросов SQL. Применение базы данных в качестве хранилища информации позволяет оптимально и эффективно хранить информацию, ее структурировать.

## Список цитируемых источников

1. Википедия. Свободная энциклопедия. Веб-приложение [Электронный ресурс]. URL: <https://ru.wikipedia.org/wiki/Веб-приложение> (дата доступа: 14.12.2018).
2. Основные понятия архитектуры клиент-сервер [Электронный ресурс]. URL: <http://bukvi.ru/computer/osnovnye-ponyatiya-arhitektury-klient-server.html> (дата доступа: 14.12.2018).

УДК 004.021

С. Ю. Мальчиков

Учреждение образования «Барановичский государственный университет», Барановичи

## РАЗРАБОТКА ПРОЕКТА РЕШЕНИЯ ЗАДАЧИ КОММИВОЯЖЁРА

**Введение.** Оптимизация производства, в широком смысле слова, находит применение в науке, технике и в любой другой области человеческой деятельности. Оптимизация - целенаправленная деятельность, заключающаяся в получении наилучших результатов при соответствующих условиях. Поиски оптимальных решений привели к созданию специальных математических методов, и уже в 18 веке были заложены математические основы оптимизации (вариационное исчисление, численные методы и др). Однако, до второй половины 20 века, методы оптимизации во многих областях науки и техники применялись очень редко, поскольку практическое использование математических методов оптимизации требовало огромной вычислительной работы, которую без ЭВМ реализовать было крайне трудно, а в ряде случаев - невозможно. При наличии ЭВМ решение задачи заметно упрощается [1].

Целью данного проекта является разработка приложения для решения задач оптимизации методом ветвей и границ (алгоритм Литтла) и генетическим алгоритмом.

Задачи проекта: решить задачу метод ветвей и границ (алгоритм Литтла); решить задачу генетическим алгоритмом; сравнить результаты; реализовать данные методы в приложении.

Актуальность выбранной темы заключается в следующем. Для решения оптимизационных задач нередко прибегают к формулировке поставленной задачи в виде каких-то хорошо известных математических задач: транспортная задача, задача поиска оптимального пути (задача коммивояжера) и другие. Сформулированную таким образом задачу решают, используя такие математические методы, как метод ветвей и границ, симплексный метод, метод Фогеля (приближенного решения), генетический алгоритм и другие [2,3].

**Основная часть.** В данном проекте используется метод ветвей и границ (алгоритм Литтла), так как является универсальным методом решения задачи дискретного программирования.

Алгоритм Литтла применяют для поиска решения задачи коммивояжера в виде гамильтонова контура. Данный алгоритм используется для поиска оптимального гамильтонова контура в графе, имеющем  $N$  вершин, причем каждая вершина  $i$  связана с любой другой вершиной  $j$  двунаправленной дугой. Каждой дуге приписан вес  $C_{ij}$ , причем веса дуг строго положительны ( $C_{ij} \geq 0$ ). Веса дуг образуют матрицу стоимости. Все элементы по диагонали матрицы приравнивают к бесконечности ( $C_{ij} = \infty$ ). В случае, если пара вершин  $i$  и  $j$  не связана между собой (граф не полновязный), то соответствующему элементу матрицы стоимости приписываем вес, равный длине минимального пути между вершинами  $i$  и  $j$ . Если в итоге дуга ( $i$  и  $j$ ) войдет в результирующий контур, то ее необходимо заменить соответствующим ей путем [4].

В качестве второго метода решения был выбран генетический алгоритм. Суть подхода в том, что прежде генерируется множество маршрутов. Это множество называется популяцией.

Эффективность применения ГА к задаче коммивояжера зависит также и от настройки операторов мутации и кроссинговера.

Мутация, как незначительное (точечное) случайное изменение в хромосоме может осуществляться несколькими способами. Наиболее распространенным является выбор двух случайных ген и их обмен местами. Цель оператора мутации — расширение пространства поиска за счет случайных точечных изменений в хромосоме. В классическом варианте действие оператора кроссинговера состоит в следующем: выбираются две определенные хромосомы (случайным образом), далее также случайным образом определяется точка кроссинговера и происходит обмен участками хромосом.

Однако полученные хромосомы не всегда являются допустимыми маршрутами коммивояжера (как в данном примере). Возможный вариант осуществления кроссинговера — брать не две хромосомы, а одну. В этом случае действие оператора кроссинговера будет состоять в повороте участка хромосомы либо в его циклической перестановке. В проекте был выбран двухточечный кроссинговер.

В случае задачи коммивояжера основные понятия генетического алгоритма имеют следующий смысл: ген — это номер вершины графа городов (номер города), через который проходит маршрут коммивояжера; хромосома — последовательность ген, определяющих замкнутый маршрут, проходящий через все заданные города (вершины графа); популяция — набор из нескольких возможных маршрутов. Состояние популяции — множество возможных маршрутов, удовлетворяющих условиям задачи. Функционал качества — длина маршрута [5].

Для произведения расчёта кратчайшего пути пользователь отбирает необходимые города, устанавливает процент мутации особей (по умолчанию 10%) и размер популяции (по умолчанию 100000 особей), далее расчёт. Так как в программе существует глобальная матрица, содержащая в себе расстояния между существующими городами, на её основе генерируется новая матрица с выбранными городами, где расстояния берутся из глобальной матрицы. Оператор мутации необходим для «выбывания» популяции из локального экстремума и способствует защите от преждевременной сходимости. Оператор размера популяции особей необходим для получения наиболее точного вычисления кратчайшего пути между городами, но чем больше размер популяции, тем больше время вычисления. Информация о стоимости, пути, количестве итераций и количестве затрачиваемого времени на выполнение расчёта отображается в таблице главного окна программы (рисунок 1).



Рисунок 1 — Результат расчёта

Т а б л и ц а 1 — Расчет времени выполнения генетического алгоритма и алгоритма Литтла

№ п/п	Генетический алгоритм		Алгоритм Литтла	
	К-во итераций	Время выполнения (мс)	К-во итераций	Время выполнения (мс)
1-й эксперимент	28	64	968	8
2-й эксперимент	37	121	968	8
3-й эксперимент	34	95	968	10
4-й эксперимент	30	78	968	10
5-й эксперимент	35	103	968	10
Среднее	33	93	968	9

Проведем аналогичную серию экспериментов для нахождения маршрута, состоящем от 10 городов до X городов (рисунок 2).

Проведем исследование времени расчёта генетического алгоритма в сравнении с алгоритмом Литтла для 30 городов, 10% мутации и 200000 особей (рисунок 3)



Рисунок 2 — График количества поколений относительно количества выбранных городов для расчёта кратчайшего пути



Рисунок 3 — Результат расчёта генетического алгоритма и алгоритма Литтла

В результате проведённых экспериментов, наибольшую эффективность показал алгоритм Литтла. Его недостатком является то, что при увеличении количества городов требуется больше вычислительных ресурсов, в отличие от генетического алгоритма. Если вычислительные мощности ограничены и оптимальность решения не очень критична, то лучше использовать генетический алгоритм. Для получения наиболее точного результата, нужно правильно настроить процент мутации и количество особей.

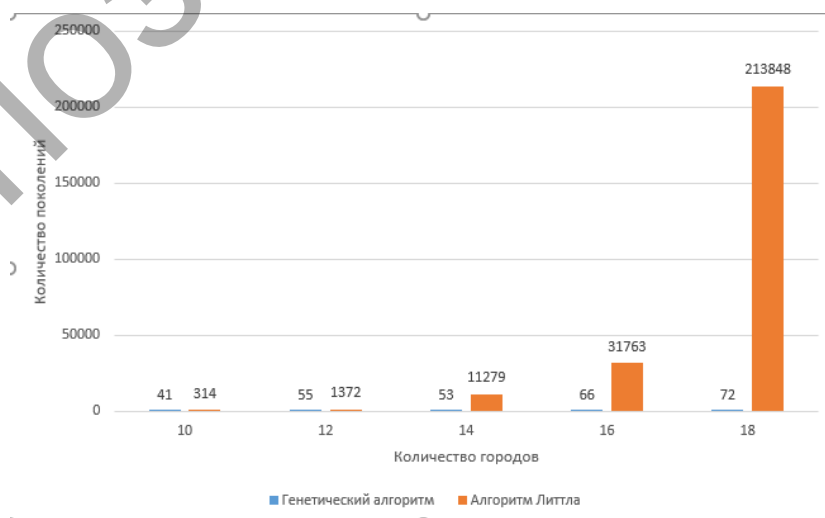
В результате анализа полученных данных можно сделать вывод, что генетические алгоритмы хорошо себя зарекомендовали как средство глобальной оптимизации, когда нельзя применить градиентные оптимизационные методы [6].

**Заключение.** Разработанную программу можно улучшить, как и любое решение в любой области наук, промышленности или социальной жизни. То есть дополнять новыми возможностями (например: добавление нового алгоритма, изменять карту страны и выполнять расчёт кратчайшего пути с другими городами), совершенствовать интерфейс, делать его более интерактивным и дружелюбным, разрабатывать приятный глазу дизайн приложения и т. п.

#### Список цитируемых источников

1. *Сморodinский, С.С.* «Оптимизация решений на основе методов и моделей математического программирования» / С. С. Смородинский — Мн.: БГУИР, 2003. — 136 с.
2. *Шах А. В.* Применение генетического алгоритма в маркетинговой логистике / А. В. Шах // Инновационное развитие экономики и права в контексте формирования национальной безопасности: сборник материалов II Международной научно-практической конференции / редкол.: В.В. Климук (гл. ред.) [и др.]. — Барановичи : БарГУ, 2019 — с.141-143
3. *Говор, А. А.* Применение эволюционных методов искусственного интеллекта в маркетинговой логистике / А. А. Говор, В. И. Илстинов, А. В. Шах // Содружество наук. Барановичи-2017 : материалы XIII Междунар. науч.-практ. конф. молодых исследователей, Барановичи, 19-20 мая 2016 г. : в 3 ч. : Ч. 2 / М-во образования Респ. Беларусь, Барановичский гос. ун-т, Студенч. науч. о-во БарГУ ; редкол.: В. В. Климук (гл. ред.) [и др.]. — Барановичи : БарГУ, 2017. — с. 79-80
4. *Акулич, И.Л.* Математическое программирование в примерах и задачах: Учеб. пособие для студентов эконом. спец. Вузов. — М.: Высш. шк., 1986. — 21 с.
5. *Черноруцкий, И.Г.* Методы принятия решений / И.Г. Черноруцкий. — СПб.: БХВ-Петербург, 2005.
6. *Шах А. В.* Применение методов искусственного интеллекта в маркетинговой деятельности / А. В. Шах, И. В. Колбаско // Экономика, технологии и право в современном мире: Международная научно-практическая конференция, 20-21 октября 2016 г., г. Барановичи, Респ. Беларусь / редкол.: А. В. Никишова (гл. ред.) [и др.]. — Барановичи : БарГУ, 2016.

## ЗАШИФРОВАННАЯ СЕТЬ ДЛЯ АНОНИМНОЙ КОММУНИКАЦИИ СЕТЕВЫХ ПРИЛОЖЕНИЙ

**Введение.** Интернет — инфраструктура, предоставляющая услуги для сетевых приложений, является самой масштабной инженерной системой построенной человеком. По своему строению Интернет-это глобальная сеть, состоящая из иерархически построенных, связанных между собой более мелких сетей, откуда и название Интернет, т.е сеть из сетей. Сегодня Интернет используется во всех сферах деятельности в таких как медицина, банковское дело, в повседневной жизни каждого человека. Данная технология развивается экспоненциально быстро, но существует проблема в данной технологии, которая берёт своё начало еще с предшественника технологии Интернет, прородитель интернета Арганет, первая компьютерная сеть, основанная на технологии packet — switch [1].

**Основная часть.** Технология packet — switch была придумана в университете MIT, и первая компьютерная сеть была создана между Стенфордским университетом, и университетом MIT в 1969 году, и данная сеть была названа Арганет. Проблема заключается в том, что Интернет базируется на идеях первой компьютерной сети Арганет, та в свою очередь разрабатывалась как «компьютерная сеть взаимно доверяющих друг другу пользователей», После того как Арганет начал разрастаться из маленькой сети между двумя университетами в более глобальную сеть состоящую из различных организаций и персональных компьютеров обычных пользователей, Арганет превратился в сеть из сетей, что и является Интернетом каким мы его знаем. Но сеть Интернет с самого начала не намеревались сделать безопасной. Отсутствие безопасности в Интернет стало причиной многих проблем связанных с утечкой пользовательских данных, с воровством коммерческой тайны организаций. Представьте если бы был способ сделать Интернет немного безопаснее? Например, сделать трафик конфиденциальным. Представьте если бы была зашифрованная сеть в Интернет где все данные пролетают по сетям в зашифрованном виде, и владельцы этих данных неизвестны, почти что полная безопасность. Именно для решения данной проблемы и была разработана зашифрованная сеть, пиринговая сеть в которой трафик перенаправляют сами устройства такие как смартфоны, компьютеры, те они служат как в каком-то смысле роутеры, и трафик, который они передают является полностью зашифрованным. Данная сеть в итоге была названа gatnet.

Основная идея gatnet это использование собственного протокола коммуникации, которая называется gatp. Протокол gatp состоит из последовательности сообщений, и алгоритмов шифрования таких как RSA и AES в режиме GCM [2]. Ниже будут приведены типы сообщений.

Сообщение `"/* hell0 fri3nd */\n"` — является сообщением для начального рукопожатия между двумя пирами, т.е устройствами такими как смартфоны, ноутбуки, компьютеры и т.д. Данное сообщение может иметь при себе публичный ключ RSA для дальнейшего шифрования коммуникации при помощи этого ключа.

Сообщение `"/* I have a gift */\n"` — является сообщением для передачи ключа блочного алгоритма шифрования AES, ключ передается в зашифрованном виде. Шифруется ключ алгоритмом RSA публичный ключ которого был передан на этапе начального рукопожатия.

Сообщение `"/* I appreciate that */\n"` — является сообщением, подтверждающим получение AES ключа.

Сообщение `"/* I need fri3nds */\n"` — является запросом для создания цепочки соединений между пирами, или узлами сети. Цепь из пиров необходима для того чтобы анонимно перенаправлять трафика через эту сеть.

Сообщение `"/* You're welcome */\n"` — является подтверждением создания цепочки из пиров, и теперь дальнейшая коммуникация будет проходить через эту цепь.

Сообщение `"/* Be fri3nds */\n"` — является запросом одного пира другому для создания цепь из пиров.

Сообщение `"/* We're friends */\n"` — является подтверждением одного пира другому что он согласен участвовать в цепи.

Сообщение `"/* Your data */\n"` — является сообщением к которому прикреплены зашифрованные данные которые мы хотим перенаправить через созданную сеть из пиров.

Сообщение `"/* We're done */"` — является сообщением об окончании коммуникации.

На основе этого протокола было написано простое приложение, которое скачивает файлы через зашифрованную сеть используя протокол gatp и протокол http. Данное приложение называется bivittatus, и оно просто скачивает файлы из интернета через других пиров.

Как видно при помощи программы bivittatus была скачана часть видеофайла под названием segment-1-v1-a1.ts. Ниже будет приведен скриншот работы сервера, который отвечает за логирование пиров в сети, т.е сервер записывает какие пиры подключились к сети (рисунок 1).

```
sanchows@fighter:~$ ./ratServe
Greetings from ratnet server :)...
Connected 192.168.43.180:58258
/* hello fri3nd */

[]
2019/02/28 18:32:46 crypto/rsa: decryption error
Connected 192.168.43.154:58934
/* hello fri3nd */

[]
2019/02/28 18:33:20 crypto/rsa: decryption error
```

Рисунок 1 — Сообщения сервера о ходе выполнения операции

**Заключение.** Разработанный протокол, при помощи которого можно создать зашифрованную сеть, в которой узлами являются сами устройства, по-другому известные как пиры служит для зашифрованного соединения пользователей. Эти узлы отвечают за то как будет перенаправлен трафик по сети, и весь трафик является SNA-шифрованным что делает эту сеть конфиденциальной для приложений, которые будут ее использовать.

#### Список цитируемых источников

1. Packet-switching [Электронный ресурс]. — Режим доступа: <https://www.techopedia.com/definition/5603/packet-switching>. Дата доступа: 21.02.2019
2. Язык GO [Электронный ресурс]. — Режим доступа: [https://www.ibm.com/developerworks/ru/library/l-go\\_01/index.html](https://www.ibm.com/developerworks/ru/library/l-go_01/index.html). Дата доступа: 21.02.2019

УДК 004.42

Е. А. Миронович

Учреждение образования «Барановичский государственный университет», Барановичи

## БАЛЛИСТИЧЕСКАЯ СОСТАВЛЯЮЩАЯ В МИНИ-ПРИЛОЖЕНИЯХ

**Введение.** Изучая баллистику, учащиеся повторяют основные теоретические положения и законы кинематики, а также исследуют и выводят новые закономерности, которые можно и даже необходимо проверять на опыте.

Баллистика — наука о движении снарядов, мин, пуль, неуправляемых ракет при стрельбе (пуске). Основные разделы баллистики: внутренняя баллистика и внешняя баллистика. Внутренняя баллистика изучает движение снарядов, мин, пуль и др. в канале ствола оружия под действием пороховых газов, а также другие процессы, происходящие при выстреле в канале или камере пороховой ракеты. Основные разделы внутренней баллистики: пиростатика, изучающая закономерности горения пороха и газообразования в постоянном объёме; пиродинамика, исследующая процессы в канале ствола при выстреле и устанавливающая связь между ними, конструктивными характеристиками канала ствола и условиями заряжания; баллистическое проектирование орудий, ракет, стрелкового оружия.

Внешняя баллистика изучает движение неуправляемых объектов (снарядов, мин, пуль, неуправляемых ракет и др.) после прекращения их силового взаимодействия со стволом оружия (пусковой установкой), а также факторы, влияющие на это движение. Основные разделы внешней баллистики: изучение сил и моментов, действующих на снаряд в полёте; изучение движения центра масс снаряда для расчета элементов траектории, а также движение снаряда относительно центра масс с целью определения его устойчивости и характеристик рассеивания. Разделами внешней баллистики являются также теория поправок, разработка методов получения данных для составления таблиц стрельбы и внешне баллистическое проектирование [1].

**Основная часть.** Цель данного исследования заключается в разработке игры «Катапульта» с использованием баллистики. Данная игра позволяет игрокам ходить по очереди. Игра заканчивается, когда один из игроков попадёт камнем в катапульту противника. Основной задачей является написание простейшего кода, который рассчитывает баллистическую траекторию падения камня.

Для реализации данной работы выбрана интегрированная среда программирования Builder 6.0, как наиболее мощная реализация языка программирования Object C++ с возможностью написания программ как под DOS, так и под операционные системы Windows 95/98/2000 и NT. Для простоты освоения программы необходимо создать удобный интерфейс, который является визитной карточкой приложения.

За основу расчета траектории брались законы физики, которые менялись в коде для подстройки под среду программирования. Привычные для многих закономерности и формулы [2] представлены на рисунке 1.

В компоненте Image среды C++ Builder необходимо было подстроить формулы законов физики под иную систему координат, что представлено на рисунке 2.



Рисунок 1 — Тело, брошенное под углом к горизонту



Рисунок 2 — Сравнение систем координат (слева — привычная нам, справа из компоненты Image)

Так как система координат была изменена, то и физические формулы пришлось корректировать, наибольшим изменениям подверглась компонента y, что представлено в формуле:

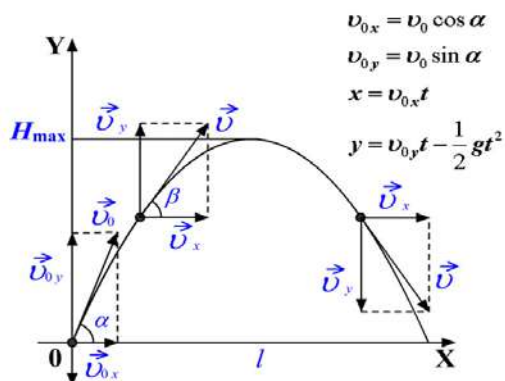
$$y = v_{0y} t - \frac{1}{2} g t^2 \Rightarrow y = y_0 - v_{0y} t + \frac{1}{2} g t^2$$

В ходе исследования была разработана игра «Катапульта». Вид основного поля игры представлен на рисунке 3.

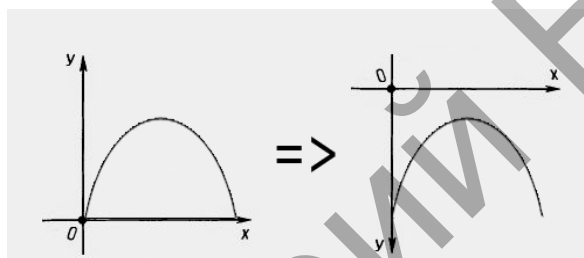

Рисунок 3 — Основное поле

Входными данными являются масса, начальная скорость и угол, под которым снаряд вылетает из катапульты. На основе этих данных компьютером проводятся расчёты, прописанные физическими формулами в коде программы. Одним из основных компонентов является Timer, частота которого и определяет скорость моделирования полёта.

**Заключение.** Программу можно использовать для наглядного решения физических задач и проверки полученных данных в ходе решения. Для более корректного использования необходимо добавить поправки на расстояние объектов друг от друга и добавить возможность исключения вводимых данных, так как при решении задач, наиболее часто многими данными пренебрегают, пример: масса, сопротивление ветра. Так же можно проводить опыты с телами, брошенными под углом к горизонту на других космических телах, со своим собственным коэффициентом свободного падения, который отличается от привычного значения для нашей планеты, который равен 9.81 метр на секунду в квадрате.

#### Список цитируемых источников

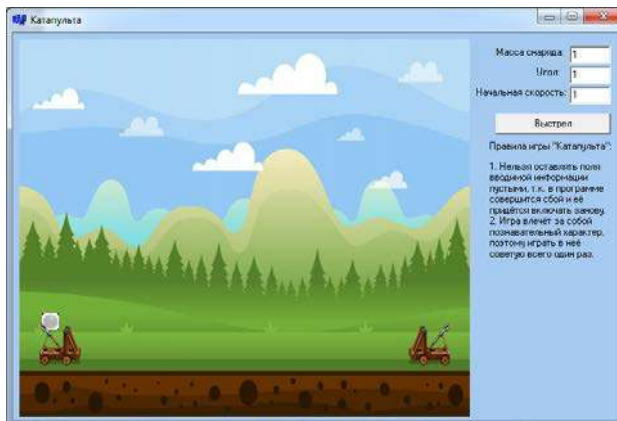
1. Дмитриевский, А.А. Внешняя баллистика. Учебник / А.А. Дмитриевский. — М.: Машиностроение, 1972. — 584 с.
2. Исаченкова, Л.А. Физика 9 класс / Л.А. Исаченкова, Г.В. Пальчик, А.А. Сокольский— Минск: «Народная асвета», 2010. — 213 с.
3. Павловская Т.А. Программирование на языке высокого уровня. Учебник для вузов / Т.А.Павловская. — СПб.: Питер, 2007. — 432с.

УДК 004.432.2

А. В. Михновец, Д. С. Кислый

Учреждение образования «Барановичский государственный университет», Барановичи

### СКАНИРОВАНИЕ QR-КОДА В РЕЖИМЕ РЕАЛЬНОГО ВРЕМЕНИ

**Введение.** Передать информацию в настоящее время, используя современные технологии, не составляет труда. При этом в ходе истории человек себе поставил задачу: как можно передать одну и ту же информацию различными способами. В 1837 году американский ученый Сэмюэлем Морзе изобрел, на сегодняшний день популярную кодировку — азбука Морзе. В ходе исторических этапов так же была поставлена задача передачи большой информации, но в меньшем объеме. На сегодняшний день одной из популярных кодировок, используемых в различных сферах, является QR-код.

**Основная часть.** Под QR-кодом (от англ. Quick Response – быстрый ответ) понимают миниатюрный носитель данных, который хранит текстовую информацию объемом порядка трёх тысяч байт. Он представляет собой двумерный матричный код и состоит из чередования цветных элементов и пустот. Эти данные кодируются с помощью специальных программ или сервисов в виде чёрно-белых или цветных квадратов [1].

Распространение QR-кода шло с небольшими темпами, при этом популярность получил около пяти лет назад и широко используется в качестве идентификационного знака для всех видов коммерческих продуктов, рекламных объявлений и других публичных объявлений. Он является промежуточным закодированным состоянием информации, которую может расшифровать любой человек, обладающий сканирующим устройством.

В первую очередь QR-коды можно использовать в качестве подписей и ссылок на дополнительную информацию. Так, например, QR-кодами можно снабжать афиши мероприятий. QR-код может содержать информацию о месте и сроках проведения, географические координаты места проведения, готовую e-mail форму для регистрации участника, а также интернет-ссылку, контактную информацию и так далее. Более того, технология QR-кода может быть использована при проведении конференций, в том числе международных, так как языковой барьер может стать значительной помехой при обсуждении организационных вопросов, в том числе адресов, имен, телефонов и названий. Таким образом, печать информационного листа с QR-кодами с закодированными адресами, событиями и контактами позволит в значительной степени уменьшить вероятность возникновения проблем в языковой коммуникации [2].

Для создания QR-кода можно использовать различные генераторы, доступные для каждого пользователя. Например на web-сервисе qrcoder.ru с помощью генератора можно создать QR-код, начиная от простого текста (4296 букв) и заканчивая ссылкой на сайт. Создадим код, используя имя и фамилию, например: Аня Михновец (рисунок 1).

Созданное нами приложение в среде программирования Visual C# Express 2010 позволяет распознать QR-код в режиме реального времени, используя веб-камеру. Для работы с программой выбираем в списке веб-камеру и нажимаем кнопку Start и подносим наш код к камере, через несколько секунд выдается расшифрованный текст (рисунок 2).



Рисунок 1 — Пример QR-кода



Рисунок 2 — Пример распознавание QR-кода

Данное приложение представляет собой удобный интерфейс, который подходит для любого пользователя. Поясним механизм распознавания QR-кода, который состоит в следующем:

- 1) три наибольших узора, расположенных по углам, называемой областью детектирования, служат для определения расположения кода;
- 2) считывается системная информация, расположенная между поисковыми узорами, которая и расскажет насколько большим является QR-код;
- 3) применяется маска, которая определяет какое значение должно быть инвертировано. Затем можно прочитать информацию QR-кода в бинарном виде: черный цвет здесь означает 1, белый означает 0.

Следующий шаг указывает на количество символов, которые нужно расшифровать. Для декодирования кода используется ASCII-таблица. В результате начнут записываться двоичные коды, которые затем переведут их на понятный язык в буквы и цифры с помощью ASCII [3].

**Заключение.** Использование QR-кода во многом упростила хранение данных (позволяет перекодировать около 1500 знаков), что в значительной степени экономит пространство на физическом носителе. А также данная технология внедрилась во многие образовательные процессы, которые повышают интерес студентов и учащихся, и информирует внешнюю аудиторию во многих сферах жизнедеятельности.

#### Список цитируемых источников

1. QR-код в образовательном процессе [Электронный ресурс]. — Режим доступа: <https://www.slideshare.net/yak-ella/qr-18099167> — Дата доступа: 20.02.2019.
2. Перспективы использования QR-кодировки в академической сфере [Электронный ресурс]. — Режим доступа: <https://cyberleninka.ru/article/v/perspektivy-ispolzovaniya-qr-kodirovki-v-akademicheskoy-sfere> — Дата доступа: 20.02.2019.
3. Алгоритм QR-кода [Электронный ресурс]. — Режим доступа: <https://sfztn.com/qr-code-generator/kak-prochitat-qr-kod-algorithm-koda> — Дата доступа: 22.02.2019.

УДК 004.042

М. Ю. Сеч

Учреждение образования «Барановичский государственный университет», Барановичи

### АУДИО ПЛЕЕР ДЛЯ YOUTUBE

**Введение.** В настоящее время несмотря на уровень развития технологий мы нередко сталкиваемся с проблемами подключения к интернету, ограниченностью трафика или нехватки ресурсов компьютера. Самым крупным и популярным сервисом с медиа-контентом является «YouTube». При длительном использовании сервиса, у большинства пользователей может появиться необходимость хранить свой плейлист на компьютере, но «YouTube» предназначен только для хранения видеофайлов, которые имеют большой размер, где пользователь сталкивается с проблемой ограниченного интернет-трафика — это первая проблема. Доступ к сервису «YouTube» осуществляется исключительно через браузер, который потребляет много

оперативной памяти, и каждая вкладка увеличивает процент занятой оперативной памяти в следствие чего, пользователь сталкивается с проблемой производительности компьютера — это вторая проблема.

Для решения данных проблем было разработано приложение для скачивания заранее подготовленного аудиофайла с сервиса «YouTube» и воспроизведения его локально, как в самом приложении, так и с помощью различных плееров.

Оперативная память влияет на увеличение быстродействия нашего компьютера при выполнении определенных процессов, а потому является одной из главных составляющих. Чем лучше показатели оперативной памяти, тем быстрее будет выполнена та или иная задача, которую ставит пользователь.

Целью данной работы является разработка приложения, которое позволит экономить оперативную память и интернет трафик посредством выделения аудиодорожки из видео, находящегося на видеохостингах на языке Java. Актуальность выбранной тематики обусловлена достижением уменьшения в потреблении ресурсов компьютера и интернет трафика, а также для создания локальной коллекции аудиозаписей.

Достижение поставленной цели требует решения следующих задач: преобразование видеопотока в аудио; сохранение названия видео в тегах; скачивание аудиофайла на компьютер.

**Основная часть.** Для построения формы клиентского приложения была использована библиотека javax.swing. Java Swing — это легкий инструментальный графического интерфейса пользователя (GUI), который включает в себя богатый набор виджетов. Он включает в себя пакет, позволяющий создавать компоненты графического интерфейса для приложений Java и не зависит от платформы.

Для воспроизведения аудио была использована библиотека JMF. Java Media Framework - библиотека, облегчающая разработку программ, работающих с аудио и видео [1].

Для разработки приложения была использована среда IntelliJ IDEA. IntelliJ IDEA - среда разработки программного обеспечения, ориентированная на производительность и концентрацию разработчика на важных задачах. IntelliJ IDEA способна анализировать написанный код, что позволяет подбирать наиболее подходящие варианты для автозаполнения и разные методы решения проблемы в случае допущенной ошибки. Программа содержит встроенные редакторы для большинства языков программирования. IntelliJ IDEA поддерживает самые распространенные каркасы, как Java EE, Spring, Grails, Play, Android, GWT, Vaadin и тому подобные. Программа работает с развернутыми базами данных пользователя и совместима с другими системами управления версиями. Также IntelliJ IDEA содержит инструменты для разработки графического интерфейса пользователя [2].

Общая схема работы приложения представлена на рисунке 1.

Программное средство имеет интуитивно понятный интерфейс. Главное окно приложения представлено на рисунке 2. На главном окне можно увидеть список загруженных песен, стандартные кнопки управления, ползунок громкости и окно загрузки. При введении id видео и нажатии на кнопку «3» происходит процесс загрузки (рисунок 3).

Основным классом, обеспечивающим загрузку аудио, является класс YouTubeGrabber, который реализует интерфейс Downloader. Наличие класса Downloader позволяет с легкостью дополнить приложение для работы с другими видеохостингами.

Методы класса YouTubeGrabber представлены на рисунке 4.



Рисунок 1 — Схема работы приложения



Рисунок 2 — Главное окно приложения

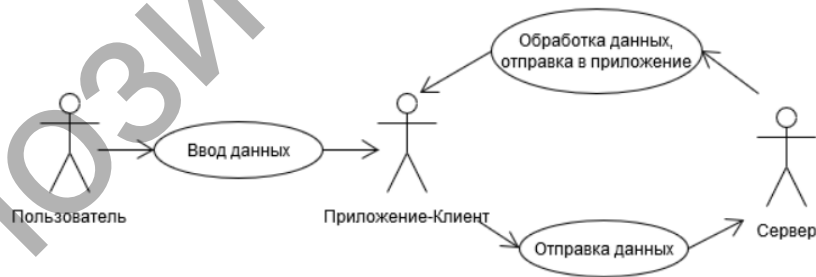

Рисунок 3 — Процесс загрузки

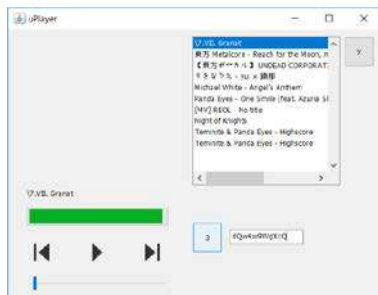

Рисунок 4 — Процесс загрузки

**Заключение.** Разработанное приложение предназначено для скачивания заранее подготовленного аудиофайла с сервиса «YouTube» и воспроизведения его локально. При использовании разработанной системы появляется возможность экономить интернет и ресурсы компьютера.

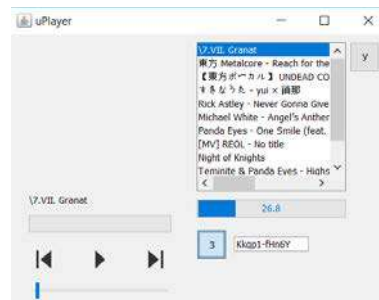
#### Список цитируемых источников

1. Java Media Framework [Электронный ресурс]. — Режим доступа: <http://www.bseu.by/it/tohod/lekcii5.htm>. Дата доступа: 21.02.2019
2. IntelliJ IDEA 2018.3.4 [Электронный ресурс]. — Режим доступа: <https://ru.vessoft.com/software/windows/download/intellijidea>. Дата доступа: 21.02.2019

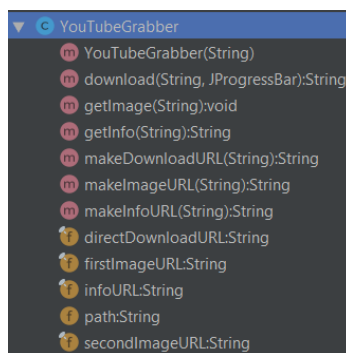
УДК 004.432.2

Е. Н. Суббота, В. П. Заеленчиц

*Учреждение образования «Барановичский государственный университет», Барановичи*

## РАЗРАБОТКА КЛАВИАТУРНОГО ТРЕНАЖЁРА В СРЕДЕ VISUAL STUDIO 2017

**Введение.** В настоящее время компьютерные системы и информационные технологии развиваются очень стремительно. Современному человеку, который в той или иной степени связан с ними, необходимо постоянно следить за изменениями и дополнять свои знания. По мере развития технологий, появилась потребность быстро печатать. Для этого и были разработаны клавиатурные тренажёры.

Клавиатурный тренажёр — вид компьютерных программ или онлайн-сервисов, предназначенных для обучения набору на компьютерной клавиатуре. Также целями тренажёров являются: 1) увеличить скорость набора, 2) уменьшить количество опечаток, 3) улучшить ритмичность набора, что позволяет уменьшить усталость при наборе. Некоторые клавиатурные тренажёры предлагают ряд уроков для изучения раскладки, ведут статистику обучения [1]. Поэтому данная тема исследования является актуальной. Приложение было создано в Visual Studio 2017.

**Основная часть.** Приложение состоит из 3 форм: главная форма, форма регистрации участника и форма «Меню администратора». Главная форма включает в себя компонент richTextbox, в который будет введён текст, который нужно напечатать, а также компонент textbox, в который, соответственно, нужно вводить текст. С помощью кнопок «Запуск», «Ответить», «Пауза», «Стоп», «Следующий уровень» пользователь сможет управлять работой программы. Также главная форма имеет четыре вкладки: «Новый пользователь», «Режим», «Вид», «Выход». Кнопка «Новый пользователь» служит, для того чтобы, не перезапуская приложение создать нового пользователя и работать от его имени. Чтобы выбрать режим игры, нужно нажать на вкладку «Режим». Так как написание слов фиксируется временем, то используя вкладку «Вид», можно разместить, либо убрать значок «Ваше время» на главной форме. Игрок может досрочно выйти из приложения, нажав вкладку «Выйти».

Данное приложение позволяет тренироваться не только на словах, но и на предложениях, буквах и символах. При запуске программы появляется диалоговое окно, в которое нужно ввести своё имя (рисунок 1). Если оно не было введено, то на экране появится сообщение «Ошибка авторизации. Повторите попытку». Пока данные не будут введены, пользователь не сможет перейти к основной программе.

После авторизации появляется окно приложения, которое изображено на рисунке 2.



Рисунок 1 — Окно регистрации участника



Рисунок 2 — Вид главной формы данными

Для того, чтобы начать работать на клавиатурном тренажёре, пользователь должен выбрать один из трёх режимов: «Лёгкий», «Средний», либо «Сложный», или нажать кнопку «Запуск», в таком случае автоматически будет выбран режим «Лёгкий». Лёгкий режим представляет собой проверку на то, как пользователь ориентируется на клавиатуре. В данном режиме предусмотрены буквы разных регистров и некоторые знаки. «Средний» режим усложняет задачу, так как теперь нужно вводить слова. «Тяжёлый» режим предоставляет возможность написания предложений. Механика проверки ведённого текста во всех режимах одинакова. В зависимости от режима, в компоненту richTextbox, которая находится на главной форме, загружается буква, символ, слово или предложение, которое и нужно ввести. Ввод осуществляется в компоненту textbox. Далее эта строка считывается и сравнивается со строкой из компонента richTextbox. Следует заметить, что одни слова начинаются с прописной буквы, а другие с строчной. Если пользователь введёт букву не того размера, то программа не зачтёт это как правильный ответ. Для проверки внимания, в середине некоторых слов также могут меняться прописные и строчные буквы. После нажатия кнопки «Стоп», или после того, как закончатся слова, необходимо нажать кнопку «Новый пользователь», для создания нового пользователя, или «Следующий уровень», если вы желаете перейти к следующему режиму. Так же можно напрямую выбрать режим, с которого вы хотите продолжить с помощью вкладки «Режим».

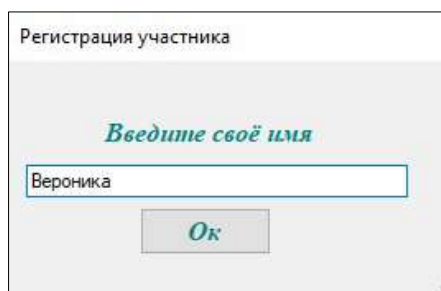
Результаты прохождения программы сохраняются в текстовом документе «Members», который мы можем увидеть на рисунке 3. Кроме имени пользователя, мы увидим время, за которое он справился, а также количество верно ведённых им букв, слов или предложений.

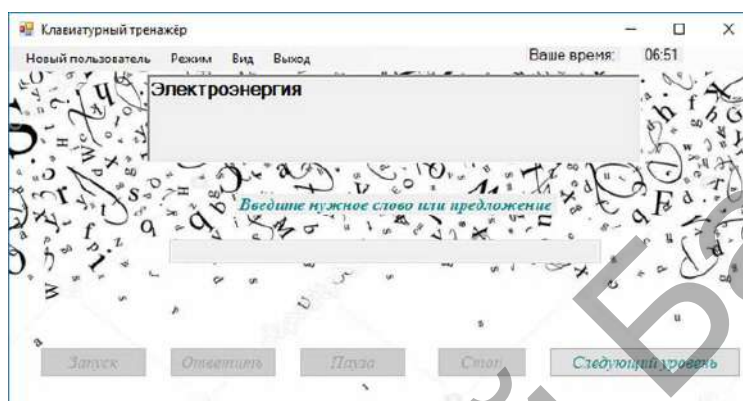

Рисунок 3 — Файл результатов

**Заключение.** Использование клавиатурного тренажёра позволяет усовершенствовать свои навыки набора текста, а также увеличить скорость работы с текстом.

#### Список цитируемых источников

1. Клавиатурный тренажёр [Электронный ресурс]. — Режим доступа: [https://ru.wikipedia.org/wiki/Список\\_клавиатурных\\_тренажеров](https://ru.wikipedia.org/wiki/Список_клавиатурных_тренажеров). — Дата доступа: 20.02.2019

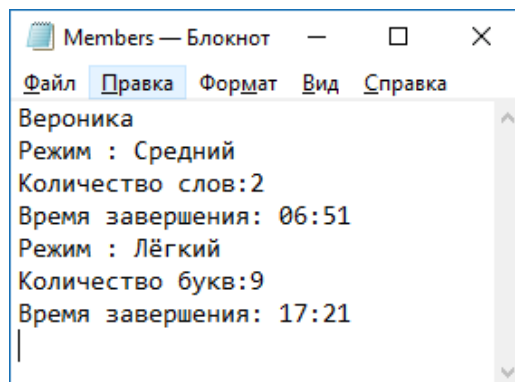
УДК 621.37

П. Н. Трубенко, А. В. Михеев, А. Л. Полюх

*Учреждение образования «Барановичский государственный университет», Барановичи*

### ПРОЕКТ СОЗДАНИЯ ВИРТУАЛЬНОГО 3D-ДИСПЛЕЯ НА БАЗЕ МИКРОКОНТРОЛЛЕРА AVR ATMEGA

**Введение.** Компьютерный экран плоский. Поэтому создать на нём реалистичную трёхмерную картинку без технологических трюков или специальных устройств невозможно - ведь дисплей даёт картинку, которую оба глаза видят одинаково. Для трёхмерного восприятия оба глаза должны смотреть на объект под немного разными углами. То есть трюк заключается в том, чтобы каждый глаз получил свою картинку, не смотря на то, что зритель будет смотреть на одну и ту же поверхность.

Микроконтроллер — это специальная микросхема, предназначенная для управления различными электронными устройствами.

Идея создания микроконтроллера заключается в объединении процессора, памяти, программно-запоминающего устройства и периферии внутри одного корпуса, внешне похожего на обычную микросхему.

Микроконтроллер характеризуется большим числом параметров, поскольку он одновременно является сложным программно-управляемым устройством и электронным прибором (микросхемой). Приставка "микро" в названии микроконтроллера означает, что выполняется он по микроэлектронной технологии [1].

В ходе работы микроконтроллер считывает команды из памяти или порта ввода и исполняет их. Что означает каждая команда, определяется системой команд микроконтроллера. Система команд заложена в архитектуре микроконтроллера и выполнение кода команды выражается в проведении внутренними элементами микросхемы определенных микроопераций. Микроконтроллеры позволяют гибко управлять различными электронными и электрическими устройствами.

**Основная часть.** Группа студентов кружка научно-технического творчества «Электроник» направили усилия своей исследовательской работы на создание интеллектуального, гибко программируемого встраиваемого контроллера для управления простыми одиночными устройствами или их небольшими группами, например, линейкой светодиодов или группой электроприводов.

Для реализации управляющей системы выбрали микроконтроллеры семейства AVR ATmega, так как они обладают богатым набором периферийных устройств, гибким и эффективным набором команд Ассемблера, и достаточными для наших целей параметрами быстродействия, объёма памяти и энергопотребления.

Микроконтроллеры семейства AVR Atmega разработанные компанией Atmel в настоящее время обладают достаточно хорошим соотношением стоимости, производительности и других качеств, что позволяет использовать их даже в студенческих проектах.

Одним из преимуществ МК AVR является хорошо продуманный язык ассемблера и гибкая система адресации регистров и памяти, что позволяет получать эффективный код и высокую производительность даже при относительно небольшой тактовой частоте [2].

При этом микроконтроллеры AVR имеют небольшое собственное энергопотребление, что позволяет использовать их в автономных системах, и большой набор встроенных периферийных устройств, которые позволяют эффективно управлять сложными техническими системами.

Устройство представляет собой вращающуюся линейку с несколькими десятками (до 100) светодиодов, при быстром вращении и переменном зажигании которых формируется воспринимаемое глазом непрерывное изображение, в пределах виртуального светового дисплея в виде светящегося диска.

**Заключение.** Отличием нашего проекта от известных прототипов являются некоторые детали реализации, которые позволяют получить достаточно высокое разрешение и скорость обновления изображения, даже при меньшей производительности микроконтроллера. Это позволяет получить очень высокую частоту зажигания светодиодов (порядка мегагерц), но ограничивает максимальное число светодиодов в пределах 20-30.

#### Список цитируемых источников

1. КиберЛенинка [Электронный ресурс]. — Режим доступа: <https://cyberleninka.ru/article/n/uchebnoeksperimentalnyyvychislitelnyy-klastor-ch-1-instrumentariy-i-vozmozhnosti>. — Дата доступа: 05.03.2019.

2. Морозов, М. П. Физические основы микроэлектроники : конспект лекций / М. П. Морозов. — Рыбинск : РГАТУ им. Соловьёва, 2001. — 82 с.

## РАЗРАБОТКА ПРИЛОЖЕНИЯ С ЭЛЕМЕНТАМИ ДОПОЛНЕННОЙ РЕАЛЬНОСТИ

**Введение.** Дополненная реальность (Augmented reality) — это среда, дополняющая физический мир в реальном времени, цифровыми данными с помощью каких-либо устройств — смартфонов, планшетов, специальных очков и т. д.

**Основная часть.** В дополненной реальности виртуальные объекты проецируются на реальное окружение. На данный момент самой популярной платформой для разработки приложений с технологией дополненной реальности является Vuforia engine. Модель Targets - одна из самых мощных функций Vuforia Engine, позволяющая разработчикам использовать объекты в качестве целей для своих приложений AR. От игрушек до промышленного оборудования пользователи могут выставить подробный ориентир объекта, чтобы начать работу с дополненной реальностью. Чтобы начать создавать приложение при помощи Vuforia Engine, необходимо скачать межплатформенную среду разработки Unity с плагином Vuforia, а также зарегистрироваться на сайте Vuforia Developer Portal [1].

Чтобы использовать плагин Vuforia в Unity необходимо получить лицензионный ключ на сайте Vuforia Developer Portal во вкладке Develop, License Manager (рисунок 1) и ввести его в Unity.

Также нужно создать базу наших таргетов, т.е картинок, на которые мы будем наводить камеру. Делается это во вкладке Target Manager (рисунок 2).

Следует заметить, что у наших таргетов есть рейтинг (рисунок 3) от 1 до 5 звезд. Рейтинг показывает, насколько хорошо и быстро камера будет определять нашу картинку.

Если рейтинг 4—5 звезд, то наша картинка будет хорошо определяться, а вот если 3 и ниже, то наш AR — объект будет дергаться и пропадать. Лучше всего в качестве таргетов подходят QR — коды. Готовую базу нужно скачать и импортировать в Unity. Чтобы начать создавать приложение нужно настроить Unity. Скачиваем и устанавливаем необходимые SDK и JDK, чтобы приложение работало на Android. Заходим в Build Settings и меняем нашу платформу на Android. Затем заходим в Player Settings, здесь выставляем минимальную поддерживаемую версию Android, выбираем ARMv7 архитектуру, т. к. Vuforia не поддерживает x86 архитектуру, убираем галочку на Android TV и ставим галочку на Vuforia Augmented Reality Supported. Все необходимые настройки выполнены и можно приступать к созданию приложения [2].

Добавляем ARCamera и ImageTarget, в ImageTarget находится наша картинка из базы, которую мы ранее создали и импортировали. Переносим нашу картинку на сцену. Далее нужно добавить объект, который будет отображаться при наведении камеры на ImageTarget. Пример приложения с дополненной реальность вы можете посмотреть ниже (рисунок 4).



Рисунок 1 — Получение двоичного ключа



Рисунок 2 — Создание базы картинок

<input type="checkbox"/>	Target Name	Type	Rating
<input type="checkbox"/>	 butterfly123456789	Single Image	★★★★★

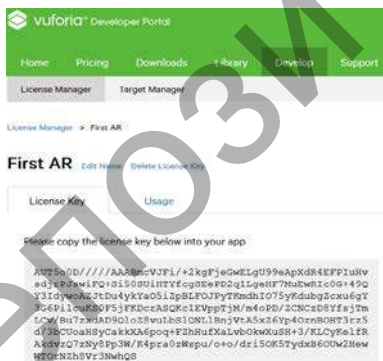
Рисунок 3 — Рейтинг таргетов

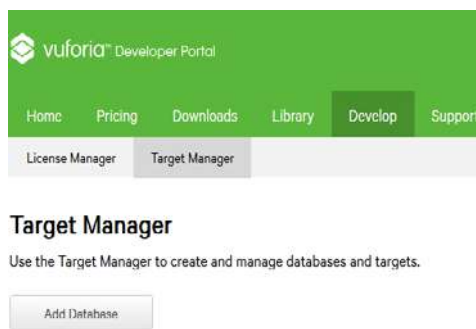

Рисунок 4 — Пример работы приложения

Следует отметить, что объект должен быть дочерним к ImageTarget.

**Заключение.** Дополненная реальность уже меняет наше настоящее: виртуальные маски, охота за покемонами по городам и болотам, дети, стреляющие друг в друга не из деревяшек, а через экран телефона. Сейчас это уже реальность.

#### Список использованных источников

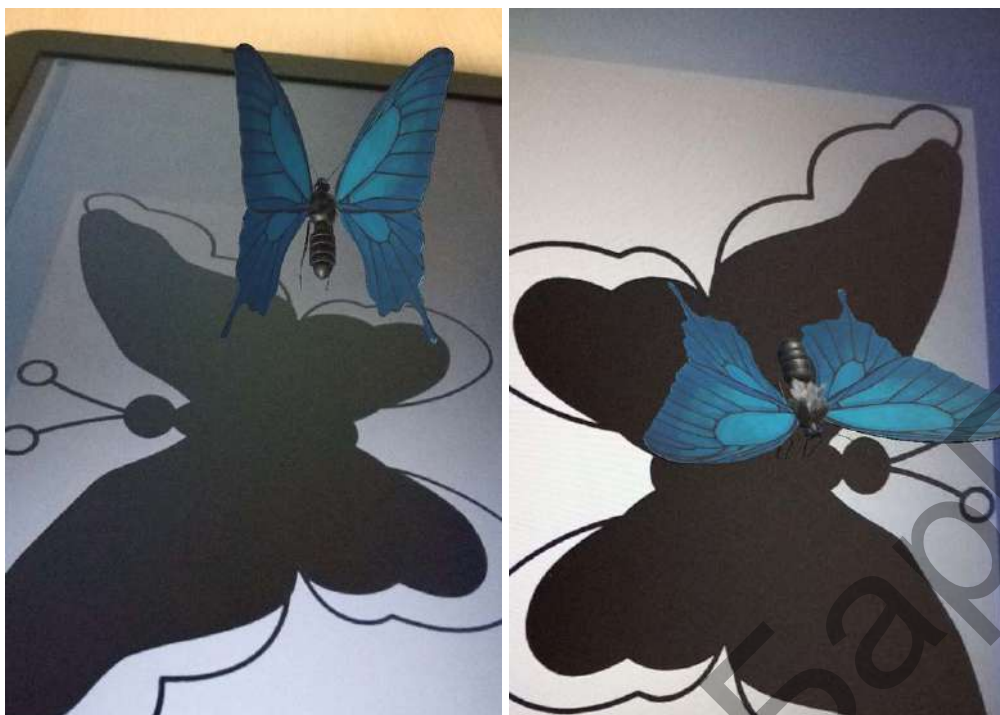
1. Vuforia Developer Portal [Электронный ресурс]. — Режим доступа: <https://developer.vuforia.com/>. — Дата доступа: 20.02.2019.
2. Создание контента дополненной реальности в Unity [Электронный ресурс]. — Режим доступа: <https://unity3d.com/ru/partners/vuforia>. — Дата доступа: 20.02.2019.

УДК 004.415.2.043

Д. А. Яроцкий

*Учреждение образования «Барановичский государственный университет», Барановичи*

### КЛИЕНТ-СЕРВЕРНОЕ ПРИЛОЖЕНИЕ ДЛЯ ИГРЫ В «ДВАДЦАТЬ ОДНО»

**Введение.** Издавна люди предпочитали азартные игры. Азартная игра — игра с целью выигрыша денег или иных материальных ценностей. Азартная игра зависит в большей степени от случая, чем от навыка играющих, причём размер ставок назначается произвольно и может быть изменяем играющими, а главный интерес направлен не на процесс игры, а на её исход.

**Основная часть.** Двадцать одно — одна из самых популярных карточных игр в казино по всему миру. Большая популярность игры обуславливается простыми правилами, скоростью игры и наиболее простой стратегией в подсчёте карт. Игра пришла к нам из Соединенных Штатов, где имела название «Блэкджек». Целью игры является победа над соперником, набрав большее количество очков, но не более 21, иначе проиграет сам игрок.

Игра «Двадцать одно» популярна своей незамысловатостью. Партии проходят очень быстро, при подсчёте очков не возникает проблем.

Целью работы является создание приложения для реализации карточной игры «двадцать одно» с применением клиент-серверной архитектуры. Достижение поставленной цели требует решения следующих задач: создание сервера для обработки запросов; создание клиентского приложения для отправки запросов

на сервер; создание соединения между клиентом и сервером; контроль передачи хода сервером; создание алгоритма подсчета набранных очков и их сравнение.

При создании данного приложения была использована архитектура клиент-сервер. Суть данной архитектуры в том, что все данные хранятся на сервере. Клиент же посылает запросы, которые обрабатываются сервером. В результате сервер отправляет необходимую информацию клиенту.

Архитектура «Клиент-Сервер» представляет собой взаимодействие структурных компонентов в сети на основе определенных принципов организации данной сети, где структурными компонентами являются сервер и узлы-поставщики определенных специализированных функций (сервисов), а также клиенты, которые пользуются данным сервисом [1].

Преимущества клиент-серверных приложений [2]: 1) делает возможным, в большинстве случаев, распределить функции вычислительной системы между несколькими независимыми компьютерами в сети. Это позволяет упростить обслуживание вычислительной системы. В частности, замена, ремонт, модернизация или перемещение сервера, не затрагивают клиентов; 2) все данные хранятся на сервере, который, как правило, защищен гораздо лучше большинства клиентов. На сервере проще обеспечить контроль полномочий, чтобы разрешать доступ к данным только клиентам с соответствующими правами доступа; 3) позволяет объединить различные клиенты. Использовать ресурсы одного сервера часто могут клиенты с разными аппаратными платформами, операционными системами и т.п.

Также клиент-серверные приложения имеют ряд недостатков [3]: неработоспособность сервера может сделать неработоспособной всю вычислительную сеть; поддержка работы данной системы, требует отдельного специалиста — системного администратора; высокая стоимость оборудования.

Для реализации данной цели будем использовать IntelliJ IDEA 2018.

IntelliJ IDEA — интегрированная среда разработки программного обеспечения для многих языков программирования, в частности Java, JavaScript, Python, разработанная компанией JetBrains [4].

Для построения формы клиентского приложения была использована библиотека javax.swing. Java Swing — это легкий инструментальный графического интерфейса пользователя (GUI), который включает в себя богатый набор виджетов. Он включает в себя пакет, позволяющий создавать компоненты графического интерфейса для ваших приложений Java, и он не зависит от платформы.

Для связи сервера с клиентом была использована библиотека java.net.Socket. Благодаря данной библиотеке происходит общение между приложением-клиентом и приложением-сервером.

Схема работы приложения заключается в следующем: на сервере хранится алгоритм выдачи карт и передачи хода другому игроку. Клиент, сделав запрос на выдачу ему карт, получает ответ от сервера в виде выданной карты и ее стоимости в очках. При желании сделать пас, сервер передает ход другому игроку. После хода обоих игроков, сервер сравнивает результаты и выводит их игрокам.

Для начала игры необходимо ввести игровой псевдоним и нажать на кнопку «Играть». Если псевдоним не вводить, сервер назначит его сам. При попытке подключения к серверу, где еще не находится другой игрок, появится сообщение в центре игрового поля, оповещающее игрока об ожидании соперника. Для набора карт необходимо нажимать на кнопку «Еще» до тех пор, пока игрок не приблизится к нужной ему сумме очков.



Рисунок 1 — Приложение «двадцать одно»



Рисунок 2 — Передача хода противнику

После набор необходимой суммы очков игроку требуется нажать на кнопку «Пас» для передачи хода сопернику. На рисунке 2 можно увидеть, что надпись сверху экрана «Ваш ход» изменилась на «Ход противника».

Противник, набрав нужную ему сумму очков, также должен нажать на кнопку «Пас». После нажатия противником кнопки, сервер передает обоим игрокам информацию о набранных очках и подводит итоги. Узнать, сколько набрал очков игрок, а также его соперник, можно слева на игровом поле.

После окончания раунда игровое поле очистится от карт, а очки будут сброшены. Справа игрового поля ведется статистика раундов, где можно узнать какой по счету идет раунд, а также сколько игрок имеет выигрышей, проигрышей и ничьих.

**Заключение.** В ходе данной работы, было разработано сетевое приложение для игры в «двадцать одно». В результате работы были получены следующие результаты: было разработано приложение в IntelliJ IDEA 2018 на языке программирования Java; в программе реализована возможность игры на двоих игроков; приложение было написано на клиент-серверной архитектуре.

#### Список цитируемых источников

1. Клиент-серверная архитектура: особенности взаимодействия [Электронный ресурс]. URL: <http://fb.ru/article/101006> (дата доступа: 12.11.2018).
2. Шилдт, Г. Java8. Руководство для начинающих / Г. Шилдт — Спб.: БХВ — Санкт-Петербург, 2015. — 712 с., ил.
3. Корнелл Г. Java. Библиотека профессионала / Г. Корнелл — М.: Гелиос АРВ, 2012. — 813 с., ил.
4. Язык программирования Java [Электронный ресурс]. URL: <https://metanit.com/java/tutorial> (дата доступа: 03.12.2018).

# АКТУАЛЬНЫЕ НАПРАВЛЕНИЯ РАЗВИТИЯ ТЕОРИИ И ПРАКТИКИ СОЦИАЛЬНО-ПСИХОЛОГО-ПЕДАГОГИЧЕСКОЙ ДЕЯТЕЛЬНОСТИ В УСЛОВИЯХ СОВРЕМЕННЫХ ВЫЗОВОВ ОБРАЗОВАНИЯ

УДК 37.0(075.8)

У. С. Анищик, Р. А. Круковский

Учреждение образования «Барановичский государственный университет», Барановичи

## МУЗЫКОТЕРАПИЯ КАК СРЕДСТВО РАЗВИТИЯ ПСИХОЛОГИЧЕСКОГО ЗДОРОВЬЯ РЕБЕНКА

**Введение.** Музыкаотерапия — метод в психотерапии, использующий музыку как лечебное, профилактическое и воспитательное средство [1]. Музыкаотерапия в целом развивается как интегративная дисциплина на стыке нейрофизиологии, нейропсихологии, музыкальной психологии, музыковедения. Она все более утверждается в статусе универсальной воспитательной системы, способной оптимизировать процесс личностного развития ребенка в контексте психологического здоровья [2]. Музыка активно влияет на функции всех жизненно важных физиологических систем, интенсивность физиологических процессов, дыхание и сердечно-сосудистую систему, кровообращение, приводит к определенным гормональным и биохимическим изменениям [1].

**Основная часть.** В музыкаотерапии в XX в. сформировалось несколько направлений [1]:

- шведская школа — реализует концепцию психорезонанса, исходящую из того, что именно музыка способна проникнуть в глубинные пласты человеческого сознания, которые могут вступать в резонанс с озвученной музыкальной гармонией и проявляться наружу для анализа и понимания. Лечебный эффект шведского направления музыкальной психотерапии основывается на идеях традиционного психоанализа. Во время сеанса психотерапевт с помощью музыки доводит человека до катарсисной разрядки и этим облегчает его состояние. В связи с этим большое значение имеет подбор музыкальных произведений, вызывающих необходимые переживания;

- американские музыкотерапевты разработали обширные каталоги лечебных музыкальных произведений самых разных жанров и стилей с учетом стимулирующего или успокаивающего лечебного действия;

- немецкая школа, исходя из тезиса психофизического единства человека, основное внимание направила на развитие различных форм комплексного использования целительного воздействия разных видов искусств;

- швейцарская школа музыкаотерапии использует преимущественно вокалотерапию и коллективную игру на флейтах;

- в России первые научные работы, посвященные механизму влияния музыки на человека, появились в конце XIX — начале XX столетия. В работах В. М. Бехтерева, И. М. Сеченова, И. М. Догеля, И. Р. Тарханова появились данные о благоприятном влиянии музыки на центральную нервную систему, дыхание, кровообращение и газообмен. Младенцы перестают плакать, когда слушают нежные колыбельные песенки, и хнычут сильнее при звуках джаза или рок-музыки. Причем, дети продолжают спать под звуки колыбельной песни или фортепианной музыки, но сразу же пробуждаются при звуках электронно-музыкальных инструментов. Народные песни являются наилучшим средством для успокоения больных перед операциями. Хорошие результаты дает и лечение классической музыкой. Экспериментально подтверждено: 5-я симфония Л. ван Бетховена улучшает работу сердца, «Лунная соната» снимает раздражительность. Мазурки Ф. Шопена и вальс И. Штрауса поднимают настроение, отгоняют тревогу. Сердитым людям лучше всего слушать «Итальянский концерт» И. С. Баха, т. к. он «смягчает» гнев. Людям с гипертонической болезнью следует помнить, что музыка из балета «Лебединое озеро» П. И. Чайковского и ноктюрн ре минор Ф. Шопена снижают кровяное давление. Помогает классическая музыка и роженицам [2; 3]. Музыка способствует расслаблению мышечной системы, обладает стимулирующим действием на настроение и эмоции, позволяя поддерживать спортивный дух. Прослушивание музыки определенного типа способно замедлить сердцебиение и снизить кровяное давление. Музыка структурирует процессы мышления и памяти. Звуки взаимодействуют с ассоциативными структурами, «вытаскивая» на поверхность, в сознание актуальные воспоминания и переживания.

Различают три основные формы музыкаотерапии: рецептивную, активную, интегративную. Рецептивная музыкаотерапия отличается тем, что человек в процессе музыкотерапевтического сеанса не принимает в нем активного участия, занимая позицию простого слушателя. Ему предлагают прослушать различные музыкальные композиции либо вслушиваться в различные звучания, отвечающие состоянию его психического здоровья и этапу лечения. Активные методы музыкальной терапии основаны на активной работе с музыкальным материалом.

При помощи музыкальной терапии происходит становление музыкальной культуры ребенка, а через нее — нравственной, эстетической и духовной культуры. Для всестороннего развития особенно важно формирование духовно богатой, эстетически и музыкально развитой личности, чуткой к красоте в искусстве и жизни, творчески активной, развитой интеллектуально и физически.

В процессе усердной работы, при помощи разнообразных видов музыкальной деятельности (прослушивание музыки, хоровое пение, танцы, игры на музыкальных инструментах) происходит разностороннее развитие личности, обогащается его внутренний мир ранее не знакомыми музыкальными впечатлениями.

Как итог, можно отметить, что музыкотерапия — это важнейший элемент развития каждого ребенка, так как она приносит пользу, как в жизнь детей, так и в их внутренний мир. Музыка своим ритмом, мелодией, гармонией, динамикой, разнообразием звуко сочетаний передает бесконечную гамму чувств и настроений, оказывает целительное влияние на психологическое здоровье личности.

Понятие «психологическое здоровье личности» имеет обобщенную характеристику, в основе которого активный процесс самоактуализации и самоопределения, отсутствие различного рода зависимостей, в том числе и от негативного влияния ближайшего окружения. В раннем детстве (от 1 года до 3 лет) — это первые формы проявления самосознания, внешнее «Я-сам» — одно из новообразований раннего детства, проявляющееся в самостоятельных действиях ребенка, связанное с развитием первичных форм самосознания; затем развитие самосознания дошкольника (от 3 до 6 (7) лет); развитие рефлексии в младшем школьном возрасте (процесс самопознания субъектом психических актов и состояний); рефлексия, самооценка и Я-концепция в подростковом возрасте (от 10 (11) до 13 (14) лет) [4]. Музыкально-терапевтические методы, как правило, подбираются для ребенка индивидуально. Сегодня эксперименты ведутся в нескольких направлениях: влияние отдельных музыкальных инструментов на живые организмы; индивидуальное влияние отдельных произведений композиторов; влияние на организм человека традиционных народных направлений в музыке, а также современных направлений; перинатальная музыкотерапия, которая используется в перинатальной психологии и педагогике для актуализации личностных возможностей ребенка [1; 3].

Музыкальная терапия имеет целительное влияние на психологическое здоровье личности. С помощью музыкальной терапии становится возможным моделирование эмоций, повышение настроения, уменьшение чувства тревожности, формирование чувства умиротворения, счастья, создание удовлетворительного эмоционального фона ребенка [1]. «Постоянное слушание музыки может стать подлинным процессом обучения. В своем интервью телевидению американский дирижер Борис Брот ответил на вопрос о том, где он научился любить музыку, следующим образом: “Эта любовь жила во мне еще до рождения”. Знакомясь с определенным произведением впервые, он уже знал партию скрипки еще до того, как переворачивал страницу партитуры. Брот не мог объяснить причину этого явления. Как-то раз он упомянул об этом при матери, которая в прошлом была виолончелисткой. Она посмотрела свои старые программы и обнаружила, что сын знал наизусть именно те произведения, которые она разучивала, будучи беременной» [3, с. 12].

Никто не возьмет на себя смелость утверждать, что мать, часто слушавшая или много игравшая на каком-то музыкальном инструменте во время своей беременности, обязательно произведет на свет композитора, музыканта-виртуоза или певца. Развивающийся ребенок запоминает сенсорную информацию и, несомненно одно — он будет восприимчив к музыке и к различным звукам. Кроме возможного формирования определенных сенсомоторных способностей мать безусловно привьет ребенку вкус к музыке, что значительно обогатит всю его последующую жизнь.

**Заключение.** Речь идет о проблеме воспитания современной молодежи, сознание которой не защищено от опасных воздействий Интернета, современной музыкальной халтуры отдельных музыкальных групп и исполнителей. Решение проблемы видится в использовании интегративной модели преподавания предметов в школе на основе изучения художественного образа и вовлечения родителей в обсуждение проблем развития подростка на основе музыкального образования.

К сожалению, сегодня учащаяся молодежь часто не имеет представлений о различных направлениях музыкального жанра. Классическая музыка неизвестна многим юношам и девушкам. Рэп-баттлы заменяют им настоящую поэзию и музыкальную культуру. Рэп-баттл — это состязание двух исполнителей в стиле «рэп», суть которого в унижении оппонента при помощи специального рифмосложения. Хип-хоп и рэп — любимые музыкальные стили большинства несовершеннолетних нарушителей в США. Наибольшей популярностью рэп пользуется именно у подростков. Агрессивные треки молодежь воспринимает как символ бунта, противопоставляя себя всему окружающему миру. В случае с положительными произведениями дела обстоят иначе. Они способны помочь избавиться от апатии или просто плохого настроения. Кроме того, довольно часто поклонниками хип-хопа и рэпа становятся люди, не способные отыскать подходящий способ самовыражения. Искусственное ограничение развития молодого населения — это не сказка в жанре «антиутопия», а часть нашей реальности. Социальным педагогам необходимо расширить свою профилактическую деятельность за счет приобщения молодых людей к изучению музыкальной культуры, что будет способствовать не только развитию психологического здоровья ребенка, но и повышению общего уровня культуры нового поколения и общества в целом.

#### Список цитируемых источников

1. Декер-Фойгт, Г. Г. Введение в музыкотерапию / Г. Г. Декер-Фойгт. — СПб. : Питер, 2003. — 208 с.
2. Селезнёв, А. А. Психология здоровья : учеб.-метод. пособие для организации управляемой самостоятельной работы / БарГУ ; авт.-сост. А. А. Селезнёв. — Барановичи, 2007. — 303 с.
3. Бертин, А. Воспитание в утробе матери, или рассказ об упущенных возможностях / А. Бертин. — СПб. : Жизнь, 1992. — 32 с.
4. Селезнёв, А. А. Педагогическая психология здоровья: теория и практика психотерапии, ориентированной на духовное здоровье человека / А. А. Селезнёв. — Минск : Колорград, 2017. — 160 с.

## СОЦИАЛЬНО-ПЕДАГОГИЧЕСКИЕ ОСНОВЫ ПРОФИЛАКТИКИ ПОДРОСТКОВОГО АЛКОГОЛИЗМА

**Введение.** Алкогольные проблемы современной Беларуси принимают масштабы гуманитарной катастрофы, приводя к постыдно высокому уровню смертности, заболеваемости, травматизма, преступности, сиротства, алкоголизма. Алкоголь в Беларуси является, согласно расчетам экспертов, причиной, по разным данным, от 550 тысяч до 700 тысяч смертей в год, или примерно четверти от их общего количества. до 1% всех подростков в возрасте 15—17 лет уже имели диагнозы «алкоголизм», «токсикомания», «наркомания» [1]. Проблема алкоголизма в современной Беларуси вызывает особую озабоченность не только из-за катастрофического числа людей, злоупотребляющих алкоголем, но и из-за темпов, которыми алкоголизация «молодеет» и охватывает все большее и большее число людей. В Республике Беларусь профилактика алкоголизма остается одной из самых актуальных проблем. Рост алкоголизации населения показывает, что социально-педагогическая работа в этом направлении должна быть усилена. И особое место, конечно, здесь занимает профилактика алкоголизма среди подрастающего поколения, среди детей и подростков [2; 3].

**Основная часть.** В нашем обществе сложился информационный фон, способствующий вовлечению детей и подростков в потребление алкоголя. С возрастом происходит заметное уменьшение числа детей и подростков, считающих алкогольные напитки вредными и опасными и возрастает количество уверенных учащихся, что потребление некоторых этих веществ допустимо и возможно. Более того, по мере взросления школьников, возрастает число считающих, что алкоголь обладает некими «полезными» свойствами.

Подростковый возраст — это переход от детства к взрослости, период становления и формирования зрелого организма и зрелой личности. В этом возрасте усиленно развиваются внутренние органы. Масса сердца увеличивается почти в 2 раза, возрастает объем крови, выбрасываемой сердцем за одно сокращение. Бурно растет и совершенствуется легочная система. В самом начале периода отрочества завершаются морфологические и функциональные изменения органов пищеварения. В этот период происходит дальнейшее совершенствование функциональной деятельности центральной нервной системы. Развитие психики в этот период знаменует собой качественный переход индивидуального сознания в общественное.

Наиболее актуальной проблемой в подростковой среде является ранняя алкоголизация молодежи, которая приводит к формированию алкоголизма к возрасту 20—22 лет, а также последующей социальной деградации личности. Алкоголь оказывает чрезвычайно пагубное воздействие на растущий и развивающийся организм человека в период отрочества. Он ослабляет организм, тормозит и угнетает правильное развитие и созревание его органов и систем, а в некоторых случаях (при злоупотреблении) и вовсе гасит развитие некоторых функций (развитие высших форм самосознания, абстрактное мышление, эстетические понятия и этические категории). В подростковый период начинают формироваться высшие этические и нравственные категории, эстетические понятия, также специфические психологические черты и реакции, такие, как группирование со сверстниками, увлечения (хобби).

Ранняя алкоголизация подростков является, с одной стороны, результатом разнонаправленных по содержанию и формам реализации процессов, происходящих в обществе в целом, с другой стороны, тех изменений, которые происходят в среде ближайшего окружения подростка: в семье, школе.

По мере формирования алкоголизма у подростков большую роль играют механизмы подражания: часто они начинают пить не столько ради вызываемого алкоголем чувства опьянения, сколько ради любопытства, подражая взрослым. Немаловажное значение при этом имеют такие психологические особенности, как повышенное стремление к самостоятельности, самоутверждению. Нередко пьянство у подростков — это своеобразная реакция протеста против гиперопеки со стороны взрослых. Как отмечает В. Т. Кондрашенко, девочки чаще пьют тайком, чтобы «никто не знал», или в компании старших подростков [4, с.11].

Сам процесс пьянства у подростков носит характер противопоставления себя окружающим, поэтому с самого начала подростки могут употреблять большие дозы крепких напитков, что приводит к тяжелому опьянению. Но даже при редком эпизодическом пьянстве и относительно небольших дозах алкоголя в силу незрелости организма возможно развитие глубоких токсических состояний с последующим похмельем и нарушением памяти.

Профилактика пьянства и алкоголизма должна быть этиологичной, комплексной, дифференцированной и поэтапной, а главное — носить систематический и наступательный характер. Этиологичность профилактики заключается в целенаправленном воздействии на основные факторы (биологические, психологические, социальные), способствующие формированию пьянства и алкоголизма. Комплексность профилактики проявляется во взаимной заинтересованности и согласованной противоалкогольной работе различных ведомств, министерств и специалистов. Профилактика пьянства и алкоголизма — общегосударственная

задача и успешное ее решение возможно только при совместных координированных усилиях врачей, педагогов, социологов, психологов, общественных организаций.

Профилактика пьянства и алкоголизма должна проводиться дифференцированно среди подростков и взрослых, родителей и учащихся. При выборе мер профилактики следует отличать алкоголизм, как заболевание, от пьянства, как проявления моральной распушенности, а также учитывать, направлены эти меры на здоровых людей или на лиц, неустойчивых в нервно-психическом отношении.

Выделяют три этапа профилактики алкоголизма: первичный — профилактика алкоголизма в общепринятом значении этого слова; вторичный — активное выявление больных и их лечение; третичный — мероприятия, ориентированные на период после проведенного противоалкогольного лечения [5].

Профилактика алкоголизма — это комплекс психологических способов и приемов формирования отрицательного отношения к алкоголю; действенные методы формирования такого образа жизни и направленности личности, при котором сводится к минимуму возможность возникновения тяги к алкоголю.

В основе содержания системы профилактики ранней алкоголизации подростков должна быть применена модель формирования жизненных навыков подростков, предусматривающая:

- развитие социальной и личной компетенции (обучение эффективному общению, критическому мышлению, формирование адекватной самооценки и самоуважения);
- становление навыков самозащиты (устойчивости к воздействию негативного микросоциального окружения);
- развитие самоконтроля и целеполагания, стремления к раскрытию творческого потенциала, необходимого для созидания и личностного роста.

Многие факторы риска в развитии склонности к употреблению алкоголя носят внутриличностный характер, а внешние обстоятельства в данном случае выступают как «запускающий механизм». Следовательно, педагогическая профилактика должна быть связана с процессом самовоспитания — осознанной и сознательной деятельности человека по совершенствованию своей личности и специально организованного педагогического воздействия, направленного на формирование механизмов социальной адаптации, альтернативных вредным привычкам.

Система профилактики включает в себя: профилактическое пространство, основой которого является первичная профилактика; работу с подростками, основанную на превентивном обучении, в которой тесно сочетаются все формы целесообразных социальных, педагогических, медицинских, психологических, правовых воздействий на личность несовершеннолетних и окружающих их условия; выявление детей группы риска; подготовку педагогов к проведению профилактических работ; работу с семьей; работу с организациями, обеспечивающими трудоустройство и профориентацию подростков; организацию педагогом досуга подростков; организацию совокупности соответствующих педагогических условий.

Наряду с противоалкогольным воспитанием учащихся соответствующую просветительную работу следует проводить с их родителями. Меры профилактики, сосредоточенные на семье, в целом имеют больший эффект, чем, адресованные только детям или только родителям.

Современные социологические исследования указывают на существование прямой связи пьянства и алкоголизма среди детей и подростков с такими факторами, как низкий уровень образования, отсутствие организованного культурного досуга, терпимое отношение к употреблению подрастающим поколением спиртных напитков [5]. Особенно пристального внимания требует организация свободного времени подростков, поскольку бессодержательно проводимый досуг — одна из главных причин развития пьянства.

Нравственное воспитание современного человека неотделимо от формирования у него противоалкогольных установок. Уже с раннего детского возраста необходимо воспитывать отношение к пьянству, как к социальному злу.

Санитарно-гигиеническое направление антиалкогольного воспитания предусматривает повышение санитарной грамотности и культуры населения, пропаганду здорового образа жизни, искоренение вредных для здоровья привычек.

В. Т. Кондрашенко отмечает, что в антиалкогольной пропаганде важно наглядно показать не только, почему плохо пить, но еще важнее — почему хорошо не пить. Здесь нужны конкретные, доступные восприятию и пониманию подростков примеры, подтверждающие и иллюстрирующие, что быть трезвым интереснее и полезнее, чем пьяным [4].

Родители и учителя страдают индифферентностью и даже социальной незрелостью в отношении употребления алкоголя детьми и подростками. С одной стороны, они считают, что люди, ведущие трезвый, здоровый образ жизни, достойны уважения, с другой, подражать им сами они не стремятся. Согласно распространенной точке зрения, потребление алкоголя — «давняя традиция, которой следуют все». Иными словами, антиалкогольная установка большинства учителей и родителей имеет виртуальный характер, в то время как установка на потребление алкоголя — реальный. Следовательно, актуальной задачей профилактики алкоголизма и наркомании среди несовершеннолетних является актуализация установки родителей и учителей на здоровый, трезвый образ жизни и превращение установки на потребление алкоголя в виртуальную, а затем и изживание ее.

Все мероприятия, направленные на профилактику пьянства и алкоголизма, надо планировать и проводить с участием широкого круга заинтересованных государственных и общественных организаций. Только при таком комплексном подходе к проблеме профилактики пьянства и алкоголизма можно ожидать положительных результатов.

Деятельность социального педагога по профилактике алкоголя среди подростков — это комплексный подход, включающий индивидуальное изучение подростков, их социального окружение, семейного положения. Основными направлениями являются: профилактика причин и последствий алкоголизма, организация свободного времени подростков, антиалкогольное воспитание и просвещение не только подростков, но и родителей, педагогов школы, а также, использование различных форм и методов, применяемых в профилактической работе, взаимодействие с психологами, медицинскими работниками, правоохранительными органами, — все это делает профилактическую работу намного эффективной.

**Заключение.** Решить проблему алкоголизации молодежи только с помощью запретительных, медицинских и юридических ограничений невозможно. Основные усилия должны быть сосредоточены на формировании «внутренних» ограничителей, т. е. на воспитании личностной устойчивости к алкогольному соблазну. Это обуславливает необходимость применения социально-педагогических подходов в профилактике алкоголизма.

#### Список цитируемых источников

1. Селезнёв, А. А. Психологическая культура здоровьесберегающих педагогических технологий: монография / А. А. Селезнёв. — Минск : Колорград, 2015. — 359 с.
2. Анисимов, Л. Н. Профилактика пьянства и алкоголизма среди молодежи. — М. : Юридическая литература, 1988. — 176 с.
3. Колесов, Д. В. Предупреждение вредных привычек у школьников. — М. : Педагогика, 1982. — 172 с.
4. Кондрашенко, В. Т. Пьянство и алкоголизм у подростков. — Минск : Выш. шк., 1986. — 64 с.
5. Сирота, Н. А. Профилактика наркомании и алкоголизма : учеб. пособие для студ. высш. учеб. заведений / Н. А. Сирота, В. М. Ялтонский. — М. : Академия, 2007. — 176 с.

УДК 159.9(075)

Н. В. Божко

Учреждение образования «Барановичский государственный университет», Барановичи

### СОЦИАЛЬНО-ПЕДАГОГИЧЕСКАЯ ПРОБЛЕМА ВНУТРИУТРОБНОГО ВОСПИТАНИЯ

**Введение.** В настоящее время социальная педагогика находится в процессе непрерывного расширения своего проблемного поля. Увеличивается количество исследований, посвященных воспитанию детей в процессе их внутриутробного развития. Сейчас родители используют самые разнообразные методики раннего развития детей: с 3-х лет учат детей читать и считать, с 4-х — обучают ребенка английскому языку, но не задумываются о необходимости развития ребенка еще в утробе матери. В современных условиях деятельности социального педагога необходимо учитывать важность пренатального развития ребенка как основы для его будущего воспитания, обучения и полноценного, творческого включения в общество.

**Основная часть.** В XX в. был проведен ряд исследований, доказавших реальность внутриутробного воспитания детей. Это возможно, как при воздействии на тактильный и слуховой анализаторы формирующегося ребенка, так и опосредованно через организм матери. При систематическом и целенаправленном раздражении анализаторов ребенка происходит активизация нейронов, стимулируется процесс образования межнейронных связей (А. М. Бергин, Т. Верни, М. Е. Комова, Н. А. Чичерина и др.) [1—4].

Роль пренатального развития оценивается с точки зрения формирования материнского чувства, которое в дальнейшем будет определять развитие личности ребенка. Роль матери во всех случаях состоит в отношении к будущему ребенку, которое определяет ее эмоциональное состояние в период беременности и служит «материалом» для формирования субъективного опыта ребенка.

В настоящее время количество ранних беременностей и ранних аборт, несмотря на обилие существующих сегодня методов предупреждения нежелательной беременности, в нашей стране продолжает оставаться на высоком уровне (особенно в молодежной среде). Зачастую именно из-за незнания особенностей внутриутробного развития ребенка, современных исследований и открытий в этой области, решение вопроса о сохранении беременности склоняется иногда в сторону ее искусственного прерывания. Социальным педагогом проводится работа с детьми и подростками, одним из приоритетных направлений должно стать формирование пренатальной компетенции учащейся молодежи.

Для внутриутробного развития ребенка важны не только благоприятные физиологические условия, но и обеспечиваемые родителями, обществом духовные интенции, родовое «воздействие» матери на плод. Современное состояние проблемы внутриутробного воспитания выражается интересом к ней молодежи, распространением средствами массовой информации сведений эмпирического характера, наличием пренатальных техник и школ, их стихийной деятельностью [4].

Родители являются первыми и важнейшими воспитателями ребенка, и они должны приложить все усилия для воспитания гармоничной, всесторонне развитой личности, именно поэтому необходимо воспитывать

ребенка еще до его появления на свет. Организм будущего ребенка строится из материалов, которые поставляются ему из организма матери, следовательно, образ ее жизни, культура питания, отсутствие или наличие вредных привычек закладывают основу здоровья плода. Роль отца во внутриутробном воспитании, его отношение к жене, ее беременности и, конечно, к ожидаемому ребенку — один из главных факторов, формирующих у будущего ребенка ощущения счастья и силы, которые передаются ему через уверенную в себе и спокойную мать. Несмотря на занятость, родители всегда могут найти время для «свидания» со своим будущим ребенком и для разговора с ним. Именно в этот момент они могут рассказать ему о том, с каким нетерпением ждут они его появления на свет и каким здоровым, красивым, великодушным, сильным они хотят его видеть [1].

Воспитание можно определить, как «предоставление условий и средств, способных обеспечить формирование и развитие ребенка» [1, с. 6]. Воспитывая живое существо, мы подразумеваем под этим его формирование и развитие в процессе развертывания движения жизни внутри него самого. Это происходит благодаря тому физическому, эмоциональному, ментальному материалу, который он получает из окружающей среды.

После рождения ребенка процесс воспитания характеризуется тремя этапами: впитывание информации; подражание; личный опыт ребенка [1]. Однако в период внутриутробного развития опыт и подражание, естественно, отсутствуют. Впитывание информации в перинатальном возрасте максимально и протекает на клеточном уровне. Новорожденный уже прожил девять месяцев, впитывая в себя информацию, поступающую от матери и от внешних раздражителей, которая в значительной степени сформировала базу для его дальнейшего развития.

Существует следующая закономерность: все, через что проходит мать, испытывает и ребенок. Мать — это первая вселенная ребенка, его «живая сырьевая база» как с материальной, так и с психической точек зрения. Роль матери во всех случаях состоит в отношении к будущему ребенку, которое определяет ее эмоциональное состояние в беременности и служит «материалом» для формирования субъективного опыта ребенка.

Пренатальное воспитание несет в своей основе мысль о необходимости предоставления эмбриону и затем плоду самых лучших материалов и условий. Это должно стать частью естественного процесса развития всего потенциала, всех способностей, изначально заложенных в оплодотворенной яйцеклетке. Ни в один из моментов своей дальнейшей жизни человек не развивается столь интенсивно, как в пренатальном периоде, начиная с клетки и превращаясь всего через несколько месяцев в совершенное существо, обладающее удивительными способностями.

Во время перинатального периода развития ребенок живет практически «одной жизнью» с матерью. Сегодня доказано, что при стрессе гормоны надпочечников матери выбрасывают в кровь катехоламины (гормоны стресса), а во время положительных эмоций (радости, успокоения), гипоталамические структуры вырабатывают эндорфины (гормоны радости), которые, проникая через плацентарный барьер, непосредственно воздействуют на плод. Следовательно, мать и ребенок представляют собой единый организм, и каждый из них в равной степени страдает от неблагоприятного влияния внешнего мира, которое записывается в долговременной памяти, оказывая воздействие на всю последующую жизнь ребенка. Позитивные материнские эмоции вызывают усиление роста плода, спокойствие и возрастание уровня сенсорного восприятия плода.

Мать и отец будущего ребенка при желании и ответственном отношении к будущему малышу, могут заложить в него фундаментальные, базовые основы его личности, что во взрослой жизни будет очень важно для социализации ребенка, и помогут ему найти свой путь в жизни.

Нельзя рассматривать младенца в утробе матери отдельно от матери. Между мамой и вынашиваемым ею малышом складываются диадические, т. е. взаимодополняющие, взаимозависимые отношения. Психологическое развитие ребенка, по нашему мнению, обеспечивается ее пониманием состояния ребенка и ее способностью адекватно отзываться на это состояние.

Социальные педагоги в своей практике имеют дело с так называемыми «трудными» подростками, пытаются исправить их поведение, научить их жизни. Учителя и специалисты, которые взаимодействуют с ними считают, что они глупые, невнимательные, не хотят учиться, но стоит выяснить истинные причины такого поведения и зачастую обнаруживается, что они скрыты в раннем детстве, а возможно, и в дородовом периоде.

Широкое внедрение пренатального воспитания и образования может иметь целый ряд благотворных последствий. Для ребенка оно является фундаментальной профилактикой соматических и психических расстройств, способствует формированию здорового, уравновешенного, творческого и открытого человека. Пренатальное образование облегчает последующее обучение ребенка, а затем подростка благодаря рано сформированным связям его с родителями.

Пренатальное образование способствует личностному росту родителей, укрепляет их взаимоотношения, в связи с этим несомнен тот факт, что обучение потенциальных родителей (до зачатия и в период беременности) имеет огромную важность и возможно путем получения новой информации, приобретения новых навыков, опыта.

Целью пренатального обучения является более полное раскрытие физических, интеллектуальных, творческих способностей, заложенных в каждом ребенке. Беременной женщине необходимо создавать условия для вынашивания ребенка. Восприятие беременной женщиной красоты в природе, искусстве, в человеческих отношениях является для еще не родившегося ребенка самым важным в его жизни. Этим традициям следуют все народы мира [1].

Распространение идеи внутриутробного развития и воспитания детей несомненно несет положительное влияние, как на будущих детей, так и на родителей, но необходимо учитывать и другую сторону этого явления. Когда обучение проводится недостаточно компетентными людьми, возможно появление большого количества негативных последствий, вплоть до формирования у родителей нездоровых амбиций, выражающихся

в стремлении к несвоевременно раннему развитию детей. Завышенные притязания и требования к детям раннего возраста, неправильные воспитательные установки приводят к перенапряжению, к развитию у детей нервно-психических нарушений. В связи с этим становится особенно актуальной проблема организации соответствующих методических рекомендаций для родителей, подготовки преподавателей, социальных педагогов.

В социально-педагогическую практику в образовательных учреждениях необходимо внедрять методы и формы работы с подрастающим поколением, которые будут формировать ценностное отношение к материнству и родительству, воспитывать ответственное родительство. Необходимо диагностировать уровень знаний подростков о семейной жизни, о физиологии беременности и родов. Все это говорит о том, что и профессиональная подготовка будущих специалистов должна быть расширена, она должна позволять формировать у подрастающего поколения пренатальную компетенцию, развивать пренатальную культуру молодежи, разрабатывать технологии воспитания ответственных родителей, педагогически сопровождать молодые семьи, заниматься самообразованием в области пренатальной педагогики. Пренатальное сопровождение подростков должно заключаться в следующих аспектах: сознательное и ответственное родительство, обучение будущей матери рефлексии, самоконтролю и саморегуляции, а также тактильным, речевым, музыкальным способам обучающего воздействия на плод.

В настоящее время в нашей стране важность и эффективность перинатальной педагогики признана и является обязательным разделом деятельности медицинских работников лечебно-профилактических учреждений охраны материнства и детства, где создаются «Школы материнства», «Школы молодой матери». Однако в образовательных учреждениях пренатальная педагогика не нашла достаточного распространения. Хотя молодежь также должна получать пренатальное образование, в т. ч. и с целью профилактики абортов, число которых, несмотря на обилие существующих сегодня методов предупреждения нежелательной беременности, в нашей стране продолжает оставаться на высоком уровне. Поэтому пренатальное образование в целом и пренатальная педагогика в частности может явиться эффективным средством профилактики этого явления.

Все родители несут значительную долю ответственности за приходящего в этот мир ребенка, его обучение и воспитание. Если бы вместо увеличения числа тюрем правительства стран больше заботились о беременной женщине, которой следует разъяснять ее роль и создавать условия, необходимые для реализации возложенных на нее задач, то можно было бы получить более хорошие результаты при меньших финансовых затратах. Всего через несколько поколений удалось бы преобразовать в лучшую сторону физическое состояние и психику, как мужчин, так и женщин. И тогда каждый, став сильнее, устойчивее и свободнее, став более открытым для других и для проявлений самой жизни, может надеяться на создание мира, где любой человек найдет свое место и будет счастлив.

**Заключение.** Пренатальная педагогика является важнейшим компонентом воспитания будущих родителей, осуществляет профилактику искусственного прерывания беременности, развивает чувство родительства посредством формирования духовной связи между родителями и еще нерожденным ребенком, способствует нормальному течению беременности и рождению здоровых, желанных детей, укрепляет семьи, делая их более гармоничными и стабильными, и, следовательно, имеет большое значение для развития общества в целом. Внутриутробное воспитание ребенка является одним из компонентов системы предупреждения отклонений в поведении ребенка. Программа подготовки будущих социальных педагогов должна быть дополнена изучением основ перинатальной психологии и педагогики

#### Список цитируемых источников

1. Бертин, А. Воспитание в утробе матери, или рассказ об упущенных возможностях / А. Бертин. — СПб. : Жизнь, 1992. — 32 с.
2. Селезнёв, А. А. Системный анализ данных : учеб.-метод. пособие для самост. работы студентов / А. А. Селезнёв. — Барановичи : РИО БарГУ, 2009. — 116 [4] с.
3. Цареградская, Ж. В. Ребенок от зачатия до года / Ж. В. Цареградская. — М. : Астрель : АСТ, 2005. — 281 с.
4. Добряков, И. В. Перинатальная психология / И. В. Добряков. — СПб. : Питер, 2010. — 272 с.

УДК 37.0(075.8)

Т. М. Гребень

Учреждение образования «Барановичский государственный университет», Барановичи

## ПОЛИСТРУКТУРНАЯ МОДЕЛЬ ОБРАЗОВАТЕЛЬНЫХ СРЕД КАК УСЛОВИЕ ЛИЧНОСТНОГО И ПРОФЕССИОНАЛЬНОГО РАЗВИТИЯ БУДУЩИХ СПЕЦИАЛИСТОВ

**Введение.** Выдающаяся роль среды в образовании человека со времен Платона осознается и осмысливается педагогической мыслью. Обучение и воспитание через особое устройство и организацию окружения тех, кто, взаимодействуя с этим окружением, получает образование, является одним из наиболее эффективных принципов педагогики. Образовательная среда составляет то пространство, в котором осуществляется педагогически организованное развитие личности [1, с. 67].

Среда содержит в себе возможности для создания условий, способствующих образованию человека, т. е. обладает образовательным потенциалом. Образовательная среда И.Г. учёными определяется как

совокупность факторов, компонентов и параметров, планируемых на уровне системы институтов образования. Среда задает пределы существования субъекта [1, с. 70].

Большое количество сред, в которых пребывает формирующаяся личность студента, структурируется в средовое пространство, в котором различные виды сред выполняют специфические функции в процессе профессионально-личностного развития специалиста.

**Основная часть.** С учётом особенностей организации учебного процесса в учреждении высшего образования нами выделены, на наш взгляд, три наиболее значимых среды: информационная, гуманитарная и поликультурная.

Состояние современной образовательной сферы и тенденции развития общества требуют модернизации системы образования на основе информационных технологий, создания соответствующей информационно-образовательной среды. С точки зрения О.И. Соколовой, информационная среда учреждения высшего образования — это одна из сторон его деятельности, включающая в себя организационно-методические средства, совокупность технических и программных средств хранения, обработки, передачи информации, обеспечивающая оперативный доступ к информации и осуществляющая образовательные научные коммуникации [2].

Педагог-исследователь А.А. Андреев рассматривает информационно-образовательную среду (ИОС) как педагогическую систему плюс её обеспечение, т.е. подсистемы финансово-экономическая, материально-техническая, нормативно-правовая, маркетинговая, менеджмента [3, с. 102].

Гуманитарная образовательная среда может быть рассмотрена как развивающая целостность, содержащая предпосылки, способствующие ценностно-смысловому вхождению человека в культуру [4, с. 5]. Гуманизация и гуманитаризация образования являются сегодня основными стратегическими направлениями деятельности высшей школы. Они призваны оптимизировать взаимодействие личности и социума, способствовать приобщению к гуманитарной культуре. Гуманитарное образование предполагает формирование диалогической личности, востребованность которой обусловлена современным социокультурным развитием общества.

На современном этапе перед всеми учреждениями образования стоит задача поликультурного образования подрастающего поколения, которое невозможно без создания поликультурной среды, способствующей признанию культурной самобытности народов и формированию толерантности. Учреждение высшего образования осуществляет поддержку адаптации и интеграции личности в поликультурной среде и, являясь модулем целостного поликультурного образовательного пространства, формирует личность будущего специалиста посредством развития межнациональных отношений. Структурными компонентами поликультурной среды являются поликультурная внутренняя и поликультурная внешняя среды. Поликультурная внутренняя среда включает обучающую, воспитывающую, развивающую среды, поскольку без них невозможен образовательный процесс.

Изучая проблему формирования и использования образовательных сред в процессе преподавания английского языка студентам неязыковых специальностей мы сочли необходимым выстроить модель образовательных сред, которая имеет полиструктурный характер (рисунок 1).

Предлагаемая полиструктурная модель образовательных сред предоставляет личности возможности для саморазвития и самореализации. Образовательные среды как структурные компоненты модели в практике преподавания в высшей школе рассматриваются как способ решения нетривиальной эвристической задачи — создание новой содержательной формы, позволяющей студенту осуществить переход от одной образовательной реальности к другой за счёт обретения опыта конструирования себя как субъекта образовательной практики [5, с. 38].



Рисунок 1 — Полиструктурная модель образовательных сред учреждения высшего образования

**Заключение.** Современному обществу требуются не просто квалифицированные специалисты, а гораздо шире — специалисты, способные осуществлять международное и межкультурное общение. Это выходит за рамки просто знания языка, которым общение между людьми отнюдь не исчерпывается. Предложенная нами полиструктурная модель профессиональных образовательных сред, по нашему мнению, призвана подготовить именно такого выпускника.

#### Список цитируемых источников

1. Корнетов, Г.Б. Общая педагогика: учеб. пособие / Г.Б. Корнетов. — 2-е изд., перераб. и доп. — АСОУ, 2009. — 296 с.
2. Соколова, О.И. Основы разработки информационной среды педагогического вуза / О.И. Соколова // XI конференция-выставка «Информационные технологии в образовании»: Сборник трудов участников конференции. Ч. IV. — М.: МИФИ, 2001. — Портал «Информационно-коммуникационные технологии в образовании» — Режим доступа: <http://www.ict.edu.ru>
3. Андреев, А.А. Некоторые проблемы педагогики в современных информационно-образовательных средах / А.А. Андреев // Инновации в образовании. — 2004. — № 6. — С. 98-113.
4. Козырев, В.А. Теоретические основы развития гуманитарной образовательной среды педагогического университета: дис. ... д-ра пед. наук: 13.00.01 / В.А. Козырев. — Санкт-Петербург, 1999. — 387 с.
5. Баева, И. Психологическая безопасность и культура образовательной среды / И. Баева, В. Семикин // Методологический семинар. — 2005. — № 3(4) июль-сентябрь. — С. 17-20.

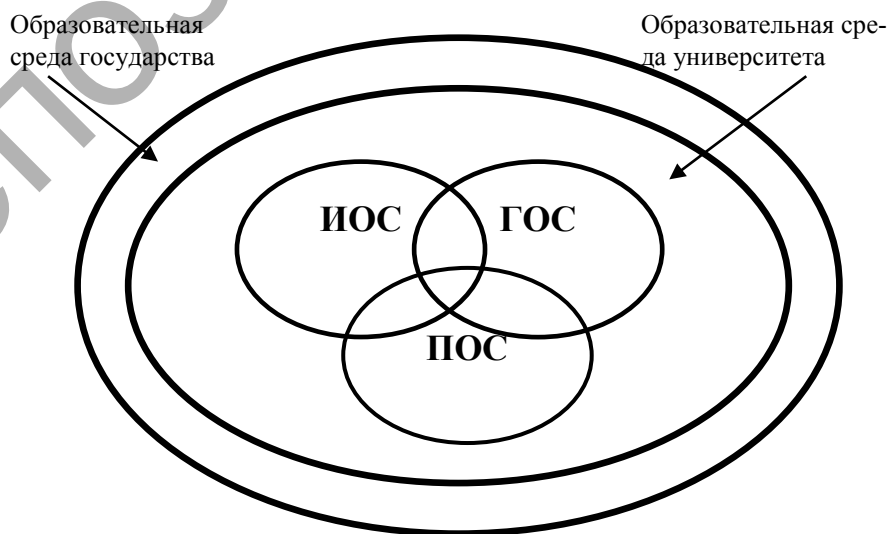
УДК 37.0(075.8)

А. В. Кот

Учреждение образования «Барановичский государственный университет», Барановичи

## СОЦИАЛЬНО-ПЕДАГОГИЧЕСКАЯ ПРОБЛЕМА РАЗВИТИЯ МУЗЫКАЛЬНОЙ КУЛЬТУРЫ УЧАЩЕЙСЯ МОЛОДЕЖИ

**Введение.** Здоровье, развитие культуры, усвоение нравственных норм и ценностей учащейся молодежи является насущной проблемой образования. В последнее время в молодежной среде наблюдаются тенденции к преобладанию агрессивных поведенческих стандартов, юношеский инфантилизм, ориентирование на специфическую элитарность материального достатка и незамедлительное удовлетворение социальных запросов, утрата нравственных норм и ценностей [1]. Одним из факторов развития данной ситуации является преобладающая в современном музыкальном творчестве пропаганда алкоголизма, наркомании, курения, беспорядочных половых связей через видео, использование нецензурной лексики в текстах песен и демонстрация других форм девиантного поведения. Ярko выражены перечисленные показатели в «творчестве» групп «Ленинград», «ХЗ» и подобных им.

В одном из интервью, Шнур (лидер группы «Ленинград»), высказал свое отношение к использованию ненормативной лексики в текстах песен [2]:

Репортер:

— Можете как-то охарактеризовать ваше отношение к нецензурной лексике? Например, в вашей относительно новой песне «Экстаз» — пять запрещенных слов...

Шнур:

— Это не страшно, это еще в зоне погрешности... Если человек обаятельный, умеет говорить, то не важно, какие слова он использует. Главное — быть понятным. Язык — это средство коммуникации. Если у тебя нет задачи кого-то обидеть, то любое нецензурное слово — это всего лишь слово, просто порядок букв.

Однако, учащиеся, при прослушивании песен или просмотре видео, демонстрирующих различные формы девиантного поведения, способны усваивать данные формы поведения.

В связи с вышеизложенным можно сказать, что проблема развития музыкальной культуры учащейся молодежи является актуальной. Аристотель утверждал: «Музыка способна оказывать известное воздействие на этическую сторону души; и раз музыка обладает такими свойствами, то, очевидно, она должна быть включена в число предметов воспитания молодежи» [3]. Процесс усвоения молодежью нравственных норм и ценностей детерминирован степенью причастности данной категории лиц к музыкальной культуре общества. Он происходит под влиянием как объективной действительности, так и воспитания, поэтому проблема совершенствования форм и методов музыкального воспитания приобретает особую актуальность. Реальный процесс развития музыкальной культуры происходит на уровне музыкального воспитания и образования.

**Общая часть.** Музыка — это универсальная человеческая динамическая система звуковых сигналов, имеющая многоцелевое назначение [4].

Существует определенное взаимодействие музыки и человека, которое основано на триединстве. В философском понимании, человек — совокупность телесного, душевного и духовного компонентов. Телесный компонент устанавливает связь человека с физической материей; душевный — с биологической; духовный — с социокультурной материей. Телесный, душевный и духовный компоненты неразрывно слиты в человеке; по проявлениям одного из них, мы можем судить о состоянии других [5].

Музыка — это звуковое образование, обладающее тремя уровнями воздействия: физико-акустическим, коммуникативно-интонационным и духовно-ценностным. Физико-акустический уровень определяет воздействие музыки на физическую реальность; коммуникативно-интонационный — на биологическую; духовно-ценностный — на социокультурную [6]. Данные уровни музыкального воздействия тесно слиты между собой, что является средством их существования по единым законам структурирования звуковой материи.

Из данных фактов можно сделать вывод, что энергетическое взаимодействие музыки и человеческого восприятия обнаруживается через параллели: у человека телесный — душевный — духовный уровни, а в музыке физико-акустический — коммуникативно-интонационный — духовно-ценностный. Каждый из уровней человека находит отклик в соответствующем уровне музыки, а именно: с телесной ипостасью человека соотносится физико-акустический уровень звучания музыки, с душевной — коммуникативно-интонационный, с духовной — духовно-ценностный. Таким образом выявляются три вектора воздействия музыки на человека с целью гармонизации последнего.

Влияние музыки на бессознательный уровень человека можно выразить в следующей формуле:  $M$  (музыка) приводит к  $\mathcal{E}$  (эмоциям) благодаря  $A$  (ассоциациям) о  $C$  (ситуации) и  $L$  (личностях) [7]. Слушая определенную музыку, человек вспоминает о ситуациях и людях, которых и ранее ассоциировал (эмоциональный катексис) с этой самой музыкой (или аналогичной).

В педагогике музыкальное обучение и воспитание трактуются как процесс организованного усвоения основных элементов социального опыта, превращенных в различные формы музыкальной культуры.

Музыкальное образование — процесс приобщения личности к музыкальной культуре общества; цель музыкального воспитания — передача опыта музыкальной деятельности новому поколению. Музыкальное воспитание предполагает целенаправленное педагогическое воздействие на индивида и рассматривается как средство общего гармоничного развития личности, формирования нравственно-эстетических чувств, идеалов, музыкального вкуса и потребностей; является областью эстетического воспитания.

Г. В. Шостакович определяет музыкальную культуру как сложное интегративное образование, включающее в себя умение ориентироваться в различных музыкальных жанрах, стилях и направлениях, знания музыкально-теоретического и эстетического характера, высокий музыкальный вкус, способность эмоционально откликаться на содержание тех или иных музыкальных произведений, а также творческо-исполнительские навыки — пение, игра на музыкальных инструментах и т. п. [8].

Музыкальная культура представляется в виде двух компонентов:

1. индивидуальная музыкальная культура — включает музыкально-эстетическое сознание, музыкальные знания, умения и навыки;
2. музыкальная культура определенной социальной возрастной группы — включает в себя набор музыкальных ценностей, которым следуют представители определенного возрастного слоя.

Л. В. Школяр выделяет основные компоненты развития музыкальной культуры учащейся молодежи [9]: музыкальный опыт учащихся; уровень общей осведомленности о музыке; наличие интереса к определенным стилям музыки; наличие мотивации обращения учащегося к музыке; музыкальная грамотность; музыкально-творческое развитие учащихся.

Выявление уровня развития музыкальной культуры учащейся молодежи осуществлялось нами путем проведения дискуссионного занятия «Музыкальный салон» [10]. Участникам было предложено ответить на следующий вопрос: «Знаете ли Вы, какое влияние оказывают различные стили музыки на поведение и состояние человека?» Анализ ответов показал следующее (таблица 1):

Т а б л и ц а 1 — Информированность учащихся о влиянии музыки на поведение и состояние человека

Ответ	Объем выборки	Абс. ч	%	t	P
Не знаю	55	51	92,72	26,48	P < 0,01
Знаю частично	55	4	7,28	2,08	P < 0,05

Можно сделать вывод, что учащиеся школ недостаточно владеют информацией по данному вопросу. По результатам анкетирования были выявлены музыкальные предпочтения участников дискуссионного занятия (таблица 2).

Т а б л и ц а 2 — Музыкальные предпочтения участников дискуссионного занятия

Стили музыки	Объем выборки	Абс. ч	%	t	P
Классическая музыка	55	9	16,36	3,28	P < 0,001
Рок-музыка	55	21	38,18	5,83	P < 0,001
Джаз	55	3	5,46	1,78	P > 0,05
Популярная музыка	55	22	40	6,06	P < 0,001

Каждый стиль музыки по-разному воздействует на психическое и физическое состояние человека.

Средства музыкальной выразительности (метроритм и темп, то есть протяженность во времени; динамика, или громкость звучания; лад и мелодия; форма) одинаковы для музыки любого стиля и оказывают определенное психологическое воздействие на слушателя [7].

Установлено, что классическая музыка положительно влияет на организм человека: улучшает сон, снимает негативное напряжение, нормализует биоритмы органов человека. Постоянное прослушивание песен рок-музыки вызывает в головном мозге человека процессы, подобные тем, что происходят при употреблении морфия. Рок-музыка вызывает травмирование слухового аппарата, зрения, позвоночника, эндокринной и нервной систем [10]. Низкочастотные колебания, созданные звучанием бас-гитары, к которым добавляется повторяющееся действие барабанно-басовой партии, влияют на состояние спинномозговой жидкости. Эта жидкость, в свою очередь, влияет на железы, регулирующие секрецию гормонов. В результате нарушается «равновесие» половых гормонов, происходит изменение уровня инсулина в крови. Вследствие этого функции контроля нравственного поведения опускаются ниже порога терпимости или целиком нейтрализуются [8].

При прослушивании беременной женщиной рок-музыки, последняя заставляет ребенка внутри утробы просто бесноваться. Было замечено, что будущие матери часто вынуждены покидать концертный зал, где звучит рок-музыка, по причине непереносимых страданий, испытываемых от бурного движения плода [11].

При прослушивании рок-музыки человеком, его мышление, сила воли, свобода воли и нравственное сознание подвергаются столь сильному воздействию со стороны всех органов чувств, что способности к здравому суждению и сопротивлению оказываются сильно притупленными, а иногда вообще не контролируются. В этом состоянии нравственного и умственного угнетения появляется большая вероятность разгула наиболее диких, до этого сдерживаемых импульсов — ненависти, гнева, ревности, мстительности, вплоть до убийства и самоубийства.

Джаз совершенствует умственные способности человека: обучаемость, быстроту реакции, новаторский подход и логическое мышление. Мажорные мелодии джаза поднимают настроение, избавляют от депрессии. Быстрый джаз может заставить кровь активнее циркулировать, повысить пульс и вызвать избыточное выделение гормонов; медленный джаз снижает кровяное давление.

Популярная музыка при длительном прослушивании вызывает усталость, раздражительность, вредна для сердца и нервной системы. Она часто прослушивается молодыми людьми, поскольку помогает им временно отключиться от проблем, отдаться во власть сильных эмоций и расслабиться.

Музыкальное творчество является одним из факторов социализации личности. В связи с этим, социальный педагог должен разработать стратегию, целью которой будет развитие музыкальной культуры учащейся молодежи.

Рекомендуемые действия, осуществляемые с целью развития музыкальной культуры учащейся молодежи, следующие:

1) предложить учащимся прослушать музыку разных стилей; дать возможность молодым людям выразить свое отношение к представленным стилям музыки; предоставить краткую характеристику влияния данных стилей музыки на состояние и поведение человека;

2) предложить учащимся самостоятельно разработать буклеты на тему: «Влияние различных стилей музыки на человека»;

3) организовать посещение учащимися концертов классической музыки;

4) предложить учащимся подготовить доклады на тему: «Различные стили музыки и их влияние на человека» с использованием предложенной литературы: «Воспитание в утробе матери или рассказ об упущенных возможностях» (Андрэ Бертин), «Мы — это музыка. Как музыка влияет на наш мозг, здоровье и жизнь в целом» (Виктория Ульямсон), «Введение в музыкотерапию» (Г. Г. Декер-Фойгт);

5) во время проведения занятий необходимо устраивать музыкальные паузы, используя музыку, которая стимулирует мыслительные процессы и снимает напряжение;

6) предложить учащимся подготовить тематическую дискотеку с использованием различных стилей музыки.

**Заключение.** Проблема развития музыкальной культуры учащейся молодежи является социально-педагогической проблемой. Ребенок, находясь в утробе матери, уже способен воспринимать музыку, которую слушает его мать. В это время ему прививается любовь к музыке [11]. С появлением на свет, человек обретает способность усваивать через музыку определенные нормы и правила поведения, как негативные, так и позитивные (в зависимости от того, какую музыку он предпочитает). В связи с данными фактами, социальный педагог обязан информировать учащихся о том, какое воздействие оказывают различные стили музыки на состояние и поведение человека, как музыкальные предпочтения родителей могут повлиять на ребенка еще в утробе матери. В своей профессиональной деятельности социальный педагог должен предпринимать меры для развития музыкальной культуры учащейся молодежи с целью профилактики девиантного поведения.

#### Список цитируемых источников

1. Ткаченко, И. Н. Проблемы формирования системы морально-нравственных ценностей у современной российской молодежи / И. Н. Ткаченко, З. В. Берсунькаева // Молодой ученый. — 2017. — № 15. — С. 518—520.
2. Невская, Я. Интервью. Сергей Шнуров : «Я склонен доверять людям» / Я. Невская // ШОУБИЗ [Электронный ресурс]. — 2017. — Режим доступа : <https://egg.ru/shnur-interview/>. — Дата доступа : 19.12.2018.
3. Мудрые цитаты, афоризмы и высказывания про молодежь, стр. 2. [Электронный ресурс] — Режим доступа : [http://www.wisdoms.one/tsitati\\_pro\\_molodezh\\_2.html](http://www.wisdoms.one/tsitati_pro_molodezh_2.html). — Дата доступа : 27.11.2018.

4. Уильямсон, В. Мы — это музыка. Как музыка влияет на наш мозг, здоровье и жизнь в целом / В. Уильямсон // Электронная библиотека «ЛитМир» [Электронный ресурс]. — 2014. — Режим доступа : <https://www.litmir.me/br/?b=272372&p=1>. — Дата доступа : 27.11.2018.
5. Клюев, А. С. Философия музыки / А. С. Клюев. — СПб. : СПГУВК, 2004. — 367 с.
6. Клюев, А. С. Онтология музыки. / А. С. Клюев — СПб. ; 2003. — 100 с.
7. Декер-Фойгт, Г. Г. Введение в музыкотерапию / Г. Г. Декер-Фойгт. — СПб. : Питер, 2003. — 208 с..
8. Шостакович, Г. В. Массовые музыкальные жанры XX века в системе музыкально-эстетического воспитания : учеб.-метод. пособие / Г. В. Шостакович — Брест : БрГУ, 2002. — 116 с.
9. Школяр, Л. В. Теория и методика музыкального образования детей. / Л. В. Школяр, М. С. Красильникова, Е. Д. Критская, В. О. Усачева, В. В. Медушевский, В. А. Школяр. — М. : Флинта : Наука, 1998. — 256 с.
10. Селезнёв, А. А. Психология здоровья : учеб. - метод. пособие / А. А. Селезнёв. — Барановичи : БарГУ, 2006. — 132 с.
11. Бертин, А. Воспитание в утробе матери или рассказ об упущенных возможностях / А. Бертин. — СПб. : Жизнь, 1992. — 32 с.

Е. В. Литвинович

Учреждение образования «Барановичский государственный университет», Барановичи

## ПОДРОСТКОВЫЙ СУИЦИД

**Введение.** Проблема подросткового суицида является наиболее актуальной из всех проблем настоящего времени. Педагоги и родители должны понимать и принимать тот факт, что многое из того, что взрослому человеку кажется пустяком, для ребенка может выступать в качестве глобальной проблемы (неудачи в учебе, отсутствие друзей, троллинг в школе и др.). Поэтому обязанность взрослых — не допустить у ребенка мысли о том, что выхода из сложившейся ситуации нет.

Подростковый возраст — один из самых сложных периодов в жизни человека. Происходит быстрое развитие всех систем и органов человека, начинает активно функционировать гормональная система. Происходит и перестройка психики. В этот период жизни подросток активно ведет поиск своего «я», что может сопровождаться чувством неуверенности в себе, в собственной ценности как личности, вопросами о смысле жизни. В такой период подростки являются особенно уязвимыми, ведь кризис может перерасти в суицидальную ситуацию.

Суицид является одним из наиболее трагических видов поведения, связанного с потерей смысла жизни. Особенно трагичен суицид детей и подростков. Предотвратить суицидальное намерение ребенка можно, если вовремя внимательно и с уважением отнестись к процессу его взросления. Суицидальная превенция состоит не только в заботе и участии, но и в способности распознать признаки грядущей опасности.

**Основная часть.** Неразрешенные конфликты дома, проблемы финансового характера, потеря близкого человека, а также злоупотребление алкоголем или наркотиками — этот ряд причин обычно характерен для взрослых, решившихся на суицид. Причины подросткового суицида могут иметь некоторые особенности (безответная первая любовь, непонимание со стороны близких и др.). 75% подростков-суицидентов имеют неполные семьи, часто в это число входят дети-сироты [1].

Однако алкоголизм и наркомания также могут быть причинами самоубийства подростков. В состоянии ломки, или абстиненции, когда ощущаются сильная физическая боль и депрессия, обычно воплощается уже когда-то продуманный план ухода из жизни. Психотерапевты утверждают, что идея самоубийства очень редко возникает спонтанно. Чаще всего происходит так, что человек долгое время обдумывает способы покончить с собой. Суицид в подростковой среде имеет свои факторы. Проблемы с учебой, в общении со сверстниками, отстраненность родителей — все это день за днем ухудшает психическое состояние детей. Стресс суммируется. Подросткам начинает казаться, что, если настоящее и прошлое не приносят никакой радости, то аналогичным образом будет складываться и их будущее.

Необходимо обращать внимание на следующие факторы риска, в особенности если подросток находится под угрозой нескольких из них [1]:

- самоубийства в семейной истории. Если кто-то из родственников подростка заканчивал жизнь по своей воле, это повышает общий суицидальный риск среди других членов семьи;
- зависимость от спиртного. Алкоголизм — еще один фактор, провоцирующий подростковый суицид. Данная зависимость провоцирует химические изменения в центральной нервной системе. Вследствие этих нарушений у подростков, как и у взрослых, развивается депрессивное состояние, существенно повышается уровень тревожности;
- наркомания. Наркотики, особенно их употребление совместно с алкоголем, являются смертельным фактором. Человек теряет контроль над собой, перестает осознавать свои мотивы и потребности. Усиливающаяся депрессия может перейти в психотическое состояние;
- незаконченная попытка ухода из жизни в прошлом. Около трети подростков, которые пытались совершить самоубийство в прошлом, затем доводят суицид до конца;
- наличие психических заболеваний, а также невротических тенденций;
- намеки на суицид и др.

Серьезная потеря может повлечь за собой и депрессию, и суицид. Подростковый характер отличается максимализмом: например, любовь может казаться «маленькому взрослому» последней в его жизни. Это нужно понимать, а также воспринимать личность подростка серьезно. Другие потери могут быть связаны с утратой физического здоровья, близкого человека. Во всех случаях подростком овладевает не только депрессия, но и злость, гнев.

Необходимо отметить, что очень редко только один из перечисленных факторов толкает еще не имеющего необходимого жизненного опыта человека на суицид. Подростковый возраст является переходным, и нужно помнить, что в нем все воспринимается особенно остро. Несмотря на то, что принадлежность к группе риска не всегда означает обязательное совершение самоубийства, родственникам, учителям и друзьям необходимо очень внимательно относиться к их наличию. Подростковый суицид — это ситуация, требующая вмешательства с внешней стороны. Детям требуется человек, который способен изменить ситуацию и помочь им, услышав «крик» души ребенка.

Признаки, по которым можно определить возможное самоубийство, следующие: нарушения пищевого поведения: полное отсутствие аппетита или, наоборот, неконтролируемое обжорство; пренебрежительное отношение к собственной внешности: например, неопрятность в одежде в течение нескольких дней; жалобы на физическое состояние: мигрень или боли в животе; отсутствие удовольствия от тех занятий, которые раньше приносили радость; чувство скуки или апатии; непрекращающееся ощущение вины, тотального одиночества; ухудшение концентрации внимания; вспыльчивость, частые гневные реакции по незначительным причинам и др. Подавляющее большинство подростков так или иначе дает окружению знать о своих планах. Сам акт самоубийства является финальной стадией, когда чаша терпения уже полна. Этому предшествует определенный период времени, когда подросток под давлением обстоятельств размышляет о самоубийстве, прямо или косвенно давая понять об этом родителям и другим окружающим.

Подростки, которые по одному или нескольким признакам имеют склонность к суициду, нуждаются в длительной психотерапевтической помощи. Особое значение в предупреждении ухода из жизни несовершеннолетних по своей воле имеет своевременная диагностика со стороны окружающих. Пренебрежительное отношение к тревожным сигналам может быть фатальным для подростка. Также очень важно проанализировать те факторы, которые помогут удержать человека от страшного шага. Первым условием является отсутствие психических расстройств. Остальные факторы следующие: атмосфера взаимопомощи и понимания в семье, культурные ценности подростка, по которым совершение суицида является недопустимым, укрепление слабых сторон характера. Если подросток обладает уязвимостью в какой-либо сфере, необходима направленная психотерапия данной черты.

Проблема подросткового суицида тесно связана с депрессией. Суицидальность имеет многие признаки, присущие классическому депрессивному состоянию. Последнее не обязательно говорит о том, что человек находится на грани самоубийства. Но прецидуальное состояние характеризуется депрессией. Те занятия, которые ранее приносили подростку наслаждение, прекращают его радовать. Жизнь теряет свои краски и становится безвкусной. Иными словами, ломается «кнопка удовольствия». Другие сигналы, которые характеризуют депрессию, — двигательная заторможенность, нарушения сна, ощущение своей ненужности, постоянное чувство вины, даже греха.

Самоубийство — это реакция человека на те обстоятельства, в которых жизнь для него стала невозможной. Причины суицида всегда разные, и чаще всего у отдельно взятого индивида имеется их несколько. Но такой поступок — это всегда следствие того, что условия, в которых жил человек, становились все более и более субъективно для него невыносимыми. Подростки всегда дают знать об этом: более 70% из них так или иначе доводят до сведения других людей свои намерения. Это могут быть и кажущиеся совершенно нелепыми намеки, и вполне очевидные заявления. Суицид в подростковом возрасте во многом предотвращается по стратегии, схожей с психотерапией взрослого. Коррекция поведения включает в себя применение различных подходов. Во-первых, это работа по повышению самооценки, помощь в развитии адекватного отношения к себе. Необходимо научить подростка справляться со стрессом, находить новую мотивацию для жизни, достижений. Иными словами, необходимо по возможности заполнить те «пустоты», которые толкают человека на суицид.

Необходимо принять сам факт возможности принятия такого решения подростком. Иногда люди боятся преувеличить риск суицида. Но даже, если они совершат такую ошибку, она будет ничем по сравнению с потерянной жизнью подростка. Поэтому нужно принять его как личность, допустить саму возможность того, что этот взрослеющий человек в принципе способен на совершение такого поступка. Не надо считать, что, если кто-либо решил на самоубийство, его уже никто не сможет остановить. Необходимо установить с ребенком теплые и доверительные отношения. Решить полностью все проблемы, которые толкают человека на суицид, невозможно. Но приняв его таким, какой он есть, можно существенно снизить вероятность страшного поступка. Подросток нуждается в любви, заботе и внимании, выражаемых как вербально, так и в виде объятий, прикосновений, улыбки. Забота — это то, что поможет тревожному и отчаявшемуся индивиду снова почувствовать себя нужным. Подросток нуждается в том, чтобы его выслушали. Часто он хочет выразить свои чувства, всю ту эмоциональную боль, которая накопилась в нем. Своим поведением он демонстрирует то, о чем хотел бы сказать вслух: «У меня больше не осталось ничего ценного — того, ради чего еще можно жить». Общение с потенциальным самоубийцей, особенно подростком, может быть нелегким. Но необходимо помнить, что оно затруднено именно из-за данной склонности; ведь подросток не может больше концентрироваться ни на чем, кроме своей душевной боли. Необходимо не только поддерживать подростка и заботиться о нем, но и замечать признаки суицидального поведения. Если в речи фигурируют угрозы свести счеты с жизнью, если он одинок и изолирован от общества, постоянно ощущает себя несчастным, все это может быть серьезными признаками желания покинуть этот мир.

Профилактика суицида в подростковой среде требует, в первую очередь, участия взрослых, их умения выслушать подростка и помочь ему. Помощь должна заключаться не в поучениях, а в принятии подростка, поддержке, обучении поиску альтернативных решений сложных жизненных ситуаций.

Различают несколько видов самоубийств: истинный суицид, осознанный и обдуманый выбор; аффективный суицид, совершенный под воздействием эмоционального напряжения, часто под воздействием психотропных веществ, наркотиков или алкоголя; демонстративно-шантажный, когда целью суицидального поведения является не смерть как таковая, а демонстрация намерений с целью получения каких-либо выгод. Можно выделить следующую динамику развития суицидального поведения. Первая стадия — стадия вопросов о смерти и смысле жизни. Прежде чем совершить суицидальное действие в большинстве случаев наблюдается период, который характеризуется снижением адаптационных способностей (это может проявляться в снижении успеваемости, уровня интересов, ограничении общения, повышенной раздражительности, эмоциональной неустойчивости). Вторая стадия — это суицидальные замыслы. Это активная форма проявления желания покончить с собой, она сопровождается разработкой плана реализации суицидальных замыслов, продумываются способы, время и место совершения самоубийства. У подростков отмечаются высказывания о своих намерениях. Третья стадия — суицидальные намерения и собственно суицидальная попытка. Происходит присоединение к замыслу о суициде сформированного решения (установки) и волевого компонента, побуждающего к непосредственному осуществлению внешних форм суицидальных поведенческих актов.

Подростковой суицид имеет две характерные особенности. Во-первых, отсутствие реального желания и четко обозначенного мотива совершения самоубийства. Психотерапевтическая практика показывает, что подростки не могут четко обозначить причину, по которой они решили совершить самоубийство (обычно, причина суицида воспримется подростком как тяготящая его проблема, разрешить которую не представляется возможным). Обычно их объяснение суицидального намерения ограничивается лаконичной фразой «Просто надоело жить». Во-вторых, отсутствие умения вербализовать свои чувства, поделиться своими переживаниями, подробно рассказать о них, и как следствие этого неспособность их отреагировать. Невысказанные негативные чувства, не нашедшие пути выхода, аккумулируются и так уже в болезненной душе подростка, что только усиливает депрессивное состояние ребенка. Считается, что основными причинами для самоубийства являются: ситуация в семье, конфликты с родителями и друзьями, возникшее одиночество, унижения, которым подвергаются подростки со стороны сверстников. Но, эти категории, чаще всего, относятся к сложным социальным группам и условиям, неполным или неблагополучным семьям. Однако существует и огромное влияние массовой культуры, в которой в последнее время тиражируется «вирус самоубийства», который произрастает из культа смерти и подражания кумирам и героям книг, кинофильмов и анимации.

**Заключение.** Профилактика суицидального поведения — сложный процесс, требующий своевременной квалифицированной помощи и совместной работы психологов, педагогов, социальных педагогов и близкого окружения [2; 3]. Прежде всего, необходимо, чтобы сам человек, или его близкие, как можно раньше обратились к специалистам.

#### Список цитируемых источников

1. Фетисова, Н. В. Организация работы специалистов СППС учреждения образования по профилактике суицидального поведения учащихся / Н. В. Фетисова, Л. П. Курниц. — Брест : тип. Брест. обл. ин-та развития образования, 2017. — 40 с.
2. Алтынцева, Е. Н. Социально-педагогическая поддержка замещающих семей : пособие для специалистов соц.-пед. и психол. службы учреждений общ. сред. образования с белорус. и рус. яз. обучения, соц.-пед. учреждений / Е. Н. Алтынцева, А. П. Лаврович, Н. Н. Ваккер. — Минск : Нац. ин-т образования, 2017. — 208 с.
3. Социальная работа с ребенком и семьей : пособие для учителей, соц. педагогов и специалистов органов охраны детства / С. Хессле, В. В. Четет, К. Юсефссон и др.; сост. С. С. Бубен. — Минск : Нар. асвета, 2000. — 176 с.

УДК 37.0(075.8)

Е. В. Лукашевич, Н. В. Самусевич

Учреждение образования «Барановичский государственный университет», Барановичи

### СОЦИАЛЬНО-ПЕДАГОГИЧЕСКАЯ ПРОБЛЕМА «СТРЕЛКОВ» В УЧРЕЖДЕНИЯХ ОБРАЗОВАНИЯ

**Введение.** В последние годы растет число преступлений, которые связаны с нападениями несовершеннолетних учащихся с применением огнестрельного оружия на учреждения среднего, среднего специального и высшего образования. Стрельбу в школах можно предотвратить, если вовремя заметить тревожные сигналы, указывающие на возможную атаку. Из разряда исключительных случаев школьное насилие переходит в разряд социально-значимой проблемы, требующей решения не только на практическом уровне, но и на уровне научного осмысления.

**Основная часть.** Социально-педагогической проблемой современных учреждений образования является агрессивное поведение учащихся [1; 2]. Повышенная агрессивность детей является одной из наиболее острых проблем не только для педагогов, врачей, психологов, но и для общества в целом. Число детей с агрессивным поведением стремительно растет. Человек проявляет крайнюю степень агрессии в ситуациях, когда он чувствует себя в опасности. Порой демонстрация агрессивного поведения доходит до такой степени, что учащиеся прибегают к преступлениям. Известны случаи, когда вооруженные подростки устраивают кровавые расправы в образовательном учреждении. Расстрелы школьников известны по всему миру: в Канаде (массовое убийство в Политехнической школе Монреаля), в России (стрельба в школе № 263), в Финляндии (массовое убийство в Йокела, массовое убийство в Каухайоки), в Азербайджане (дело Гадирова) и во многих других странах. Самым известным из них стал случай в американской средней школе «Колумбайн» — 20 апреля 1999 г. ученики этой школы расстреляли 13 человек, ранили 37, а затем застрелились сами. «Колумбайн» стал определенным образцом для потенциальных преступников — как организовать и осуществить массовое убийство, и для педагогов и психологов — как не предотвратить трагедию. Было известно, что один из преступников начал готовить преступление с 1996 г. Он зарегистрировал сайт, где размещал инструкции, как наносить вред окружающим и изготавливать взрывчатые вещества. С конца 1997 г., когда на сайте появились многочисленные угрозы расправы в отношении учеников и учителей школы «Колумбайн», информация о самодельных бомбах и накопленном оружии, о преступниках узнали в полиции. И, в итоге, ничего не предприняли. Более того, в январе 1998 г. подельников осудили за мелкое воровство и приговорили к посещению психолога и специальных курсов, призванных предотвращать преступления среди молодежи. Но это не помогло, вследствие чего они и совершили массовое убийство. Вооруженное нападение на «Керченский политехнический колледж» 17 октября 2018 г. стало крупнейшим по количеству жертв массовым убийством в учебном заведении в новейшей истории Европы. Согласно официальным данным, в результате взрыва и стрельбы погиб 21 человек из числа учащихся и персонала учебного заведения, включая предполагаемого нападавшего; пострадали 67 человек.

Как бы хорошо не охранялось учебное заведение и как бы не заботились о создании благополучного микроклимата родители и учителя, ребенок так или иначе может быть подвержен агрессии со стороны других учеников. Это обстоятельство не может не беспокоить родителей и педагогов.

Распознать потенциального агрессора бывает крайне нелегко. Однако, если не приложить должных усилий к решению этой проблемы, последствия могут быть непоправимыми. Опыт показывает, что насилие в детстве не проходит бесследно: большинство детей, подвергавшихся агрессии в раннем возрасте, вырастают такими же жестокими. Школа — важнейший социальный институт, который формирует личностные качества человека, поэтому важно свести к минимуму все, что может негативно отразиться на развитии ребенка. Ни для кого не секрет, что данная проблема не является новой. Исследования в этой области ведутся еще с XX в. Над проблемой насилия в школе «бьются» психологи и педагоги из разных стран.

По определению Всемирной организации здравоохранения, насилие — это преднамеренное применение физической силы или власти, действительное или в виде угрозы, направленное против себя, против иного лица, группы лиц или общины, результатом которого являются (либо имеется высокая степень вероятности этого) телесные повреждения, смерть, психологическая травма, отклонения в развитии или различного рода ущерб [1].

Предугадать, что конкретный подросток готовится прийти в школу с оружием, довольно сложно. Вопреки популярным мифам, единый шаблон, по которому можно распознать потенциального «школьного стрелка» отсутствует. Оружие может взять как ученик младших классов, так и взрослый, мужчина и женщина. Большинство стрелков имели психологические проблемы, связанные с потерей кого-то из близких или с личными неудачами. Школьные стрелки обычно подпадают под одну из трех психологических категорий: психопатические личности, люди с шизофренией или шизотипическим расстройством личности и тяжело травмированные личности (из-за хронического семейного насилия, стресса и т. п.). В последнем случае это чаще всего люди из экономически неблагополучных дисфункциональных семей с криминальной историей или жестокостью.

Подростки идут на такой шаг по разным причинам. Одними из самых распространенных являются:

- проблемы в семье — могут характеризоваться отсутствием общения между членами семьи, эмоциональной близости;
- подростковый возраст — незрелость тоже является одним из выявленных факторов, повышающих вероятность того, что человек совершит преступление;
- владение оружием — исследования показывают, что количество смертей от огнестрельного оружия имеет прямую зависимость от количества оружия, находящегося у населения;
- травля — издевательства имеют место абсолютно во всех школах и, похоже, играют немалую роль в жизни многих школьных стрелков. Учащиеся, которые подвергаются издевательствам, склонны к более низким социальным навыкам, депрессии, меньшему самоконтролю. В 75% случаев стрелки говорили или находили свидетельства того, что они были жертвами издевательства в школе;
- след в истории — люди, чувствующие себя одинокими и забытыми, пытаются оставить память о себе через акты насилия. Также исследования показывают наличие прямой зависимости между стремлением к славе и школьными расстрелами. Судебные психиатры называют это подражательным поведением, которое может быть следствием воздействия информационной среды. Иногда будущие преступники видят в «школьном стрелке» кумира, поэтому они хотят провести еще более разрушительную акцию в надежде занять его место и получить признание;

– «собиратели несправедливости» — собиратели склонны к преувеличению и воспринимают неудачи как преднамеренные и целенаправленные. Со временем такая форма восприятия реальности формирует мировоззрение постоянно преследуемого человека, над которым совершаются акты насилия, дискриминации и неуважения;

– психические заболевания — 22% массовых убийств совершаются людьми, страдающими серьезным психическим заболеванием. Стрелки, как правило, игнорируют свои психические отклонения и не обращаются за психиатрической помощью;

– видеоигры — многие уверены, что именно «жестокие» видеоигры могли стать причиной такого поведения подростков. Однако существует мнение, что не всегда «жестокие» видеоигры способствуют повышению агрессивности подростка. Напротив, такие игры предоставляют человеку возможность выплеснуть негативные эмоции. Нельзя однозначно утверждать, что именно видеоигры стали причиной психических отклонений.

К сожалению, подростки наиболее подвержены влиянию информационной среды, поэтому часто совершают поступки, аналогичные тем, о которых прочитали в книге, журнале или интернете.

Нужно помнить, что человек приходящий с оружием в учебное заведение — это следствие, и бороться с ним уже сложно. Необходимо проводить комплексные меры по предотвращению причин, которые кроются не в оружии или видеоиграх, а в нашем обществе, нас самих. Важно вовремя обнаружить возможные очаги агрессии.

Можно попытаться вычислить потенциального убийцу по следующим индикаторам:

– утечка информации. В большинстве случаев подростку, который собирается совершить нападение, хочется рассказать о своих планах — предстоящие события так будоражат воображение, что сложно сохранять тайну. Потенциальные нападающие могут рассказывать о своих намерениях ровесникам для того, чтобы найти союзников. Они могут хвастаться своей храбростью в интернете. Могут предупреждать друзей, что в день «икс» лучше держаться от школы подальше;

– восхищение расстрелами. Подросток смотрит видео расстрела в школах и восхищается убийцами-ровесниками. Появилась целая субкультура: молодые люди романтизируют Эрика Харриса и Дилана Клиболда, устроивших нападение на школу «Колумбайн». Фанаты убийц публикуют цитаты из своих кумиров, слушают музыку, которую те любили, играют в те же игры. Словом, всячески стараются им подражать и называют себя «колумбайнерами»;

– интерес к оружию;

– тексты в социальных сетях, связанные с темой насилия.

Комплекс социально-педагогических рекомендаций по предотвращению нападения на учреждения образования может включать в себя следующее:

– необходимо создать позитивную школьную среду, которая защищает всех учащихся и взрослых от издевательств, дискриминации, домогательств и нападений;

– проводить в школе занятия по снижению агрессии, а также необходимо школьникам рассказывать, как уберечься и не стать жертвой агрессии;

– большинство стрелков заранее делилось своими планами как минимум с еще одним человеком. По словам «доверенных» лиц, они не верили, что стрелок действительно последует своему плану. Нужно объяснять учащимся, что они должны рассказывать взрослым о подобных планах, если они им станут известны. Вне зависимости от того, верят они в их исполнение или нет;

– не только явная агрессия по отношению к окружающим, но и ситуации, когда ребенок живет в неблагополучной семье, разочарован во взрослых, чувствует социальную несправедливость, у него низкая успеваемость, он не общается с одноклассниками — повод взять подростка под особый контроль. Таких учеников рекомендуется максимально вовлечь в школьную жизнь, постараться стать другом ребенку;

– необходимо учить детей вырабатывать собственную позицию и отношение к проблеме, минимизировать факторы, препятствующие личностному развитию, направлять активность в социально полезное русло, оказывать помощь в профессиональном и жизненном самоопределении, обеспечить условия для самореализации и осознания подростками своей индивидуальности;

– проводить мероприятия на «сближение» всего класса, в т. ч. с участием тех детей, против которых направлена агрессия одноклассников;

– организовать в школе «горячую линию» анонимной психологической помощи для тех учащихся, кто самостоятельно боится прийти за помощью к психологу;

– периодически проводить мониторинг страниц социальных сетей своих учеников. Это позволит вовремя отреагировать на опасность и оказать ребенку необходимую психологическую помощь.

Как бы парадоксально это не звучало, но подавляющее большинство будущих убийц, несмотря на всю свою замкнутость и отстраненность от реального мира, зачастую в последний момент делают что-то, чтобы их вовремя остановили. Кто-то «в шутку» упоминает о своих далеко нешуточных планах в повседневных разговорах, кто-то описывает свои убийственные фантазии и планы в Интернете, кто-то заранее предупреждает журналистов, а кто-то оставляет целые предсмертные записки и видеообращения.

Важен диалог ребенка с родителями. Необходимо слушать, что говорит ребенок. Поддерживать его, когда он говорит, что ему «невыносимо». Нужно попытаться понять, что именно невыносимо ребенку, спрашивать, что происходит.

**Заключение.** Важно вовремя заметить признаки повышенной агрессии среди детей, чтобы принять необходимые меры. Незамеченная или проигнорированная проблема ребенка может привести к самым ужасным и непоправимым последствиям.

## Список цитируемых источников

1. Круг, Э. Г. Насилие и его влияние на здоровье. — М : Весь Мир, 2003. — 376 с.
2. Селезнёв, А. А. Педагогическая психология здоровья : теория и практика психотерапии, ориентированной на духовное здоровье человека / А. А. Селезнёв. — Минск: Колоград, 2017. — 160 с.

УДК 37.0(075.8)

**В. В. Матейкович**

*Учреждение образования «Барановичский государственный университет», Барановичи*

## ПРОФИЛАКТИКА НАРКОМАНИИ В МОЛОДЕЖНОЙ СРЕДЕ

**Введение.** В настоящее время в стране резко обострилась проблема наркомании и алкоголизма среди подростков и стала представлять реальную угрозу для подрастающего поколения [1]. Несмотря на огромные масштабы этого явления, отечественная образовательная система все еще демонстрирует откровенную неспособность к системной и комплексной профилактической работе. В общеобразовательной школе учебно-воспитательный процесс ориентирован, прежде всего, на передачу учащимся теоретических знаний, формирование умений и навыков, связанных с определенным кругом учебных дисциплин. Что же касается проблем самопознания и самовоспитания, то они пока плохо осознаются участниками педагогического процесса, а попытки их разрешить несут, как правило, стихийный и бессистемный характер. Так что воспитание потребности в здоровом образе жизни больше декларируется, чем реализуется [2].

**Основная часть.** Число лиц, стоящих на учете по поводу алкоголизма, наркомании и токсикомании среди подростков с каждым годом возрастает. Ежегодный показатель тенденции  $A_1 = 14,8 \text{ ‰}$ , среднегодовой показатель частоты явления  $A_0 = 36,64 \text{ ‰}$  [1]. Данные результаты свидетельствуют о росте проблемы алкоголизма, наркомании среди молодежи. По данным клинических наблюдений привыкание к наркотикам в возрасте от 10 до 17 лет развивается в 6—8 раз быстрее, чем у взрослых.

Многочисленные клинические наблюдения свидетельствуют, что главной «мишенью» психоактивных веществ является центральная нервная система. Эмоциональный комфорт, утрачиваемый подростками в результате семейного неблагополучия и школьных неудач, нуждается в компенсации. Компенсация эмоциональной неудовлетворенности происходит у подростков за счет самоутверждения в досуговых товарищеских группах. Такие группы играют большую роль в социализации несовершеннолетних. Еще более значима их роль в криминализации личности подростка, утратившего прочные контакты с семьей, школой. Первоначально подростки спланиваются на основе одинаковых возможностей и одинаковой бесконтрольности в проведении свободного времени. Они стремятся удовлетворить потребность в таком общении, которое даст возможность избежать отрицательных эмоций, связанных с их статусом «изолированных» и «отвергаемых» в формальных группах (классе, школе). Среди себе подобных подростки встречают сочувствие, могут откровенно говорить о своих неудачах и переживаниях, семейных конфликтах, неприятностях в школе и т. п., поскольку слушателями здесь оказываются лица со сходными переживаниями, с такими же неудачами в школе, семейными неприятностями.

Потребности общения и самоутверждения подростка должны быть реализованы в благоприятных условиях семьи и групп сверстников в учреждении образования. Если это по каким-либо причинам не происходит, то самоутверждение осуществляется в неформальных подростковых группах (уличных, дворовых и т. д.) в форме асоциальных проявлений (пьянство, наркомания, курение, хулиганство и т. п.). Эти группы «риска» формируют антиобщественные установки подростка и асоциальную мотивацию поведения [2].

Молодые люди начинают употреблять наркотики часто из-за глубоких личных внутренних проблем: девушка «отвернулась», кроссовки старые, неприятный разговор с родителями (для подростка это все серьезные проблемы). И в такой момент найдется «доброжелатель», который «поможет» справиться с тяжелыми чувствами и мыслями — просто и легко — с помощью наркотика уйти от решения проблемы. Некоторые начинают из любопытства: «Что же это такое, если о нем так много говорят и пишут?» Конечно, любопытство — это хорошая черта, и то, что дети хотят знать все — это прекрасно. Но тем и опасно оно, что трудно управляемо. Многие школьники начинают употреблять наркотики потому, что есть мода на них. «Все, что модно — нам нужно». Это псевдоценность, и в ней нет позитивного переживания, а о последствиях они задумываться не хотят. А иногда, чтобы просто поднять настроение; получить новые, необычные ощущения; вести себя раскованнее или чтобы не отстать от других и быть «как все». Все радуются, бесятся, смеются: «Смотри, как нам весело, присоединяйся и погружайся в наш мир. Ты не с нами, значит против нас, но тогда мы на тебя обидимся». И неважно, что выйти из «этого» мира не получится никогда. Но ради псевдодружбы, псевдосолидарности, псевдорадости подросток следует за «друзьями», не понимая истинного значения группового давления, не в состоянии противостоять им или отказать. Часто это протест против образа жизни, против существующих отношений (в частности в семье — между родителями и близкими людьми). Если взрослые не дают возможности ребенку

быть самим собой, значит, ему с ними неуютно и некомфортно. И он обязательно будет искать в другом месте возможности чувствовать себя человеком и личностью. Где он найдет желаемое — непредсказуемо. Плохое поведение подростка — это ответная реакция ребенка на неправильные действия родителей, педагогов и близких [2].

Наркомания является тяжелым хроническим заболеванием, при котором наблюдается стойкая психологическая и физическая зависимость от наркотических веществ. Особенностью вовлечения подростков и молодежи в потребление наркотических средств и психоактивных веществ является их скрытый, латентный характер. Употребление наркотических средств является не только административным правонарушением, но и приводит к социальным санкциям и социальному осуждению у окружающих. Поэтому большая часть молодых людей при проведении социологических опросов в условиях образовательных учреждений не признают факт потребления наркотических веществ, опасаясь огласки и негативных последствий.

Алкоголизм и наркомания обуславливают негативные медико-демографические последствия, ухудшают здоровье населения, генетический фонд общества. Употребление спиртных напитков, наркотиков способствует развитию соматических и психических заболеваний, прямо или косвенно является одной из важнейших причин смертности населения, занимая третье место после сердечно-сосудистых заболеваний и злокачественных новообразований, причиняет большой вред обществу, мешает его экономическому, культурному и нравственному развитию [3; 4].

Основные причины наркомании: недооценка и замалчивание социальной опасности наркомании и токсикомании; плохо поставленная антинаркотическая пропаганда; распространенность пьянства; повсеместная продажа спиртных напитков; бездуховность и низкий уровень культуры части граждан и др.

**Заключение.** Профилактика наркомании должна включать в себя совокупность мероприятий социально-экономического, политического, социально-медицинского, психолого-педагогического, физкультурно-оздоровительного и культурно-просветительского характера. Антинаркотическая пропаганда должна проводиться на нескольких уровнях: создание и размещение социальной рекламы, информации в СМИ и Интернете, проведение профилактических мероприятий образовательными организациями и учреждениями здравоохранения, создание волонтерских отрядов для работы с молодежью по профилактике наркомании, алкоголизма и табакокурения, просветительская работа с семьей по формированию здорового образа жизни.

В современных социально-экономических условиях профилактика наркомании является одним из основных направлений государственной социальной политики в отношении здоровья населения. Для эффективной борьбы с наркоманией необходима комплексная работа, охватывающая все уровни педагогического процесса: от теоретических разработок новейших методик до их внедрения практическими специалистами, в т. ч. социальными педагогами, медицинскими работниками, юристами. Но именно школа должна стать инициатором и основным организатором профилактических мероприятий.

#### Список цитируемых источников

1. Селезнёв, А. А. Психология здоровья : учеб.-метод. пособие для организации управляемой самостоятельной работы / БарГУ; авт.-сост. А.А. Селезнёв. — Барановичи, 2007. — 303 с.
2. Осипова, Р. Г. Наркомания в молодежной среде: причины распространения и возможные методы профилактики // Р. Г. Осипова // Молодой ученый. — 2011. — №7. — Т.2. — С. 53—59.
3. Аксютин, И. В. Психологические проблемы наркозависимости / И. В. Аксютин. — Брест : Академия, 2005. — 132 с.
4. Залыгина, Н. А. Аддиктивное поведение молодежи: профилактика и психотерапия зависимостей / Н. А. Залыгина, Я. Л. Обухов, В. А. Поликарпов. — Минск : Прополис, 2004. — 196 с.

УДК 37.0(075.8)

О. Е. Машей

Учреждение образования «Барановичский государственный университет», Барановичи

## СОЦИАЛЬНО-ПЕДАГОГИЧЕСКАЯ РАБОТА ПО ПРОФИЛАКТИКЕ СЕМЕЙНОГО НАСИЛИЯ

**Введение.** В настоящее время в связи с кризисным состоянием общества начинают обостряться внутрисемейные негативные явления (ухудшение семейных отношений, самочувствия всех членов семьи), что приводит к нарушению стабильности семьи. Насилие в семье существовало всегда, такие случаи как избивание и даже убийства родителями собственных детей не является новым явлением [1; 2].

**Основная часть.** Жестокое обращение с детьми — это умышленное или неосторожное обращение, действия со стороны родителей или лиц, их заменяющих, других людей, которые привели к травмам, нарушению в развитии, смерти ребенка либо угрожают правам и благополучию ребенка [3].

Насилие трактуется как физическое, психическое, социальное, экономическое воздействие на человека со стороны другого человека, семьи, группы или государства, вынуждающее его прерывать значимую деятельность

и исполнять другую, противоречащую ей, либо угрожающую его физическому или психическому здоровью и целостности [4; 5]. Имеется много ошибочных представлений, когда люди испытывают насилие, и не считают это насилием, потому что воспринимают силовое воздействие как норму. В большинстве случаев люди склонны относить к насилию лишь незначительную часть случаев, которые наносят ущерб физическому здоровью человека, т. е. попадают под действия, которые определены уголовным кодексом. Факты насилия по отношению к детям, совершенные маньяками — преступниками, становятся достоянием гласности и потрясают воображение общественности. Но такие случаи, когда насилие совершает посторонний и незнакомый ребенку человек, составляют лишь небольшой процент преступлений. Большая часть насильственных действий совершается членами семьи и близкими родственниками детей: родителями, старшими братьями или сестрами, другими родственниками.

Насилие может иметь вид физического, эмоционального и вербального, психического и сексуального принуждения [6; 7]:

- физическое насилие — преднамеренное или неосторожное нанесение травм ребенку, которое вызывает нарушение физического или психического здоровья;
- эмоциональное насилие — длительное, периодическое или постоянное воздействие родителей или других взрослых на ребенка, приводящие к нарушению психического развития;
- сексуальное насилие — вовлечение ребенка в действие с сексуальной окраской с целью получения взрослыми сексуального удовлетворения;
- пренебрежение нуждами ребенка — неспособность родителей или лиц, их заменяющих, удовлетворять основные нужды и потребности ребенка: в пище, одежде, жилье, медицинской помощи, воспитании, образовании.

Основные факторы риска применения различных видов насилия по отношению к ребенку делятся на несколько групп:

1) в целом связаны с особенностями семьи:

- семьи с низким материальным уровнем жизни, для которых характерна систематическая неспособность или нежелание родителей обеспечить основные потребности ребенка в пище, одежде;
- многодетные семьи. Здесь имеет место материальный фактор (материальный уровень жизни таких семей, как правило, не очень высок). В данной ситуации важно оценить осознанность многодетности: нередко многодетность является следствием отсутствия планирования рождаемости и асоциального образа жизни родителей;
- неполные или конфликтные семьи. Тяжелая, напряженная обстановка в семье, нереализованность ожиданий супругов от брака и другое могут негативно сказываться на отношении к ребенку и способам взаимодействия с ним;
- в семьях, где применяются особенно жестокие наказания, как правило, плохо распределяются семейные роли. Вся власть либо концентрируется у одного из родителей, либо отмечается хаотическое распределение ролей;

2) связанные со здоровьем родителей:

- алкоголизм одного или обоих родителей. В таких семьях, если не физическому, то психическому состоянию ребенка наносится вред;

3) связанные с личностными особенностями родителей, а также с родительскими установками:

- агрессивность;
- сниженный уровень самоконтроля;
- стремление к доминированию;
- повышенный уровень раздражительности;
- неуверенность в собственных силах, неадекватная самооценка;
- нереалистично высокий уровень ожиданий по отношению к ребенку;
- неоправданные ожидания родителей родившегося ребенка по его физическим (включая пол) и интеллектуальным возможностям, способностям могут увеличивать риск применения наказаний.

4) связанные с физическим здоровьем ребенка, его особенностями и т. д.

Некоторые особенности поведения детей также могут провоцировать наказания: чрезмерная подвижность, сниженная способность к концентрации внимания. Такое поведение «изматывает» родителя, и он начинает физически наказывать ребенка.

Работа социального педагога по профилактике семейного насилия направлена на достижение поставленной цели, которая заключается в предупреждении насилия в семьях средствами социальной профилактики. Для достижения этой цели следует выделить ряд задач:

- повышение уровня информированности родителей и детей о проблеме насилия в семье, а также о государственных структурах, оказывающих помощь лицам, пострадавшим от домашнего насилия;
- повышение профессиональных компетенций специалистов государственных учреждений, оказывающих помощь лицам, пострадавшим от домашнего насилия;
- укрепление межведомственного взаимодействия в процессе оказания помощи лицам, пострадавшим от насилия в семье.

В своей работе социальный педагог руководствуется критериями и показателями социально опасного положения несовершеннолетнего, которые в свою очередь включают следующее:

- жесткое обращение с детьми в семье;
- психическое, сексуальное, физическое насилие, которое может проявляться в длительном, либо постоянном воздействии, которое приводит к формированию у ребенка патологических черт характера или нарушение развитие его личности.

Система по профилактике насилия в семье обязательно включает в себя такие направления:

- выявление семейного неблагополучия, а также детей, находящихся в социально опасном положении;
- создание благоприятного климата в семье, проведение беседы с родителями о недопущении насилия над ребенком, которое может подавлять его волю, либо, наоборот, стимулировать агрессивность к слабым и немощным;

- оказание психологической помощи, в процессе которой создаются условия для разрешения внутриличностных и межличностных конфликтов. Дети из неблагополучных семей, включаются в разнообразные виды деятельности, проводится индивидуальное психолого-педагогическое консультирование.

Социально-педагогическая деятельность по профилактике семейного насилия включает следующие формы работы с родителями [1]:

- родительские собрания (лекции, кинолектории, деловые игры);
- встречи с работниками правоохранительных органов;
- вовлечение родителей в жизнедеятельность школы (классные и общешкольные мероприятия, походы, посещение уроков);
- наглядная информация (брошюры, статьи).

Формы работы с детьми по предупреждению семейного насилия выделяют следующие:

- занятия по самозащите;
- игры по формированию безопасного поведения;
- размещение информационных стендов, содержащих контактные телефоны организаций, оказывающих социально-психолого-педагогическую помощь.

Для предупреждения и устранения насилия в семье необходимо:

- введение документации семей группы риска и категорий родителей и опекунов, склонных к насилию над детьми;

- проведение индивидуальных бесед с детьми, которые были подвержены насилию в семье;
- обследование детей медицинским персоналом;
- составление индивидуального плана защиты прав и законных интересов несовершеннолетних группой специалистов (педагога учреждения образования, инспектор по делам несовершеннолетних, медицинский работник, работники отдела образования и местного органа власти).

Результат профилактической работы заключается в своевременном предупреждении насилия над детьми, обеспеченности реабилитацией детей, которые находятся в социально опасном положении.

Таким образом, насилие — чрезвычайно сложная проблема, решение которой должно быть тесно связано с формированием гуманных отношений в обществе. Необходимо создать эффективные программы и проекты, объединяющие специалистов разного профиля: сексологов, психотерапевтов, психологов, педагогов, врачей, юристов.

В своей работе социальный педагог руководствуется следующими этапами работы:

- диагностический. На данном этапе используются анкеты либо тесты, которые составлены для выявления семейной ситуации; проводится анкетирование взрослых и детей, а также индивидуальная беседа с ними;

- коррекционно-профилактический. Данный этап предусматривает социальный патронаж семей, педагогическое просвещение родителей, организацию совместной деятельности родителей и детей, индивидуальную работу с семьей.

- контрольный. Он осуществляется с использованием всех диагностических материалов. Анализ результатов диагностики помогает сформировать дальнейшую работу с детьми, родителями, определить рекомендации педагогам.

Целью нашего исследования было выявить подвержены ли учащиеся насилию. В ходе исследования нами был использован метод анкетирования. Исследование проводилось на базе СШ № 3 г. Ляховичи, общая численность составляла 25 испытуемых (учащиеся 9 класса). Результаты исследования показывают следующее:

- 16 респондентов (74%), ответили, что живут в семье с двумя родителями, а остальные 9 респондентов (36%) проживают с одним родителем;

- 2 респондента (8%) ответили утверждением «постоянно» на вопрос: «Бывают ли конфликты между родителями», «Употребляют ли алкоголь родители»;

- респонденты считают, что чаще всего нужно обращаться к родителям, если у тебя случилось несчастье, так ответили 22 респондента (88%). 3 человека (12%) ответили, что лучше обратиться к учителям;

- большинство участников исследования (23 человека — 92%) считают, что им хорошо находиться и жить в их семье. Однако, 2 респондента (8%) все же считают, что в семье им некомфортно и плохо;

- на вопрос о насилии по отношению к ним со стороны членов их семьи, 2 участника (8%) ответили положительно, 23 респондента (92%) соответственно отвергли факт насилия над ними в своей семье.

Таким образом, для того, чтобы предотвратить, минимизировать показатели данной проблемы важно проведение систематической профилактической работы.

**Заключение.** Насилие в семье приводит к долгосрочным последствиям, которые зачастую влияют на дальнейшую жизнь человека. Люди, которые подвергались насилию в детстве, почти всегда приобретают склонность к агрессивному поведению и его проявлению в своей семье по отношению близким людям. Преодолению последствий семейного насилия способствует применение специальной системы мер, которая

включает комплекс активных форм деятельности, ориентированных на организацию налаженной связи «социальный педагог — ребенок — родители — окружающая среда». Чем раньше социальный педагог выявит семьи, где существует семейное насилие, чем эффективней будет действие профилактической социально-педагогической работы, тем выше будет вероятность предупреждения жестокого обращения с детьми в семье. В результате исследования можно отметить, что профилактика насилия над детьми в семье должна носить комплексный характер и включать в себя следующие виды деятельности: профилактико-просветительскую, охранно-защитную, диагностико-просветительскую и коррекционно-реабилитационную.

#### Список цитируемых источников

1. Профилактика домашнего насилия : пособие для учителей учреждений общего среднего образования с русским языком обучения / Н. Н. Яковлева [и др.]. — Минск : Четыре четверти, 2015. — 148 с
2. Чет, В. В. Пути предупреждения насилия над детьми в семье // Сацыяльна-педагагічная работа . — 2010. — № 4. — С. 3—7.
3. Орлов, А. Б. Психологическое насилие в семье — определение, аспекты, основные направления оказания психологической помощи / А. Б. Орлов // Психолог в детском саду. — 2000. — №2—3. — С. 182—187.
4. Технология социальной работы : учебник / Под общей ред. проф. Е. И. Холостовой. — М. : Инфра-М, 2002. — 400 с.
5. Тищенко Ю. В. Влияние семейных отношений на самосознание ребенка / Ю. В. Тищенко, М. В. Иванкова // Психолог в детском саду. — 2005. — № 2. — С. 99—113.
6. Фурманов, И. А. Детская агрессивность: психодиагностика и коррекция / И. А. Фурманов. — Минск : Тесей, 1996. — 340 с.
7. Целуйко, В. М. Родители и дети: психология взаимоотношений в семье / В. М. Целуйко. — Мозырь : Содействие, 2006. — 224 с.

УДК 37.0(075.8)

Т. В. Новик

Учреждение образования «Барановичский государственный университет», Барановичи

### СРЕДСТВА МАССОВОЙ ИНФОРМАЦИИ В СИСТЕМЕ СОЦИАЛИЗАЦИИ ПОДРОСТКОВ

**Введение.** Средства массовой информации (далее СМИ) — это возможность донесения информации (словесной, звуковой, визуальной) по принципу широкоэмитального канала, охватывающее большую аудиторию и действующее на постоянной основе; средство осуществления единого процесса распространения общественно-значимой информации и воспитания социальных чувств, привычек, побуждений, намерений. СМИ выполняют агитационные, пропагандистские, информационные и организаторские функции с целью отражения и формирования общественного сознания, достижения непосредственных изменений в социальной действительности, основанных на правдивости и тесной связи с жизнью [1; 2].

СМИ настолько прочно основались в нашей жизни, что уже трудно представить свое существование без них. Бурное развитие информационных технологий началось в середине XX-го столетия, что заложило основу формирования современного информационного общества. СМИ занимают в развитии общества особое место. В современном мире СМИ взяли на себя значительную часть функций по формированию сознания людей, воспитанию их вкусов, взглядов, привычек, предпочтений. Благодаря возможностям СМИ человек может познакомиться с самыми разнообразными проявлениями общественной жизни, составить о них определенное представление. СМИ являются агентом приобщения личности к обществу, поэтому их деятельность в процессе социализации весьма значима. Особо сильное воздействие СМИ оказывает на формирование личности несовершеннолетнего человека [3; 4].

Во всем мире активно изучается проблема влияния СМИ на социализацию подростков, т. к. именно молодые люди более чувствительны к информации. Ведь молодое поколение — это такая социальная группа, которая по максимуму использует разнообразные СМИ. Молодые люди очень любознательны, и хотят быть в курсе всех событий, происходящих не только в их городе, но и во всем мире.

Подростковый возраст является одним из наиболее сложных периодов развития человека. Изменяются мировоззрение, интересы, взгляды на окружающий мир и на себя. Дети в этом возрасте наиболее восприимчивы и чувствительны ко всему, что их окружает. В этот период происходит бурный физический рост и половое созревание. Неравномерность созревания различных органических систем приводит к повышенной утомляемости, возбудимости, раздражительности, негативизму.

Необходимо отметить, что СМИ влияют на личностные нормы поведения, которые отражаются в молодежной субкультуре и тем самым «присваиваются» подростками, формируя их определенные ценности, установки и культурное поведение. Особый интерес вызывает анализ как позитивных, так и негативных моделей социального поведения, которые распространяют СМИ.

**Основная часть.** Рассматривая СМИ в качестве важного фактора активизации и развития личности, нельзя вместе с тем недооценивать те объективные противоречивые тенденции, возможности, которые могут быть заложены в самом процессе «развертывания» названных средств в современном обществе. Уже само

название «средства массовой информации» содержит в себе проблему. До тех пор, пока весь поток информации был официальным и однонаправленным — пресса, радио, телевидение информировали читателей и зрителей о принятых кем-то решениях и произошедших где-то событиях и, тем самым, воздействовали на аудиторию, — данный термин был совершенно точным. В последнее время стали уделять больше внимания механизму обратной связи — реакции публики на увиденное или прочитанное. Передача информации превращается, тем самым, в коммуникацию, взаимный обмен, общение с аудиторией. Традиционно массовая коммуникация рассматривалась как опосредованное общение — через технические средства, обеспечивающие массовую коммуникацию, — средства массовой информации. Поскольку такое общение посредством СМИ предполагает наличие массовой аудитории, то из двух базовых функций коммуникации — взаимодействия и воздействия — в массовой коммуникации на первый план выдвигается именно воздействие.

Влияние СМИ на социализацию подростков имеет как положительные, так и отрицательные последствия, что обуславливает необходимость повышения эффективности деятельности их института.

Самым доступным для всех средством массовой информации, влияющим на общественное сознание, является телевидение. Телевидение предоставляет возможность наглядно-образного восприятия, а значит и более сильного эмоционального воздействия на человека. Оно оказывает огромное влияние на личностное формирование детей и подростков. Так же, телевидение имеет огромную силу воспитательного воздействия после семьи и школы, являясь средством воздействия на процесс социализации подростка.

Телевидение оказывает информационное воздействие, которое связано с эффективными способами передачи социального опыта, освоением различных социальных ролей. Для того, чтобы подросток разграничивал полученную информацию на «хорошую» и «плохую», необходимо влияние семьи, которая представляет собой уникальное сочетание первичной, формальной, неформальной и референтной групп, где формируются общекультурные нормативы поведения личности.

СМИ, и прежде всего телевидение, выполняют четыре основные функции: социализацию, воспитание; оперативное информирование об окружающей среде, мире; сплочение, интеграцию аудитории, социума, общества; развлечение, занимательный досуг. Нужно отметить, что содержание современных СМИ, и в первую очередь телевидения, показывает, что все функции выполняются неадекватно, плохо и зачастую превращаются в дисфункциональную деятельность по отношению к аудитории, особенно к детям и подросткам. Так, реальные события и факты на ТВ нередко тенденциозно отбираются, субъективно искажаются, предвзято интерпретируются. Ситуация обостряется в связи с тем, что информационный рынок все более ориентируется на вкусы потребителя. Сегодня каждый за ту или иную плату может получить требуемую информацию, выбрать тот или иной информационный поток.

В современной действительности особую остроту приобрела проблема телевизионного насилия. Практически во всех современных сериалах, фильмах и даже мультфильмах существует насилие. Термин «телевизионное насилие» давно используется в научном лексиконе и объединяет в себе демонстрацию нанесения повреждения или ущерба персонажам телевизионных программ или фильмов.

СМИ являются источником также порнографии, пошлой информации. На телевидении транслируется множество пошлых фильмов, которые развращают, опощляют современную молодежь. Самое ужасное то, что пошлость мы видим не только по телевидению, но и в газетах, журналах, в сети Интернет.

Следующий вид средств массовой информации — печатный. Это наиболее традиционная разновидность СМИ, лишенная многих преимуществ телевидения, которая и сегодня остается важнейшим средством массовой информации, обладающим значительным потенциалом воздействия не только на читателя, но и на разные стороны жизни социума. Интерес к газетам и журналам проявляется с самого раннего возраста. Огромное значение имеет количество и качество информации, которая размещена на страницах периодических печатных изданий и которая должна учитывать потребности личности. Таким образом, печатные издания должны содержать обширный материал по данной тематике, так как воспитание личности с высоким уровнем самосознания, готовой к самосовершенствованию и самовоспитанию, — очень длительный и трудоемкий процесс.

В настоящее время существует большое количество молодежных журналов, которые имеют большую популярность среди подростков. Подросток, больше всего любит читать о жизни своих сверстников. На этом и основывают свою работу редакции молодежных журналов и издательств. Тематика подобных журналов, как правило, не отличается научной познавательностью и разнообразием. Их основные рубрики: музыка, гороскоп, тесты, новости шоу-бизнеса, мода, секс, анекдоты. Новая информация активно поглощается ребенком, который стремится все знать. Подростку, еще не научившемуся правильно отбирать и адекватно воспринимать «взрослую» информацию, необходимо уметь ее предоставить, причем «небольшими дозами», поскольку психика ребенка в подростковый период особенно восприимчива и ранима. Современные редакции молодежных журналов и издательств не учитывают этот фактор.

Наиболее актуальным видом СМИ является Интернет. Одним из негативных факторов глобальной компьютерной сети является широкое распространение различной информации сомнительного содержания. По данным нашего исследования, 9 из 10 детей сталкивались с порнографией в Сети, около 17% регулярно заглядывают на запретные ресурсы, примерно 5,5% готовы претворить увиденное там в жизнь.

Интернет для подростка — это огромное количество доступной информации, это мир, где он может отойти от собственных проблем, вообразить себя кем вздумается. Безусловно, Интернет открывает большие возможности, но именно эта открытость и доступность несет угрозу. Противоречивая информация, размещенная на Интернет-

сайтах, может губительно повлиять на детскую психику. Так как в Сети практически не существует никакой цензуры, то ребенок может легко попасть на сайты, совершенно не подходящие для его возраста [4].

Существуют сайты, посвященные порнографии, суициду, пиротехнике, обсуждению наркотиков, изготовлению взрывчатых веществ. Подобные сайты могут подтолкнуть подростка к действиям, угрожающим их жизни и здоровью.

Самым большим риском знакомства с деструктивными личностями и сообществами является общение в чатах или социальных сетях. Подростки могут быть вовлечены в сатанинские культы, радикальные политические группы, которые существуют в реальном мире, но принимают участие в них, сидя за компьютером у себя дома.

Посещение Интернета с образовательными целями постепенно отошло на второй план. Большинство детей и подростков предпочитают использовать Сеть для поиска и скачивания музыки, игр, картинок. Все чаще дети используют Интернет и как средство общения. Общаясь в виртуальности, подростки не приобретают необходимых коммуникативных навыков, меньше проводят времени на воздухе, меньше двигаются. Все это представляет опасность не только для социализации ребенка, но и для его здоровья. Интернет занимает одно из основных мест в социализации подростка, и для того, чтобы его влияние было положительным, а не отрицательным, необходима активная помощь со стороны семьи, школы.

**Заключение.** Одним из основных факторов, влияющих на социализацию подростка, являются СМИ, воздействие которых может приносить как пользу, так и вред. СМИ воздействуют на подростка через различные каналы: телевидение, Интернет, радио, публицистические издания и прочее. Эти факторы способны исказить нравственные нормы подростка, губительно повлиять на психику, стандартизировать мышление. Но, в тоже время, СМИ — это источник разнообразного уникального материала, и все зависит от того, что из него «извлекать». С помощью данного источника подросток способен эффективно поддерживать связь с обществом, познавать общественную культуру. Так как подростки обладают повышенной склонностью к усвоению новых знаний, ценностей, то средства массовой информации могут предложить множество познавательного материала.

Грамотный и сведущий человек умеет анализировать, осмысливать полученную информацию, соответственно он успешно пополняет свои знания об обществе и окружающем мире. Для того, чтобы подростковая социализация проходила в прогрессивном направлении, должно осуществляться положительное влияние семьи, школы, СМИ и других социальных институтов.

#### Список цитируемых источников

1. Аги, У. Самое главное в PR / У. Аги, Г. Кемерон. — СПб.: Питер, 2004. — С. 27—28.
2. Луман, Н. Реальность массмедиа / Н. Луман // Отечественные записки. — 2000. — № 4. — С. 431.
3. Психология развития / Под ред. А. К. Болотовой. — М.: ЧеРо, 2005. — 524 с.
4. Романенко, Н. Особенности восприятия телеинформации школьниками / Н. Романенко // Педагогика. — 2003. — №4. — С. 28.

УДК 37.0(075.8)

Л. Д. Папкевич, Е. А. Ефимчик

государственное учреждение образования «Средняя школа № 18 г. Барановичи»

## ГЕНДЕРНЫЕ РАЗЛИЧИЯ В УЧЕБНИКАХ НАЧАЛЬНОЙ ШКОЛЫ

**Введение.** Гендерная педагогика — одно из современных направлений развития педагогических знаний, изучающее особенности развития, воспитания, обучения детей разного пола. Исследование школьных учебников показывает, что современные белорусские книги продолжают воспроизводить гендерные стереотипы.

**Основная часть.** Наше исследование предполагало сбор количественной и качественной информации (контентанализ), чтобы выявить предписанные социальные роли, специфические качества мужчин и женщин, с которыми школьники знакомятся на страницах учебников, а также специфику трансляции этих образов в учебниках по разным предметам и образовательным ступеням. Итак, что же происходит с гендерной точки зрения в современных белорусских учебниках?

Нами были проанализированы учебники первого класса по предметам «Человек и мир», «Працоўнае навучанне», «Математика» и «Букварь», «Вяяуленчае мастацтва», «Беларуская мова», учебники четвертого класса по предметам «Человек и мир», «Трудовое обучение», «Літаратурнае чытанне» в двух частях, «Изобразительное искусство».

Обобщая результаты, можно сказать, что во всех учебниках количество мужских образов доминирует над количеством женских. В ходе анализа учебников выяснилось, что лиц женского пола на 26% меньше, чем лиц мужского пола (37% к 63% соответственно). Анализ учебников позволяет также отметить, что количество «мужских» профессий значительно превышает количество «женских» профессий (таблица 1).

Т а б л и ц а 1 — Анализ мужских и женских образов

Показатель	Мужские образы	Женские образы
Преобладающий цвет в одежде	Синий, голубой	Красный, розовый, жёлтый, зеленый
Одежда	Брюки, свитер	Платье, юбка
Семейные роли	Отец, сын	Мать, дочь, бабушка
Профессиональная деятельность	Рыболов, тракторист, лётчик, плотник, пасечник, повар, врач, шахтер, военный, скульптор	Швея, учительница, повар, продавец, овощевод, почтальон
Досуг вне дома	Футбол на природе с ребятами, отец и сын вместе собирают мёд, рыбалка с ребятами	Прогулка в лесу, по парку ( именно с мамой)

Если учесть, что в начальной школе дети легче воспринимают рисунки, то очевидно, что через структуру рисунков бессознательно закрепляется неравенство гендерных образов.

Таким образом, в содержании учебников была выявлена гендерная асимметрия. Можно отметить, что мужчины в большей мере ориентированы в школьных учебниках на профессиональную деятельность. «Мужские» профессии в большей мере связаны с активной деятельностью (рисунок 1), в то же время «женские» профессии более пассивные, связанные с домашней сферой (рисунок 2).



Рисунок 1 — Мужские образы, представленные в учебниках начальной школы



Рисунок 2 — Женские образы, представленные в учебниках начальной школы

Детские учебники, разделяя сферы досуга детей, воспроизводят традиционное деление досуга вне дома: публичная сфера, расположенная вне дома — для мужчин, домашние занятия — для женщин.

Таким образом, полученные данные свидетельствуют, что во всех сферах жизнедеятельности человека (работа-досуг-дом) в нормах, которыми они регулируются, прослеживается патриархальный стереотип. Проведённое исследование показало наличие гендерных стереотипов в учебниках начальной школы, которые откладывают отпечаток на формирование гендерной культуры личности.

**Заключение.** Исследование проблемы гендерного подхода к обучению школьников в нашей работе имеет принципиальное значение для повышения продуктивности учебного процесса. Благодаря гендерному подходу к обучению школьников происходит оптимизация учебного процесса, что способствует повышению уровня обученности школьников.

## ПРОБЛЕМА БУЛЛИНГА В ОБРАЗОВАТЕЛЬНОЙ СРЕДЕ

**Введение.** В настоящее время проблема буллинга как проявления агрессии в образовательной среде становится все более актуальной. Травля детей со стороны сверстников, так называемый «буллинг», сегодня одна из наиболее распространенных проблем в школах и детских коллективах, которая существенно увеличивает риск суицида среди подростков, приводит к эскалации агрессии и насилия в коллективе, снижению успеваемости, эмоциональным и невротическим проблемам. Одной из основных предпосылок насилия в образовательном пространстве является неуважительное отношение к личности подростка.

Информационное общество открыло значительные масштабы негативной ситуации в школах. По различным данным средств массовой информации, примерно 23% детей в возрасте от 7 до 11 лет подвергаются издевательствам со стороны одноклассников. Большая склонность к насилию обнаруживаются у детей из неполных и авторитарных семей [1].

Некоторые полагают, что буллинг — это естественный этап в процессе становления личности, и что таким образом молодежь старается показать свое «я» и отстоять свои интересы. Однако буллинг может привести к тому, что молодежь и подростки будут себя чувствовать одинокими, несчастными и запуганными, что не дает им уверенности в завтрашнем дне. Тот, кто подвергается буллингу, испытывает психологический дистресс. Дистресс возникает тогда, когда мы думаем, что не в состоянии справиться с происходящими с нами событиями. Жертвы также думают о самоубийстве. Самоубийство не такое частое явление среди подростков, но для тех, кто становится жертвой буллинга, риск самоубийства возрастает. Иногда трудно понять, почему молодые люди даже допускают мысли о самоубийстве. В случаях постоянного и жестокого буллинга дети могут рассматривать самоубийство как избегание страдания. Такие дети постепенно теряют надежду на позитивное решение проблемы. Их безнадежность усиливается иррациональным мышлением, и смерть кажется единственным способом избавления от отчаяния и боли. Они рассуждают так: мои проблемы непреодолимы, даже те, кто мне дорог (близкие и родные), из-за моих проблем в школе находятся под давлением, поэтому мой уход из жизни может стать решением всех проблем для тех, кого я люблю. Такое мышление спровоцировано тем, что они воспринимают свою жизнь как бремя для тех, кого они любят, и поэтому верят, что, выбирая самоубийство, они освободят своих близких, и перестанут быть обузой.

**Основная часть.** Насилие может носить как единичный, так и длительный характер и проявляться в большинстве случаев в форме физического или психологического насилия.

Буллинг — достаточно новое понятие в жизни современного человека. Из повседневного определения это слово преобразовалось в международный термин и содержит в себе ряд социальных, психологических, юридических и педагогических проблем. И хотя для нас это слово — новое, явление, которое оно означает, к сожалению, нам хорошо известно, и представляет собой одну из актуальных проблем современности, требующей тщательного изучения, однако отсутствие достаточной информации о буллинге является препятствием для разрешения этой важной проблемы.

В переводе с английского языка буллинг (bullying) означает травлю, запугивание, третирование [2]. В связи с тем, что проблема буллинга остается малоисследованной, до сих пор нет четкого научного определения этого термина. Само понятие буллинга понимается отдельными авторами по-разному и дается различная квалификация его видов [1—5]. Д. Лэйн ассоциирует буллинг со школьной травлей, которая представляет собой длительное физическое или психическое насилие со стороны индивида или группы в отношении индивида, который не способен защитить себя в данной ситуации. И. Бердышев определяет буллинг как сознательное, продолжительное насилие, не носящее характера самозащиты и исходящее от одного или нескольких человек. По мнению социолога И. Н. Кона, буллинг — это запугивание, физический или психологический террор, направленный на то, чтобы вызвать у другого страх и тем самым подчинить его себе.

Буллинг — регулярное негативное поведение одного работника по отношению к другому работнику или к целой группе работников, включает различные «придирки» по мелочам, часто совершенно необоснованные, негативную оценку работы или отказ от какой-либо оценки, стремление изолировать работника или группы работников от остальных, распускание грязных слухов и сплетен [6].

Общими характеристиками буллинга в образовательной среде стали: 1) буллинг — это насилие (физическое, психологическое, эмоциональное); 2) буллинг осуществляется в одиночку или группой людей; 3) буллинг носит систематичный и длительный характер.

По нашему мнению, буллинг представляет собой длительное физическое или психологическое насилие со стороны индивида или группы в отношении индивида, который не способен защитить себя в данной ситуации.

Длительные школьные издевки сказываются на собственном «Я» ребенка. «Падает» самооценка, он чувствует себя затравленным. Такой ребенок в дальнейшем пытается избегать отношений с другими людьми.

Часто бывает и наоборот — другие дети избегают дружбы с жертвами насилия, поскольку боятся, что сами станут жертвами. В результате этого формирование дружеских отношений может стать проблемой для жертвы, а отверженность в школе нередко экстраполируется и на другие сферы социальных отношений. Такой ребенок и в дальнейшем может жить по «программе неудачника».

Попадание в роль жертвы является причиной низкого статуса в группе, проблем в учебе и поведении. У таких детей высок риск развития нервно-психических и поведенческих расстройств. Для жертв школьного насилия чаще характерны невротические расстройства, депрессия, нарушения сна и аппетита, в худшем случае возможно формирование посттравматического синдрома.

У подростков школьное насилие вызывает нарушения в развитии идентичности. Длительный стресс порождает чувство безнадежности и безысходности, что, в свою очередь, является благоприятной почвой для возникновения мыслей о суициде.

В последнее время появилась новая разновидность школьного буллинга — кибербуллинг. Жертву унижают и оскорбляют через различные социальные сети. Травля сверстников стала модной забавой среди школьников и студентов. В США после громких случаев самоубийства из-за компьютерной травли, парламенты отдельных штатов приняли закон, по которому буллитам грозит наказание от штрафа до нескольких лет лишения свободы. Кибербуллинг включает различные формы поведения, начиная от простейших — шутки, которые не воспринимаются всерьез, и заканчивая наиболее серьезными — психологический виртуальный террор, который наносит непоправимый вред, приводит к членовредительству и суицидам. Есть также понятие «буллицид» — гибель жертвы вследствие буллинга.

**Заключение.** Следует отметить, что отношение к жестокости в образовательных учреждениях, обществах развитых стран стало значительно серьезнее. Широко применяются программы по профилактике буллинга [4; 6]. Применение таких программ важно, т. к. именно подростки стоят на пороге взрослости, и именно от них зависит, каким будет социум и взаимодействие внутри него в ближайшие годы. Подготовка будущих специалистов (педагогов, психологов, социальных педагогов) должна отвечать новым требованиям в условиях современных вызовов образования.

#### Список цитируемых источников

1. Бердышев, И. Лекарство против ненависти / И. Бердышев // Первое сентября. — 2005. — № 18. — С. 3.
2. Кон, И. Что такое буллинг и как с ним бороться / И. Кон // Семья и школа. — 2006. — № 11. — С. 15—18.
3. Баева, И. А. Общепсихологические категории в практике исследования психологической безопасности образовательной среды // Известия российского государственного университета им. А. И. Герцена. — 2010. — № 128. — С. 27—39.
4. Волкова, Е. Н. Система защиты детей и подростков от насилия и жестокого обращения / Е. Н. Волкова // Социальная педагогика. — 2007. — № 4. — С. 77—79.
5. Маланцева, О. Д. «Буллинг» в школе / О. Д. Маланцева // Социальная педагогика. — 2007. — № 4. — С. 90—92.
6. Попова, Е. И. Специфика жестокого обращения с детьми в школьной среде / Е. И. Попова, И. В. Пчелинцева // Концепт. — 2014. — № 6. — С. 106—110.

УДК 37.0(075.8)

А. С. Рычкова

Учреждение образования «Барановичский государственный университет», Барановичи

## ВЛИЯНИЕ СОЦИАЛЬНОЙ СЕТИ НА РАЗВИТИЕ КОММУНИКАТИВНОСТИ ЛИЧНОСТИ

**Введение.** Коммуникативность играет важную роль в жизни человека, она присутствует во всех важных социальных сферах жизни человека. Ценность межличностного общения в современном мире стремительно сокращается, все большее влияние приобретает дистанционное общение. Основным инструментом дистанционного общения выступают социальные сети. Социальные сети — это интернет-площадка, сайт, который позволяет зарегистрированным на нем пользователям размещать информацию о себе и коммуницировать, устанавливая социальные связи. Контент на этой площадке создается непосредственно самими пользователями. Социальные сети в XXI в. уже давно не только медийная и развлекательная площадка, в настоящее время они являются успешным инструментом для рекламы, маркетинга, социальных исследований, развития предпринимательской деятельности, а также являются основными средствами коммуникации в мире. Социальные сети для современного человека являются основным источником информации и общения с другими людьми.

**Основная часть.** Социальная сеть служит своего рода площадкой для построения, отражения социальных отношений в сети Интернет, для информационного обмена между пользователями [1; 2]. В 2018 г. число пользователей самой популярной в мире социальной сети Facebook составляло более двух миллиардов человек; в среднем, каждый человек на планете проводит в этой социальной сети 4 часа, а каждый ее пользователь минимум дважды в день заходит на свой аккаунт. В Беларуси зарегистрировано более четырех

с половиной миллионов активных пользователей социальных сетей, наиболее популярные из них: Facebook (зарегистрировано около двух миллионов человек), в социальной сети «ВКонтакте» — примерно один миллион семьсот тысяч человек, в Instagram — более полутора миллиона пользователей. Именно социальные сети формируют современную культуру и играют решающую роль в воспитании нового поколения. Все больше людей предпочитают проводить свой досуг дома, социальные сети предлагают для этого все возможности.

Коммуникация в социальных сетях играет определяющую роль. Она обладает как рядом положительных моментов, так и недостатков. Можно выделить следующие положительные тенденции:

- социальная сеть служит средством коммуникации для людей, которые разделены географически (дальние родственники, бывшие одноклассники, студенты). В них очень часто находят потерянных друзей и давно забытых знакомых;

- это место для того, чтобы заводить новые знакомства. Люди в социальных сетях ведут себя более смело, раскрепощенно, имеют возможность лично не контактировать с собеседником, что помогает робким и стеснительным людям подружиться с социумом;

- перед тем, как начать общение, человек может получить практически полный перечень информации об интересующей его личности: внешний вид, увлечения, социальный статус, общие знакомые;

- социальные сети служат ценным помощником в учебном плане: можно обменяться информацией, поделиться «наработками», найти коллег и соавторов, которые помогут в написании какой-либо работы;

- социальная сеть может служить отличной площадкой для развития бизнеса и предпринимательства.

Понятие дружбы в социальных сетях меняется; так у пользователей может быть большое количество друзей (от 100 и более). В реальной жизни, дружба является крепким социальным статусом, при котором люди знакомы длительное время, регулярно встречаются и проводят досуг вместе.

В социальной сети же, дружба имеет эфемерный статус, люди, которые хотят познакомиться сразу попадают в список друзей, большую часть которых пользователь никогда не видел, а еще чаще, большое количество людей означает вовсе не живых пользователей, а «фейков» — аккаунтов пользователей, которых в реальной жизни не существует. Их целью является продажа какого-либо товара или продвижение услуг. Дружба в социальных сетях существенно отличается от ее аналога в реальной жизни.

Социальные сети несут большой положительный вклад в развитие коммуникации, в основном эти преимущества используют более стеснительные, не общительные люди, которым проще познакомиться ближе с собеседником без личного контакта. Из-за особенностей современного общества, эта тема становится наиболее актуальной для нового поколения.

Из негативных тенденций можно выделить следующие:

- социальные сети давно уже не только площадка для общения, на ней размещается определенное количество развлекательного контента: видео, картинки, музыка, развлекательные передачи. При длительном нахождении в сети, нервная система перегружается от обилия информации, это может негативно сказаться на здоровье человека [1];

- социальные сети вызывают зависимость; чаще всего данная проблема относится к подросткам, чья психика находится в стадии активного формирования;

- виртуальное общение заменяет реальное. Общение в сети интернет из-за своей простоты имеет множество недостатков: частое несоблюдение правил орфографии, или полное ее отсутствие, многие люди, из-за лени, или просто пренебрегают орфографией и пунктуацией, используют крайне маленький набор слов, которые так же употребляются в сокращении, а реальные, живые эмоции заменяют смайлами. Такие тенденции ведут к тому, что теряется навык общения в реальной жизни, человеку проще написать сообщение, ведь грамотно сформулировать предложения при живом собеседнике он уже просто не в состоянии. Не говоря уже о своем поведении, длительное отсутствие продолжительного общения в реальной жизни приводит к тому, что человек будет теряться и не знать, как себя вести в той или иной ситуации реального социума;

- одинокие люди считают, что через интернет проще познакомиться. Простота, доступность выбора, возможность узнать о человеке основную информацию, дает определенное преимущество для того, чтобы приобрести друга или подругу. Но эти факторы создают коммуникативный барьер при реальном общении. Мужчины, общаясь в интернете, забывают, как нужно ухаживать за девушкой в реальном мире, так же и девушки, не знают, как вести себя в тех или иных ситуациях при реальном общении;

- часто пользователи социальных сетей размещают недействительную информацию о себе, своем социальном статусе, интересах, чтобы производить более выгодное впечатление. Реальные фотографии, если такие вообще есть, имеют множество изменений через специальные программы и не отражают действительный внешний вид пользователя;

- социальные нормы для интернета практически не существуют, здесь можно встретить контент различного содержания: порнографию, крайнюю жестокость, обман, провокации, троллинг, в т. ч. множество средств психологического воздействия;

- социальные сети теперь являются маркетинговой и торговой площадкой, на ней продают товары и услуги, большой поток рекламных роликов. Популярные бренды используют их для продвижения своих товаров. Существует риск быть обманутым; мошенники активно используют социальную сеть для афер; пользователь чаще всего добровольно соглашается на обман;

– люди, которые проводят много времени в социальных сетях, часто бывают рассеяны, не могут сосредоточиться на каком-то одном предмете, постоянно отвлекаются на какие-либо обновления в сети.

Зависимость от интернет-общения — это тенденция, которая наблюдается у людей всех возрастных групп. Для них социальная сеть сочетает в себе все элементы, которые их интересуют: досуг, общение, учеба, знакомства.

**Заключение.** Социальные сети стали значимым фактором коммуникативного общения в социуме. Любое явление современного общества не может нести в себе только положительные стороны. В данном случае, негативная часть этой тенденции обширна. Потеря коммуникативных навыков является главной проблемой для человека. Люди, используя более легкое, ни к чему не обязывающее online-общение, теряют навыки общения в реальной жизни. Активность человека в социальных сетях должна быть контролируемой, чтобы пользователь мог разделять реальное и виртуальное общение, у него была возможность одинаково хорошо проявлять себя в сфере виртуальной и реальной. Коммуникация и социальная сеть могут быть не деструктивными элементами друг по отношению к другу, а быть дополнением, которое поможет разносторонне развивать свою личность.

Нельзя винить сами социальные сети в этих проблемах. Люди не могут ограничить себя, своих детей, родственников от слишком продолжительного нахождения в виртуальном мире. Чтобы избежать подобных проблем, нужно меньше времени уделять интернету, больше находиться на улице, заниматься спортом и не забывать о друзьях и родственниках в реальном мире, где личностное общение способствует развитию личности.

#### Список цитируемых источников

1. Сазанов, В. М. Социальные сети как новая общественная сфера. Системный анализ и прогноз / В. М. Сазанов. — М. : Лаборатория СВМ, 2010. — 180 с.
2. Бэнкс, И. Мертвый эфир / И. Бэнкс — М. : Эксмо, 2012. — 496 с.

УДК 37.0(075.8)

С. В. Ряснянский

Государственное учреждение образования «Средняя школа № 10 г. Барановичи»

### ВЛИЯНИЕ СТИЛЯ ОТНОШЕНИЙ В СЕМЬЕ НА СТЕПЕНЬ КОНФЛИКТНОСТИ ПОДРОСТКОВ

**Введение.** При очевидном росте исследований проблемы детско-родительских отношений, их деструктивность как причина подростковой конфликтности крайне редко становилась предметом конкретного изучения. Отсюда актуальность исследования по выявлению скрытых механизмов, лежащих в основе подростковой конфликтности.

**Основная часть.** С целью установления взаимосвязи конфликтности подростков и стиля межличностных взаимоотношений в их семье было проведено исследование, в задачи которого входил сравнительный анализ стилей семейных отношений с различным уровнем деструктивности и выявление характера взаимосвязи между этим стилем и степенью конфликтности подростков в классе. Объектом исследования являлась конфликтность личности в неформальной подростковой группе. В качестве испытуемых выступили 52 обучающихся (14-15 лет) ГУО «Средняя школа №10 г. Барановичи». Предмет исследования: конфликтность подростков в зависимости от стиля их семейных отношений. При определении гипотезы исследования мы исходили из предположения о связи конфликтности подростков с семейной конфронтацией, выраженной в противоречивых показателях отца и матери к детям, а также провоцирующего влияния неполной семьи на конфликтное поведение несовершеннолетних.

По мере выделения стиля семейных отношений в качестве независимой, а конфликтности — в качестве зависимой переменной, испытуемые оценивали психологический климат в семье методом свободных описаний, теста А. Н. Сизанова «Познай себя», модифицированного опросника «Взаимодействие родитель-ребенок» И. М. Марковской. Степень конфликтности выявлялась при помощи теста-опросника «Степень конфликтности» А. Розановой и психодиагностического текста акцентуация характера Л. Д. Столяренко. Применяемые методы математической обработки данных способствовали выявлению различий в уровне исследуемого признака: U-критерий Манна—Уитни, критерий согласия распределений  $\chi^2$  Пирсона, коэффициент ранговой корреляции Спирмена.

На первом этапе исследования изучались взаимоотношения подростков со своими родителями. Испытуемым предлагалось оценить степень согласия с утверждениями опросника по критериям: требовательности, суровости, строгости, контроля, близости, принятия или отвержения, сотрудничества, согласия, последовательности и постоянства, удовлетворенности отношений между родителями и детьми. В результате оценивания мы получали баллы по десяти шкалам с 60 утверждениями. На втором этапе исследования несовершеннолетним предлагалось ответить на вопросы тест-опросника «Степень конфликтности». Шкала индексации отражала степень конфликтности: от высокой (70 баллов) до склонности избегания конфликта (11 — 15 баллов).

Корреляционный анализ показал наличие значимых умеренных связей для данной выборки по показателям полных, неполных семей, отцов, матерей, юношей и девушек. Выявлена прямая связь между контролем

матери и конфликтностью личности подростков ( $r = 0,222, p < 0,05$ ). Мелочная опека, навязчивость, ограничивающее воздействие провоцирует возникновение высокой конфликтности в классе, что может объясняться недостаточной степенью свободы и доверия со стороны семьи. Выявлена прямая связь между контролем отца и конфликтностью юношей ( $r = 0,324, p < 0,05$ ). Это обусловлено недоверием, непониманием, нежеланием и неумением родителей помочь сыну в самоопределении. Подобное поведение родителей вызывает реакцию эмансипации у юношей и девушек, что проявляется в их конфликтном поведении.

В полной семье выявлена прямая связь между контролем отца и конфликтностью юношей ( $r = 0,335, p < 0,05$ ), а также прямая связь между контролем отца и конфликтностью девочек ( $r = 0,295, p < 0,05$ ). Эта связь указывает на недостаточное участие отца в жизни сына и дочери, что является характерной чертой нашего общества, в котором главная роль в детско-родительском взаимодействии принадлежит женщине. Здесь же выявлена обратная связь между эмоциональной близостью молодых людей с матерью и их конфликтностью ( $r = -0,22, p < 0,05$ ). Это объясняется тем, что юноша, испытывающий поддержку со стороны матери, реже вступает в конфликтное взаимодействие как в семье, так и в группе сверстников. Конфликтность — удел недолюбленного ребенка.

Фактор эмоциональной близости с матерью в неполных семьях является наиболее значимым (об этом свидетельствует выраженность коэффициента корреляции: более сильный, чем для полных семей). Интересно, что для юношей выявлена обратная связь между материнской строгостью и их конфликтностью ( $r = -0,335, p < 0,05$ ), а для девушек — обратная связь между эмоциональной близостью с матерью и конфликтностью ( $r = -0,315, p < 0,05$ ): чем ближе девушка к матери, готовой воспринять самое сокровенное, тем меньше уровень конфликтности ее дочери. В то же время, чем мягче стиль материнского отношения, тем выше уровень конфликтности у юноши. На наш взгляд, высокая конфликтность в неполной семье, с одной стороны, может объясняться проявлением вседозволенности и отсутствием мужской дисциплины и внутренних норм поведения. С другой стороны, «попустительское» отношение матери часто наталкивается на раздражение подростка. Авторитетные замечания, хотя и вызывают кратковременную вспышку негодования, затем ведут к нормированному поведению, а от него к эмоциональному благополучию.

**Заключение.** Воспитательная конфронтация, выраженная в противоречивых показателях отношений отца и матери, влияет на степень конфликтности в подростковом возрасте. Низкая сплоченность и разногласия членов семьи по вопросам воспитания может приводить к тому, что у юношей и девушек формируется такая черта личности, как конфликтность.

#### Список цитируемых источников

1. *Наследов, А. Д.* Математические методы психологического исследования. Анализ и интерпритация данных. / А. Д. Наследов // Учебное пособие. 3-е изд., стереотип. — СПб.: Речь, 2007. — 392 с.
2. *Столяренко, Л. Д.* Основы психологии. Практикум / Л. Д. Столяренко. — Учебное пособие. 9-е изд. — Ростов-на-Дону.: Феникс, 2007. — 672 с.
3. *Сизанов, А. Н.* Познай себя: тесты, задания, тренинги, консультации / А. Н. Сизанов. — Минск: Польша, 2001. — 592 с.

УДК 37.0(075.8)

Н. В. Самусевич

Учреждение образования «Барановичский государственный университет», Барановичи

### СОХРАНЕНИЕ НАЦИОНАЛЬНОЙ ИДЕНТИЧНОСТИ В ХОДЕ ЭТНОКУЛЬТУРНОГО ВЗАИМОДЕЙСТВИЯ

**Введение.** В последние десятилетия XX века общепланетарная картина мира и динамика его развития начала принципиально меняться под влиянием процессов интеграции, взаимопроникновения различных культур и унификации образа жизни, имеющих глобальную значимость. В этих условиях во многих полиэтнических странах мира стала складываться ситуация, характеризующая исследователями как кризис идентичности.

Проблема понимания, функционирования, развития и сохранения национальной идентичности требует ответа на вопросы «Как сохранить национальную идентичность, если ты находишься в другой стране несколько лет на обучении», «Что способствует сохранению национальной идентичности в учреждении высшего образования?».

**Основная часть.** Термин «идентичность» происходит от латинского *identifico* — «отождествляю». С. Хантингтон выделяет индивидуальную и групповую (коллективную, социальную) и определяет идентичность как самосознание индивида или группы. Она представляет собой продукт самоидентификации, понимания того, что вы или я обладаем особыми качествами, отличающими меня от вас и нас от них» [3].

А. Адлер формирование идентичности объясняет теорией компенсации. Он считал, что человеком движет стремление к превосходству, но его не всегда удается реализовать из-за физиологических или психологических особенностей.

Для определения национальной идентичности рассмотрим понятия «этнос» и «нация». Этнос - исторически сложившаяся устойчивая группа людей (племя, народность, нация), говорящая на одном языке, признающая свое единое происхождение, обладающая единым укладом жизни, комплексом обычаев, традиций и отличающаяся всем этим от других народов [1]. Нация - исторически сложившаяся часть человечества, объединенная устойчивой общностью языка, территории, экономической жизни и культуры; устойчивая общность языка, территории, экономической жизни и психического склада, проявляющегося в общности культуры [2].

Понятие «этническая идентичность» является социально-психологической характеристикой, которая отражает результат отождествления человека с определенной этнической группой и приписывание себе мыслей, состояний и чувств, которые свойственны этой группе. В психологии этническая идентичность определялась как одна из сторон, составляющих композитную человеческую идентичность с самим собой, а также с внешними образами (Г. Тэджфел, А. Пуртинга, З. В. Сикевич и др.) [5].

Национальная идентичность — это культурная норма, отражающая эмоциональные реакции индивидов по отношению к своей нации и национальной политической системе [4]. В то же время отметим, что национальная идентичность, в отличие от этнической, предполагает наличие определенной ментальной установки, ощущения индивидом в сильной или слабой степени своей принадлежности к нации.

Таким образом, этническая и национальная идентичности сосуществуют как две формы групповой идентичности.

Одной из форм сохранения национальной идентичности является внеучебная деятельность. Внеучебная деятельность - это понятие, объединяющее все виды деятельности обучающихся (кроме учебной), в которых заложена возможность и целесообразность решения задач их воспитания и социализации.

Внеучебная деятельность — это возможность использования свободного от учёбы времени для собственного самообразования, самовоспитания, самообучения, саморазвития. Единой модели внеучебной деятельности студентов нет, и, тем не менее необходимо учитывать, что внеучебная деятельность, с одной стороны, дополняет учебную деятельность, сохраняет свободу для развития индивидуальности, с другой стороны — дополняет и имеет возможность корректировать теоретическое и практическое обучение.

Студенты различных национальностей, включаясь во внеучебную деятельность, способны развивать коммуникативные качества, приобретать знания, умения и навыки, узнавать национальные особенности других сокурсников. В нашем университете было проведено исследование, которое было направлено на получение информации о представлениях этнокультурного взаимодействия, способах организации деятельности, направленной на сохранение национальной и этнокультурной идентичности студентов других национальностей. Респондентами экспертного анкетирования выступали 23 студента, граждане Украины, Туркменистана, России и Китая. Объектами контент-анализа стали университетская газета «Мой университет», страница социальной сети «Газета on-line», университетские воспитательные мероприятия с участием иностранных студентов.

Рассмотрим некоторые результаты проведенного исследования.

Для определения понимания понятия «этнокультурное взаимодействие» мы предложили дать характеристику этому явлению. В большей степени (65%) студенты затруднились с ответом, писали ответ «не знаю» или ставили прочерк, 35% опрошенных определяют «этнокультурное взаимодействие как процесс взаимодействия между различными культурами и национальностями».

В связи с тем, что иностранные студенты приехали в наш университет из других стран, было интересно узнать — испытывали ли они до поступления (рисунок 1) и испытывают ли они сейчас страх, трудности и какие, получая образование в другой стране (рисунок 2).



Рисунок 1 — Ответы студентов на вопрос «Испытывали ли Вы трудности до поступления в УВО?»



Рисунок 2 — Ответ студентов на вопрос «Какие трудности Вы испытываете сейчас?»

На вопрос «Что Вы предполагаете получить от университета, кроме образования?» 65% опрошенных ответили «только образование», 13% - коммуникативные навыки, 8,7% - проявить себя в спортивной деятельности, 8,7% - приобрести жизненный опыт, 4,3% - реализацию себя в научной сфере.

В беседе со студентами мы определили, что только 17% опрошенных принимают участие во внеаудиторной деятельности, а именно в спортивных секциях, студенческом научном обществе, в творческих объединениях.

Отвечая на вопрос об эффективности внеаудиторной деятельности в этнокультурном взаимодействии 52% респондентов считают, что она является продуктивным способом, так как в процессе непосредственного взаимодействия студенты много узнают о традициях и обычаях сокурсников из другой страны.

Проводя анализ результатов анкетирования, мы установили, что иностранные студенты активно принимают участие во внеаудиторной деятельности, выступают и представляют особенности своей нации на мероприятиях различного уровня, сохраняя свою национальную идентичность.

В рамках нашего университета происходит повышение уровня межкультурной компетентности студентов из числа иностранных граждан, развития терпимости к установкам, ценностям, убеждениям в различных культурах, развития культурного самопознания за счёт проведения различных мероприятий в 2017-2018 учебном году, например: тематический вечер «Символ нашей гордости», посвященный Дню государственного флага Туркменистана» (19 февраля); круглый стол «Белорусско-туркменское сотрудничество на современном этапе»; интерактивная площадка «Традиции и культура Китая»; традиционный весенний праздник «Новруз Байрам» (21 марта); тематическое мероприятие, приуроченное ко Дню национального суверенитета Турецкой Республики (23 апреля) с участием почетных гостей встречи - Чрезвычайного и Полномочного Посла Турецкой Республики в Республике Беларусь Кезбан Нильвану Дараму и советника Посольства по вопросам образования Рывдана Сокмена; республиканская олимпиада по русскому языку для иностранных студентов на базе БГУ (А. Назаров набрал 272,5 баллов из 305 всех возможных баллов), 25.04.2018-27.04.2018) и др.

**Заключение.** Проанализировав деятельность учреждения высшего образования можно сделать вывод о том, что наш университет предоставляет все условия для сохранения и развития национальной идентичности через различные тематические вечера, интерактивные площадки и различные встречи.

Основным условием сохранения национальной идентичности является сохранение языка, а также сохранение национальных культуры и традиций. Постоянные встречи, совместное празднование важных для страны и народа событий - немаловажная работа общин.

#### Список цитируемых источников

1. Кононенко, Б. И. Большой толковый словарь по культурологии. — МОО «Издательство «Вече 2000», ООО «Издательство АСТ», 2003. — 512 с.
2. Ушаков, Д. Н. Толковый словарь русского языка / Под ред. Д. Н. Ушакова. — М. : Гос. ин-т «Сов. энцикл.»; Гос. изд-во иностр. и нац. слов. 1935-1940. (4 т.)
3. Хантингтон, С. Кто мы? Вызовы американской национальной идентичности / С. Хантингтон; пер. с англ. А. Башкирова. — М.: ООО «Издательство АСТ»: ООО «Транзиткнига», 2004. — 635с.
4. Цыганков, А. П. Национальная идентичность и природа политики-экономических идей в постсоветском мире [Текст] / Цыганков А.П. // Вопросы философии. — 2001. — №11. — С.15-28.
5. Библиофонд: электронная библиотека студента [Электронный ресурс]: Этническая идентичность: факторы и механизмы этнической идентификации в условиях полиэтничного региона. — 2017. — Режим доступа: <https://www.bibliofond.ru/view.aspx?id=903058#text> Дата доступа : 28.11.2018 г.

УДК 37.0(075.8)

**В. В. Скрунда**

*Учреждение образования «Барановичский государственный университет», Барановичи*

## СОЦИАЛЬНО-ПЕДАГОГИЧЕСКАЯ ПРОБЛЕМА ПОЛОВОГО ВОСПИТАНИЯ ДЕТЕЙ И ПОДРОСТКОВ

**Введение.** В настоящее время в Республике Беларусь сложилась сложная ситуация со здоровьем и нравственным поведением детей и подростков, основными причинами которых являются: безнравственность в сфере межполовых отношений, отсутствие необходимых знаний по сохранению и укреплению полового здоровья; неумение старшего поколения помочь в вопросах, которые волнуют каждого ребенка.

Современная молодежь обладает низкой информированностью о половом здоровье и методах его сохранения. Такой недостаток информации, приводит к серьезным заблуждениям. Рост венерических заболеваний, появление больных СПИДом являются следствием сексуальной неграмотности. В США на 100 родов приходится ≈ 5 аборт, в Республике Беларусь на 100 родов приходится ≈ 180 аборт [1]. Раннее вступление в сексуальные отношения становится все частым явлением среди молодежи. Уже в школьном возрасте

повышается количество заболеваний, таких как инфекции, передаваемые половым путем, отмечается большое количество беременностей несовершеннолетних, в результате чего все чаще совершаются аборт и материнство в раннем возрасте. Необходимо совершенствование воспитательных возможностей в сфере полового воспитания подростков. Половое воспитание — это система медико-педагогических мер по воспитанию у родителей, детей, подростков и молодежи правильного отношения к вопросам пола [2; 3].

**Основная часть.** Раннее вступление подростков и юношей в сексуальные отношения создает ряд потенциально опасных ситуаций. Среди них нежелательная беременность, аборт, заражения инфекциями, передаваемыми половым путем, ВИЧ-инфекция, рост в подростковой и юношеской среде табакокурения, употребления алкоголя, наркотических и токсических веществ, что диктует необходимость взаимодействия специалистов разного профиля с целью формирования ценностного отношения учащейся молодежи к здоровью.

На половое воспитание влияют биологические, социальные и психологические факторы — ими обусловлены главные психологические причины ранних сексуальных отношений. К биологическим факторам относится, например, уровень гормонов, который влияет на поведение, развитость тела и первичных половых признаков. К социальным факторам относится все окружение индивида, его среда общения, семья, нормы культуры и религии. Психологические факторы — это сознание и чувства ребенка, из которых и следуют психологические причины ранних сексуальных отношений.

Стоит также рассмотреть негативные последствия раннего начала половой жизни у подростков. Так, серьезным последствием ранних половых связей является подростковая беременность. Подростковая беременность становится, к сожалению, не редкостью. Поскольку речь идет, как правило, о непредвиденной и нежелательной беременности, часто ей сопутствуют серьезные психологические, экономические и медицинские проблемы.

Одной из самых актуальных проблем репродуктивного здоровья являются аборты. Во многих странах постсоветского пространства аборты разрешены законодательством, которым установлены критерии и сроки прерывания беременности по желанию женщины (до 12-ти недель беременности), по медико-социальным (до 22 недель беременности) и медико-генетическим показаниям. Согласно статистическим данным, остается высоким процент женщин — 14,5 %, первая беременность которых заканчивается абортом. Чаще всего аборты делают женщины в возрасте 18—21 года. Процент прерывания беременности в этой возрастной группе составляет 27,3 %. Статистика абортов доказывает, что доступность и легальность прерывания беременности на ранних сроках не является залогом безопасности процедуры [2].

Согласно мировым данным: в мире абортруется до трети всех беременностей; из всех методов контрацепции аборты составляют 21—28%; ежегодно в мире производится 45 млн. абортов, что составляет 37—40 абортов на 1000 женщин репродуктивного возраста; более 1/3 всех абортов имеют осложнения; аборты становятся причиной 80% случаев вторичного бесплодия; примерно 13% всех случаев материнской смертности происходит вследствие абортов [2].

Некоторые школьницы обнаруживают у себя беременность спустя несколько месяцев после зачатия. Здесь сказывается и сексуальная неграмотность подростков, и психологический инфантилизм таких женщин, склонных, как утверждают психологи, к авантюризму, экспериментированию, независимости. Часто они имеют недостаточное общение с родителями и ближайшими родственниками, проживают в неблагополучных семьях, пользуются «свободой» или, наоборот, наступившая беременность является результатом их желания вырваться из-под гиперопеки взрослых. До 15-летнего возраста беременность в два раза чаще заканчивается выкидышами и в 10 раз чаще девушки рожают недоношенных детей. Часто это дети с дефектами в развитии, низким весом, асфиксией и последствиями родового травматизма [2].

Основные осложнения, с которыми сталкивается девушка, после аборта: травмы матки, инфекционные поражения, кровотечения, эрозия шейки матки, воспаление матки, нарушения менструального цикла, бесплодие.

Проблемы ранней беременности не столько медицинские, сколько социальные и психологические. Среди них можно назвать социальную изоляцию беременной школьницы, конфликтно-стрессовую ситуацию в семье, проблематичные шансы на создание семьи в будущем, отставание в учебе. Согласно приведенной статистике абортов можно сделать вывод, что в Республике Беларусь у молодежи низкий уровень знаний о современных методах контрацепции, низкий уровень качества предоставляемых услуг по планированию семьи.

Половое воспитание с давних времен было наиболее сложным, и запутанным компонентом общего воспитания человека. Однако сейчас ситуация становится другой, появляется множество книг, связанных с проблемами полового воспитания, обновляется терминология по данному вопросу. Все это связано с ранним половым развитием детей и ростом добрачных сексуальных отношений.

Современная молодежь нуждается в помощи, так как достижение половой зрелости и начало сексуальной активности — важнейшие этапы подросткового и юношеского возраста. Эти глубинные перемены в физическом здоровье и социальном поведении сопряжены также с риском для репродуктивного здоровья.

Главные ошибки педагогов и родителей в половом воспитании, в основном, следующие: 1) подавление естественных реакций — не только половых, но и просто непосредственно эмоциональных; это приводит к возникновению препятствующих нормальной сексуальной жизни холодности и рассудочности; 2) излишне строгое, предполагающее изоляцию от лиц противоположного пола воспитание, препятствующее приобретению необходимых навыков общения; 3) выработка неприязни к противоположному полу, подавление любых проявлений влечения и интереса к противоположному полу; 4) сглаживание половых различий, своеобразная половая унификация; уход от детских вопросов и выдача неверных ответов; 5) привитие исключительного отношения к целомудрию, своеобразная фетишизация невинности и девственности.

**Заключение.** Для Республики Беларусь проблема полового воспитания детей и подростков приобретает особую актуальность в контексте нравственного воспитания молодежи. Исследования подтверждают, что тенденция ухудшения здоровья молодежи, в частности репродуктивного, в последние годы приняла устойчивый характер. Во многом это результат ранних сексуальных контактов, недостаточной осведомленности в вопросах контрацепции и личной гигиены.

Согласно сложившейся обстановке, необходимо улучшить качество полового воспитания подростков, а именно:

- обучать детей умениям общения и взаимоотношений;
- развивать у детей отношение к семье, как к главной жизненной ценности;
- снабжать детей и подростков достоверной и качественной информацией в области полового воспитания, с помощью которой они смогут успешно социализироваться, приспосабливаться к новым условиям жизни, вести грамотную и полноценную жизнь;
- формировать у детей правильное отношение к себе, к своему телу, положительное отношение к здоровому образу жизни.

Для решения проблемы полового воспитания подростков представляется необходимой реализация следующих социально-медико-педагогических мер:

- «оздоровление» института семьи путем повышения социально-экономического благополучия граждан, а также повышение уровня психоэмоционального развития и ответственности всех членов общества за свое будущее;
- разработка комплекса социально-педагогических мер, направленных на сексуальное просвещение и образование молодежи.

Половое воспитание основывается на общих принципах воспитательной работы и должно быть составной частью учебно-воспитательных мер, осуществляемых в семье и учреждениях образования. Его необходимо проводить с учетом пола, возраста, степени подготовленности детей, а также соблюдая преемственность в процессе воспитания.

#### Список цитируемых источников

1. Селезнёв, А. А. Психология здоровья : учеб.-метод. пособие / БарГУ ; А.А. Селезнёв. — Барановичи, 2006. — 132 с.
2. Здоровье человека: экологические, медицинские и педагогические аспекты : сборник статей междунар. науч.-практ. конф., 17—18 октября 2003 г. / Министерство образования Республики Беларусь, Витебский гос. ун-т им. П. М. Машерова ; редкол. : И. М. Прищепа [и др.]. — Витебск : ВГУ им. П. М. Машерова, 2003. — 259 с.
3. Кон, И. С. Мужская и женская сексуальность / И. С. Кон. — М. : Просвещение, 2000. — 337 с.

УДК 37.0(075.8)

С. А. Старостин

*Учреждение образования «Барановичский государственный университет», Барановичи*

### ФОРМЫ РАБОТЫ С ДЕТЬМИ ПО ПОЛИКУЛЬТУРНОМУ ВОСПИТАНИЮ В УЧРЕЖДЕНИЯХ ОБРАЗОВАНИЯ

**Введение.** За последние годы количество беженцев, которые прибывают в Беларусь, возрастает. По статистике Министерства внутренних дел к нам стали приезжать не только украинцы и сирийцы, а даже граждане Ирака и Йемена. Все этому способствует политический кризис и военные конфликты на Ближнем Востоке. На 1 апреля 2019 года признаны беженцами — 943 человека, получили дополнительную защиту 3424 человека (включая несовершеннолетних детей) [4].

Еще в 2001 году В. Д. Выборный начал изучать отношение белорусов к беженцам, в которой говорит, что «успех и перспектива эффективного регулирования вынужденной миграции на территории Беларуси связаны также с характером восприятия беженцев в Беларуси, отношением к ним жителей» [2].

И. М. Бадыштова затрагивала тему отношения населения к мигрантам, раскрывая вопрос отношения студенческой молодежи к приезжим [1].

Из выше сказанного, можно сделать вывод о том, что вопрос отношения местного населения к беженцам на сегодня остаётся актуальным. Хотелось бы особенно обратить внимание на отношение молодого поколения в отношении этой проблемы.

**Основная часть.** В своей работе мы отталкиваемся от понятия поликультурного воспитания, предложенного Г. М. Коджаспировой, она определяет его как «учет культурных и воспитательных интересов разных национальных и этнических меньшинств и решает следующие задачи: адаптация человека к ценностям многонациональных культур; формирование понимания равноценности культур разных народов и наций; обучение взаимодействию между людьми с разными традициями; ориентация на диалог культур» [3].

Для определения отношения молодежи к беженцам была определена группа респондентов из числа студентов университета. В письменном социологическом опросе участвовали 144 юношей и девушек от 17—22 лет. Проанализировав полученные результаты, мы пришли к выводу о необходимости проведения встреч, бесед, посвященных поликультурному взаимодействию. Приведенные ответы респондентов дали возможность судить о том, что положительного или отрицательного видят в присутствии иммигрантов.

Например, категоричное «абсолютно ничего положительного» не видят в присутствии иммигрантов 18,06% опрошенных, то, что иммигранты занимают рабочие места, нужные местному населению считают 11,52%; являются причиной снижения общей картины благополучия жизни в городе — 6,28%; и главное, что настораживает - происходит смешение культур, теряются белорусские ценности — 16,23%.

Видят «плюсы» в продаже дешевых продуктов и товаров, качественном ремонте квартир — 14,19%; и не маловажно то, что они привносят этническое и культурное разнообразие считают 30,32%.

Поэтому проблема развития поликультурного воспитания и образования занимает центральное место в образовательной практике многих стран, где сосуществуют носители разных культурных традиций, представители разных этнических групп.

Проблема поликультурного воспитания в современных условиях приобретает актуальность. Приобщение ребенка к миру человеческих ценностей обеспечивает формирование толерантности, осознание ребенком своей принадлежности к мировым культурным ценностям.

Эффективность процесса поликультурного воспитания обеспечивается посредством внедрения технологии, предусматривающей отбор содержания, оптимального включения взаимосвязанных национальных культурных компонентов в педагогический процесс; воспитательно-образовательного потенциала национальных культур; ознакомление с национальными культурами.

В качестве формы работы с подрастающим поколением и студенческой молодежью можно предложить следующие:

1. Проведение диагностики уровня толерантности (анкета «Толерантная личность», тест «Насколько Вы толерантны» (для подростков), тест «Проверь себя, проявляешь ли ты толерантность?» (для младших школьников) [5];

2. Классные, информационные часы, посвященные воспитательно-образовательному потенциалу национальных культур: «Толерантное отношение к разным национальностям», «Что такое толерантность?», «Толерантность, как путь к миру», «Наше национальное достояние» и др.

3. Организация дискуссий по темам «Помощь беженцам», «Важно ли быть толерантным?»;

4. Создание проекта помощи беженцам и лицам без гражданства;

5. Знакомство с особенностями разных национальностей, просмотр документальных и художественных видеofilмов, касающихся проблемы беженцев, с последующим обсуждением («Класс» 2008 г., реж. Л. Конте, «Москва» 2006 г., «Мир в огне» 2016 г., реж. Д. Рози) и др.

6. Проведение педагогом-психологом тренинга по формированию толерантности [6].

7. Проведение недели, посвященной родной стране: трансляция видеороликов про культуру страны (например, «10 фактов», «Кратко за 5 минут»); выставка рисунков национальной культуры; родительский «фут-корт» с национальными блюдами; в завершении организация концерта с национальными песнями, танцами, стихотворениями и обрядами.

Важно помнить, что при составлении плана мероприятий нужно учитывать возраст детей.

**Заключение.** Организация социально-педагогической деятельности по поликультурному воспитанию обусловлена, во-первых, из-за притока к нам в страну иммигрантов, во-вторых для расширения кругозора учащихся, знакомство с новыми странами и их культурой, в-третьих, воспитание чувства уважения к другим национальностям.

#### Список цитируемых источников

1. *Бадыштова, И. М.* Отношение местного населения к мигрантам (на примере Приволжского федерального округа) // И. М. Бадыштова // Социологические исследования, 2003, № 6, С. 38—46.

2. *Выборный, В. Д.* Отношение к беженцам в Беларуси / В. Д. Выборный // Белорусский журнал международного права и международных отношений, 2001. № 4, С. 84—87.

3. *Коджаспирова, Г. М.* Педагогика: учебник / Г. М. Коджаспирова. Москва: Гардарики, 2004. — 528 с.

4. Решения, принятые Департаментом по гражданству и миграции Министерства внутренних дел Республики Беларусь (по состоянию на 1 апреля 2019 г.), включая несовершеннолетних детей [Электронный ресурс] / Международное общественное объединение по научно-исследовательским и информационно образовательным программам «Развитие». — Минск, 2019 — Режим доступа : <http://evolutio.info/content/view/2772/229/> . Дата доступа : 02.04.2019.

5. *Селиванов, А. В.* Формирование толерантного отношения к детям-беженцам средствами поликультурной педагогики : пособие для педагогов учреждений общего среднего образования, дополнительного образования детей и молодежи / А. В. Селиванов [и др.]. — Минск : Пересвет, 2014. — 128 с.

6. *Фопель, К.* Сплоченность и толерантность в группе. Психологические игры и упражнения [Текст] пер. с нем. / К. Фопель. — М.: Генезис, 2006. — 260 с.

## СОЦИАЛЬНО-ПЕДАГОГИЧЕСКАЯ ПРОБЛЕМА ДЕВИАНТНОГО ПОВЕДЕНИЯ ПОДРОСТКОВ

**Введение.** Девиантное поведение — это поведение, отклоняющееся от наиболее распространенных, общепринятых, а также устоявшихся норм и стандартов. Девиантное, негативное поведение устраняется путем применения определенных формальных, а также неформальных санкций (лечение, изоляция, исправление, наказание нарушителя) [1; 2]. Медицина к девиантному поведению относит отклонение от общепринятых норм межличностных взаимодействий. Это действия, поступки, высказывания, совершаемые в формах нервно-психической патологии, а также в рамках нарушения психического здоровья и пограничного состояния.

Психология к девиантному поведению относит отклонение от социально принятых в обществе, а также нравственных норм поведения. Для подобного отклонения характерно нарушение общественно принятых норм или же нанесение ущерба себе, общественному благополучию, окружающим.

**Основная часть.** Девиантное поведение определяют по отклоняющимся признакам, которые не соответствуют официально установленным, а также общепринятым социальным нормам. Ненормативное поведение вызывает негативную оценку у людей. Девиантное поведение имеет деструктивную или аутодеструктивную направленность, для которого характерно стойкое многократное или длительное повторение. Признаки девиантного поведения следующие: социальная дезадаптация, вызванная возрастным-половым и индивидуальным своеобразием. Очень важно дифференцировать отклоняющееся поведение (противоправного и аморального характера) от странностей, эксцентричности, имеющейся индивидуальности, не приносящей вред человеку и обществу [2].

В настоящее время возросла численность детей, которые целью жизни считают достижение материального благополучия, при этом они стремятся к этому любой ценой. Учеба, труд утратили былую значимость и ценность, стали иметь прагматический характер. Подростки стремятся как можно больше получать привилегий, благ, меньше учиться, а также работать. Такая позиция молодежи набирает со временем воинствующие и открытые формы, рождая новое потребительство, что зачастую провоцирует поведенческие девиации. Девиантное поведение подростков обуславливается и усугубляется также экономической ситуацией в стране. Об этом говорит рост уровня подростковой преступности, где зачастую объектом преступления является собственность.

Девиантное поведение подростков отмечается характерной ориентацией на материальное, личное благополучие, а также на жизнь по принципу «как хочу», самоутверждаясь любыми средствами и любой ценой.

Девиации зачастую самими детьми не осознаются; возможность устоять против негативного влияния окружения возникает обычно после 18-ти лет и позже. Девиантное поведение подростков представляет сложное явление, а изучение этой проблемы несет разноплановый характер и междисциплинарный характер.

Девиантное поведение подростков включает антисоциальные, антидисциплинарные, делинквентные противоправные, а также аутоагрессивные (самоповреждающие и суицидальные) поступки. Поступки обуславливаются разнообразными отклонениями в развитии личности. Зачастую эти девиации включают реакции детей на сложные обстоятельства жизни.

Причины девиации подростков связывают с условиями воспитания, особенностями физического развития и социального окружения. Подросток, оценивая свое тело, констатирует норму, физическое превосходство или неполноценность, делает вывод о своей социальной значимости и ценности. У ребенка может появиться или пассивное отношение к своей физической слабости, или желание компенсировать недостатки, либо он попытается их устранить физическими упражнениями. Иногда запаздывание в формировании нервно-мышечного аппарата нарушает координацию движений, что проявляется в неуклюжести, снижении самооценки.

Половое созревание играет не последнюю роль в поведении. Преждевременное половое развитие у одних подростков проявляется в эмоциональных расстройствах, у других — провоцирует нарушение (вспыльчивость, претенциозность, агрессивность) поведения, возникновение расстройства влечений, в частности полового. При задержке в половом развитии возникают несобранность, медлительность, неуверенность, трудности приспособления, импульсивность.

Появляющееся чувство взрослости у подростка провоцирует завышенный уровень притязаний, неустойчивую эмоциональность, отличается колебаниями в настроении, а также быстрыми переключениями от экзальтации к снижению настроения. При столкновении младшего подростка с непониманием со стороны взрослых его стремлений к самостоятельности возникают вспышки аффекта. Подобная реакция возникает и на критику внешних данных или физических способностей [3].

Особенности девиантного поведения подростков отмечают в неустойчивом настроении у мальчиков в 11—13 лет, а у девочек в 13—15 лет [4]. Этот возраст сопровождается выраженным упрямством. Более старших детей интересует право на самостоятельность, поскольку они ищут свое место в этой жизни. Происходит разделение интересов, способностей, определяется психосексуальная ориентация, вырабатывается мировоззрение. Зачастую целеустремленность и настойчивость уживаются с неустойчивостью и импульсивностью.

Чрезмерная самоуверенность подростков и категоричность сочетаются с неуверенностью в своих силах. Стремление к расширенным контактам сочетается с желанием одиночества, бесцеремонность — со стеснительностью, романтизм — с цинизмом и прагматизмом, а потребность в нежности — с садизмом.

**Заключение.** Подростковый возраст часто сопровождается девиациями, имеющими разнообразную структуру и разные формы проявления. Так же для него характерны развитие самосознания, обострение чувства справедливости, поиск смысла жизни, собственной идентичности; неустойчивая психика, легко подверженная внушению и манипулированию. Изучение социально-педагогической проблемы девиантного поведения подростков крайне важно для подготовки соответствующих программ в системе повышения квалификации специалистов системы образования.

#### Список цитируемых источников

1. *Russell, J.* Девиантное поведение / J. Russell. — М. : VSD, 2017. — 504 с.
2. *Ковальчук, М. А.* Девиантное поведение. Профилактика, коррекция, реабилитация / М. А. Ковальчук, И. Ю. Тарханова. — М. : Владос, 2015. — 803 с.
3. *Рожков, М. И.* Воспитание трудного ребенка. Дети с девиантным поведением / М. И. Рожков. — М. : Книга по Требованию, 2014. — 240 с.
4. *Рудакова, И. А.* Девиантное поведение / И. А. Рудакова, О. С. Ситникова, Н. Ю. Фальчевкая. — М. : Феникс, 2017. — 160 с.

УДК 37.0(075.8)

А. С. Судник, Е. А. Ефимчик

Государственное учреждение образования «Средняя школа № 18 г. Барановичи»

### ОТНОШЕНИЕ УЧАЩИХСЯ К БЕЖЕНЦАМ В РЕСПУБЛИКЕ БЕЛАРУСЬ

**Введение.** Предметом пристального внимания участников международных отношений остается вынужденная миграция. Это такой вид миграции, когда различные обстоятельства (политические, социальные, экологические и др.), складывающиеся в стране происхождения или постоянного места жительства, вынуждают определенные группы населения покидать ее. Данная категория мигрантов нуждается в международной помощи и защите. Именно поэтому международное сообщество уделяет особое внимание гуманитарной составляющей этой проблемы. Чаще всего такие группы лиц называют беженцами.

**Основная часть.** Беженец — лицо, которое не является гражданином Республики Беларусь и находится на ее территории в силу вполне обоснованных опасений стать жертвой преследований в государстве своей гражданской принадлежности по признаку расы, религии, гражданства, национальности, принадлежности к определенной социальной группе или политических убеждений и которое не может либо не желает, вследствие таких опасений, пользоваться защитой этого государства.

Наиболее острой проблема беженцев стала в XX веке. Причиной тому послужили Первая мировая война и Октябрьская революция 1917 года в России. Первая мировая война и ее разрушительные последствия оставили 1,5 миллиона беженцев, перемещающихся в нашу республику из ряда стран. Сегодня остро стоит проблема беженцев из Украины. Потерявшие за считанные месяцы все, что зарабатывалось годами, люди вынуждены оставить родные дома, спасаясь от войны.

Для подтверждения актуальности данной проблемы нами было проведено анкетирование, которое включало вопросы открытого и закрытого типа, в основе которых лежало определение уровня толерантности школьников к беженцам. Базой исследования стало ГУО «Средняя школа № 18 г. Барановичи (9-е классы); выборку составили 99 респондентов в возрасте 14—15 лет.

Анализ ответов учащихся показал, что все ученики знают, кто такие беженцы. На вопрос «Должно ли государство способствовать приёму беженцев в стране (быть открытым)?» 75% респондентов ответили «Да», а 25% — ответили «Нет». На вопрос «Готовы ли Вы принять у себя беженцев?» 5% опрошенных воздержались от ответа; 30% — ответили, что могли бы принять; 65% — не хотели бы принимать у себя беженцев. На вопрос «Как Вы считаете, есть ли вред в том, что государство принимает беженцев?» 65% респондентов ответили «Нет», 35% — «Да». На вопрос «Как Вы считаете, есть ли польза в том, что государство принимает беженцев?» 45% респондентов ответили «Да», 55% — «Нет».

Как нам кажется, нужно более детально остановиться на вопросах пребывания беженцев в нашей стране, так как есть вероятность, что ответы учащихся не обдуманы. Считаем интересным мнение учащихся о необходимости создания отдельных учреждений образования для этой категории людей. 75% учащихся считают, что дети беженцев должны учиться в школах со всеми, и только 25% опрошенных высказали мнение об отдельных специально организованных учреждениях.

На вопрос об угрозе национальной безопасности из-за беженцев только 25% респондентов уверены, что такой угрозы не существует; 40% думают, что имеется определённая угроза и 35% учащихся считают, что их это не касается.

Более толерантные чувства к беженцам имеют лишь 5% учащихся; большинство остаются равнодушными (55%), 30% — имеют скорее положительное отношение и 10% ответили, что относятся к беженцам отрицательно.

**Заключение.** Необходимо отметить, что большая часть испытуемых равнодушна к проблеме беженства, возможно, считая, что эта проблема их не касается, и о ней они знают только через средства массовой коммуникации. Уровень знаний учащихся по вопросам беженства недостаточно высок, но к счастью, есть молодые люди, которые готовы оказать активную помощь и поддержать беженцев.

На толерантность как явление социальной действительности оказывает воздействие ряд факторов, способных уменьшать или повышать уровень толерантности в обществе. К таким факторам следует отнести: уровень информированности населения по вопросам беженцев, знание их культуры и традиций, работу средств массовой информации в данной области; общую и правовую культуру граждан; уровень жизни населения. Наиболее эффективным методом расширения толерантности к беженцам, по нашему мнению, является повышение уровня знаний населения Республики Беларусь о данной категории лиц. Здесь определяющая роль принадлежит информационной политике государства, деятельности СМИ, учреждениям образования.

УДК 37.015.33

Д. А. Уваров

Учреждение образования «Барановичский государственный университет», Барановичи

## ДИДАКТИЧЕСКИЕ ОСНОВЫ ОБУЧЕНИЯ ЛЮДЕЙ С ИНВАЛИДНОСТЬЮ ПО ЗРЕНИЮ ИСПОЛЬЗОВАНИЮ ТЕХНИЧЕСКИХ СРЕДСТВ РЕАБИЛИТАЦИИ

**Введение.** Дидактическая модель характеризуется взаимосвязью всех ее элементов, образованных единством целей, принципов, содержания, условий и средств, методов, форм обучения [1; 2]. Усовершенствование существующих, становление и развитие новых методических систем и технологий опирается на современные философско-дидактические и психолого-педагогические направления в теории и практике образования:

- социально-культурно-антропологическое (П. Ф. Каптерев, Я. Л. Коломинский, М. М. Рубинштейн, К. Д. Ушинский и др.). Базовая ценность — человек и культура; цель образования — развитие личности, обогащенной опытом и культурой своего народа;
- гуманистические теории (К. Роджерс, А. Маслоу и др.);
- деятельностный подход в развитии личности (Л. С. Выготский, А. Н. Леонтьев и др.);
- концепция формирования инклюзивной готовности будущих педагогов в условиях высшего образования на основе компетентностного подхода [3; 4].

Под дидактической моделью формирования готовности людей с инвалидностью по зрению к использованию технических средств реабилитации мы представляем теоретический структурно-динамический конструкт, исследование которого служит средством получения информации для анализа, планирования и проектирования дидактических действий в условиях социального заказа [5], возможности их применения в системе современного образования, составления образовательных программ, соответствующих методических рекомендаций.

**Основная часть.** Цели дидактической модели в нашем исследовании предусматривают единство стратегии, тактики, применения педагогических условий и средств:

- *стратегическая цель* заключается в обеспечении эффективности и качества обучения людей с инвалидностью по зрению использованию технических средств реабилитации, повышении качества жизни как степени комфортности человека внутри себя и в рамках общества. Качество жизни определяется как субъективное соотношение положения и роли индивидуума в жизни общества (с учетом культуры и систем ценностей этого общества) с целями данного человека, его планами и возможностями;
- *тактическая цель* отражает последовательность развития информационной и оценочной когнитивной активности, выбора механизма проблемно-решающего поведения, деятельности личности; формирования когнитивного, мотивационного, эмоционального, деятельностного компонентов готовности людей с инвалидностью по зрению к использованию технических средств реабилитации;
- *оперативная цель* конкретизирует педагогические условия и средства исследуемой структурно-динамической модели.

Среди дидактических основ (принципов) обучения людей с инвалидностью по зрению использованию технических средств реабилитации необходимо выделить следующие:

- *принцип гуманизма.* Сущность принципа гуманизма означает приоритет социальной ценности человека независимо от его возможностей и способностей, создание условий для обеспечения его прав, развития, обучения и воспитания, оказания ему помощи в жизненном самоопределении, интеграции в общество [6].

Основные требования принципа:

- процесс развития, обучения и воспитания направляется в интересах человека и должны способствовать его самосовершенствованию;
- педагогическая деятельность должна ставить человека в определенные условия, которые наиболее соответствуют его индивидуальным возможностям;
- гуманизм не должен подменяться гиперопекой, вседозволенностью;
- в процессе педагогического взаимодействия с обучающимся обеспечивается признание его права быть самим собой, уважать его личное достоинство;
- *принцип индивидуальной обусловленности (индивидуального подхода)*. Данный принцип обуславливает то, что в работе с конкретным человеком необходим подход к особым образовательным потребностям, способы и методики педагогической деятельности, обеспечивающие наиболее полную реализацию его индивидуального потенциала в развитии, обучении и воспитании. Сущность принципа заключается в том, что педагогическая деятельность строится и реализуется с учетом индивидуальности субъекта, его социальной обусловленности и интересов.

Реализация требований принципа личностного, индивидуального подхода обеспечивается учетом следующих рекомендаций:

- началу работы с человеком предшествует познание его индивидуальности. Этому способствует психологическая диагностика, стремление педагога наиболее полно познать личностные особенности человека с инвалидностью по зрению. Особое значение имеет личный опыт специалиста, его способность максимально полно оценить своеобразие человека и строить свою деятельность с ним на основе познаваемой индивидуальности;

- необходимо предусматривать особенности начального этапа педагогического взаимодействия с человеком, когда происходит адаптация учебного процесса и самого специалиста к личностным особенностям человека, его индивидуальным возможностям;

- нужно учитывать состояние обучающегося и динамику его изменения в процессе работы с ним; уметь проявлять гибкость в этой работе с учетом изменяющегося психологического состояния субъекта и его потребностей;

- необходимо стремиться создавать наиболее комфортные условия для этого человека в процессе педагогической работы с ним, направляя его целесообразное самопроявление и самореализацию;

- *принцип личностной обусловленности педагогической деятельности*. Личность специалиста определяет своеобразие отношения к нему и его деятельности тех, с кем он непосредственно работает в передаче знаний, умений, опыта, культуры. Собственно, педагогическая деятельность осуществляется человеком, его индивидуальным стилем и реализуется им. В ее процессе происходит взаимодействие культур, волевых усилий, эмоциональных своеобразий обучающегося и специалиста. Результативность во многом определяется не только педагогическим мастерством педагога, но и его искусством деятельности, своеобразием личности. Принцип личностной обусловленности педагогической деятельности требует учета следующих рекомендаций:

- субъект педагогической деятельности, среда, решаемые задачи требуют учета особенностей личности педагога, его способность обеспечить результативность;

- в работе с человеком педагогу важно уметь настраивать себя на работу с ним и на прогнозируемый результат;

- в ситуации, когда педагог оказывается не соответствующим возможностям достижения прогнозируемого результата, необходимо либо помогать ему, либо его заменить;

- в педагогической деятельности важно оценивать особенности индивидуального стиля деятельности педагога, его достоинство и недостатки, что является основой стимулирования его самосовершенствования;

- при овладении педагогическим опытом другого лица необходимо учитывать своеобразие его личности, то, в какой степени можно усвоить предлагаемые более эффективные методы, методики, средства и приемы педагогической деятельности;

- *принцип взаимосвязи профессионализма и результативности деятельности педагога*. Он диктует необходимость учитывать профессиональную подготовленность и накопленный опыт профессиональной деятельности педагога. Эти критерии важны:

- при профессиональном отборе (в какой степени из претендента можно сформировать специалиста, его инклюзивную готовность);

- организации работы с молодым специалистом;

- обеспечении прогнозируемого результата;

- повышении ответственности специалистов в профессиональной деятельности.

Профессиональная подготовленность педагога определяется его компетентностью и внутренней потребностью реализовать себя в педагогической деятельности в конкретных условиях и к определенному субъекту [7]. Основные требования принципа:

- специалист, не имеющий опыта работы, нуждается в корректной помощи и поддержке в процессе его приобретения и профессиональной самореализации;

- в работе со специалистами, имеющими опыт педагогической деятельности, необходим индивидуальный подход, стимулирующий ответственное отношение к профессиональной деятельности;

- *принцип обратной связи* предполагает разработку и внедрение диагностического инструментария, позволяющего оценивать качество обучения.

**Заключение.** Дидактическая модель формирования готовности людей с инвалидностью по зрению к использованию технических средств реабилитации включает в себя следующие блоки:

1. *Диагностический* (определение социально-психологических проблем людей с инвалидностью по зрению; индивидуальная оценка личностных особенностей людей с инвалидностью по зрению: типа отношения к болезни, копинг-механизмов, уровней субъективного благополучия, социальной изолированности личности, социальной фрустрированности и др.);

2. *Мотивационный.* Совместная деятельность педагога и обучающегося должна быть направлена на организацию педагогического взаимодействия, характеризующегося наличием единой цели и общей мотивацией, отсутствием жестких статусно-ролевых предписаний; обеспечивающего развитие отношений, в результате которых раскрываются смыслы, ценности, цели учебной деятельности. К ней относятся: актуализация ожиданий, потребностей и готовности обучающихся к получению нового опыта; обеспечение эмоциональной поддержки, обстановки доверия; формирование позитивной установки на сотрудничество;

3. *Содержательный* (разработка принципов обучения, структурной и структурно-динамической дидактической модели, образовательных программ, учебного материала);

4. *Технологический* (комплекс форм, приемов, методов образовательного процесса);

5. *Контрольный* (разработка методологии мониторинга качества в педагогической технологии).

Обучение использованию технических средств реабилитации людьми с инвалидностью по зрению направлено на устранение или возможно более полную компенсацию ограничений жизнедеятельности в целях их социальной адаптации, включая достижение ими материальной независимости и интеграцию в общество.

#### Список цитируемых источников

1. Управление качеством образования : практико-ориентированная монография и методическое пособие / М. М. Поташник [и др.] ; под ред. М. М. Поташника. — М. : Педагогическое общество России, 2004. — 448 с.
2. Хитрюк, В. В. Педагогика высшей школы : курс лекций / В. В. Хитрюк. — Барановичи : РИО БарГУ, 2008. — 305[3] с.
3. Хитрюк, В. В. Инклюзивная готовность педагогов: генезис, феноменология, концепция формирования : монография / В. В. Хитрюк ; М-во образования Республики Беларусь, Барановичский государственный университет. — Барановичи : БарГУ, 2016. — 276.
4. Хитрюк, В. В. Инклюзивная готовность педагога: педагогическая система формирования : монография / В. В. Хитрюк. — Барановичи : БарГУ, 2015. — 176 с.
5. Селезнёв, А. А. Социальная психология здоровья и педагогика в условиях инклюзии. Психология инклюзивного образования / А. А. Селезнёв. — Минск : Колорград, 2018. — 152 с.
6. Сманцер, А. П. Гуманизация педагогического процесса / А. П. Сманцер. — Минск : Бестпринт, 2005. — 362 с.
7. Селезнёв, А. А. Комплексный подход к формированию социально-педагогической компетенции будущих специалистов / А. А. Селезнёв, Е. А. Ефимчик, А. А. Радченко, А. О. Рудник, Д. А. Уваров // Современная социальная работа: тенденции и перспективы : коллективная монография / отв. ред. А. Ю. Нагорнова. — Ульяновск : Зebra, 2018. — С. 17—32.

УДК 37.0(075.8)

Н. И. Филимонова

Учреждение образования «Барановичский государственный университет»

## ОСОБЕННОСТИ ОРГАНИЗАЦИИ ДВИГАТЕЛЬНОЙ ДЕЯТЕЛЬНОСТИ ОБУЧАЮЩИХСЯ МЛАДШЕГО ШКОЛЬНОГО ВОЗРАСТА

**Введение.** В Республике Беларусь активно изучается проблема внедрения инклюзивных подходов в общеобразовательные школы, в том числе и в систему физического воспитания школьников. Инклюзивное физическое воспитание, предполагающее совместное обучение двигательным действиям, развитие физических способностей и воспитание личностных качеств детей с особенностями психофизического развития (ОПФР) и их здоровых сверстников, в нашей стране рассматривается как перспективное направление модернизации системы образования.

**Основная часть.** Важным компонентом сохранения здоровья, реабилитации и социокультурного развития детей в целом и детей с ОПФР выступает физическое воспитание в условиях инклюзивного образования.

В учреждениях образования общего типа «особые» дети чаще всего находятся в условиях малоподвижности. Обычно они освобождены от занятий физической культурой или их относят к специальной группе, фактически не функционирующей в основной массе школ. Поэтому инклюзивные уроки физической культуры в новых условиях, на наш взгляд, приобретают особую актуальность и значимость.

В инклюзивном учреждении образования физкультурно-оздоровительная деятельность, прежде всего, является эффективным средством реабилитации и социальной адаптации. В результате грамотно построенной физкультурно-оздоровительной работы у детей с ОПФР происходит коррекция нарушений в физическом развитии, нормализуются мышечный тонус и моторика, стимулируется звуковая и речевая активность, развивается ручная и двигательная умелость, регулируется психическое состояние. Двигательная активность

для данной категории детей является действенным средством профилактики целого ряда негативных изменений в организме, связанных с вынужденными условиями гипокинезии и гиподинамии [1].

Физическое воспитание в условиях инклюзивного образования решает следующие задачи: «особые» дети получают наглядный пример для двигательного подражания; формируется стремление к преодолению физических и психологических барьеров; осознаётся необходимость личного вклада в жизнь общества; появляется желание улучшать свои физические кондиции [2].

Современному учителю начальных классов необходимо не только реализовывать образовательную деятельность, но и непрерывно адаптироваться к субъектам образования в соответствии с особенностями их здоровья и особыми образовательными потребностями, поэтому одним из условий эффективной реализации физического воспитания в инклюзивном образовании выступает формирование готовности будущих педагогов к осуществлению физического воспитания детей младшего школьного возраста с особыми потребностями.

Анализ научных источников по проблеме осуществления инклюзивного физического воспитания свидетельствует о необходимости тщательного и объективного изучения данного феномена, определения путей повышения эффективности физического воспитания школьников с особенностями психофизического развития и их здоровых сверстников. На наш взгляд этому будет способствовать:

Разработка специальных образовательных программ по физическому воспитанию (программа для детей с особенностями психофизического развития и особыми образовательными потребностями должна разрабатываться на основе принципов адаптивной физической культуры. В теоретический курс предмета необходимо включить дополнительные темы, раскрывающие особенности и возможности овладения физической культурой обучающимися с ОПФР и ООП и их нормально развивающимися сверстниками).

Разработка системы оценки результативности занятий (требования к освоению обучающимися с особенностями психофизического развития и особыми образовательными потребностями учебного предмета «Физическая культура и здоровье» имеют свою специфику. Их содержание должно разрабатываться с учётом возможностей обучающихся и целей занятий инклюзивной физической культурой. Оценка должна проводиться на основе технологической карты).

Привлечение обучающихся с ОПФР и ООП к занятиям адаптивным спортом (необходимо систематизировать информацию о существующих в населённом пункте спортивных командах для инвалидов и способствовать привлечению школьников с ОПФР и ООП к спортивной деятельности в этих командах (в соответствии с заболеванием) как в качестве участников, так и в качестве болельщиков).

Организация занятий инклюзивным фитнесом (учреждения образования могут организовать дополнительные занятия физическими упражнениями для поддержания либо повышения уровня физической подготовленности школьников с ОПФР в меру возможностей их здоровья. Это будет способствовать не только увеличению объёма двигательной активности детей, но и их социальной адаптации в школьной среде).

Реализация программ мейнстриминга в школе (мейнстриминг (mainstreaming — проникновение) предполагает, что школьники с ОПФР и ООП общаются со здоровыми детьми на праздниках, в различных досуговых программах, прежде всего для расширения социальных контактов. Включение обучающихся с ОПФР и ООП в совместную со здоровыми сверстниками физкультурно-рекреационную деятельность, т. е. в инклюзивную физическую рекреацию, как одно из направлений мейнстриминга) [3].

Мы предполагаем, что осуществление физического воспитания в условиях инклюзивного образования должно основываться на основополагающих концепциях воспитания: личностно-ориентированной, сотрудничества и гуманизма. В основе её компонентов должно лежать самоутверждение личности детей с особенностями психофизического развития и особыми образовательными потребностями в мире. Индивидуальный подход к лицам с ОПФР и ООП, должен осуществляться на основе отбора методических приёмов обучения и воспитания с учётом всех особенностей занимающихся: структуры и тяжести основного дефекта, наличия или отсутствия сопутствующих или вторичных нарушений, возраста, физического развития, а так же систематизации компонентов инклюзивного физического воспитания.

**Заключение.** Разработка особого содержания и использования самых разнообразных организационных форм инклюзивного физического воспитания должна опираться на следующие положения:

- учёт противопоказаний для детей с ОПФР по использованию средств и методов физического воспитания;
- создание условий для эффективного личностного и физического развития как детей с ОПФР, так и их здоровых сверстников;
- максимально возможное использование урочных и рекреационных форм занятий физическими упражнениями в системе инклюзивного образования.

На наш взгляд, при соблюдении перечисленных условий и рекомендаций инклюзивное физическое воспитание не только возможно, но и будет эффективным как для здоровых детей, так и для детей с ОПФР.

#### Список цитируемых источников

1. Аксёнов, А. В. О внедрении инклюзивного образования в практику адаптивного спорта / А. В. Аксёнов // II Всероссийская научно-практ. конф. «Адаптивная физическая культура, спорт и здоровье: интеграция науки и практики — Уфа. — 2010. — С. 21—23.
2. Романова, С. П. Физкультурно-оздоровительное воспитание дошкольников в условиях образовательной интеграции / С. П. Романова, А. Н. Савчук // Вестник ТГПУ. — 2013. — № 4. — С. 151—154.
3. Сидоров, А. С. Важный раздел программы повышения квалификации учителей физической культуры / А. С. Сидоров, С. В. Чепик // Физическая культура в школе: Научно-методический журнал. — 2012. — № 6. — С. 18—20.

## СОВРЕМЕННЫЕ РЕАЛИИ ПЕДАГОГИЧЕСКОЙ ПОДГОТОВКИ ПРОФЕССИОНАЛЬНО-ЗАМЕЩАЮЩЕЙ СЕМЬИ

Камнем преткновения современности стала проблема социального сиротства, которая заключается в том, что дети лишаются попечения родителей в силу нежелания или невозможности осуществлять последними свои обязанности, и как следствие родители отказываются от ребенка или устраняются от его воспитания, заботу о них берет на себя государство [1]. На сегодняшний день в Республике Беларусь насчитывается 21149 детей-сирот, из которых биологическими сиротами являются лишь немногим больше 5 тысяч, остальные имеют статус «социальной сироты» и их число неуклонно растет. По данным национального статистического комитета Беларуси приведенных в ежегоднике «Дети и молодежь Республики Беларусь, 2018» численность детей-сирот и детей, оставшихся без попечения родителей, выявленных только за этот год, составляет 2369 человек. При этом более 27000 детей признаны проживающими в социально опасном положении, более 3000 — нуждающимися в государственной защите. Однако число безнадзорных детей продолжает неуклонно расти, таким образом, это явление стало одной из острейших социально-экономических и психолого-педагогических проблем в нашей стране.

К условиям, провоцирующим социальное сиротство, Г. М. Андреева [2], В. И. Брутман [3], Н. И. Гриценко [4] и др. относили следующие: 1) семейный кризис (распад семьи, увеличение числа детей, рожденных вне брака, раннее материнство, рост семейного алкоголизма и т. д.); 2) неэффективная государственная политика в разработке четких правовых норм, регулирующих ответственность родителей за воспитание детей; 3) социально-экономические (безработица, невозможность получения жилья, снижение заработной платы и т. д.); 4) педагогическая несостоятельность семьи (потеря традиций, отсутствие связи между поколениями, снижение семейной ценности в обществе, снижение ответственности родителей за воспитание детей, жестокое обращение с детьми); 5) снижение образовательного потенциала системы образования и др.

Из вышеперечисленных причин один из фундаментальных авторов выделяет кризис современной семьи.

По мнению В. С. Мухиной причинами социального сиротства являются стихийные бедствия (катастрофы, голод и тому подобное) и социальные потрясения — войны, этнические конфликты и другие явления, вызывающие проблемы для беженцев и перемещенных лиц [4], а непосредственными причинами, приводящими ребенка в социальный приют, являются следующие:

– добровольный отказ родителей (часто матери) от их несовершеннолетнего ребенка, в основном отказ от новорожденного в роддоме. С юридической точки зрения отказ ребенка является юридическим актом, официально подтвержденным конкретным юридическим документом. В течение 3 месяцев родители (мать) могут изменить свое решение, и ребенок может вернуться в семью;

– принудительное разлучение ребенка с семьей, когда родители лишены родительских прав для защиты прав, жизни и интересов ребенка. Это происходит особенно в неблагополучных семьях, где родители страдают от алкоголизма, наркомании, ведут антисоциальный образ жизни, увольняются и так далее.

Лишение родителей родительских прав также является правовым актом, осуществляемым по решению суда, и издается специальный юридический документ [4].

Условия, ведущие к социальной сиротской жизни, включают следующее:

1) социально-экономические: безработица, неспособность содержать жилье, снижение заработной платы, снижение общего материального уровня жизни, постоянный рост цен, невозможность организовать досуг и отдых для детей, обнищание семьи, недостаточная экономическая поддержка молодой семьи;

2) семейный кризис: распад семьи, увеличение числа незаконно рожденных детей, раннее материнство, рост семейного алкоголизма, наркомании, наркомании среди родителей, рост преступности (родители, которые содержатся под стражей в тюрьмах, пенитенциарных центрах, колониях и т. д.), а также дети в детских домах;

3) образовательная несостоятельность семьи: утрата традиций, отсутствие общения между поколениями, безнадзорность детей, снижение семейной ценности в обществе, снижение образовательного потенциала образования, снижение родительской ответственности за воспитание детей, нарушение прав детей, пытки детей;

4) снижение образовательного потенциала системы образования: учебная ориентация, сокращение количества общественных детских организаций, ограничение внеклассной деятельности, переориентация системы дополнительного образования на образовательные услуги;

5) неэффективная государственная политика в разработке четких правил, регулирующих ответственность родителей за воспитание своих детей;

6) исчезновение системы педагогической работы с детьми, подростками и родителями по месту жительства;

7) развитие детских и молодежных субкультур, не уважающих традиционные нормы духовности и нравственности;

8) растущее влияние СМИ на субкультуру подрастающего поколения. В результате — разрыв между поколениями, пропаганда новых форм и ценностей поведения детей и подростков в СМИ;

9) недостаточное развитие службы поддержки детей, в том числе защита их прав.

В вышеуказанных условиях, ведущих к попаданию в социальный приют, кризис современной семьи является одним из основных условий [4].

Именно поэтому возникла необходимость усиления роли семьи в воспитании и коррекции социализации детей — так появился институт замещающей семьи как альтернатива социально неблагополучной семье, являющейся основным «поставщиком» социальных сирот. Основной целью данной правовой конструкции является замещение ребенка, оставшемуся без родительского попечения, его биологической семьи, призванной реализовать важнейшее право ребенка - на семейное воспитание.

В работе Г. И. Гайсина по истории возникновения и анализа современного состояния различных форм семейных отношений для детей-сирот и детей, оставшихся без попечения родителей, «суррогатная семья» означает любой вид семьи, заботящийся о ребенке без попечения. Родители остаются максимально приближенными к естественным условиям жизни и воспитания, обеспечивая наиболее благоприятные условия для индивидуального развития и социализации ребенка [5].

И. И. Осипова рассматривает замещающую семью не только как форму семейного воспитания, но и реабилитации детей, нуждающихся в государственной защите, включая в нее семейные воспитательные группы и семейные детские дома [6].

С точки зрения Т. А. Гурко, понятие «замещающая семья» объединяет в себе все практикуемые семейные формы устройства детей, лишенных родительского попечения. Ею вводится понятие «система замещающей опеки», включающее и семьи усыновителей [7].

Интерпретируя профессиональную замещающую семью через приемную опеку и воспитание, т. е. как компенсированную форму семьи, В. Н. Ослон и А. Б. Холмогорова приходят к выводу, что эта форма семейного образа жизни является ответом на проблему интеграции детей-сирот в общество и образование [8].

Анализ зарубежного и отечественного опыта социальной помощи детям, оставшимся без попечения родителей (Н. П. Иванова, П. Котли, Н. Н. Максимов, И. И. Осипова, В. Н. Ослон, Н. Ф. Рыбакова, Г. В. Семья, И. Н. Старостина, А. Б. Холмогорова и др.), свидетельствует, что воспитание в замещающей семье имеет ряд преимуществ в сравнении с условиями жизнедеятельности в учреждениях интернатного типа. Замещающей семье присущи непрерывность, продолжительность, устойчивость отношений, возможность обеспечения индивидуального подхода, удовлетворения базовых потребностей ребенка. Данная микросреда способствует развитию надежной привязанности, доверия к окружающему миру, положительного отношения к себе, формирует активную позицию в отношении собственной жизни.

Эффективность воспитания детей в замещающей семье, где созданы условия для обеспечения полноценного развития и воспитания ребенка, трудно переоценить. У детей, находящихся в таких семьях, быстрее происходит социальная адаптация в окружающем мире, значительно улучшаются успехи в учебе. Ребенок в семье становится активным участником воспроизводства социального опыта через взаимодействие и общение с приемными родителями, их детьми и родственниками. За время пребывания ребенка в приемной семье происходят значительные изменения в эмоционально-поведенческом развитии, быстрее приобретаются санитарно-гигиенические и бытовые навыки, принципы ведения домашнего хозяйства. Любовь, внимание, участие приемных родителей позволяют приемным детям избавиться от вредных привычек, улучшить свое поведение, снять проблемы низкой адаптации в среде сверстников, повысить самооценку. Дети, воспитывающиеся в семье, перенимают конструктивные модели общения, поведения и жизненного сценария. Принятие ребенка в замещающую семью повышает его интеллектуальную и эмоциональную сферы, стабилизирует психическое и эмоциональное состояние, расширяет кругозор, активизирует творческий потенциал, в результате дети начинают лучше учиться, меняется характер их общения с взрослыми и сверстниками, улучшается состояние здоровья.

Однако, наряду с позитивной динамикой, в последнее время в нашей стране присутствуют определенные кризисные проявления в развитии института профессионального семейного устройства. Данный факт отчасти связан с недостаточной профессионально-педагогической подготовкой кандидатов к роли замещающего родителя, что создает поле для субъективных интерпретаций многих аспектов ее реализации.

В тоже время, в процессе жизнедеятельности самой замещающей семьи закономерно возникают определенные проблемы, связанные с тем, что ребенок, принятый на воспитание, как правило, имеет психотравмирующий жизненный опыт, ставший причиной соответствующих нарушений его психологического здоровья. По мнению специалистов (В. В. Мартынова, Н. С. Поспелова, В. А. Маглыш, Т. П. Михневич, Г. И. Руденкова, А. П. Лаврович, О. Паншина, С. Давыдова) и самих приемных родителей, они чаще всего сталкиваются с такими проблемами приемных детей, нарушениями поведения, обусловленными жизненным опытом и историей жизни ребенка, как: задержка психического развития и развития социальных навыков; тенденция к неадекватным ситуациям реакциям; отчужденность от общественно принятой системы ценностей и социально полезного общения; несформированность основных видов деятельности (игры, познания, труда, общения); множественные депривационные нарушения (воровство, склонность к употреблению психоактивных веществ).

Однако замещающие родители могут оказаться недостаточно подготовлены к удовлетворению потребностей детей, взятых ими на воспитание. Поэтому в первую очередь необходимо обеспечить педагогическую готовность семьи к приему детей, что позволит предотвратить семейное неблагополучие и преодолеть

трудности воспитания в замещающей семье. Одним из необходимых условий успешного включения ребенка в замещающую семью является в первую очередь сформированность педагогической компетентности у замещающих родителей, так как уже в период адаптации ребенка в замещающей семье могут наблюдаться проблемы и, как следствие, этот период не всегда протекает благополучно.

Несмотря на всестороннее изучение проблем семейного воспитания, в том числе и формирования готовности замещающих родителей к взаимодействию с детьми, в современном педагогическом знании отсутствует целостное представление о процессе развития педагогических умений родителей из профессионально-замещающей семьи.

Значимость исследования проблемы формирования педагогической компетенции приемного родителя к включению социальной сироты на основе овладения комплексом педагогических умений обусловливается недостаточной разработанностью теории и практики формирования данных умений.

Все вышеизложенное подчеркивает важность и социальную значимость данной темы для современного общества.

#### Список цитируемых источников

1. Дети и молодежь Республики Беларусь / под ред. И. В. Медведевой [и др.]. — Минск : Белстат, 2018. — 133 с.
2. Андреева, Г. М. Социальная психология. Текст. / Г. М. Андреева. — М.: Аспект-пресс, 1996. — 416 с.
3. Брутман, В. И. Причины социального сиротства. Аналитический взгляд на проблему / В. И. Брутман // Социальная работа — М., 1994. — № 5. — С. 12.
4. Хамбалова, А. Ф. Социальное сиротство как социально-педагогическая проблема [Текст] // Теория и практика образования в современном мире: материалы VI Междунар. науч. конф. (г. Санкт-Петербург, декабрь 2014 г.) / А. Ф. Хамбалова. — СПб.: Заневская площадь, 2014. — С. 379—381.
5. Гайсина, Г. И. Семейное устройство детей-сирот и детей, оставшихся без попечения родителей: российский и зарубежный опыт / Г. И. Гайсина. — С. 24.
6. Осипова, И. И. Замещающая семья в России // Психологическая наука и образование / И. И. Осипова. — №2. — 2006. — С. 71.
7. Гурко, Т. А. Система замещающей опеки над детьми, лишенными родительского попечения временно и навсегда: проблемы реформирования // Профессиональные замещающие семьи в современной России: опыт, проблемы, направления совершенствования. Патронатная семья как форма семейного устройства детей: материалы Всероссийского научно-практического семинара (г. Уфа, 18—19 декабря 2014 г.) / Отв. ред. Ф. Б. Бурханова. Уфа: РИЦ БашГУ. — 2015. — С. 9.
8. Ослон, В. Н. Замещающая профессиональная семья как одна из моделей решения проблемы сиротства в России / В. Н. Ослон, А. Б. Холмогорова. — С. 89.

УДК 37.0(075.8)

Я. В. Чмулева

Учреждение образования «Барановичский государственный университет», Барановичи

### ПРОФИЛАКТИКА ВИЧ-ИНФЕКЦИИ В КОНТЕКСТЕ ПРАВСТВЕННОГО ВОСПИТАНИЯ МОЛОДЕЖИ

**Введение.** Проблемы полового воспитания, любви и брака, профилактики венерических заболеваний (сифилиса, гонореи и др.), ВИЧ-инфекции, СПИДа диктуют необходимость полового просвещения молодежи [1]. Главная причина распространения ВИЧ-инфекции — беспорядочная, аморальная жизнь, несоблюдение добрачного целомудрия и брачной верности [2].

ВИЧ-инфекция — инфекционный процесс в организме человека, вызываемый вирусом иммунодефицита человека (ВИЧ). СПИД — терминальная фаза ВИЧ-инфекции. Заразившиеся ВИЧ в течение нескольких лет являются практически здоровыми, ведут обычный образ жизни и могут служить источником заражения других лиц. Бессимптомная форма инфекции может перейти в клинически выраженную при различных факторах, вызывающих ослабление иммунной системы (любая наслоившаяся инфекция или инвазия, в т. ч. повторное инфицирование ВИЧ) [3]. К сожалению, знания о данной проблеме у молодых людей часто носят поверхностный характер.

**Основная часть.** По данным медицинской литературы, наибольшие концентрации вируса содержатся в крови, сперме, секретах женских половых органов, спинномозговой жидкости. Далее, по убывающей степени концентрации, ВИЧ содержится в околоплодных водах, женском молоке, в слюне, поте, слезах, экскрементах, моче [3]. Пути передачи ВИЧ-инфекции следующие [3]: прямой контакт (половые сношения) ( $\approx 77\%$ ); через кровь и ее препараты от инфицированных доноров ( $\approx 16\%$ ); через предметы, зараженные кровью источника возбудителя инфекции при наличии мелких дефектов на коже и слизистых оболочках; вертикальная передача (трансплацентарный путь) от матерей детям ( $\approx 1\%$ ); через грудное молоко; бытовой путь (через общую посуду в ресторанах, барах, распивочных) (возможен теоретически); при пересадке органов и тканей (в США 3 больных заразили СПИДом, пересадив им почку, печень и сердце от 30-летнего мотоциклиста, погибшего в результате дорожно-транспортного происшествия); при поцелуях, укусах большим

человеком здорового (за рубежом пришлось вводить новую униформу для полицейских, которые часто страдают от укусов демонстрантов, преступников или психически неуравновешенных людей).

Свыше 90% ВИЧ-инфицированных составляют мужчины-наркоманы, гомосексуалисты в возрасте 20—40 лет. Описаны случаи заражения через иглы для акупунктуры, татуировки. Не исключается заражение через повторно используемые без дезинфекции бритвенные и маникюрные приборы. Имелись случаи заражения при пересадке органов и тканей (даже роговицы), матерей при грудном вскармливании детей (через слюну от зараженного ВИЧ ребенка матери — через трещины околососковой зоны, а также от матери через молоко —ребенку), при попадании инфицированной крови на кожные покровы, слизистые. Не отрицается возможность заражения при пользовании общей зубной щеткой и другими предметами личной гигиены. Описаны случаи заражения медработников от ВИЧ-инфицированных лиц при случайных уколах, порезах, разбрызгивании крови при проведении медицинских манипуляций. Не исключено заражение при обширном или длительном загрязнении кровью кожной поверхности.

Вертикальный путь передачи от матери плоду происходит трансплацентарно или в процессе родов. По разным источникам вероятность инфицирования составляет от 25 до 50%. Поскольку ребенок может иметь материнские антитела, достоверность его инфицирования устанавливается в процессе 3-летнего наблюдения за ним.

По мнению большинства исследователей, заражение через бытовые контакты (рукопожатия, дружеские поцелуи, пользование общими столовыми приборами, ваннами, санузлами, при купании в бассейне, бане) не доказаны. Инкубационный период ВИЧ-инфекции: от нескольких месяцев до 3—5 лет и больше.

Продромальный период характеризуется следующими симптомами: лихорадка, похудание, диарея, утомляемость, ночная потливость, лимфаденопатия. Стабильное увеличение лимфоузлов является первым признаком расстройств иммунной системы.

Эксперты ВОЗ считают, что увеличение нескольких групп лимфоузлов, длящееся более 1,5 мес., позволяет предполагать СПИД. Различают несколько клинических форм СПИДа:

1) легочная — в 30—35% случаев протекает в сочетании с саркомой Капоши, характеризуется развитием интерстициальной пневмонии;

2) кишечная — обусловлена диарейным синдромом, характеризуется длительным течением (1—2 мес. и более), существенной (10% и более) потерей массы тела, частыми рецидивами, резистентностью к лечению бактериальными препаратами, отсутствием в фекалиях «обычных» возбудителей диарейных заболеваний;

3) церебральная — наблюдается в виде изолированных опухолей мозга сравнительно нечасто (лимфомы 2—3%). Чаще (у 15—20%) регистрируются различные вторичные инфекции ЦНС (менингиты, абсцессы мозга, острые и подострые энцефалиты). Кроме того, в ряде случаев как следствие тромбоцитопении развиваются различные сосудистые поражения, церебральные геморрагии;

4) диссеминированная — встречается довольно часто (50—60%), проявляется поражением кожи и слизистых оболочек;

5) неидентифицированные формы — отличаются длительной (2—3 мес.) лихорадкой неясной этиологии, беспричинной потерей массы тела на 10% и более, длительной диареей (3—5 мес.) без высева «обычных» возбудителей и при отсутствии эффекта от лечения, а также другими системными изменениями без определенной локализации патологического процесса.

У больных с развившейся картиной СПИДа первые результаты исследования на ВИЧ могут быть отрицательными, поэтому обследование нужно повторять многократно, примерно с месячным интервалом, а если болезнь прогрессирует, то чаще.

Однако от момента заражения до выработки антител обычно проходит в среднем от 3-х недель до 3-х месяцев. Нередки случаи сероконверсии через 6 месяцев, описаны случаи даже через 1—3 года. Этот период называется «сероконверсионное окно».

Диагностика ВИЧ-инфекции у детей, рожденных от сероположительных матерей, сложна. С одной стороны, в течение первого года жизни в сыворотке крови ребенка циркулируют материнские антитела и, следовательно, обнаружение антител к ВИЧ у детей первого года жизни, не является достаточным основанием для постановки им диагноза ВИЧ-инфекции. С другой стороны, поскольку заражение ВИЧ в неонатальном периоде может индуцировать гипо-агаммаглобулинемию, исчезновение антител не может считаться достаточным основанием для снятия диагноза ВИЧ-инфекция, в связи с чем дети, родившиеся от ВИЧ-позитивных матерей, должны наблюдаться не менее, чем в течение 36 месяцев от рождения.

Женщины, употреблявшие контрацептивные таблетки, преждевременно стареют, чаще и ранее других подвергнуты процессу артериосклероза, мозговым кровоизлияниям и развитию сердечных заболеваний, рака кожи, груди, матки и болезням печени. У них слабеет зрение, появляются психические проблемы, нарушается процесс свертывания крови. Наступает воспаление вен, ведущее к тромбофлебиту и эмболии. Установлено, что проститутки, употребляющие контрацептивные таблетки, заражаются СПИДом чаще тех, которые таблеток не принимают. Это объясняется тем, что гормональные таблетки похожи на так называемые гормоны кортикостероиды, уменьшающие сопротивление организма, а женщины, употребляющие таблетки, имеют на слизистой оболочке ранки, через которые вирус СПИДа может легко проникнуть [2].

**Заключение.** Анализ нормативных документов Министерства здравоохранения Республики Беларусь по проблеме ВИЧ/СПИД [3] позволяет сделать вывод о необходимости совершенствования профилактической работы в учреждениях образования. Учащая молодежь должна иметь полноценную подготовку, расширенные, достоверные знания по профилактике ВИЧ-инфекции. Необходимо привлекать врачей к обучению молодых людей по проблеме профилактики ВИЧ-инфекции, нравственного воспитания юношей и девушек.

#### Список цитируемых источников

1. Селезнёв, А. А. Психология здоровья : учеб.-метод. пособие / БарГУ; А.А. Селезнёв. — Барановичи, 2006. — 132 с.
2. Лисец, А. Целомудренная молодежь / А. Лисец. — Гродно : Гродненская Римско-Католическая Епархия, 1997. — 63 с.
3. Сборник нормативных документов по проблеме ВИЧ/СПИД. — Минск : МЗ РБ, 1995. — 126 с.
4. Барабохина, В. А. Программа профилактики распространения ВИЧ-инфекции. Нравственное воспитание молодежи / В. А. Барабохина, Г. Р. Замалдинова, Н. Г. Травникова. — СПб. : Речь, 2008. — 240 с.

УДК 371

В. В. Шинкевич

Учреждение образования «Барановичский государственный университет», Барановичи

### ПЕДАГОГИЧЕСКИЕ УСЛОВИЯ РАЗВИТИЯ НАВЫКОВ САМООРГАНИЗАЦИИ У УЧАЩИХСЯ НАЧАЛЬНЫХ КЛАССОВ

**Введение.** Самостоятельная организация осознанной деятельности представляет собой важное качество учащегося, включающее в себя умение осуществлять самостоятельное целеполагание, моделирование учебных условий, планирование, самоанализ, самоконтроль, самокоррекцию и самооценку. В младшем школьном возрасте проблема самоорганизации рассматривается в контексте учебной деятельности (Н. Н. Титаренко [1], Т. Ф. Пожидаева [2]). Чтобы успешно освоить приемы учебной деятельности младшему школьнику необходимо настроиться на учебный процесс. В ходе выполнения учебных заданий учащийся зачастую неосознанно самоизменяется, работая над собой, контролируя свои состояния и действия. Педагогу важно создать такие педагогические условия, которые бы способствовали развитию и закреплению навыков самоорганизации, иначе учащегося будут сопровождать проблемы при освоении учебной деятельности из-за неумения ставить цели, сложностей контролирования себя на уроках и при выполнении домашних заданий.

**Основная часть.** Н. Н. Титаренко отмечает, что «результатом овладения умениями самоорганизации у младших школьников является обобщенный способ организации учебной деятельности, под которым мы понимаем самостоятельное осуществление субъектом организации любых видов учебной деятельности» [1, с. 9]. Итак, создание педагогических условий основывается на реализации следующих задач: развитие у учащихся самостоятельности, выражающееся в самостоятельном овладении знаниями и формировании собственных принципов данного процесса; обучение младших школьников самостоятельному применению приобретенных знаний в ходе учебно-практической деятельности.

Одним из главных условий создания эффективных педагогических условий является выделение конкретных умений самоорганизации учебной деятельности младших школьников. Исследователи (Н. Н. Титаренко [1], О. В. Комова [3]) относят к ним следующие: умение определять цель учебного задания; умение планировать учебное задание; умение целесообразно выполнять учебное задание; умение контролировать ход и результаты учебного задания; умение оценивать ход и результаты учебного задания.

Ряд публикаций по проблеме самоорганизации в учебной деятельности (А. Т. Цветкова [4], О. В. Комова [3]) позволяют обозначить последовательность действий учащегося, способствующую формированию совокупности мотивационно-личностных свойств, определяющих самоорганизацию (рисунок 1).

Самоорганизация является сложным качеством, поэтому формирование ее навыков в младшем школьном возрасте осуществляются поэтапно. Каждый этап представляет собой уровень развития навыков самоорганизации и подразумевает обеспечение усложнения, то есть обеспечивает последовательность усложняющихся педагогических задач. Укажем эти этапы: 1) этап подражания. На данном этапе младшие школьники действуют по уже готовому образцу при поддержке педагога, копируя его действия. Примером осуществления работы учащегося на данном этапе является использование им алгоритма действий; 2) этап частичной самоорганизации. Он характеризуется самостоятельным выполнением учащимися части работы, используя инструкции и имея возможность не следовать им буквально. К примеру, таким образом учащиеся могут работать с помощью памяток; 3) этап полной самоорганизации. В ходе него младшие школьники выполняют работу самостоятельно в повторяющихся ситуациях, наиболее знакомых для них видах деятельности.



Рисунок 1 — Последовательность действий учащегося

Обозначим формы и средства работы, способствующие созданию эффективных педагогических условий по развитию навыков самоорганизации. Включить учащегося в самостоятельную познавательную деятельность помогает такой вид учебных заданий, как проектная работа, направленная на проблемно-поисковую деятельность. Для реализации проектной деятельности педагог может использовать как ресурсы урока, так и внеурочное время. Именно во внеурочной деятельности учащимися реализуются различные творческие и исследовательские проекты. Каждый ученик выполняет определенную функцию и находит применение своим творческим возможностям в ходе реализации проектов. Метод проектов предлагает наиболее рациональные и эффективные подходы к решению изобретательских и практических задач, которые стоят перед школьником, создающим какой-либо продукт. В процессе выполнения проекта происходит стремительное развитие младшего школьника, поскольку проектная деятельность, в ходе которой приобретаются новые знания и формируются новые умения, имеет ярко выраженный личностный мотив и стремление к достижению поставленной цели, что способствует развитию навыков самоорганизации.

Как уже упоминалось, одним из средств развития навыков самоорганизации учебной деятельности является памятка. Существуют различные виды памяток, которые используются в учебной деятельности и решают собственные задачи. Наибольшего результата можно добиваться с привлечением самих учащихся к составлению памяток. Это позволяет существенно активизировать познавательную и учебную деятельность младших школьников.

Важную роль в процессе развития навыков самоорганизации играет технология проблемного обучения. Проблемная ситуация представляет собой средство организации проблемного обучения, это начальный момент мышления, который вызывает у учащихся сознательную потребность в обучении и создает внутренние условия для активного усвоения новых знаний и способов деятельности. В использовании проблемных ситуаций решающую роль играет педагог. Именно он преднамеренно сталкивает жизненные представления младших школьников с фактами, для объяснения которых у них не хватает знаний и жизненного опыта. Для этого используются различные средства: наглядность, задание с ошибками, занимательность и др. Педагог способствует заострению у учащихся противоречия в сознании, что мобилизует их усилия на решение выдвинутой проблемы.

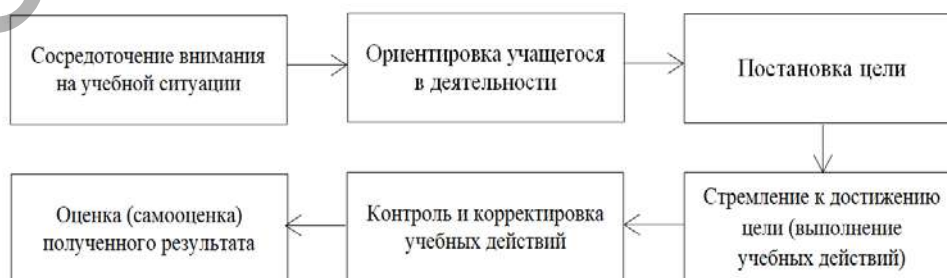
Навыки самоорганизации успешно развиваются в самостоятельной деятельности младших школьников. Она предлагается педагогом различными средствами, из которых наиболее распространена самостоятельная работа на уроке. Самостоятельные работы учащихся направлены на решение специальных дидактических задач: одни — на отыскание знаний, другие — на осмысление их, на упрочение умений и навыков, а могут быть работы, рассчитанные на применение знаний, использование их в новых условиях, на оперирование знаниями и с целью практического их применения, и для приобретения новых умений. Важно отметить, что повышению эффективности педагогических условий будет способствовать организация педагогом именно системы самостоятельных заданий, которые связаны со всем преподаванием в целом. Существенной особенностью самостоятельной работы является активная мыслительная деятельность учащихся, побуждаемая определенными мотивами. Мотивация учебной деятельности школьников, в том числе и их самостоятельной работы, — важная предпосылка в том числе и успешности обучения. Г. В. Яговкина делает интересное замечание, с которым нельзя не согласиться, о том, что самостоятельная работа «является средством борьбы за глубокие и прочные знания учащихся, средством формирования у них активности и самоорганизации как черт личности, развития их умственных способностей» [5, с. 63].

Исходя из по-прежнему значимой для младшего школьного возраста игровой деятельности, следует использовать и ее возможности в процессе формирования способности подчинять собственным взглядам свое поведение и готовности осуществлять деятельность без чьей-либо помощи. Т. Ф. Пожидаева подчеркивает, что «учебная игра младших школьников выполняет синергетическую функцию в современном вариативном начальном образовании, что обеспечивает продуктивность личностного развития в самоорганизации, реализуемой в самоутверждении и самореализации личности младшего школьника в игре» [2, с. 5].

**Заключение.** Итак, рассмотрев некоторые аспекты проблемы создания педагогических условий развития навыков самоорганизации в начальных классах, следует отметить, что способность к самоорганизации как индивидуальная особенность личности, выражающаяся в свободе от внешних факторов и принуждений, являющаяся субъективным условием успешного осуществления определенного рода деятельности, ни в коем случае не сводится только к получению учащимися знаний, умений и навыков. Сформированные навыки самоорганизации обнаруживаются в быстроте, глубине и прочности овладения учащимися способами и приемами учебной деятельности.

Развитие навыков самоорганизации будет наиболее успешным, если педагог: во-первых, учтет научные исследования по проблеме самоорганизации в учебной деятельности; во-вторых, обеспечит активное включение младших школьников в поисковую учебно-познавательную деятельность, организованную на основе внутренней мотивации; в-третьих, будет способствовать развитию у учащихся рефлексии собственной деятельности; в-четвертых, осуществит организацию совместной деятельности, обеспечив диалог между субъектами образовательного процесса.

Формирование определенных педагогических условий и систематическая работа по их внедрению в учебный процесс будет способствовать не только осуществлению целенаправленного развития у младших школьников навыков самоорганизации, но и способствовать в целом оптимизации процесса воспитания и обучения в начальных классах.

#### Список цитируемых источников

1. Титаренко, Н. Н. Формирование умений самоорганизации учебной деятельности у младших школьников : автореф. дис. ... канд. пед. наук : 13.00.01 / Н. Н. Титаренко ; Челябинск, 2004. — 31 с.
2. Пожидаева, Т. Ф. Игра как технология личностного развития младшего школьника : автореф. дис. ... канд. пед. наук : 13.00.01 / Т. Ф. Пожидаева ; Ростов-на-Дону, 2006. — 29 с.
3. Комова, О. В. Теоретические основы педагогического сопровождения самоорганизации школьников / О. В. Комова // Поли-тематический сетевой электронный научный журнал КубГАУ. — 2015. — № 114. — С. 202—222.
4. Цветкова, А. Т. Основные положения теории формирования мотивации и самоорганизации учащихся в учебной деятельности / А. Т. Цветкова // Наука и школа. — 2010. — № 4. — С. 118—123.
5. Яговкина, Г. В. Формирование умений самоорганизации учебной деятельности у младшего школьника в условиях реализации ФГОС / Г. В. Яговкина // Научно-методический журнал «Наука и образование: новое время». — 2017. — № 3. — С. 60—64.

УДК 37.0(075.8)

О. А. Юрченко

Учреждение образования «Барановичский государственный университет», Барановичи

### ПРОБЛЕМА ОРГАНИЗАЦИИ СОЦИАЛЬНО-ПЕДАГОГИЧЕСКОЙ РАБОТЫ В ДОШКОЛЬНЫХ УЧРЕЖДЕНИЯХ

**Введение.** Дошкольные учреждения играют в социализации детей важную роль. Правовую основу развития и функционирования дошкольного образования составляют документы, принятые международными организациями. Система дошкольного образования представляет собой гибкую многофункциональную сеть дошкольных образовательных учреждений, которые предоставляют широкий спектр услуг (образовательных, оздоровительных, развивающих, медицинских, организационных и др.) с учетом возрастных и индивидуальных особенностей ребенка, потребностей семьи и общества в целом. Социально-педагогическая работа в дошкольных учреждениях выполняется не в достаточной мере, т. к. должность социального педагога совсем недавно появилась в штатном расписании некоторых дошкольных учреждений. Сегодня не все дошкольные учреждения имеют в своем штате социального педагога.

**Основная часть.** Дошкольное образовательное учреждение (ДОУ) является важнейшим институтом социализации ребенка, обладает значительными возможностями в осуществлении благополучного взаимодействия ребенка и его семьи с социумом.

Основными задачами дошкольного образовательного учреждения являются: охрана жизни и укрепление здоровья детей; обеспечение интеллектуального, личностного и физического развития ребенка; осуществление необходимой коррекции отклонений в развитии ребенка; приобщение детей к общечеловеческим ценностям; взаимодействие с семьей для обеспечения полноценного развития ребенка [1].

Проблемы ребенка дошкольного возраста концентрируются в его микросоциуме. Во-первых, это проблемы, связанные с неудачной адаптацией ребенка в детском коллективе. К последствиям, развивающимся вследствие дезадаптации, относят замкнутость, отчужденность, развитие комплекса непонимания, одиночества, нежелание посещать детский сад, нервные срывы дома, истерические реакции. Во-вторых, это неблагополучие ребенка в социально-опасной семье, следствием которого являются агрессивное поведение, неадекватная самооценка. Для успешного разрешения данных проблем, социальные педагоги разрабатывают и реализуют ряд методик и мероприятий взаимодействия с детьми, родителями и администрацией учреждения, которые смогут предотвратить негативные последствия.

Социальный педагог обязан выявить одаренных детей, а также семьи и детей, находящихся в социально опасном положении, детей с нарушениями психического и физического здоровья; развивать социально-педагогическое партнерство, предлагающее сотрудничество дошкольного учреждения с медицинскими учреждениями, учреждениями организации досуга детей дошкольного возраста, различными социальными службами.

В основу работы социального педагога с детьми дошкольного возраста положены теоретические исследования, раскрывающие особенности каждого этапа психического развития ребенка. Каждая стадия детского развития характеризуется своей структурой и динамикой. Своё отношение к миру дошкольники отражают в изобразительной деятельности, которая способствует социальному развитию каждого ребенка, осмыслению своего отношения к сверстникам и взрослым. Именно эти общие возрастные особенности следует учитывать социальному педагогу в своей работе с детьми.

Одно из направлений в работе социального педагога — это организация досуговой деятельности детей, в процессе которой формируется общая культура ребенка, развиваются его задатки и способности, что оказывает большое влияние на его социализацию. Организуя досуг ребенка, социальный педагог влияет на его поведение через его интересы, увлеченность, творчество, которые становятся своеобразным средством социального воспитания [2].

Досуговая деятельность способствует более быстрой и плавной адаптации к дошкольному учреждению, избегая психологических травм и возникновения нервозности. Факторы, от которых зависит течение адаптационного периода: возраст дошкольника, состояние его здоровья, уровень развития, умение общаться со взрослыми и сверстниками, сформированность предметной и игровой деятельности, приближенность домашнего режима к режиму детского сада [2].

Причинами нарушения адаптации к условиям ДОО являются: отсутствие в семье режима, совпадающего с режимом детского сада; неумение ребенка самостоятельно занять себя игрушкой, несформированность элементарных культурно-гигиенических навыков, отсутствие опыта общения с незнакомыми людьми.

В сложный период привыкания малыша к детскому саду социальный педагог часто выступает не только в качестве консультанта, но и посредника, цель которого — установить более тесный контакт родителей с воспитателем и детьми.

Основной целью деятельности социального педагога в дошкольном учреждении является внесение позитивного изменения в функционирование семьи с целью усиления ее влияния на ребенка; работа по организации педагогического просвещения, чтобы усилить воспитательный потенциал семьи; создание более комфортной психологической атмосферы в семье с целью более успешного усвоения нравственных норм и ценностей.

Для совершенствования социально-педагогической деятельности важное значение имеет систематический учет ее результатов. Документация и учет работы социального педагога не подлежат строгой регламентации, ведутся в произвольной форме, выбираются с учетом передового опыта и традиций. Оценка деятельности социального педагога дается по ее результатам, с учетом стажа и опыта работы, на основе анализа фактов, мнения жителей микрорайона, актива общественности, детей, предприятий, учреждений, организаций микрорайона, родителей, работников образовательных учреждений.

В ходе анализа работы необходимо учитывать начальный уровень состояния проблемы, ранее достигнутые результаты, особенности организации воспитательного процесса в дошкольном учреждении, социально-педагогической деятельности. При оценке деятельности социального педагога учитываются конечные результаты двух- или трехлетней работы и промежуточные (по итогам года). Результаты деятельности социального педагога могут быть оценены с помощью изучения его документации, бесед с детьми, родителями, работниками различных социальных служб, проведения анкетирования по итогам его работы, анализа динамики социально-педагогических процессов (как осуществляется защита интересов детей; уменьшение числа детей, не посещающих дошкольное учреждение и др.).

**Заключение.** Эффективность обучения, воспитания и развития дошкольников должна быть усилена за счет введения в штатное расписание учреждений дошкольного образования должности социального педагога, который непосредственно организует педагогическое взаимодействие членов семьи ребенка, дошкольников и воспитателей. Необходимо также решить проблему получения квалификационных категорий социальными педагогами, работающими в дошкольных учреждениях, так как они не имеют образования по специальности «дошкольное образование», что практически приводит к отсутствию подобных специалистов в указанных учреждениях.

#### Список цитируемых источников

1. *Василькова, Ю. В.* Социальный педагог: педагогический опыт и методы работы : учеб. пособие для студ. высш. учеб. заведений / Ю. В. Василькова. — М. : Академия, 2010. — 208 с.
2. *Никитина, Л.* Содержание работы социального педагога в дошкольном учреждении / Л. Никитина // Воспитание дошкольников. — 2001. — №1. — С.33—36.

УДК 37.0(075.8)

Ю. В. Якимчик

ГУО «Учебно-педагогический комплекс Почаповская детский сад-средняя школа» Барановичского района

## ЭКОЛОГИЧЕСКОЕ ОБРАЗОВАНИЕ В ОБЩЕОБРАЗОВАТЕЛЬНОЙ ШКОЛЕ

**Введение.** Анализ философской, психолого-педагогической и учебно-методической литературы [1—3] показал, что остаются мало исследованными педагогические условия, обеспечивающие эффективность экологического образования в общеобразовательной школе.

Актуальность исследования детерминируется противоречием между действующими программами, учебниками и необходимостью поиска новых подходов в конструировании и осуществлении педагогических процессов, совершенствования реальной практики экологического образования посредством широкого привлечения достижений современных наук о природе и человеке, вовлечения обучающихся в практико-ориентированную

деятельность. Объектом нашего исследования мы определили экологическую образованность обучающихся общеобразовательной школы. В качестве предмета исследования нами рассматривается экологическое образование в общеобразовательной школе. Цель исследования: научно обосновать, разработать и экспериментально апробировать программу экологического образования обучающихся в общеобразовательной школе. Элементы научной новизны исследования: научно обоснована, разработана и экспериментально апробирована программа экологического образования обучающихся в общеобразовательной школе; расширены педагогические знания о возможностях использования проектных технологий по формированию экологической образованности.

Теоретическая значимость исследования состоит в том, что определены педагогические условия экологического образования. Практическая значимость исследования заключается в возможности применения полученных данных в образовательном процессе общеобразовательных школах для осуществления экологического образования.

Базой для исследования выступили государственные учреждения образования Брестской области Барановичского района. Выборка экспериментальной и контрольной групп составила 40 обучаемых, всего 80 человек.

**Основная часть.** Теоретическое осмысление экологического образования как социально-экономической и психолого-педагогической проблемы позволило сформулировать следующие основные выводы: в связи с переходом общества к модели устойчивого развития, основной задачей, выступающей перед обществом, становится осуществление социализации индивида на основе ценностей экологической культуры, то есть, опираясь на экологическое образование; причиной низкого уровня экологического образования в современной общеобразовательной школе является отсутствие системной реализации непрерывного экологического образования; все школьные дисциплины обладают определенным эколого-образовательным потенциалом; рассмотрение проблем охраны природы на страницах школьных учебников носит преимущественно спокойный выдержанный характер, не несёт в себе эмоциональной окрашенности.

По результатам констатирующего эксперимента было выявлено, что обучающиеся экспериментальной и контрольной групп имеют в большинстве средний или низкий уровень сформированности экологических знаний.

Разработанная программа экологического образования «Чудеса родного края» включала в себя исследовательскую и проектную деятельность. Цель программы — формировать у обучающихся целостное экологическое мировоззрение и этические ценности по отношению к природе через экологизацию образовательного процесса. Комплексно-целевая программа «Чудеса родного края» состоит из 4 самостоятельных тематических блоков, которые охватывают основные направления экологического образования обучающихся. В рамках программы реализовано пять экологических проектов, написано шесть научно-исследовательских работ, велась кружковая работа.

Анализ результатов формирующего эксперимента экспериментальной группы показал, что процент обучающихся с высоким уровнем сформированности экологических знаний возрос с 5% до 27,5%, со средним уровнем — с 55% до 60%; процент обучающихся с низким уровнем сформированности экологических знаний снизился при этом с 40% до 7,5%, что свидетельствует об эффективности предложенных нами педагогических средств по экологическому образованию школьников общеобразовательных школ. С другой стороны, уровень сформированности экологических знаний в контрольной группе практически не изменился.

**Заключение.** Разработанная комплексно-целевая программа направлена на организацию эколого-краеведческой исследовательской деятельности, деятельности в области охраны окружающей среды и природопользования, а также формирования экологической культуры личности, познания природы, истории родного края. Проектная деятельность в системе уроков и во внеклассной работе содействует становлению экологического образования. Обучающиеся имеют возможность попробовать себя в различных видах деятельности, определить свои предпочтения и интересы. Вместе с тем они учатся видению проблемы, наблюдению, определению понятий, обоснованию выводов, доказательству и защите своих идей.

#### Список цитируемых источников

1. *Каропа, Г. Н.* Теоретические основы экологического образования школьников / Г. Н. Каропа. — Мн., 2005. — С. 12
2. *Мамедов, Н. М.* Экологический контекст современного образования / Н. М. Мамедов // Педагогическое образование. — 1993. — № 7. — С. 39—42.
3. *Киселев, Н. И.* Мировоззрение и экология / Н. И. Киселев. — Киев, 1990. — С. 28.

## ВЛИЯНИЕ ЦИФРОВОЙ ЭКОНОМИКИ НА ПРОФЕССИИ БУХГАЛТЕРА, АНАЛИТИКА, АУДИТОРА

**Введение.** В наше время профессии бухгалтера, аналитика и аудитора остаются актуальными и достаточно востребованными. Однако они требуют много бумажной работы и большие временные затраты. С развитием цифровых технологий развиваются и совершенствуются все профессии, облегчая работу человека все больше и заменяя его (человека) во все большем количестве областей при помощи автоматизированных процессов. Профессии бухгалтера, аналитика и аудитора не исключение. В данной статье рассмотрим, как влияет цифровая экономика на развитие бухгалтерского учета, анализа и аудита и как это повлияет на будущее данных профессий.

**Основная часть.** В последние годы наиболее важным стал вопрос использования передовых информационных технологий в различных сферах деятельности, в частности, и в бухгалтерском учете.

Сегодня не найти бухгалтера, который бы не использовал различные систематизированные программы учета и справочно-правовые системы, которые помогают в непосредственном ведении учета хозяйственных операций и позволяют бухгалтеру повышать свою квалификацию, не покидая рабочего места.

Помимо прочего, бухгалтер уже перестал быть обыкновенным сотрудником, ведущим бухгалтерский учет, профессия за последние несколько лет изменилась достаточно сильно за счет введения тех же цифровых технологий. То есть те изменения, что мы рассматриваем, касаются не только самого учета, но и бухгалтерской профессии.

Разделим данный вопрос на направления: влияние цифровой экономики отдельно на профессии бухгалтера, аналитика и аудитора.

Начнем рассмотрение с влияния цифровой экономики на профессию бухгалтера. В последние годы с развитием научно-технического прогресса важным стал вопрос использования передовых технологий в различных сферах деятельности, в том числе, и в бухгалтерском учете. В связи с этим встал вопрос о перспективах развития профессии бухгалтера: начнет ли она постепенно уходить с рынка труда или начнет новый этап в своем развитии.

На сегодняшний день бухгалтерский учет ведет каждая организация. Бухгалтер имеет широкий круг обязанностей, на его плечах лежит составление первичной документации, контроль за ее достоверностью, а также ее подготовка к счетной обработке. Бухгалтер отвечает за начисление заработной платы работникам, ведение налогового и управленческого учета, составление и сдачу отчетности, и многое другое.

Большое количество времени и сил у бухгалтера уходит на систематизацию всей документации согласно стандартам ведения бухгалтерской отчетности и учетной политики организации. В скором времени станет возможным упростить и полностью автоматизировать ведение учета и освободить бухгалтеров от большого количества бумажной работы, за счет быстрого развития информационных технологий в условиях цифровой экономики [1].

Цифровая экономика — часть экономики, в которой процессы производства, распределения, обмена и потребления прошли цифровые преобразования с использованием информационно-коммуникационных технологий [2].

В бухгалтерском учете основным техническим средством обработки информации является персональный компьютер. Все чаще заходит разговор о полном отказе от бумажной работы и создании универсальной электронной системы с использованием действующих классификаторов, при которой, минимизируется ввод данных в документы с клавиатуры [1].

Появляется все больше мнений о том, что после автоматизации бухгалтерского учета профессия бухгалтера будет не нужна и специалистов заменят машины. Так же считают, что дешевле купить программу, нежели тратить на некоторое число специалистов. Однако на данный момент учет не полностью автоматизирован, поэтому профессия бухгалтера остается актуальной.

Влияние цифровой экономики на профессию аудитора. В Закон Республики Беларусь «Об аудиторской деятельности» в настоящее время вносятся изменения и дополнения, среди которых введение на территории страны Международных стандартов аудита (МСА), которые будут обязательны при аудите отчетностей, составленных по международным стандартам финансовой отчетности (МСФО). Вместе с международными стандартами аудита целесообразно применение международного стандарта по контролю качества, в соответствии с которым для листинговых компаний обязательна дополнительная проверка качества вторым

партнером, не являющимся членом аудиторской команды, что также напрямую должно способствовать улучшению качества аудитов в Беларуси [3].

В условиях цифровой экономики трансформируются и особенности ведения, как бухгалтерского учёта, так и аудита, возникают большие возможности для развития и слияния данных наук.

В связи с введением электронного документооборота появились новые бухгалтерские программы, которые позволяют сократить работу с первичной документацией в разы и тогда нет смысла в деятельности нескольких бухгалтеров для отражения типичных операций, а заменяет их один операционист. Таким образом, появится своего рода искусственный интеллект.

Похожая программа может в ближайшем будущем появиться и у аудиторов с одной лишь разницей — будут осуществляться не типовые операции, а анализ данных операций, причем, если сейчас происходит выборочная проверка, то благодаря этой программе возможен 100 % анализ данных организации. Это позволит сократить работу аудитора и сделает ее более точной. Программы также помогут исключить фактор экономической заинтересованности одной из сторон, т. е. и операционист должен будет внести все данные, при этом становится практически невозможным ведение «черной бухгалтерии» из-за открытости и доступности всей информации, а аудитор не сможет повлиять на аудит отчетности и что-либо изменить.

С одной стороны, данные нововведения приносят только пользу, облегчив работу сотрудников. Но с другой стороны, есть большой риск ошибки программы, так как нельзя предусмотреть всех ситуаций, в которых разбирается человек. И ставится под вопрос сам факт правильности проверки. Но ведь в программировании данных софтов возможны ошибки, ведь их создают люди и человеческий фактор всегда присутствует. К тому же не исключено, что информацию из этих программ смогут использовать другие государства в своих целях посредством «взлома» сервера данных, а это прямая угроза экономической стабильности и безопасности страны [4].

На сегодня такой программы, не существует. Если бы она и существовала, то была бы велика вероятность того, что программа может ошибиться, поэтому пока человек больше доверяет другому человеку, чем программе. Из этого следует, что профессия аудитора еще достаточно долгое время будет оставаться актуальной и необходимой.

Недавно проводилось исследование, которое показало, что от финансовых директоров (это следующая ступень карьерной лестницы главного бухгалтера) требуют больше информации, это формирует задачу перед финансовым руководителем уметь рассказать о компании понятным и доступным языком, а также в большей степени быть партнером по бизнесу, чем человеком, который просто анализирует цифры. Поэтому задача бухгалтерской отчетности состоит в большей степени в обработке данных для того, чтобы предсказывать будущее и принимать необходимые решения, взвешивать риски, а не интерпретировать прошлое.

Важно отметить, что компьютерная грамотность становится базовым навыком, который будет востребован всегда. Так считает британская аудиторско-консалтинговая компания Ernst & Young.

В условиях цифровой экономики возникает необходимость в разработке способов обеспечения гармонизации образовательных программ высшей школы и профессиональных стандартов бухгалтеров и аудиторов. Только при таком подходе можно достичь желаемого результата и получить того специалиста, который нужен развивающейся профессии бухгалтера.

**Заключение.** Резюмируя вышесказанное, отметим: 1) бухгалтерский учет ведет каждая организация. Бухгалтер имеет широкий круг обязанностей, занимающий большое количество времени и сил; 2) бухгалтерский учет частично автоматизирован и с развитием цифровых технологий планируется полная его автоматизация; 3) профессия бухгалтера остается нужной и актуальной, несмотря на автоматизацию; 4) в настоящее время в Республике Беларусь вносятся изменения и дополнения в нормативные правовые акты; 5) возможно создание программы, полностью автоматизирующей аудит, однако она имеет некоторые риски в лице программных ошибок; 6) несмотря на возможность создания программы, автоматизирующей профессию аудитора, она есть и еще достаточно долгое время будет необходимой.

В условиях цифровой экономики возможности бухгалтера и аудитора расширяются, при этом и растет круг необходимых этим специалистам компетенций. Потребности работодателей обуславливают необходимость усиления ориентации подготовки бухгалтеров на решение актуальных задач учета, анализа и аудита. Для этого необходима не только гармонизация образовательных программ вузов и профессиональных стандартов, но и использование в учебном процессе последних достижений экономической науки, систематическое повышение квалификации, а также безупречное соблюдение норм профессиональной этики.

#### Список цитируемых источников

1. Материалы официального сайта КиберЛенинка [Электронный ресурс]. — 2019. — Режим доступа: <https://cyberleninka.ru/article/n/razvitiye-tsifrovoy-ekonomiki-kak-faktor-transformatsii-professii-buhgaltera-v-xxi-veke> - Дата доступа: 23.02.2019.
2. Материалы официального сайта Национальный центр Республики Беларусь [Электронный ресурс]. — 2019. — Режим доступа: <http://multilang.pravo.by/ru/Term/Index?name=%D0%A6%D0%98%D0%A4%D0%A0%D0%9E%D0%92%D0%90%D0%AF%20%D0%AD%D0%9A%D0%9E%D0%9D%D0%9E%D0%9C%D0%98%D0%9A%D0%90&langName=ru&size=25&page=8&ch=%D0%A6&type=0> - Дата доступа: 23.02.2019.
3. Материалы официального сайта ПраймПресс [Электронный ресурс]. — 2019. — Режим доступа: [https://primepress.by/news/kompanii/ozhidaemoe\\_vvedenie\\_v\\_belarusi\\_mezhdunarodnykh\\_standartov\\_audita\\_yavlyayetsya\\_vazhnyim\\_shagom\\_imeyushch-8385/](https://primepress.by/news/kompanii/ozhidaemoe_vvedenie_v_belarusi_mezhdunarodnykh_standartov_audita_yavlyayetsya_vazhnyim_shagom_imeyushch-8385/) — Дата доступа: 23.02.2019.
4. Материалы официального сайта 21Biz.ru [Электронный ресурс]. — 2012—2019. — Режим доступа: <http://21biz.ru/perspektivy-professii-buhgaltera-i-auditov-v-cifrovoy-ekonomike/> - Дата доступа: 23.02.2019.

## ИЗГОТОВЛЕНИЕ И РАСПРОСТРАНЕНИЕ ПОРНОГРАФИЧЕСКИХ МАТЕРИАЛОВ ИЛИ ПРЕДМЕТОВ ПОРНОГРАФИЧЕСКОГО ХАРАКТЕРА

**Введение.** Проблема обращения порнографических материалов или предметов порнографического содержания является общемировой тенденцией, которая актуальна и для Республики Беларусь.

Распространение порнографии, в особенности с участием детей, обладает существенной общественной опасностью и приводит к росту других видов преступлений, порождает сексуальное насилие, способствует распространению инфекционных заболеваний, а также негативно влияет на нравственный и моральный потенциал общества.

На современном этапе особого внимания требует предупреждение изготовления и распространения детской порнографии, которая неразрывно связана с такими социально опасными явлениями, как педофилия и торговля людьми.

**Основная часть.** В национальном законодательстве уголовно-правовой запрет за обращение порнографических материалов или предметов порнографического характера сформулирован в ст. 343 Уголовного кодекса Республики Беларусь (далее — УК), а также в ст. 343-1 УК — в случае если такие материалы содержат изображение несовершеннолетнего.

В качестве негативной тенденции отмечается, что количество регистрируемых преступлений, предусмотренных ст. 343-1 УК, возрастает. Так, в 2009 году их было выявлено 12, а в 2017 году — 68. В соответствии со статистическими данными МВД Республики Беларусь, с 2005 по 2017 год в деятельность, связанную с обращением порнографии, было вовлечено 230 несовершеннолетних (из них малолетних — 78) [1]. При этом необходимо учитывать высокий уровень латентности данных деяний.

В настоящее время абсолютное большинство преступлений рассматриваемой категории совершаются с использованием глобальной компьютерной сети Интернет, в том числе для этого широко используются социальные сети, что делает доступной порнографию для всех категорий населения.

В то же время если объемы «обычных» порнографических материалов не вызывают особой тревоги и не способны серьезно влиять на нравственное состояние белорусского общества, то складывающаяся ситуация относительно распространения детской порнографии, в особенности в сети Интернет, вызывает беспокойство, и не только в нашей стране, но и во всем мире [2].

Анализ зарубежного законодательства показывает, что в ряде стран установлена уголовная ответственность за приобретение и хранение порнографических материалов с изображением несовершеннолетних. Так, в Уголовном кодексе Австрии предусмотрена уголовная ответственность в отношении лиц, которые «приобретают порнографические изображения с малолетними или хранят такие изображения» (§ 207a) [3]; в соответствии с Уголовным кодексом Германии ответственность наступает в отношении того, «кто приобретает для себя или третьего лица порнографические печатные материалы, которые в качестве предмета имеют сексуальные злоупотребления в отношении детей, и если материалы отображают фактическое или близкое к действительности событие» (§ 184) [4]; Уголовный кодекс Литовской Республики устанавливает уголовную ответственность для того, кто «добыл, или хранил предметы порнографического характера с изображением детей» (ст. 309) [5]. Вместе с тем на сегодняшний день в белорусском национальном законодательстве не предусмотрена ответственность за приобретение и хранение (коллекционирование) порнографических материалов с изображением несовершеннолетних. По нашему мнению, введение ответственности за совершение таких действий являлось бы эффективной превентивной мерой оборота детской порнографии.

Аналогичной позиции придерживаются ряд ученых, занимающихся исследованием проблемы оборота детской порнографии. Так, П. Л. Боровик отмечает, что к числу деяний, подлежащих уголовной ответственности, в некоторых международных правовых документах справедливо относят приобретение (покупку, обмен, получение в дар и т. п.) порнографической продукции с изображением несовершеннолетних, в том числе в личных целях. Такой подход, по его мнению, является правильным и должен способствовать пресечению оборота детской порнографии уже на стадии ее целенаправленного получения для личного пользования или для другого лица, например, путем копирования компьютерных файлов или покупки материалов, содержащих детскую порнографию в виде фильмов или изображений. Кроме того, автор отмечает, что в соответствии с диспозицией статьи 343-1 УК ответственность за хранение детской порнографии без цели сбыта не предусмотрена, что вряд ли является оправданным [6, с. 201-202].

**Заключение.** Главное управление по наркоконтролю и противодействию торговле людьми криминальной милиции МВД Республики Беларусь в качестве одного из актуальных проблемных вопросов в сфере противодействия торговле людьми и связанным с ней деяниям выделяет «отсутствие в уголовном законодательстве ответственности за коллекционирование детской порнографии, а также психологическую подготовку ребенка к половому сношению и иным действиям сексуального характера («группинг»)), что препятствует эффективному пресечению сексуальных преступлений в отношении несовершеннолетних на ранней стадии

и предотвращению наступления тяжких последствий для физического и психологического здоровья ребенка» [7]. Вышеизложенное обуславливает необходимость проведения системного комплексного исследования зарубежного опыта уголовной ответственности за обращение порнографических материалов или предметов порнографического характера с изображением несовершеннолетнего, а также проведение эмпирического исследования социальной обусловленности введения уголовной ответственности за приобретение и коллекционирование порнографии с изображением несовершеннолетнего в законодательстве Республики Беларусь.

#### Список цитируемых источников

1. Министерство внутренних дел Республики Беларусь [Электронный ресурс]. — Режим доступа: <http://mvd.gov.by/imgmvd/ptl2017/deti.doc>. - Дата доступа: 23.10.2018.
2. Принимаемые в Республике Беларусь меры по противодействию распространению порнографии и педофилии // Министерство внутренних дел Республики Беларусь [Электронный ресурс]. — Режим доступа: <http://mvd.gov.by/ru/main.aspx?guid=76563>. - Дата доступа: 23.10.2018.
3. Уголовный кодекс Австрии [Электронный ресурс]. — Режим доступа: <http://crimpravo.ru/codecs/avstria/2.doc>. — Дата доступа: 23.10.2018.
4. Уголовный кодекс Федеративной Республики Германии [Электронный ресурс]. — Режим доступа: <http://crimpravo.ru/codecs/germany/2.doc>. - Дата доступа: 23.10.2018.
5. Уголовный кодекс Литовской Республики [Электронный ресурс]. — Режим доступа: <http://crimpravo.ru/codecs/litva/2.doc>. — Дата доступа: 23.10.2018.
6. Боровик, П. Л. Аспекты проблемы криминализации приобретения и сбыта порнографической продукции с изображением несовершеннолетних / П. Л. Боровик // Вестн. Полоцкого гос. ун-та. Сер. D, Экономика и юридические науки. — 2012. — № 6. — С. 200—204.
7. Министерство внутренних дел Республики Беларусь [Электронный ресурс]. — Режим доступа: <http://mvd.gov.by/ru/main.aspx?guid=5421>. — Дата доступа: 23.10.2018.

УДК 349.227

С. А. Ворошкевич

*Учреждение образования «Барановичский государственный университет», Барановичи*

## ПРАВОВЫЕ АСПЕКТЫ УВОЛЬНЕНИЯ РАБОТНИКА ЗА ХИЩЕНИЕ ИМУЩЕСТВА НАНИМАТЕЛЯ

**Введение.** Свободная реализация прав на труд является одним из способов обеспечения достойной жизни человека. В то же время, право нанимателя на увольнение работника преследует цель защиты его экономического интереса. В свою очередь, защищая экономические интересы нанимателя, законодатель жестко ограничивает данное право исчерпывающим перечнем случаев, когда прекращение трудового договора по инициативе нанимателя допускается и является обязанностью нанимателя выполнить установленный законом порядок увольнения.

**Основная часть.** Законодательство о труде предусматривает меры реагирования в случае совершения работником хищения имущества нанимателя, в частности, увольнение работника за указанные действия по п. 8 ст. 42 Трудового кодекса Республики Беларусь (далее — ТК). В юридической литературе нет единого мнения среди ученых и практиков относительно правила применения сроков для привлечения работников к дисциплинарной ответственности по названному основанию.

В соответствии с ч. 1 примечания к главе 24 Уголовного кодекса Республики Беларусь «хищение — это умышленное противоправное безвозмездное завладение чужим имуществом или правом на имущество с корыстной целью путем кражи, грабежа, разбоя, вымогательства, мошенничества, злоупотребления служебными полномочиями, присвоения, растраты или использования компьютерной техники» [1].

Так, по мнению А. А. Галаганова, хищением следует считать «совершенное с корыстной целью противоправное тайное или открытое завладение чужим имуществом в пользу виновного или других лиц, причинившее ущерб собственнику или владельцу этого имущества» [2, с. 7]. Считаем правильным согласиться с позицией автора.

На наш взгляд, под имуществом нанимателя необходимо понимать имущество, которое принадлежит ему на праве собственности, хозяйственного ведения или оперативного управления, а также находится у него в соответствии с заключенными гражданско-правовыми договорами (например, в силу договора купли-продажи). Как отмечает А. М. Соколовская, «хищение, как правило, предполагает совершение виновных действий, в результате которых имущество выходит из владения организации, а законный владелец теряет фактическую возможность распоряжаться им» [3, с. 76].

Объективным представляется мнение К. И. Кеник, которая считает, что «если работник по месту работы совершил хищение имущества, не принадлежащего нанимателю, хотя и находящееся на территории его предприятия, а также имущества, принадлежащего гражданам, то он не может быть уволен по п. 8 ст. 42 ТК [4, с. 171—172]. Однако Г. А. Василевич полагает, что «допустимо прекращение трудового договора с виновным лицом по п. 8 ст. 42 ТК за совершение им хищения личного имущества граждан, сданного предприятию, учреждению, организации на хранение либо с иной целью» [5, с. 57].

Отметим, что факт увольнения работника за хищение имущества нанимателя имеет свои особенности. В частности, согласно ТК, сам факт хищения, очевидный для нанимателя, не может служить основанием для

увольнения работника. Факт хищения работником имущества нанимателя и его вина в этом должны быть установлены уполномоченными на это органами. Нанимателю необходимо учитывать, что составление протокола по делу об административном правонарушении или ведение органом уголовного преследования, не является основанием для увольнения работника с работы. Увольнение работника следует производить только при наличии вступившего в законную силу приговора суда или постановления органа, в компетенцию которого входит наложение административного взыскания. В подтверждение факта хищения нанимателем должны быть представлены надлежащим образом заверенные копия приговора об осуждении истца за хищение или постановление компетентного органа о наложении на него за это административного взыскания.

Некоторые правоведы утверждают, что «увольнение по п. 8 ст. 42 ТК является правом нанимателя в том случае, если наказание, назначенное вступившим в законную силу приговором суда, не препятствует дальнейшему осуществлению работником своих трудовых обязанностей» [6, с. 239].

Важным обстоятельством является то, что «подача работником, совершившим хищение имущества по месту работы, заявления об увольнении по желанию работника не лишает нанимателя права расторгнуть с ним трудовой договор по п. 8 ст. 42 ТК» [7, с. 197]. Как отмечает Е. А. Ершова, «если работник совершает хищение не по месту работы, а у иных физических или юридических лиц, то он не может быть за данное хищение привлечен по месту работы к дисциплинарной ответственности» [8, с. 115].

Расторжение с работником трудового договора по п. 8 ст. 42 ТК признается увольнением по инициативе нанимателя, в связи с чем нанимателю следует помнить, что увольнение работника по инициативе нанимателя в период временной нетрудоспособности не допускается (ч. 2 ст. 43 ТК) [9]. Кроме того, расторжение трудового договора с работником по данному основанию производится после предварительного, но не позднее чем за две недели уведомления соответствующего профсоюза, или, в случаях, предусмотренных коллективным договором, с предварительного согласия профсоюза.

Поскольку увольнение по п. 8 ст. 42 ТК является мерой дисциплинарного взыскания, то оно может быть наложено на работника при наличии трех условий: 1) если не выполнена трудовая обязанность работника; 2) если действие или бездействие работника является противоправным; 3) если противоправное действие является одновременно виновным.

Особое внимание целесообразно уделить порядку привлечения работника к дисциплинарной ответственности. В частности, согласно ст. 199 ТК, «до применения дисциплинарного взыскания наниматель обязан затребовать письменное объяснение работника» [9].

В случае отказа работника от дачи объяснения оформляется акт с указанием присутствующих при этом свидетелей. Приказ нанимателя о наложении дисциплинарного взыскания объявляется работнику под роспись в пятидневный срок. Думается, указанный срок для более быстрого урегулирования вопросов, связанных с процедурой применения дисциплинарных взысканий, необходимо сократить. Отказ работника от ознакомления с приказом также оформляется актом с указанием присутствующих свидетелей.

По делам об увольнении с работы работники могут обращаться в комиссию по трудовым спорам или в суд в месячный срок со дня вручения копии приказа об увольнении или со дня выдачи трудовой книжки с записью об основании прекращения трудового договора либо со дня отказа в выдаче или получении указанных документов. При рассмотрении индивидуальных трудовых споров работники освобождаются от уплаты судебных расходов.

Актуальным является вопрос начала исчисления срока для увольнения работника по рассматриваемому основанию. О. Н. Людвигевич считает, что «ввиду несвоевременного направления копии приговора или постановления нанимателю, он зачастую лишается возможности уволить виновного работника. Автор подчеркивает, что устранению подобных ситуаций могло бы способствовать законодательное закрепление срока, в течение которого наниматель должен получить копию приговора суда или постановления органа, в компетенцию которого входит наложение административного взыскания. При этом исчисление месячного срока, предусмотренного для привлечения работника к дисциплинарной ответственности в виде увольнения, следовало бы начинать именно с момента получения указанных документов» [10, с. 14]. Считаем мнение правоведа наиболее рациональным при решении вопроса на практике.

Таким образом, расторжение трудового договора по п. 8 ст. 42 ТК является одной из мер дисциплинарного взыскания, поэтому нанимателя обязан четко соблюдать порядок и условия применения дисциплинарных взысканий, в том числе, сроки их наложения.

**Заключение.** На основании проведенного исследования считаем необходимым сформулировать следующие выводы и предложить внести в ТК некоторые дополнения:

1. Законодательство о труде Республики Беларусь не содержит понятия «имущество» нанимателя. Полагаем, что при выявлении такого преступления, как хищение, необходимо правильно определить, что относится к имуществу нанимателя.

На наш взгляд, целесообразно дополнить ТК нормой следующего содержания: «Имуществом нанимателя признается имущество, которое принадлежит ему на праве собственности, хозяйственного ведения или оперативного управления, а также находится у него в соответствии с заключенными гражданско-правовыми договорами».

2. Считаем необходимым изменение срока ознакомления с приказом нанимателя о наложении дисциплинарного взыскания и предлагаем изложить ч. 5 ст. 199 ТК в следующей редакции: «Приказ (распоряжение), постановление о дисциплинарном взыскании с указанием мотивов объявляется работнику под роспись в трехдневный срок, не считая времени болезни работника и (или) пребывания его в отпуске».

#### Список цитируемых источников

1. Уголовный кодекс Республики Беларусь [Электронный ресурс] : 9 июля 1999 г., № 275-3 : принят Палатой представителей 2 июня 1999 г. : одобр. Советом Респ. 24 июня 1999 г. : в ред. Закона Респ. Беларусь от 17 июля 2018 г. № 131-3 // Нац. правовой Интернет-портал Респ. Беларусь. — 28.07.2018. — 2/2569.
2. *Галаганов, А. А.* Уголовно-правовая характеристика способов совершения хищений : автореф. дис. ... канд. юрид. наук : 12.00.08 / А. А. Галаганов. — Омск, 2011. — 19 с.
3. *Соколовская, А. М.* Расторжение трудового договора по п. 8 ст. 42 трудового кодекса Республики Беларусь / А. М. Соколовская // Отдел кадров. — 2003. — № 7. — С. 76—79.
4. *Кеник, К. И.* Трудовой договор : прак. пособие / К. И. Кеник. — Минск : Молодежное научное общество, 2002. — 224 с.
5. *Василевич, Г. А.* Ответственность работника и нанимателя за причиненный ущерб / Г. А. Василевич. — Минск : Тесей, 2001. — 72 с.
6. Трудовое право : учебник / В. И. Семенков [и др.] ; под общ. ред. В. И. Семенкова. — 2-е изд. — Минск : Амалфея, 2002. — 672 с.
7. Комментарий к Трудовому кодексу Республики Беларусь / И. С. Андреев [и др.] ; под общ. ред. Г. А. Василевича. — Минск : Амалфея, 2000. — 1072 с.
8. *Ершова, Е. А.* Правоприменительная практика расторжения трудового договора (контракта) по инициативе администрации : дисс. ... канд. юрид. наук : 12.00.05 / Е. А. Ершова. — Москва, 1998. — 148 л.
9. Трудовой кодекс Республики Беларусь [Электронный ресурс] : 26 июля 1999 г., № 296-3 : принят Палатой представителей 8 июня 1999 г. : одобр. Советом Респ. 30 июня 1999 г. : в ред. Закона Респ. Беларусь от 17 июля 2018 г. № 124-3 // Национальный правовой Интернет-портал Республики Беларусь. — 25.07.2018. — 2/2562.
10. *Людвигевич, О. Н.* Дисциплинарная ответственность: теоретические и практические аспекты / О. Н. Людвигевич // Вести института современных знаний. — 2007. — № 1. — С. 12—14.

УДК 657.47: 338.436

**А. В. Врублевская**

*Учреждение образования «Барановичский государственный университет», Барановичи*

### РАЗВИТИЕ УПРАВЛЕНЧЕСКОГО УЧЕТА В РЕСПУБЛИКЕ БЕЛАРУСЬ

**Введение.** Реформирование экономических отношений в Республике Беларусь, внедрение рыночных механизмов, разные формы собственности потребовали внесения изменений в национальную систему бухгалтерского учета и отчетности как необходимое условие получения достоверной информации для принятия обоснованных решений, выбора надежных хозяйственных партнеров и устранения повышенного риска деятельности.

Необходимость ведения управленческого учета в организациях в последние годы постоянно возрастает. Особенно большие размеры некоторых предприятий делают невозможным своевременное и рациональное решение текущих и перспективных задач, требуют систематизации, обобщения и консолидации параметров функционирования организаций в целом, отдельных их бизнес-направлений или относительно самостоятельных подразделений. В таких условиях существенно помогает система управленческого учета, которая при надлежащем уровне разработки и внедрения способна в любой момент отобразить наиболее значимые или необходимые на данный момент показатели для руководящего состава организации. Используя данные управленческой отчетности можно обеспечить своевременность расчетов с поставщиками и покупателями, определить необходимое количество средств в нужное время, оценить условия, в которых формируется себестоимость продукции, и разрабатывать необходимые мероприятия по ее рационализации за счет корректировки соответствующих статей затрат [1].

**Основная часть.** Информация управленческого учета — это финансовые и операционные данные: о видах деятельности и процессах, осуществляемых в организации, функционировании ее структурных подразделений, выпускаемых ею продуктах и услугах, клиентах организации.

Информация управленческого учета может быть: количественной (связанной с цифрами, как, например, документация по товарным запасам, управленческие отчеты и т. д.); качественной (информация нефинансового характера, которая дополняет картину, привлекая внимание руководства к соответствующим проблемам, не имеющим денежного выражения).

Для того чтобы управленческую информацию можно было эффективно использовать, она должна отвечать некоторым определенным критериям: 1) краткость (информация должна быть четкой, не содержать ничего лишнего); 2) точность (пользователь должен быть уверен, что информация не содержит ошибок или пропусков, она должна быть свободна от любых подтасовок); 3) оперативность (информация должна быть готова к тому времени, когда она необходима); 4) сопоставимость (информация должна быть сопоставимой по времени и по отделам/подразделениям); 5) целесообразность (информация должна подходить для той цели, для которой она приготовлена); 6) рентабельность (подготовка информации не должна стоить больше, чем выгоды от ее использования); 7) адресность (информация должна быть доведена до ответственного исполнителя; при этом следует соблюдать конфиденциальность) [2].

Однако, на практике получаемая информация не всегда соответствует вышеизложенным требованиям. В результате возникает множество противоречий и ошибок при принятии управленческих решений.

Система управленческого учета выступает как важный инструмент информационного обеспечения финансового менеджмента, который призван обеспечить координацию, взаимодействие и согласованность отдельных элементов управления для достижения стратегических целей. Это возможно лишь при правильной

организации информационных потоков на предприятии. Так как управленческий учет является основным поставщиком информации, необходимой для функционирования системы управления в организации, его учетно-аналитическая информация должна отвечать определенным требованиям. Одной из проблем при организации управленческого учета с целью удовлетворения информационных потребностей финансового менеджмента, является отсутствие единого подхода к структурированию системы управленческого учета, ее адекватного восприятия всеми заинтересованными лицами организации. В связи с этим, выделяют в системе управленческого учета три взаимосвязанные подсистемы: оперативный управленческий учет; текущий управленческий учет; стратегический управленческий учет.

Информация, которая предоставляется управленческим учетом, должна быть ориентирована на удовлетворение потребностей как стратегического, так и текущего управления, на оптимизацию использования ресурсов и обеспечение объективной оценки деятельности подразделений.

Данные управленческого учета формируют информационную базу управленческих решений. В первую очередь это касается решений в области формирования и использования финансовых результатов, планирования и бюджетного регулирования основных финансовых показателей.

В сравнении с данными финансового учета информация управленческого учета имеет следующие особенности: 1) периодичность формирования информации соответствует потребностям в ней для подготовки и обоснования решений; 2) учет ведется согласно правилам, установленным самим предприятием и учитывающим специфику его деятельности, а также конкретные цели анализа; 3) основной упор делается на учет затрат и результатов, а также выявления отклонений от оптимального уровня использования ресурсов; 4) используются как фактические, так и прогнозные значения анализируемых показателей; 5) информация может носить вероятностный и субъективный характер; 6) учет может быть структурирован в необходимых разрезах (по видам деятельности, по центрам ответственности и т.д.) при одновременном объединении показателей по предприятию в целом. Объектом учета может также выступать отдельная управленческая задача или определенная область деятельности.

Управленческий учет в организациях может быть осуществлен в виде интегрированной системы учета затрат и доходов, нормирования, планирования, контроля и анализа, которая представляет совокупность информации как для оперативных управленческих решений, так и для разработки общей и функциональной стратегий. В отличие от финансового учета управленческий учет пока не имеет единых стандартов ни в Республике Беларусь, ни мире. Его организация на предприятиях существенно зависит от технологических особенностей производства, видов, количества выпускаемой продукции. Однако стремление к унификации управленческого учета имеется. Этот вопрос возникает и при разработке программных продуктов для осуществления управленческого учета.

Впервые в мире в 2016г. Британский институт стандартов опубликовал свой первый стандарт управленческого учета, разработку которого спонсировала Международная ассоциация специалистов в области управленческого учета. Данный стандарт позиционирует в качестве основы управленческого учета. Создатели стандарта отмечают, что у финансовых директоров в настоящее время гораздо больше ответственности по формированию отчетности, чем было раньше, а функция управленческого учета ключевая для стратегического планирования в организации. В стандарте сформулированы ключевые принципы и действия, которые им необходимо предпринимать для гарантии устойчивого развития бизнеса.

Стандартом предлагается модель управленческой отчетности и основа для оценки организациями их собственных управленческих функций. В основу всего положены четыре основных принципа:

- *коммуникации* (обеспечивают оптимальную точку зрения на решение имеющихся вопросов и принятие решений);
- *информация* (т. е. пересмотр и анализ прошлых, настоящих и будущих управленческих решений);
- *влияние на создаваемую стоимость* (понимание стратегии организации и модели ее бизнеса);
- *ответственное руководство* (создает доверие и баланс краткосрочных коммерческих интересов с долгосрочными).

Применять первый в мире официальный стандарт могут все организации. Однако он содержит только принципы и направления. Его можно использовать как основу при создании системы управленческого учета в конкретной организации. В Республике Беларусь идет активная наработка элементов и инструментария управленческого учета, разрабатываются различные средства программно-информационного обеспечения, налаживается соответствующая работа и этим самым повышает контролируемость бизнеса.

В действующей модели развития Республики Беларусь функционируют разные по размерам предприятия. Небольшие организации часто ограничиваются ведением бухгалтерского финансового учета, в то время как управленческому учету не придается большого значения. В крупных по размерам организациях управленческий учет может функционировать параллельно с финансовым и имеет достаточно серьезные масштабы, поскольку соответствующие подразделения консолидируют показатели деятельности для обеспечения руководства необходимой информацией. Наличие такой ситуации требует определенного обобщения и систематизации специфики ведения управленческого учета на предприятиях с учетом особенностей построения и функционирования бизнеса в рыночной среде.

**Заключение.** Функционирование и использование управленческого учета в организациях в последние годы достаточно активно расширяется. Для собственников и руководителей бизнеса, особенно крупного, данные управленческого учета являются важнейшими из результатов бухгалтерского учета. На предприятиях имеется определенная отраслевая специфика в организации управленческого учета, в зависимости от размеров

предприятий могут изменяться объекты учета, что значительно облегчает процессы принятия управленческих решений и формирования стратегических планов. Отсутствие централизованных методических рекомендаций по ведению управленческого учета позволяет адаптировать его элементы под потребности организаций, а также способствует их динамичному развитию в рыночной среде.

#### Список цитируемых источников

1. Бухгалтерский управленческий учет в АПК : учеб. пособие / А. П. Михалкевич [и др.] ; под ред. А. П. Михалкевича. — Минск : БГЭУ, 2012. — 383 с.
2. Управленческий учет : учебник / А. Д. Шеремет и др.; Под ред. А. Д. Шеремета. 4-е изд., перераб. и доп. М. : ИНФРА-М, 2009. 429 с.

УДК 342

Ю. В. Зубко

*Учреждение образования «Барановичский государственный университет», Барановичи*

## КОРРУПЦИЯ В СИСТЕМЕ ГОСУДАРСТВЕННОЙ СЛУЖБЫ

**Введение.** Для эффективной борьбы с коррупцией в системе государственной службе Республики Беларусь создана прочная законодательная база, определяющая систему мер и принципов противодействия коррупции, конкретные организационные, предупредительные и профилактические меры и механизмы противодействия коррупции, ликвидации последствий коррупционных правонарушений, а также предусматривающая наиболее строгую уголовную ответственность за коррупционные преступления. Также исследуются различные проявления коррупции, причины ее возникновения и способы борьбы с ней.

**Основная часть.** Одним из важнейших видов целенаправленной деятельности человека, а также общества и государства является служба. Эта концепция по-разному используется как вид человеческой деятельности, как социально-правовой институт, как система специальных государственных органов, как духовная деятельность и т. д. Служба состоит из управления, осуществления государственной деятельности, обеспечения самого управления и предоставление социальных и культурных услуг людям.

Особый вид службы (и, следовательно, вид общественно полезной деятельности) - это государственная служба. Учебники по административному праву определяют государственную службу как вид работы, выполняемой на профессиональной основе сотрудниками государственных органов с целью выполнения задач и функций государства.

По своей сути государственная служба является неотъемлемой частью государства, поскольку ее существование преследует две цели: государственное управление, а также обеспечивает конституционное право каждого гражданина на участие в этой администрации. Рассмотрение административно-правового статуса государственных служащих, а также их классификация позволят нам лучше понять значение этого института для нашего общества и государства, которое невозможно переоценить в постоянно меняющемся времени [1].

Основная функция государственной службы, и в этом ее сущность, состоит в том, чтобы служить обществу, обеспечивать стабильную связь между государством и обществом, государством и его гражданами, практически внедрять демократические принципы в свою деятельность и расширять условия для создания гражданского общества. Но везде есть недостатки, исключением не является государственная служба. На наш взгляд, основным недостатком нынешней системы госслужбы является коррупция в правительстве, которая затронула многие страны мира [2].

В Республике Беларусь создана определенная система организации борьбы с коррупцией, которая включает в себя: разработку и принятие антикоррупционного законодательства; разграничение государственных органов по их функциям и организацию взаимодействия по противодействию коррупции; создание и обслуживание специального антикоррупционного подразделения; формирование на разных уровнях комиссий, координационных советов и совещаний по борьбе с преступностью и коррупцией; использование государственных средств массовой информации; активное вовлечение граждан, общественных организаций и трудовых коллективов в антикоррупционную деятельность.

Чтобы эффективно бороться с коррупцией в системе государственной службы Республики Беларусь, необходимо использовать весь спектр правовых средств. Однако административные и правовые средства должны быть центральными для этого механизма. Это связано с тем, что нормы административного права определяют порядок осуществления государственной службы и государственного управления в целом.

Создана прочная законодательная база, определяющая систему мер и принципов противодействия коррупции, конкретные организационные, превентивные меры и механизмы противодействия коррупции, устранения последствий коррупционных правонарушений, а также обеспечения наиболее строгой уголовной ответственности за коррупционные преступления.

Основным документом, на основе которого организована антикоррупционная деятельность в нашей стране, является Закон Республики Беларусь «О борьбе с коррупцией», принятый 15 июля 2015 года. Анти-

коррупционное законодательство основывается на Конституции Республики Беларусь и состоит из настоящего Закона и других законодательных актов, а также международных договоров Республики Беларусь. Ответственность за правонарушения, создающие условия для коррупции и коррупционных правонарушений, установлена Кодексом об административных правонарушениях Республики Беларусь, Уголовным кодексом Республики Беларусь и другими законодательными актами [3].

К государственным органам, занимающимся борьбой с коррупцией в стране, относятся: органы прокуратуры, органы внутренних дел и органы государственной безопасности. Ответственность за организацию борьбы с коррупцией определяет Генеральный прокурор Республики Беларусь.

Важным документом по борьбе с коррупцией, предусматривающим комплекс конкретных организационных, правовых, социально-экономических, а также организационно-практических мер, является государственная программа по усилению борьбы с коррупцией, утвержденная указом Президента Республики Беларусь.

Межведомственная комиссия по борьбе с преступностью, коррупцией и наркоманией при Совете Безопасности Республики Беларусь вносит большой вклад в борьбу с коррупцией и укрепление правопорядка в стране [4].

Административно-правовые средства противодействия коррупции включают в себя: административные ограничения, связанные с режимом государственной службы; средства разрешения конфликтов интересов на государственной службе; свободить официальные должности государственных служащих; конкурсная замена должностей государственной службы; создание и обязательное использование кадрового резерва на государственной службе; необходимо предоставить альтернативные варианты при отборе кандидатов для назначения на эту должность; проверка на поступление на государственную службу и т. д.

Однако усилий государственных органов в борьбе с коррупцией будет недостаточно. В связи с этим государству необходимо поддерживать институты гражданского общества, которые занимаются антикоррупционной деятельностью [5].

Для того чтобы административно-правовые средства начали эффективно функционировать, необходимы необходимые связи между ними, а также комплексное применение. Следует отметить, что использование административно-правовых средств должно быть согласованным на всей государственной службе, то есть одновременно в гражданской, военной и правоохранительной службах. В то же время, конечно же, необходимо учитывать специфику различных видов государственной службы. Но для всех видов государственной службы целесообразно создать общие административно-правовые средства противодействия коррупции.

В частности, универсальные административно-правовые средства борьбы с коррупцией могут представлять собой механизм предоставления информации о доходах и имуществе государственного служащего, военнослужащего, сотрудника правоохранительных органов, занимающих должности среднего, старшего и высшего начальствующего состава. Специфика каждого вида государственной службы потребует разработки и внедрения специальных административно-правовых средств противодействия коррупции [4].

**Заключение.** Борьба с коррупцией в Республике Беларусь - это не краткосрочная кампания, а важнейшая государственная задача по укреплению независимости и суверенитета нашего государства, обеспечению общественной безопасности. Основным источником успеха в решении этой проблемы является сильная государственная власть, сильная социальная политика, опора на людей и публичность. Борьба с коррупцией должна быть целенаправленной, интегрированной и устойчивой. В то же время усилия должны быть направлены не только на выявление и борьбу с коррупцией, но также на выявление и устранение ее причин.

#### Список цитируемых источников

1. Государственная служба: [Электронный ресурс] // RONL.ru. — М, 2018. — Режим доступа: <http://ronl.ru>. — Дата доступа: 13.11.2018.
2. Проблемы государственной службы и пути их решения: [Электронный ресурс] // studwood.ru. — М, 2018. — Режим доступа: <https://studwood.ru>. — Дата доступа: 13.11.2018.
3. Борьба с коррупцией в Беларуси, одна из важнейших государственных задач: [Электронный ресурс] // Працоўная слава. — Минск, 2018. — Режим доступа: <http://psl.by>. — Дата доступа: 22.12.2018.
4. Борьба с коррупцией в Беларуси: [Электронный ресурс] // Patan.by. — Минск, 2018. — Режим доступа: <http://patan.by>. — Дата доступа: 22.12.2018.
5. Проблемы государственной службы и пути их решения: [Электронный ресурс] // "Пятифан". — М, 2018. — Режим доступа: <http://5fan.ru>. — Дата доступа: 13.11.2018.

УДК 657

А. А. Кононова

*Учреждение образования «Барановичский государственный университет», Барановичи*

## ИНФОРМАЦИОННЫЕ ПРАВОВЫЕ СИСТЕМЫ И ИХ ПРИМЕНЕНИЕ В ДЕЯТЕЛЬНОСТИ БУХГАЛТЕРА

**Введение.** Объем правовой информации постоянно увеличивается и, поскольку, сфера информационных технологий является одной из наиболее перспективных, поэтому сегодня становится приоритетным хранить и использовать нормативные правовые акты и аналитический материал в специально созданных информационных (справочных) правовых системах (далее — ИПС, СПС).

В современных условиях невозможно представить деятельность бухгалтера без применения СПС, поскольку от бухгалтера наряду со знаниями и практическим опытом работы в области бухгалтерского учета и налогообложения требуется умение решать профессиональные задачи в различных экономических ситуациях. Для осуществления своей профессиональной деятельности, требующей осведомленности обо всех изменениях в нормативных правовых актах, бухгалтер должен постоянно отслеживать последние изменения и дополнения к действующему законодательству и учитывать их в своей работе. Деятельность бухгалтера связана с умением быстро находить и эффективно использовать правовую информацию, что предусматривает использование средств информационных технологий при ее поиске.

**Основная часть.** Чтобы предотвратить возможные ошибки в учете, составлении бухгалтерской, статистической и налоговой отчетности, бухгалтеру необходимо отслеживать все изменения, происходящие в законодательстве. С развитием технологий выходом из такого положения стало использование сети Интернет. В данном случае можно достаточно быстро найти документ, но не всегда можно положиться на предоставляющий его источник. Таким образом, идея использования специальных СПС для обеспечения хозяйствующих субъектов достоверной, полной правдой и иной информацией актуальна в настоящее время. СПС — класс компьютерных баз данных, содержащих тексты указов, законов, постановлений и решений различных государственных органов. Они также содержат аналитический материал, подкрепленный нормативными правовыми актами, консультации специалистов по бухгалтерскому и налоговому учёту, судебные решения, типовые формы первичных учетных документов и др. [1].

Именно поэтому составной частью информационного обеспечения деятельности бухгалтерских и экономических подразделений организаций становятся ИПС, которые представляют собой наиболее удобный и оперативный инструмент для ежедневной работы с правовой и экономической информацией и являются источником повышения производительности труда бухгалтеров при решении правовых вопросов. ИПС или СПС представляет собой, прежде всего, программный комплекс, включающий в себя массив правовой информации и программные инструменты, позволяющие специалисту работать с этим массивом информации: производить поиск и формировать подборки необходимых документов, выводить информацию на печать и др.

Рынок ИПС в Республике Беларусь динамично развивается в связи с появлением новых СПС и совершенствуется за счет действующих ранее. Среди используемых в нашей стране ИПС (СПС) известны такие как «Бизнес-Инфо», «КонсультантПлюс», «ilex», «Нормативка.by», «Registr.by». «ЭКСПЕРТ», «ЮСИАС». Каждая из них имеет свои уникальные сервисы, услуги и технические особенности, а также различается по стоимости предоставляемых услуг. Единой шкалы оценки качества таких систем не существует и при принятии решения о выборе той или иной ИПС пользователю необходимо обратить внимание и оценить ее по необходимым непосредственно для него основным критериям.

Следует отметить, что ИПС не являются официальным источником опубликования нормативных правовых актов. Таким образом, ИПС дают возможность получать и использовать полную, достоверную правовую информацию, но имеют статус именно справочных, поэтому необходимо ссылаться на официальный источник публикации. В нашей стране таковым является государственный информационный ресурс в области права и правовой информатизации — Национальный правовой Интернет-портал Республики Беларусь — Pravo.by. Формирование, ведение и обеспечение функционирования Национального правового Интернет-портала осуществляются Национальным центром правовой информации Республики Беларусь, которым также формируются информационно-поисковые системы «ЭТАЛОН» и «ЭТАЛОН-ONLINE» [2].

«Бизнес-Инфо» — это аналитическая правовая система нового поколения, созданная для ключевых специалистов организации любого размера. Преимущества ИПС «Бизнес-Инфо»: единая база законодательства с разъяснениями, комментариями, ответами на вопросы; ежемесячные онлайн-семинары, достоверные и актуальные ответы от лучших авторов — чиновников и практиков; обучение сотрудников-пользователей на их рабочих местах и выдача соответствующих сертификатов, ежедневная рассылка «Обзор законодательства» [3].

СПС «КонсультантПлюс» и онлайн-сервис готовых правовых решений «ilex.by» являются ведущими продуктами ООО «ЮрСпектр». Наиболее важным плюсом в использовании СПС «КонсультантПлюс» является простой и быстрый поиск нужных материалов. Совокупность находящихся в базе системы документов представляет собой большой массив данных с грамотно выстроенной структурой: нет ни одного документа, который бы не включался в банк информации и не относился бы к строго определенному разделу или подразделу. Достоверность информации обеспечивается договором с Национальным центром правовой информации Республики Беларусь о предоставлении информационных и технологических составляющих эталонного банка данных правовой информации, а также прямыми договорами об информационном обмене с ведущими министерствами и комитетами.

Специально для бухгалтеров в системе разработан информационно-правовой комплекс, содержащий все нормативные правовые акты по бухгалтерскому учету и налогообложению, подборку консультаций, разъясняющих применение нормативных документов на практике, путеводители для работников кадровой службы, юристов и бухгалтеров, завершённые схемы учета различных финансово-хозяйственных операций, подготовленных специалистами — практиками [4].

ilex — это новый продукт ООО «ЮрСпектр», ИПС онлайн, которая содержит точный поиск информации, созданный экспертами в области бухгалтерского учета и права, профессиональные оперативные новости от экспертов, большую базу аналитики, законодательство Республики Беларусь, документы местных исполнительных и распорядительных органов, «Умные» страницы — специальный сервис, позволяющий получить полную информацию по интересующей теме, задав конкретные параметры ситуации [5].

«Нормативка.by» — ИПС нового поколения. Система объединяет профессиональные сообщества порталов Бухгалтер.by, Экономист.by, Кадровик.by, Юрисконсульт.by. ИПС «Нормативка.by» обеспечивает специалистов аналитической и нормативной правовой информацией, необходимой для успешной работы [6].

ИПС «Registr.by» — полный источник достоверных правовых данных, позволяет найти и проанализировать правовую информацию, оценить ситуацию и принять верное решение. Система обеспечивает обновление аналитики и законодательства каждые 6 часов и одновременный доступ сразу ко всем блокам системы: Бухгалтер, Юрист, Кадровик, Руководитель, Секретарь, Специалист по ВЭД, Экономист. Предоставляет доступ к пользованию нормативными правовыми актами из эталонного банка правовой информации Республики Беларусь, аналитическими материалами авторов редакции, лучшими статьями из журналов для бухгалтеров, кадровиков, юристов, директоров и т. д. [7].

ИПС «ЭКСПЕРТ» — достоверная, полная и оперативная информация обо всех аспектах законодательства Республики Беларусь, предназначена для хранения, поиска и обработки нормативных правовых актов, создания тематических подборок, а также для организации личного документооборота. Система «ЭКСПЕРТ» является надежной опорой и помощником в принятии решений по правовым вопросам для всех специалистов: бухгалтеров, юристов, руководителей, кадровиков, экономистов и других специалистов [8].

ИПС «ЮСИАС» — динамично развивающаяся и ежедневно обновляющаяся ИПС, которая помогает пользователю в работе, экономит его время, облегчает поиск официальных документов и аналитических материалов. Преимущества: актуальные аналитические статьи, в том числе из журналов «Налоговый вестник», «Кадровик. Управление персоналом», «Финансовый директор», «Юридический мир», а также материалы из специализированных книг агентства «Регистр»; универсальность, полезна для всех специалистов; проведение «прямых линий» по специализированным вопросам и др. [9].

Все производители СПС бесплатно предоставляют потенциальным пользователям демонстрационные версии, которые отличаются от полноценных как правило ограниченным периодом времени пользования, но все предоставляемые возможности работы в них присутствуют.

На наш взгляд, при предоставлении бесплатных либо с незначительной стоимостью версий ИПС для учреждений образования, библиотек было бы возможным проводить обучение работе в ИПС по специализированным дисциплинам, что повысило бы уровень профессиональной подготовки будущих специалистов и использования информационных технологий. Эти затраты можно считать перспективными, поскольку в будущем обученный специалист сделает обоснованный выбор информационной системы.

**Заключение.** Возможности, открываемые ИПС в области экономической деятельности, существенно повышают производительность бухгалтеров, аудиторов, руководителей организаций при решении правовых вопросов. Существующие тенденции показывают, что данное направление востребовано и в дальнейшем эта область информационных технологий будет развиваться и усложняться. Таким образом, современные информационные технологии охватывают самые разносторонние аспекты бухгалтерского учета и уже практически невозможно представить работу бухгалтера без применения современных ИПС.

#### Список цитируемых источников

1. Прижелуцкая, А. Информационно-правовые ресурсы в Республике Беларусь [Электронный ресурс]. — Режим доступа : <http://rep.bsatu.by/bitstream/doc/2218/1/Prizheluckaya-A-Informacionno-pravovye-resursy-v-Respublike-Belarus.pdf>. — Дата доступа : 25.02.2019.
2. Национальный правовой Интернет-портал Республике Беларусь «Pravo.by» [Электронный ресурс] — Режим доступа : <http://pravo.by/>. — Дата доступа : 04.03.2019.
3. Бизнес-инфо [Электронный ресурс] — Режим доступа : <http://www.business-info.by/>. — Дата доступа : 04.03.2019.
4. «КонсультантПлюс» [Электронный ресурс]. — Режим доступа : <http://www.urspectr.info/>. — Дата доступа : 04.03.2019.
5. «Ilex» [Электронный ресурс]. — Режим доступа : <https://ilex.by/ob-ilex/>. — Дата доступа : 04.03.2019.
6. «Нормативка.by» [Электронный ресурс] — Режим доступа : <https://normativka.by/lib/>. — Дата доступа : 04.03.2019.
7. «Registr.by» [Электронный ресурс] — Режим доступа : <https://promo.registr.by/>. — Дата доступа : 04.03.2019.
8. «ЭКСПЕРТ» [Электронный ресурс] — Режим доступа : <http://www.expert.by/>. — Дата доступа : 04.03.2019.
9. Информационно-правовое агентство «Регистр» [Электронный ресурс] — Режим доступа : <https://www.profmedia.by/ips/> — Дата доступа : 04.03.2019.

УДК 004.942

А. Н. Короб, К. С. Грипич, Д. С. Кабушко

Учреждение образования «Барановичский государственный университет», Барановичи

## КОРРЕЛЯЦИОННО-РЕГРЕССИОННЫЙ АНАЛИЗ ВЗАИМОСВЯЗИ РЕЙТИНГОВЫХ ОЦЕНОК СТУДЕНТОВ С ПРОПУСКАМИ УЧЕБНЫХ ЗАНЯТИЙ

**Введение.** С течением времени, достижениями в науке и технике, преобразованием системы образования традиционной форме получения знаний не уделяется достаточно внимания. С наступлением трудоспособного возраста и переездом в другие города, молодые люди стремятся найти работу, зарабатывать свои первые деньги, совмещая это с учебой, что чаще всего негативно сказывается на их учебной деятельности

и приводит к неудовлетворительным оценкам на формах контроля знаний. Наличие у студентов современных коммуникационных устройств, круглосуточного доступа к информационным интернет-ресурсам так же негативно сказывается на учебной деятельности студентов и появлению пропусков без уважительной причины. В таких условиях организация учебного процесса вызывает множество вопросов и возникает необходимость стимулирования студентов к активной познавательной деятельности.

Посещаемость учебных занятий, под которой понимается присутствие учащихся в аудиториях, с целью усвоения образовательной программы, является важной проблемой образовательного процесса. Посещение занятий студентами, с одной стороны, является объектом управления образовательным процессом в вузе, а с другой — связано с усвоением учебного материала студентами и умением планировать и организовывать свою деятельность [1].

В зарубежных странах по-разному решают проблему посещаемости студентами учебных занятий. Например, в Германии после перехода на Болонскую систему в университетах было введено обязательное посещение занятий. Студент может прогулять не более двух раз в семестр/триместр. Если студент пропускает больше двух занятий, преподаватель имеет право не допустить его к сдаче экзамена. В Японии при поступлении в вуз студент обязуется прилежно учиться, не прогуливать, соблюдать устав учебного заведения и правила внутреннего распорядка общежития, иначе ему грозит отчисление. Опоздание на 15 минут приравнивают к пропуску одного занятия. В Британии инновационные образовательные технологии включают размещение учебных материалов в сети Интернет и большую долю самостоятельной работы студента [1].

**Основная часть.** Чтобы понять действительно ли так важно, посещать все занятия в университете и как сказываются пропуски на успеваемости студентов, необходимо собрать и проанализировать количество пропущенных занятий в течение семестра и рейтинговую экзаменационную отметку. С целью получения более точной информации было принято решение о сборе данных по двум студенческим группам одной специальности на разных курсах. Также проанализировано количество пропущенных занятий без уважительной причины студентами 3 курса специальности «Экономика и управление в туристской индустрии» по учебным дисциплинам «Экономика туристической индустрии» и «Маркетинг туристической индустрии» и студентами 2 курса — «Организация туризма» и «Статистика».

Для проведения исследования устанавливались корреляционные зависимости между количеством пропусков практических и лекционных занятий студентами с рейтинговой оценкой по дисциплине, которая состоит из отметки семестрового контроля и оценки на экзамене. При этом 60% итоговой оценки составляет работа на практических занятиях и 40% — результат экзамена.

Корреляционная зависимость устанавливалась на основе расчета коэффициентов корреляции между названными параметрами. Коэффициент корреляции показывает, как изменяется один признак (функция) в зависимости от изменения другого признака (фактора) при условии, что влияние прочих факторов неизменно. Коэффициент корреляции может изменяться от  $-1$  до  $+1$ . Большое абсолютное значение коэффициента корреляции свидетельствует о наличии тесной связи между исследуемым показателем и данным фактором-аргументом. При значениях  $-1$  или  $+1$  корреляционная зависимость превращается в функциональную, при которой каждому значению аргумента соответствует вполне определенное значение функции (исследуемого показателя) [2, с. 200].

Результаты корреляционного анализа (коэффициенты корреляции, характеризующие зависимость значений функционального признака от значений факторного признака) представлены в таблице 1.

Для проведения статистического исследования данные об оценках брались с экзаменационных ведомостей. Отметки студентов, не допущенных к экзамену с первого раза по различным причинам и неявившихся на экзамен, не принимались во внимание. Данный факт позволил при анализе информации исключить субъективные факторы.

Т а б л и ц а 1 — Корреляционный анализ взаимосвязи рейтинговых оценок студентов с пропусками учебных занятий

Экономика туристической индустрии			
Фактор — функция	Отметка семестрового контроля	Отметка на экзамене	Рейтинговая оценка
Количество часов пропущенных практических занятий	-0,55	-0,44	-0,51
Количество часов пропущенных лекционных занятий	<b>-0,81*</b>	<b>-0,85*</b>	<b>-0,83*</b>
Всего часов пропущенных занятий по дисциплине за семестр	<b>-0,77*</b>	<b>-0,73*</b>	<b>-0,76*</b>
Маркетинг туристической индустрии			
Количество часов пропущенных практических занятий	-0,57	-0,60	-0,63
Количество часов пропущенных лекционных занятий	<b>-0,86*</b>	<b>-0,76*</b>	<b>-0,86*</b>
Всего часов пропущенных занятий по дисциплине за семестр	<b>-0,84*</b>	<b>-0,78*</b>	<b>-0,86*</b>
Организация туризма			
Количество часов пропущенных практических занятий	0,25	0,22	0,19
Количество часов пропущенных лекционных занятий	0,24	0,27	0,23
Всего часов пропущенных занятий по дисциплине за семестр	0,28	0,27	0,24

Окончание таблицы 1

Экономика туристической индустрии			
Фактор — функция	Отметка семестрового контроля	Отметка на экзамене	Рейтинговая оценка
<i>Статистика</i>			
Количество часов пропущенных практических занятий	0,01	0,13	0,08
Количество часов пропущенных лекционных занятий	0,03	0,22	0,13
Всего часов пропущенных занятий по дисциплине за семестр	0,02	0,21	0,12
Все четыре дисциплины			
Количество часов пропущенных практических занятий	-0,33	-0,33	-0,35
Количество часов пропущенных лекционных занятий	-0,48	-0,41	-0,49
Всего часов пропущенных занятий по дисциплине за семестр	-0,49	-0,44	-0,51
Группа третьего курса			
Количество часов пропущенных практических занятий	-0,49	-0,52	-0,53
Количество часов пропущенных лекционных занятий	-0,54	-0,57	-0,58
Всего часов пропущенных занятий по дисциплине за семестр	-0,57	-0,60	-0,61
<i>Среднее значение рейтинговой оценки</i>			7,0
<i>Группа второго курса</i>			
Количество часов пропущенных практических занятий	0,16	0,10	0,14
Количество часов пропущенных лекционных занятий	0,07	0,29	0,13
Всего часов пропущенных занятий по дисциплине за семестр	0,15	0,29	0,18
<i>Среднее значение рейтинговой оценки</i>			7,6

Примечание — \* корреляционная связь является статистически значимой

На основании корреляционного анализа взаимосвязи рейтинговых оценок студентов с пропусками учебных занятий, представленного в таблице 1, были получены следующие результаты:

1. По объединенной совокупности дисциплин, представленным в анализе, нет статистически значимой взаимосвязи между пропусками студентов и пропущенными лекционными и практическими занятиями, что, в некоторой степени, достигается благодаря принципу отработки пропущенных практических занятий без учета причин таких пропусков. В подтверждение этого говорит тот факт, что корреляционная зависимость устойчиво слабее между рейтинговой оценкой и пропусками практических занятий. Лекционные занятия, по общему правилу, не отрабатываются.

2. Четко отслеживаются две студенческие группы — в первой наблюдается приемлимая корреляционная взаимосвязь между параметром и фактором, во второй — она полностью отсутствует, при этом у наиболее успешно обучающейся группы. Тогда целесообразно выдвинуть версию, что меры дисциплинарного принуждения, такие как учет пропусков практических занятий и их обязательной отработкой, все же позволяют стимулировать образовательную деятельность неусердно обучающихся студентов.

На основании выявленных корреляционных зависимостей построим регрессионные уравнения, отражающие влияние количества пропущенных лекционных занятий на рейтинговую оценку на экзамене в первой студенческой группе, где корреляционная взаимосвязь между параметром и фактором наиболее сильная — коэффициент корреляции равен 0,58 (рисунок 1).



Рисунок 1 — Регрессионное моделирование пропусков лекционных занятий с рейтинговой оценкой на экзамене в первой группе по двум дисциплинам

Регрессионный анализ применяется для построения математических зависимостей объектов, явлений по результатам экспериментальных данных, полученных на основе проведения активного или пассивного экспериментов.

Установлено, при регрессионном моделировании коэффициент детерминации (величина достоверности аппроксимации) имеет максимальное значение при полиномиальной функции — 0,3959.

Под коэффициентом детерминации понимается доля дисперсии зависимой переменной, объясняемая рассматриваемой моделью зависимости, то есть знание величины определяется как единица минус доля необъяснённой дисперсии (дисперсии случайной ошибки модели, или условной по факторам дисперсии зависимой переменной) в дисперсии зависимой переменной. Для приемлемых моделей предполагается, что коэффициент детерминации должен быть хотя бы не меньше 0,5 (в этом случае коэффициент корреляции превышает по модулю 0,7). Следовательно, невозможно на основании количества пропущенных занятий (практических или лекционных) спрогнозировать рейтинговую оценку на экзамене. Хотя по дисциплинам первой группы коэффициент детерминации варьировался от 0,752 при степенной функции до 0,839 — при полиномиальной. Можно сделать следующий вывод, при увеличении числа наблюдений было доказано, что рейтинговая оценка не зависит от количества пропусков учебных занятий, а на нее оказывают влияние другие факторы — подготовка к экзамену, усердие, способности к постижению научных знаний, которые не поддаются точному измерению.

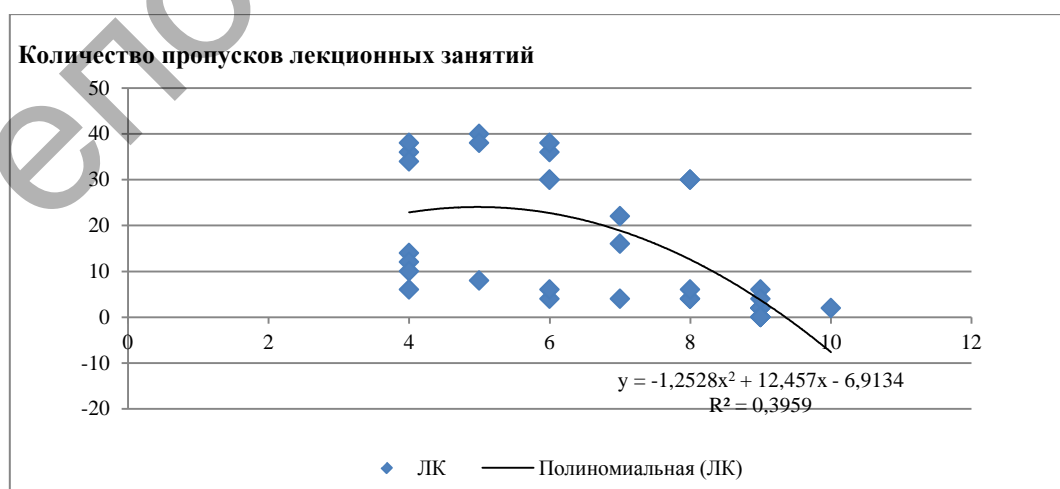
**Заключение.** На основе корреляционно-регрессионного моделирования взаимосвязи рейтинговой оценки студентов на экзамене и числа пропуска учебных занятий было установлено: 1) на экзаменационную оценку больше влияют пропуски лекционных занятий, что говорит о приоритете теоретического обучения и подтверждает факт посещения лекций наиболее усердными студентами; 2) учет пропусков занятий и отработка пропущенных практических занятий позволяют стимулировать образовательную деятельность неусердно обучающихся студентов; 3) на основе количества пропусков студентами учебных занятий невозможно спрогнозировать отметку на экзамене.

#### Список цитируемых источников

1. Мандель, Б.М. Приглашение к дискуссии о причинах прогулов и пропусков занятий. — URL: <http://iedtech.m/files/journal/2014/1/mandel-truancy.pdf>. — (дата обращения: 15.12.2018).
2. Организация, планирование и управления на предприятиях транспорта и хранения нефти и газа. Учебник для вузов / Бренц А.Д. и др. — М. Недра, 1980 —360 с.

УДК 342.9

П. Г. Кулдош, А. Ю. Леоненко

*Учреждение образования «Барановичский государственный университет», Барановичи*

## МЕЛКОЕ ХИЩЕНИЕ КАК СОСТАВ АДМИНИСТРАТИВНОГО ПРАВОНАРУШЕНИЯ

**Введение.** В Республике Беларусь особое значение имеет всесторонняя защита собственности от различного рода правонарушений. Отечественное законодательство за покушение на данное право предусматривает гражданскую, административную и уголовную ответственность. Самыми распространенными посягательствами на право собственности являются различного рода хищения, которые продолжительное время попадали только в рамки уголовной политики государства, для которой характерны колебания в вопросах криминализации и декриминализации хищений. Так, в процессе кодификации законодательства такой вид деликта, как мелкое хищение, был декриминализован и стал частью Кодекса Республики Беларусь об административных правонарушениях.

**Основная часть.** На сегодняшний день только хищение, совершенное путем кражи, мошенничества, злоупотребления служебными полномочиями, присвоения или растраты в случаях отсутствия квалифицирующих и особо квалифицирующих признаков соответствующих преступлений, образует состав административного правонарушения, предусмотренного статьей 10.5 Кодекса Республики Беларусь об административных правонарушениях «Мелкое хищение» [1]. Данная норма Кодекса Республики Беларусь об административных правонарушениях много раз подвергалась редакции, и по настоящее время в ней присутствуют нерешенные проблемы правового характера.

Рассмотрим состав мелкого хищения. В Кодекса Республики Беларусь об административных правонарушениях не содержится определения хищения чужого имущества, что является серьезной проблемой, свидетельствующей об отсутствии целостности и самостоятельности административного законодательства. При квалификации таких деяний необходимо обращаться к п. 1 примечания к ст. 205 Уголовного кодекса Республики Беларусь, согласно которому хищение — это умышленное противоправное безвозмездное завладение имуществом

или правом на имущество с корыстной целью путем кражи, грабежа, разбоя, вымогательства мошенничества, злоупотребления служебными полномочиями, присвоения или растраты [2]. Таким образом, основные признаки мелкого хищения определяются нормами уголовного законодательства, и, по сути, мы имеем дело с аналогией права.

В качестве предмета рассматриваемого правонарушения выступает чужое имущество (при мошенничестве, помимо всего прочего, и право на него) [3, с. 128].

Объективная сторона мелкого хищения представлена в основном активными действиями в форме кражи, мошенничества, злоупотребления служебными полномочиями, присвоения и растраты. Само правонарушение состоит в противоправном безвозмездном завладении имуществом. Противоправность, разумеется, означает, что у виновного лица нет права собственности на похищаемое имущество. Безвозмездность понимается как невозмещение виновным лицом владельцу или собственнику имущества его адекватной стоимости, в том числе не предоставление имущества, эквивалентного по цене похищенным объектам [4, с. 304].

Субъективная сторона мелкого хищения представлена только прямым умыслом и корыстной целью. Виновный осознает противоправность завладения чужим имуществом, предвидит причинение материального ущерба собственнику имущества и желает его наступления. Корыстная цель связывается со стремлением виновного обратить чужое имущество в свою пользу, в пользу третьих лиц или распорядиться им другим образом (продать, заложить, уничтожить и т. д.) [3, с. 128].

Субъект мелкого хищения — лицо, достигшее возраста 14 лет [1].

Наиболее действенной мерой профилактики совершения хищений является оборудование торговых объектов, мест хранения товарно-материальных ценностей и мест массового пребывания граждан средствами экстренного вызова наряда милиции и системами видеонаблюдения. Записи, сделанные камерами, бывают очень полезны сотрудникам милиции и, как правило, позволяют изобличать правонарушителей.

В предупреждении мелких хищений заинтересованы, в первую очередь, работники магазинов и предприятий. Ведь, в конечном счете, именно им придется возмещать стоимость похищенного, если виновный не будет найден.

**Заключение.** Для осуществления защиты собственности и права собственности весьма важны установление административной и уголовной ответственности за противоправные деяния. А также необходимо совершенствовать систем профилактики мер борьбы с правонарушениями против собственности.

#### Список цитируемых источников

1. Кодекс Республики Беларусь об административных правонарушениях [Электронный ресурс] : принят Палатой представителей 17 декабря 2002 г. : одобрен Советом Респ. 2 апреля 2003 г. : в ред. Закона Респ. Беларусь от 17.07.2018 г., № 129-3 // Нац. правовой Интернет-портал Респ. Беларусь. — 28.07.2018. — 2/2567.
2. Уголовный кодекс Республики Беларусь [Электронный ресурс] : 9 июля 1999 г., № 275-3 : принят Палатой представителей 2 июня 1999 г. : одобр. Советом Респ. 24 июня 1999 г. : в ред. Закона Респ. Беларусь от 18 июля 2017 г. № 53-3 // Нац. правовой Интернет-портал Респ. Беларусь. — 05.08.2017 — 2/2491.
3. Сидорова, С. А. Проблемы мелкого хищения как состава административного правонарушения / С. А. Сидорова // Юридическая наука. — 2016. — №2. — С. 127-130.
4. Административное право : учеб. пособие : в 2 ч. / под общ. ред. И. В. Козелецкого, А. И. Сухарковой ; М-во внутр. дел Респ. Беларусь, учреждение образования «Акад. М-ва внутр. дел Респ. Беларусь». — Минск : Акад. МВД, 2013. — Ч. 1 : Административно-регулятивное право / И. В. Козелецкий [и др.]. — 438 с.

УДК 378

**Р. А. Лизакова**

*Учреждение образования «Барановичский государственный университет», Барановичи*

### ПРОБЛЕМЫ ОРГАНИЗАЦИИ УЧЕБНОГО ПРОЦЕССА ПРИ ПОДГОТОВКЕ СПЕЦИАЛИСТОВ-МАРКЕТОЛОГОВ И ВОЗМОЖНЫЕ ПУТИ ИХ РЕШЕНИЯ

**Введение.** Особенности подготовки специалистов по маркетингу заключается в том, что маркетолог должен обладать достаточно глубокими знаниями в области: экономики, социологии, психологии, как базовых наук; владеть терминологией, знать основные законы, методы и т.п., используемые в данных областях. Помимо этого, маркетолог должен уметь написать статью, подготовить пресс-релиз для публикации в профильных СМИ, принять участие в выставке и конференции, т. е. быть готовым к командировкам, осуществлять поддержку и развитие интернет-сайтов [1]. Это не говоря уже о знании технологического процесса и особенностях выпускаемой (реализуемой) продукции. Понимая важность данной профессии еще в 2010 г. было принято Постановление Совета Министров Республики Беларусь № 284, подчеркивающее, что в данной области нужны высококвалифицированные специалисты [2].

**Основная часть.** Подготовка специалистов в сфере маркетинга должна ориентироваться, во-первых, на требования профессионального характера, во-вторых, требования к личностным характеристикам работ-

ника, в-третьих, на особенности маркетинга, как преподаваемой дисциплины. Это тот минимум, которым должен обладать будущий специалист в области маркетинга.

Требования профессионального характера предполагают следующее. Во-первых, системность знаний, большую эрудицию и кругозор. Маркетолог должен обладать знаниями в области не только специализации, но и в области последних достижений НТП, коммерческой деятельности, основного производства и т. д.

В реальной жизни в учреждение высшего образования (УВО), и в первую очередь на коммерческую форму обучения, приходят абитуриенты, очень разные по уровню интеллекта и по кругозору. В маркетинге нельзя работать, ориентируясь на обучение «среднего» студента. Креативному и развитому студенту станет скучно, а студент с кругозором ниже среднего уровня, как правило, занимает позицию «а мне все равно». Решение данной проблемы заключается в возможности варьировать количество часов самостоятельной и аудиторной нагрузки: уменьшением лекционных часов в сторону самостоятельной работы. Со студентом при современном уровне технического обеспечения учебного процесса можно использовать время более эффективно. Нет необходимости диктовать лекцию. Есть электронный носитель, учебно-методический материал, есть мультимедийные технологии, которые позволяют лектору обозначить проблему, поставить цель, решить ее, все это продемонстрировать и выдать задание индивидуальное в соответствии с уровнем студента, а также проконтролировать выполнение данного задания. Выполнение таких заданий студентом может чередоваться с работой как индивидуально, так и в команде (малых группах). Безусловно, такая нагрузка увеличит интенсивность работы преподавателя, однако и повысит ее творческое начало.

Во-вторых, стремление к новому, высокая степень динамизма. Время в маркетинге — решающий фактор. Существует понятие «турбомаркетинг», характеризующее стремительность процессов, которые лежат в его основе. Маркетологи должны уметь быстро реализовать представившийся шанс.

Такие навыки можно выработать у студента, ставя перед ним конкретные задачи, привязанные к решению реальных проблем, заставляя его работать самостоятельно при их решении и обучая студента умению защищать свои позиции. Центральное место при получении таких навыков занимает написание курсовой работы (проекта). К сожалению, количество курсовых работ сведено до минимума — всего четыре работы за время обучения, а количество часов преподавателю на консультацию, проверку, написание рецензии (при необходимости повторную проверку), прием работы составляет всего 2-3 часа. Считаю, что сегодня нет необходимости студенту выполнять классическую теоретическую часть (если это не является целью курсовой как анализ разных точек зрения), так как в основной своей массе студенты берут информацию для теоретической части из электронных источников уже готовую. Следовательно, нужно обращать внимание на анализ существующего положения на объекте исследования, на состояние отраслевого рынка, на предложения в проектной части. Такой материал требует и соответствующей проверки. Вторая ситуация, связанная с написанием курсовых и дипломных работ, заключается зачастую в отсутствии необходимой информации во время прохождения студентом практики. Курсовая работа маркетолога (отчет о практике) требует наличия разносторонней информации и набора форм статистической отчетности, которые он должен видеть и уметь их анализировать. Возникает сложность в получении этих данных на местах практики. Данные могут быть выданы трехлетней давности. Безусловно, можно для написания курсовой и дипломной работы выдавать студенту эмпирические данные, банк которых собрать на кафедре, но это не улучшит подготовку специалиста. Сотрудникам ВУЗа необходимо осуществлять более тесное взаимодействие с профильными предприятиями, предоставляющими места для практики студентов. При этом такое сотрудничество не должно носить сиюминутный формальный характер, а уже изначально ориентироваться на долгосрочные отношения. Необходимо осуществлять постоянное взаимодействие не только с руководителями и сотрудниками целевых отделов, курирующих прохождение практики, но и непосредственно с отделами кадров. Именно данные подразделения непосредственно отвечают за комплектование штатного кадрового состава и поиск специалистов соответствующей квалификации, как в плановом режиме, так и в экстренных ситуациях дефицита кадров. Систематический мониторинг потребностей кадровых служб, с одной стороны, и необходимости решения тех или иных задач непосредственно в отделах, с другой стороны, должны позволить университету предложить предприятию для прохождения практики студентов с определенным уровнем знаний в той или иной сфере, приоритетными склонностями и задатками. Это существенно повысит, как целевую репрезентативность практикантов, так и потенциальную выгоду для предприятия, которое будет затрачивать свои ресурсы для обеспечения прохождения практики. Вышеизложенные принципы системного подхода к планированию и организации практики студентов должны позволить заблаговременно и обоюдовыгодно сформировать индивидуальные задания студентов для прохождения практики. У предприятия должно быть время сформулировать комплекс целей и задач, в решении которых можно и нужно задействовать практикантов: нащупать точку взаимовыгодного использования ресурса практикантов, а студент сможет более глубоко и персонализированно подготовиться к практике. Таким образом, не только у него будет иметься возможность получить реальный практический опыт и показать потенциальным работодателям свои возможности, но и предприятие сможет извлечь потенциальную выгоду, а главное научиться использовать студенческий ресурс. Согласование тем курсовых (дипломных) работ с руководителями организаций позволит в перечне тем отразить актуальные проблемы, стоящие перед отечественными производителями в аспекте маркетинга.

В-третьих, знание иностранных языков. Если школа не является специализированной по иностранному языку, то студент первого курса фактически иностранный язык не знает, если не учил его дополнительно самостоятельно. На студента ложится дополнительная материальная нагрузка в плане изучения языка. Можно вводить факультативы в рамках учебного плана, но не обязывать ходить на них всю группу. К сожалению,

всегда найдутся люди, которые будут учиться на грани отчисления и эти занятия им вовсе ни к чему, их присутствие только расхолаживает остальных.

Требования к личностным характеристикам: 1) коммуникабельность. Маркетолог должен уметь находить общий язык с людьми разных мировоззрений, привычек, характеров, проживающих в разных регионах и странах и занимающихся разными видами деятельности. Коммуникабельность важна практически для любого специалиста. Но маркетолог без этого качества не овладеет техникой личных продаж, не проведет интервью, не сможет работать на выставках, организовывать и участвовать в конференциях и т.д.; 2) дипломатичность, умение гасить конфликты. Являясь носителем нового, маркетолог, вынуждает других руководителей идти на нововведения, вызывает этим у них противодействие и раздражение. Руководители производственных подразделений не хотят часто обновлять номенклатуру выпускаемой продукции, экономисты сопротивляются снижению цен и повышенным затратам на рекламу и т. п. Если руководители маркетинговых служб не будут удовлетворять вышеназванным требованиям, то в организации сложится невыносимый психологический климат. Помимо вышеназванного профессионалы отмечают также такие качества маркетолога, как ориентация на результат; амбициозность, стремление к профессиональному росту; способность анализировать и прогнозировать; высокий уровень адаптивности к новой информации, обучаемость; умение отстаивать свою точку зрения и т. д. [3].

Проблемы организации учебного процесса в рамках формирования таких качеств у студента заключается в том, что сами преподаватели зачастую могут не обладать такими качествами. Обучение в аспирантуре по курсу «Основы педагогики и психологии» - это не тот вариант. Необходимы семинары, обучение в мастер-классах. А финансирование таких семинаров для преподавателей наших кафедр не предусмотрено. Сложно попасть даже на профессиональный семинар по маркетингу из-за отсутствия финансов. Решение данного вопроса заключается в приглашении для преподавания специалистов-практиков высокого уровня (особенно сложно с социологами и психологами) для чтения разовых лекций или проведения тренинга. На сегодня принята практика внешнего совмещения или чтение специального курса на условиях почасовой оплаты. Однако, с одной стороны, не всегда нужно читать отдельный курс, с другой — высококвалифицированные специалисты-практики, во-первых, не имеют времени на преподавание, во-вторых, их не устраивает уровень сложившейся оплаты преподавателя. Следовательно, постоянное обучение и самообучение преподавателей — это доминирующий фактор в организации эффективного образовательного процесса.

**Заключение.** Безусловно, существует еще достаточно проблем, возникновение которых связано с поисками новых путей обучения студентов. Однако, означенные выше являются общими для всех УВО и их решение не требует кардинальных изменений в системе образования.

#### Список цитируемых источников

1. Общегосударственный классификатор Республики Беларусь. Национальный правовой Интернет-портал Республики Беларусь. [Электронный ресурс] — Режим доступа. — URL: [http://www.pravo.by/upload/docs/op/W21732366b\\_-2209168800.pdf](http://www.pravo.by/upload/docs/op/W21732366b_-2209168800.pdf) (Дата доступа 6.03.2019)
2. Постановление Совета Министров Республики Беларусь от 26.02.2010 №284 «О мерах по повышению эффективности работы внешнеэкономических и маркетинговых служб». Законодательство Республики Беларусь. [Электронный ресурс] — Режим доступа. — URL: <http://pravo.newsby.org/belarus/postanovsm3/sovnm392.htm> (Дата доступа 7.03.2019)
3. Маркетолог. Галерея профессий. [Электронный ресурс] — Режим доступа. — URL: <http://prof.sadu-kz.com/prof/marketer.html> (Дата доступа 10.03.2019)

УДК 330

А. А. Мисько

ГУО «Средняя школа № 4 г. Барановичи»

## ВНЕШНЕЭКОНОМИЧЕСКАЯ ДЕЯТЕЛЬНОСТЬ РЕСПУБЛИКИ БЕЛАРУСЬ

**Введение.** Внешнеэкономическая деятельность (ВЭД) — совокупность функций предприятий, ориентированных на мировой рынок, с учетом избранной внешнеэкономической стратегии, форм и методов работы на зарубежных рынках

**Основная часть.** Различают следующие виды ВЭД: внешнеторговая деятельность (предпринимательство в области международного обмена товарами, услугами, информацией, и результатами интеллектуальной деятельности); производственная кооперация (форма сотрудничества между иностранными партнерами в процессе технологического труда); международное инвестиционное сотрудничество (объединения усилий в целях расширения базы развития и выпуска продукции и т.п.); валютные и финансово-кредитные операции (сопровождение любую внешнеторговую сделку обеспечение платежа через конкретные формы расчета, а также валютных операций совершаемых в целях избежания курсовых потерь).

В числе основных задач для Беларуси на современном этапе выделяются повышение уровня национальной конкурентоспособности и восстановление темпов роста объемов внешней торговли. В условиях

нестабильности и мировой экономики трудно решать эти задачи, поэтому требуется обдуманно и всесторонне подходить к принятию решений в области внешнеэкономической деятельности.

В настоящее время Республика Беларусь столкнулась с трудностями реализации внешнеэкономической политики, что связано с влиянием как внешних факторов, таких как экономическая и политическая нестабильность в мировой экономике, так и внутренних факторов — проблемы роста конкурентоспособности отечественной продукции. Ряд макроэкономических показателей и итогов внешней торговли свидетельствуют о трудностях прогнозирования в современных условиях.

В целях эффективной интеграции в мировое хозяйство основными внешнеэкономическими интересами Республики Беларусь являются: поддержание высокой степени адаптивности национальной экономики к изменениям глобализации мировой хозяйственной среды; расширение внешнеэкономических связей; повышение эффективности и конкурентоспособности национального производства товаров и услуг; оптимизация структуры внешней торговли, которая предполагает обеспечение условий роста экспорта конечной продукции наукоемкого промышленного производства, содействие импорту высоких технологий, снижение зависимости от импорта сырья и энергоресурсов; защита внутреннего рынка и отечественного производства от недобросовестной конкуренции со стороны иностранных государств; устойчивость финансового положения страны.

Сегодня особое значение приобретают мероприятия по активизации инвестиционной деятельности, привлечению в реальную экономическую сферу самого широкого спектра инвесторов и повышению эффективности их участия через развитие разнообразных форм хозяйственной деятельности и, в частности, совместных предприятий (далее — СП).

Технологическое перевооружение производства, улучшение финансовых показателей, выпуск новой конкурентоспособной продукции, наращивание экспортных поставок являются насущными вопросами деятельности белорусских предприятий. Поэтому в условиях ограниченных финансовых и наукоемких ресурсов для этих целей необходимо привлечение иностранных инвестиций и налаживание сотрудничества с международными компаниями.

**Заключение.** Выделяют следующие причины, по которым выгодно инвестировать в экономику Республики Беларусь: выгодное экономико-географическое и геополитическое положение; благоприятный инвестиционный климат с развитым инвестиционным законодательством; макроэкономическая стабильность; развитый промышленный, научно-технический и экспортный потенциал; высококвалифицированная рабочая сила, обладающая опытом работы на современном предприятии.

Наряду с вышеперечисленными причинами, стоит еще отметить отсутствие конфликтов межнационального или религиозного характера, эти показатели привлекают в страну с каждым годом все больше инвесторов. Это подтверждает положительная динамика привлечения иностранных инвестиций в экономику в Республику Беларусь.

УДК 330

Д. И. Немкевич  
ГУО «Средняя школа № 4 г. Барановичи»

## ЛОГИСТИЧЕСКИЙ ПОТЕНЦИАЛ (НА ПРИМЕРЕ СТАНЦИИ «БАРАНОВИЧИ ЦЕНТРАЛЬНЫЕ»)

**Введение.** Логистический потенциал — совокупность ресурсов, обеспечивающих способность предприятия к эффективному осуществлению логистических операций, и возможность для достижения поставленных целей с оптимальными затратами.

Говоря о логистическом потенциале, принимают во внимание прежде всего перемещающийся объем материальных ресурсов, который способен поддержать потоки информационных финансовых ресурсов. Следует помнить о том, что перемещение материального потока невозможно без субъектов, воздействующих на него; материальных средств, с помощью которых проводится воздействие; наличия договорных связей, без которых материальный поток останется недвижимым; структур, поддерживающих запасы товаров.

**Основная часть.** Современные исследования в области логистики свидетельствуют о том, что понятие «логистический потенциал» сводится исключительно к величине грузооборота территориального объекта и рассчитывается путем суммирования объемов внутрирегиональных, транзитных, межрегиональных, международных перевозок. Таким образом, логистический потенциал современными исследователями представляется как абсолютный показатель, выраженный в тонно-километрах

Для Республики Беларусь логистика является достаточно новой отраслью, которая формирует около 7,5—8,0 % ВВП. Логистика определяет совместную деятельность всех функциональных подразделений организации по прохождению товарных потоков от поставщиков сырья через производственное предприятие к конечным потребителям. Это процесс управления движением и хранением сырья, готовой продукции и ее

компонентов в хозяйственном обороте с момента уплаты денег поставщикам до момента получения платы за доставку конечной продукции потребителю.

Важным показателем реализации логистического потенциала Республики Беларусь является объем логистических услуг по обработке транзитных грузов на территории страны. К сожалению, статистические исследования не дают точной картины фактического грузопотока, что затрудняет его оценку и прогнозирование.

Логистические услуги принято разделять по видам операций. К транспортным услугам относят авиаперевозки, автомобильные, железнодорожные, интермодальные перевозки (последовательная транспортировка груза в одной и той же грузовой единице). К складским услугам относят хранение, упаковку и сортировку товаров. Кроме указанных выше, логистическими являются также сопроводительные услуги, а именно: управление поставками, кросс-докинг (логистическая операция, при которой исключается этап хранения товара на складе), таможенные услуги, страхование.

Ключевым аспектом развития транзитного потенциала Беларуси выступает информационное обеспечение транзитной привлекательности страны путем внедрения современных информационных технологий сопровождения транспортных и логистических процессов и других систем информатизации. Применение информационных технологий в области организации транзита и логистического обслуживания грузопотоков целесообразно развивать по следующим направлениям: 1) расширение практики применения белорусскими операторами систем электронного документооборота; 2) формирование и внедрение стандартов электронного документооборота; 3) унификация программного обеспечения, лежащего в основе информационных систем транспортно-логистических центров страны; 4) определение и закрепление на законодательном уровне юридического статуса электронных документов; 5) формирование коммуникаций для обеспечения устойчивой многоканальной связи между транспортно-логистическими центрами, таможенными органами и другими субъектами рынка; 6) организация систем по сбору, обработке и анализу информации о внутренних и транзитных грузопотоках и перевозках, а также о самих участниках транспортно-логистической деятельности; 7) расширение использования в сфере транспортно-экспедиционного обслуживания систем штрихового кодирования; 8) обеспечение включения транспорта в глобальную логистическую систему путем использования геоинформационных систем и систем глобального позиционирования (в частности, GPS и ГЛОНАСС).

На сегодня международный рынок транспортно-логистических услуг в целом можно считать сформированным, и перед Республикой Беларусь в этих условиях стоит достаточно непростая задача — занять свое место в международных внешнеторговых потоках, включая транзитное сообщение. Пока говорить о фактической эффективности транспортно-логистической системы Беларуси достаточно сложно, поскольку детальный анализ необходимых показателей будет возможен лишь через 5-7 лет. К примеру, попытки оценки эффективности транспортно-логистической системы Европейского союза были впервые предприняты почти спустя 20 лет с начала ее функционирования. Тем не менее, уже сегодня эксперты прогнозируют интегральный экономический эффект от функционирования транспортно-логистической системы Беларуси за десятилетний период в размере 6,5-7,0 млрд долл. США при среднем сроке окупаемости инвестиций на развитие транспортно-логистической инфраструктуры 7,5-8 лет.

Многолетний опыт зарубежных стран демонстрирует, что важной целью развития логистики в национальной экономике государства наравне с уменьшением логистических издержек в конечной стоимости продукции выступает повышение транзитного потенциала страны. Выгоды, получаемые транзитной страной, прежде всего, состоят в обеспечении денежных поступлений в виде оплаты транспортных и сопутствующих услуг (как логистического, так и придорожного сервиса). В страны с высоким транзитным потенциалом направляются инвестиции на развитие транспортной инфраструктуры, внедрение современной транспортной техники и технологий. Более того, транзит является надежным средством усиления влияния страны на международной арене. Таким образом, важен геополитический аспект транзита — какие бы политические и экономические изменения не происходили в регионе, избранный, развитый и укрепленный на практике транспортный транзитный маршрут остается стабилизирующим долговременным фактором в отношении между странами, выступающими его участниками и пользователями.

В нашем городе так же существует Линейный центр транспортного обслуживания (далее — ЛЦТО) — подразделение железнодорожной станции, обеспечивающее в закрепленном регионе обслуживание клиентов при перевозке грузов железнодорожным транспортом.

ЛЦТО «Барановичи» является структурным подразделением железнодорожной станции Барановичи-Центральные, обеспечивающим комплексное транспортное обслуживание грузоотправителей и грузополучателей при перевозке грузов. ЛЦТО представляет интересы перевозчика в части организации перевозок грузов железнодорожным транспортом общего пользования и оказания работ (услуг), связанных с перевозкой грузов.

Регион обслуживания ЛЦТО — совокупность открытых для выполнения грузовых операций железнодорожных станций, технологически объединенных для обслуживания грузоотправителей и грузополучателей.

Станция ЛЦТО (Барановичи-Центр.) — станция нахождения ЛЦТО, на которой сконцентрировано документальное оформление перевозки, начисление провозных платежей, таможенное оформление и иные коммерческие операции для станций региона обслуживания ЛЦТО.

Для автоматизации выполнения операций ЛЦТО оборудован следующими автоматизированными системами: система автоматизации подготовки и оформления документов станционной и коммерческой отчетности — САПОД; автоматизированная подсистема планирования перевозок грузов в международном сообще-

нии — АП «МЕСПЛАН»; автоматизированная система сменно-суточного планирования погрузки и выгрузки дороги и ее подразделений — АС ССП; автоматизированная система «Электронная перевозка»; автоматизированное рабочее место специалиста по таможенному декларированию (таможенного представителя).

Основной деятельностью ЛЦТО Барановичи являются: 1) предоставление юридическим и физическим лицам услуг и консультаций по всем вопросам, связанным с перевозками грузов и транспортным обслуживанием во внутрисреспубликанском и международном сообщении; 2) обеспечение и реализация основного принципа «Заказ на оформление перевозок и всех сопутствующих видов услуг в одном месте»; 3) развитие и предложение всех видов дополнительных услуг.

ЛЦТО Барановичи включает в себя 15 станций, открытых для грузовой и коммерческой работы: Барановичи-Центральные, Барановичи-Полесские, Новоелья, Мордичи, Озерница, Слоним, Полонка, Грицевец, Ляховичи, Рейтанов, Ганцевичи, Столбцы, Городея, Клецк и Тимковичи.



Схема размещения логистических центров в Республике Беларусь.

## ЛЦТО БАРАНОВИЧИ

Заключено договоров на транспортное обслуживание в 2018г - 260

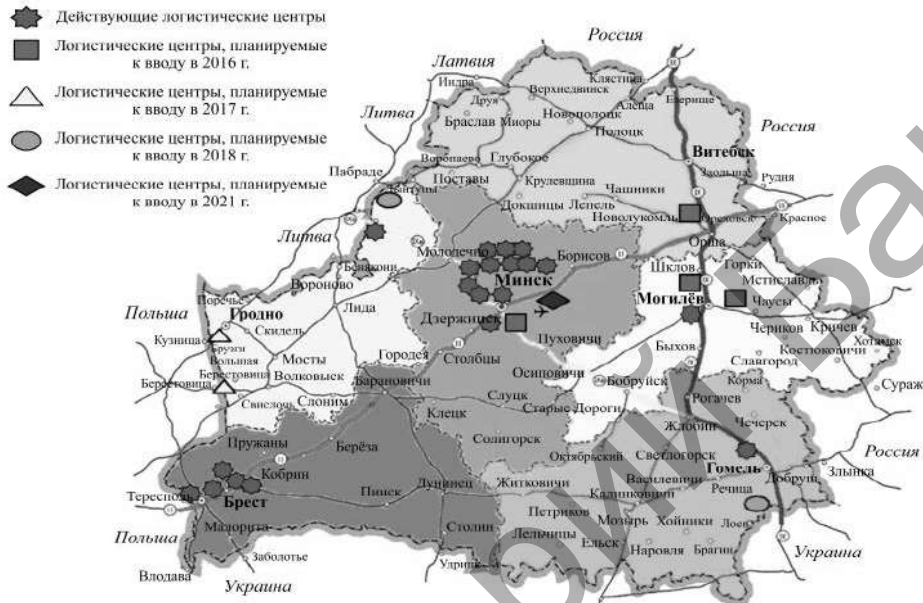
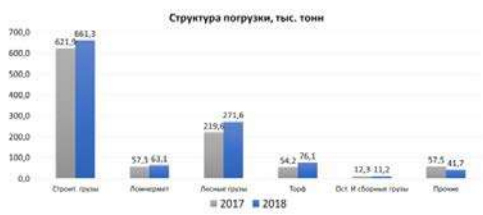

Штат работников грузового хозяйства ЛЦТО Барановичи составляет: 60 человек.

Основные услуги, оказываемые линейным центром транспортного обслуживания: перевозка грузов в универсальных и специализированных вагонах, в 20 и 40-футовых контейнерах; оформление перевозочных документов за отправителя с использованием АС «Электронная перевозка»; оказание услуг по таможенному оформлению; заключение договоров на транспортное обслуживание; планирование перевозки; прием и выдача документов на грузы; ведение расчетов с клиентурой; расчет дополнительных сборов; проведение маркетинговых исследований; заключение договоров с перевозчиками и транспортно-экспедиционными предприятиями; размещение грузов на складе временного хранения в вагонах, крытом складе, открытых площадках; разработка схем транспортной логистики; страхование грузов; консультационная и справочная работа по условиям перевозок, правилам крепления грузов.

В Линейном центре транспортного обслуживания предоставлена возможность клиенту не приходиться непосредственно в центр, а осуществлять перевозку со своего кабинета, так называемого «электронного».

**Заключение.** Интерфейс «электронного кабинета» клиента позволяет ему иметь доступ к АП «МЕСПЛАН» и АС «Электронная перевозка», получать информацию о продвижении груза, изменении тарифов, перечне экспедиторов, нормативно-справочную информацию, а также оформлять грузовую железнодорожную перевозку, производить предварительный расчет перевозки, осуществлять поиск вагонов.

УДК 343

А. А. Павлюк

Учреждение образования «Барановичский государственный университет», Барановичи

## ПРЕСТУПЛЕНИЯ ПРОТИВ ПОЛОВОЙ СВОБОДЫ И ПОЛОВОЙ НЕПРИКОСНОВЕННОСТИ И ОТВЕТСТВЕННОСТЬ ЗА ИХ СОВЕРШЕНИЕ НА ПРИМЕРЕ ИЗНАСИЛОВАНИЯ

**Введение.** Охрана жизни, здоровья, достоинства, прав и свобод своих граждан — одна из основных задач цивилизованного демократического государства. Составляющей частью общественных связей являются сексуальные (половые) взаимоотношения между людьми. В современных цивилизованных государствах гражданам, независимо от их пола, религиозных вероисповеданий, мировоззрения и имущественного положения, предоставляются определенная свобода полового выбора и право на половую неприкосновенность. Соответственно нарушение этих прав и свобод со стороны индивидуума (группы индивидуумов) является противоправной формой сексуального поведения, т. е. половым преступлением.

Сексуальное насилие — это реализация противоправных форм сексуального поведения против воли пострадавшего лица путем применения физического насилия, его угрозы либо использования беспомощного состояния пострадавшего лица [1, с. 3].

Уголовный закон предусматривает наиболее общественно опасные посяательства на половую свободу и неприкосновенность [2, с. 50]. Основанием для привлечения лица к уголовной ответственности является совершение этим лицом преступления. Можно сказать, что уголовная ответственность является правовым последствием совершения преступления [3, с. 424-425].

**Основная часть.** Половые преступления выделены в Уголовном кодексе Республики Беларусь (далее — УК) в особую подгруппу. По уголовному законодательству они относятся к числу криминальных деяний, направленных против личности [4, с. 219].

В группу преступлений против половой неприкосновенности и половой свободы включены такие составы преступлений, как изнасилование (статья 166 УК), насильственные действия сексуального характера (ст. 167 УК), половое сношение и иные действия сексуального характера с лицом, не достигшим шестнадцатилетнего возраста (ст. 168 УК), развратные действия (ст. 169 УК), понуждение к действиям сексуального характера (ст. 170 УК), организация и (или) использование занятия проституцией либо создание условий для занятия проституцией (ст. 171 УК), вовлечение в занятие проституцией либо принуждение к продолжению занятия проституцией (ст. 171<sup>1</sup> УК).

Методика раскрытия и расследования этих преступлений в своей основе однотипна с методикой расследования изнасилований. Различия составляют лишь обстоятельства, подлежащие выяснению в ходе расследования, а также следственные ситуации и характер используемых при этом специальных научных знаний. Рассматриваемые дела касаются наиболее интимных сторон человеческой жизни, поэтому их расследование должно быть проведено при строгом соответствии всех действий следователя нравственно-этическим нормам морали и профессиональной этике [4, с. 219].

Из числа преступлений, отнесенных к половым, наиболее распространенным является изнасилование. Согласно части 1 ст. 166 УК под изнасилованием понимают половое сношение вопреки воле потерпевшей с применением насилия или с угрозой его применения к женщине или ее близким либо с использованием беспомощного состояния потерпевшей [5]. Потерпевшей от этого преступления может быть только женщина.

Если половое сношение совершено с применением физического насилия, угрозы или использования ее беспомощного состояния, то прежние отношения между насильником и потерпевшей значения не имеют [4, с. 220].

Половое сношение с несовершеннолетней без применения насилия также будет считаться изнасилованием, если в силу своего возраста, отставания в умственном развитии и других действиях потерпевшая заведомо для виновного не понимала характера совершаемых с нею действий [2, с. 51].

В результате изнасилования причиняется ущерб нравственности женщины, травмируется ее психика, нарушается ритм дальнейшей сексуальной жизни, рушится семейное счастье. Некоторые жертвы иногда совсем падают духом и нередко думают о самоубийстве [4, с. 220].

Способ насильственных действий может предопределяться местом, временем и другими обстоятельствами его совершения. Например, при внезапном нападении на улице в условиях дефицита времени и повышенного риска быть задержанным лицом, совершающее такое преступление, чаще всего прибегает к особо грубым, жестоким способам физического и психического воздействия. При посягательстве же в безлюдном месте либо на квартире в отношении знакомой (знакомого) воздействие вначале может быть менее выраженным и интенсивным [6, с. 601-602].

Особенности совершения изнасилования позволяют различать варианты изнасилования: с применением физической силы, с использованием беспомощного состояния потерпевшей, под угрозой физической расправы с пострадавшей либо с ее близкими, групповое изнасилование. При изнасиловании с применением грубой физической силы возникает вопрос о пределах физического сопротивления женщин. Если физически сильная, владеющая приемами самозащиты женщина активно сопротивляется, а мужчина физически слабее, то изнасилование не произойдет. Однако даже при физическом превосходстве женщины внезапное нападение на нее и подавление ее сопротивления (например, ударом по голове, применением оружия и т.п.) делает сексуальное насилие возможным. Беспомощное состояние женщины изначально исключает возможность сопротивления при насильственном половом акте и может быть обусловлено различными причинами, связанными с особым состоянием потерпевшей — обмороком, шоком вследствие испуга, эпилептическим припадком, отравлением, физической слабостью после перенесенного заболевания. Беспомощное состояние может наступить у женщины в условиях, предварительно созданных самим преступником (связывание жертвы, закручивание рук, использование наручников и т.п.). Как находящихся в беспомощном состоянии следует оценивать малолетних девочек, не дающих себе отчет в половых взаимоотношениях. Таким образом, половой акт с ними является изнасилованием даже при отсутствии применения физического насилия или его угрозы. Изнасилование под угрозой физической расправы с пострадавшей либо с ее близкими происходит без явного сопротивления со стороны жертвы из-за страха за здоровье и свою жизнь, либо близких людей. Групповым изнасилованием считается насилие двумя или более мужчинами. Нередко при этом один из участников совершает совокупление, другие применяют физическую силу и устраняют сопротивление женщины, приводя ее в беспомощное состояние. Ответственность по ст. 166 УК Республики Беларусь наступает для всех фактически участвующих в изнасиловании преступников [1, с. 8—10].

Данное преступление наказывается ограничением свободы на срок до четырех лет или лишением свободы на срок от трех до семи лет (ч. 1 ст. 166 УК) [5].

Такое общественно опасное деяние имеет квалифицированные составы, предусмотренные в частях 2 и 3 статьи 166 УК. Так, изнасилование, совершенное повторно, либо группой лиц, либо лицом, ранее совершившим действия, предусмотренные статьей 167 УК, либо изнасилование заведомо несовершеннолетней наказывается лишением свободы на срок от пяти до тринадцати лет.

Изнасилование заведомо малолетней или изнасилование, повлекшее по неосторожности смерть потерпевшей, либо причинение тяжких телесных повреждений, либо заражение ВИЧ, либо иные тяжкие последствия, наказывается лишением свободы на срок от восьми до пятнадцати лет [5]. Зачастую на практике при изнасиловании несовершеннолетней в роли насильника выступают отец, опекун или попечитель, а также лица, их заменяющие. Нередки и случаи, когда насильственные действия сексуального характера происходят с участием работников учебных заведений в лице учителей. Однако в уголовном законодательстве не установлены меры наказания для таких лиц.

**Заключение.** В современной правовой ситуации проблематика преступлений против половой неприкосновенности является одним из самых актуальных правовых вопросов.

Опасность изнасилования состоит в том, что их количество постоянно растет. По данным Министерства внутренних дел Республики Беларусь количество зарегистрированных изнасилований и покушений на изнасилование за 2016 год приравнивается к 137 преступлениям, за 2017 год — 184 [7].

В структуре этого криминального деяния велика доля участия лиц, не достигших шестнадцатилетнего возраста. Общественная опасность таких преступлений состоит в том, что ранняя половая жизнь наносит вред как физическому, так и нравственному развитию несовершеннолетнего.

Кроме того, считаем необходимым дополнить частью 4 статью 166 УК Республики Беларусь «Изнасилование» и изложить ее в следующей редакции:

«4. Те же действия, совершенные лицом, на которое возложены обязанности по воспитанию, содержанию, обеспечению безопасности жизни и здоровья несовершеннолетнего, либо группой лиц, наказываются лишением свободы на срок от трех до десяти лет с лишением права занимать определенные должности или заниматься определенной деятельностью на срок от 1 года до 5 лет».

#### Список цитируемых источников

1. Медико-правовые аспекты сексуального насилия : учеб.-метод. пособие / БГМУ ; авт.-сост. Ю.В. Кухарьков, Г.Ф. Пучков, Т.Л. Доморацкая, И.С. Тепляшина. — Минск, 2001.
2. Уголовное право (особенная часть) : учеб.-метод. комплекс для студентов юрид. специальностей / сост. И. В. Шуленкова. — Барановичи : РИО БарГУ, 2009. — 220 с.
3. *Бабий, Н. А.* Уголовное право Республики Беларусь. Общая часть : учебник / Н. А. Бабий. — Минск : ГИУСТ БГУ, 2010. — 663 с.
4. *Андреев, И. С., Грамович, Г. И., Порубов, Н. И.* Криминалистика: Учеб. пособие / Под ред. Н. И. Порубова. — Минск: Выш. шк., 1997. — 344 с.
5. Уголовный кодекс Республики Беларусь [Электронный ресурс] : Кодекс Респ. Беларусь, 9 июля 1999 г. № 275-3 : принят Палатой представителей 2 июня 1999 г. : одобрен Советом Респ. 24 июня 1999 г. : текст Кодекса по состоянию на 17 июля 2018 г. // Эталон — Беларусь / Нац. центр правовой информ. Респ. Беларусь. — Минск, 2019.
6. Криминалистика: Учебник / Отв. ред. Н.П. Яблоков. — 3-е изд., перераб. и доп.— М.: Юристъ, 2005. — 781 с.
7. Преступность в Республике Беларусь. — Режим доступа: <http://www.belstat.gov.by>. — Дата доступа: 05.03.2019.

УДК 342.922

**А. А. Павлосюк, И. Н. Овидийчук**

*Учреждение образования «Барановичский государственный университет», Барановичи*

### МИЛИЦИЯ КАК СИСТЕМА ПОДРАЗДЕЛЕНИЙ ОРГАНОВ ВНУТРЕННИХ ДЕЛ: ПОНЯТИЕ И ВИДЫ

**Введение.** Милиция является системой подразделения органов внутренних дел. Милиция является важным звеном в защите прав и свобод граждан. Она состоит из криминальной милиции, милиции общественной безопасности и других подразделений, созданных для выполнения стоящих перед данным органом задач. Каждое из подразделений имеет определенную специфику деятельности, особенности осуществления своих обязанностей и определённый состав подразделений, необходимых для осуществления деятельности милиции. Таким образом, можно выразить важность милиции в системе подразделений органов внутренних дел.

**Основная часть.** Милиция — система подразделений органов внутренних дел, призванная защищать жизнь, здоровье, честь, достоинство, права, свободы и законные интересы граждан, права и законные интересы организаций, интересы общества и государства от преступных и иных противоправных посягательств.

Милиция состоит из криминальной милиции, милиции общественной безопасности и иных подразделений, создаваемых для выполнения задач милиции по решению Министра внутренних дел, если иное не определено Президентом Республики Беларусь.

*Криминальная милиция* решает задачи профилактики, выявления, пресечения преступлений, установления лиц, их совершивших, розыска обвиняемых, местонахождение которых неизвестно, лиц, скрывающихся от органов, ведущих уголовный процесс, лиц, уклоняющихся от отбывания наказания и иных мер уголовной ответственности, без вести пропавших и других лиц в случаях, предусмотренных законодательными актами Республики Беларусь, идентификации неопознанных трупов. В состав криминальной милиции входят подразделения уголовного розыска, по борьбе с экономическими преступлениями, по наркоконтролю и противодействию торговле людьми, по борьбе с коррупцией и организованной преступностью, а также другие подразделения, необходимые для осуществления деятельности криминальной милиции [1, с. 378]. Криминальная милиция входит в состав территориальных отделов и управлений внутренних дел, а также Министерства внутренних дел Республики Беларусь. Могут создаваться также межтерриториальные подразделения криминальной милиции [2, с. 646].

*Милиция общественной безопасности* решает задачи обеспечения личной и имущественной безопасности граждан, общественной безопасности, охраны общественного порядка, профилактики, выявления, пресечения преступлений, административных правонарушений, розыска лиц, их совершивших, и других лиц в случаях, предусмотренных законодательными актами Республики Беларусь. В состав милиции общественной безопасности входят оперативно-дежурные службы, служба участковых инспекторов милиции, уголовно-исполнительные инспекции, инспекции по делам несовершеннолетних, строевые подразделения милиции, государственная автомобильная инспекция, дорожно-патрульная служба, подразделения, предназначенные для содержания лиц, совершивших преступления, административные правонарушения, а также другие подразделения, необходимые для осуществления деятельности милиции общественной безопасности [1, с. 378].

*Подразделения по гражданству и миграции органов внутренних дел* (Департамент по гражданству и миграции Министерства внутренних дел, подразделения по гражданству и миграции территориальных органов внутренних дел) осуществляют меры, направленные на реализацию законодательства о гражданстве, миграции и регистре населения, в том числе о выезде из Республики Беларусь и въезде в Республику Беларусь граждан, о передвижении и выборе ими места жительства, о правовом положении иностранных граждан и лиц без гражданства в Республике Беларусь, о предоставлении статуса беженца или дополнительной либо временной защиты или убежища в Республике Беларусь (ст. 18 Закона Республики Беларусь)<sup>1</sup>.

*Подразделения охраны органов внутренних дел* (Департамент охраны Министерства внутренних дел и подчиненные ему подразделения) осуществляют функции в сфере охранной деятельности, охрану общественного порядка на охраняемых объектах, в зонах постов и маршрутов патрулирования [1, с. 379].

*Подразделения финансов и тыла органов внутренних дел* (Департамент финансов и тыла Министерства внутренних дел, подразделения финансов и тыла территориальных органов внутренних дел) осуществляют организацию финансовой и тыловой деятельности органов внутренних дел и внутренних войск, обеспечивают их финансирование и централизованное снабжение материальными ресурсами, разрабатывают и реализуют меры, направленные на создание необходимых социально-бытовых условий для сотрудников и гражданского персонала органов внутренних дел, военнослужащих и гражданского персонала внутренних войск, членов их семей (ст. 20 Закона Республики Беларусь).

*Органы и учреждения уголовно-исполнительной системы* (Департамент исполнения наказаний Министерства внутренних дел и подчиненные ему подразделения и учреждения) организуют (осуществляют) исполнение и отбывание наказания и иных мер уголовной ответственности, исполнение меры пресечения в виде заключения под стражу, актов амнистии и помилования, осуществляют розыск лиц, уклоняющихся от отбывания наказаний и иных мер уголовной ответственности [1, с. 379].

**Заключение.** Милиция — система подразделений органов внутренних дел, состоящая из криминальной милиции, милиции общественной безопасности и иных подразделений, создаваемых для выполнения задач милиции по решению Министра внутренних дел. Милиция наделена широким кругом прав для реализации стоящих перед ней задач.

#### Список цитируемых источников

1. Административное право: учеб. пособие / Л.М. Рябцев [и др.] ; под общ. ред. Л.М. Рябцева. — Минск : Амалфея, 2009. — 432 с.
2. Мах, И.И. Административное право Республики Беларусь : курс лекций / И.И. Мах. — Минск : Амалфея, 2008. — 704 с.

УДК 657.6

**Е. В. Редько**

*Учреждение образования «Барановичский государственный университет», Барановичи*

## СОСТОЯНИЕ И РАЗВИТИЕ АУДИТА В РЕСПУБЛИКЕ БЕЛАРУСЬ

**Введение.** Национальная система аудита формируется на протяжении более 20 лет. За это время принят ряд нормативных правовых актов, направленных на развитие рынка аудиторских услуг. На сегодняшний день расширение международных экономических связей, углубление интеграционных процессов обусловили необходимость внедрения в Республике Беларусь международных стандартов аудита (далее — МСА). Следовательно, дальнейшее развитие и нормативное правовое регулирование аудиторской деятельности должно соответствовать мировым тенденциям и при этом учитывать национальные особенности.

Зарубежная и отечественная аудиторская практика свидетельствует о важности стандартизации аудиторской деятельности, поскольку создание и совершенствование методической базы для качественного проведения аудита — необходимое условие развития института аудита, являющегося неотъемлемым элементом инфраструктуры современной экономики. В настоящее время в нашей стране идет работа над внесением изменений и дополнений в основополагающий для аудиторов документ — Закон об аудиторской деятельности.

**Основная часть.** После распада СССР в Республике Беларусь появилась потребность в создании собственной системы независимого контроля. Первым официальным документом в рамках независимого государства Республики Беларусь было постановление Совета Министров Республики Беларусь от 30.09.1991 № 367 «О контрольно-ревизионной службе», которым признавалась целесообразность создания в республике аудиторской службы в целях усиления действенности финансового контроля, а также поручалось организовать работу по созданию Аудиторской палаты Республики Беларусь. Этим же документом было утверждено Временное положение об аудиторской деятельности в Республике Беларусь, заложившее основы её нормативного регулирования.

На данном этапе были созданы первые независимые аудиторские организации, такие как «Внешаудит», «Белэкаудит», «Минскаудит» и др. В основном они создавались в форме малых предприятий при государственных структурах и обслуживали потребности субъектов всех форм собственности. Следует отметить, что уже тогда проводились аудиторские проверки по уровню организации бухгалтерского учета и финансовой отчетности как в малом бизнесе, так и в крупных государственных субъектах хозяйствования.

Аудиторская палата при Совете Министров Республики Беларусь была образована постановлением Совета Министров Республики Беларусь от 17.08.1992 № 506 «Об образовании Аудиторской палаты при Совете Министров Республики Беларусь». Данным постановлением было утверждено Положение об Аудиторской палате при Совете Министров Республики Беларусь, в соответствии с которым Аудиторская палата при Совете Министров Республики Беларусь была государственным органом управления, регулирующим аудиторскую деятельность в республике и в соответствии с возложенными на нее задачами, организовывала проведение экзаменов у аудиторов, аттестацию аудиторов и аудиторских организаций, а также выдачу им лицензий [1].

В работе Аудиторской палаты при Совете Министров Республики Беларусь отмечался ряд недостатков, которые привели к тому, что сами аудиторы и аудиторские организации стали искать пути решения назревших проблем. Именно по этой причине активизировалась работа по разработке закона об аудиторской деятельности, а также встал вопрос о статусе Аудиторской палаты, поскольку, с одной стороны, аудиторы хотели независимый орган, сформированный по профессиональному признаку, а с другой — было опасение того, что без бюджетных вливаний не хватит финансовых ресурсов на содержание Аудиторской палаты.

В целом, рассматривая этот период становления аудита в Республике Беларусь, следует отметить, что, несмотря на некоторые негативные аспекты, Аудиторская палата при Совете Министров Республики Беларусь сыграла важную роль в разработке ключевых направлений развития аудиторской деятельности в нашей стране.

Постановлением Совета Министров Республики Беларусь от 14.03.1994 № 145 «О совершенствовании структуры органов государственного управления Республики Беларусь и сокращения расходов на их содержание» Аудиторская палата при Совете Министров Республики Беларусь была преобразована в Аудиторскую палату Республики Беларусь на принципах самоуправления и самофинансирования.

В дальнейшем было принято постановление Совета Министров Республики Беларусь от 16.06.1994 № 454 «О совершенствовании в Республике Беларусь государственного регулирования аудиторской деятельности и контроля за ней», которым было утверждено Положение о порядке государственного регулирования аудиторской деятельности и контроля за ней в Республике Беларусь. На Аудиторскую палату Республики Беларусь возлагались функции государственного регулирования аудиторской деятельности и контроля за ней.

В ноябре 1994 г. был принят Закон Республики Беларусь «Об аудиторской деятельности», который был введен в действие 07.12.1994. Данный Закон являлся основным нормативным актом, определяющим правовые основы осуществления аудиторской деятельности на территории Республики Беларусь. В дальнейшем в данный Закон вносились изменения и дополнения, а также был принят ряд нормативных правовых актов, направленных на совершенствование порядка осуществления аудиторской деятельности.

Декретом Президента Республики Беларусь от 28.07.1999 № 30 «О некоторых мерах по совершенствованию государственного регулирования аудиторской деятельности и контролю за ее осуществлением в Республике Беларусь» были внесены характерные изменения в организацию и регулирование аудиторской деятельности. Функции Аудиторской палаты были возложены на Министерство финансов Республики Беларусь, которое осуществляло в дальнейшем лицензирование аудиторской деятельности, разработку методологии аудита, контроль за соблюдением порядка осуществления аудиторской деятельности, ведение Государственного реестра аудиторов и аудиторских организаций и пр. В этот период многие аудиторы, имевшие лицензию Аудиторской палаты, отказались от получения лицензии Министерства финансов из-за невыгодности в сложившихся условиях работать на рынке аудиторских услуг [1].

Таким образом, Аудиторская палата, просуществовав 7 лет самоликвидировалась, передав свои функции Министерству финансов. Несмотря на все трудности того периода, с которыми столкнулись аудиторы и руководство Аудиторской палаты, следует отметить очень важные аспекты: изучался и применялся международный опыт в области функционирования профессиональных объединений аудиторов; проведена большая методологическая работа по унификации подходов в области стандартизации аудиторской деятельности, в том числе профессиональных и этических норм аудитора; произошло объединение аудиторов в единый орган, сформированный по профессиональному признаку на условиях саморегулирования. В этот период была начата разработка национальных стандартов аудита — правил аудиторской деятельности.

С 01.01.2011 в законодательстве Республики Беларусь, регулирующем аудиторскую деятельность, произошли значительные изменения, вступил в силу Указ Президента Республики Беларусь от 01.09.2010 № 450 «О лицензировании отдельных видов деятельности», которым было отменено лицензирование аудиторской деятельности. В результате внесение данных изменений в законодательство привело к снижению уровня контроля со стороны государства за качеством проведения аудита и возникла необходимость дальнейшей перестройки системы регулирования аудиторской деятельности в Республике Беларусь.

Поэтому, с 01.01.2014 вступает в силу новый Закон Республики Беларусь от 12.07.2013 № 56-3 «Об аудиторской деятельности», которым предусмотрены механизмы, направленные на повышение качества аудиторских услуг, обеспечение стабильности работы аудиторского рынка, а также защиту прав и интересов пользователей аудиторских услуг. Понятие аудиторской деятельности расширено и включает не только проведение аудита бухгалтерской (финансовой) отчетности, но и оказание иных аудиторских услуг, перечень и порядок оказания которых устанавливаются национальными правилами аудиторской деятельности, а также изменены требования к аудиторам и аудиторским организациям [2].

06.12.2018 Палатой представителей Национального собрания Республики Беларусь принят в первом чтении проект Закона Республики Беларусь «Об изменении Закона Республики Беларусь «Об аудиторской деятельности». Законопроект подготовлен в целях создания единого рынка аудиторских услуг в рамках ЕАЭС, а также для повышения качества предоставляемых аудиторских услуг для национальных субъектов хозяйствования и предусматривает: введение Международных стандартов аудиторской деятельности с целью интеграции национального аудита в международное профессиональное сообщество; создание Государственного реестра аудиторских организаций, аудиторов-индивидуальных предпринимателей, аудиторов — в целях упорядочивания аудиторской деятельности в рамках создания единого рынка аудиторских услуг ЕАЭС; создание Аудиторской палаты, которая будет единым органом самоуправления аудиторских организаций и аудиторов — индивидуальных предпринимателей и ряд других изменений [3].

29.01.2019 Коллегия Евразийской экономической комиссии одобрила проект Соглашения об осуществлении аудиторской деятельности в рамках ЕАЭС, предусматривающем: формирование в странах Союза единых подходов к организации и осуществлению регулирования аудиторской деятельности; признание квалификационных аттестатов аудиторов и аудиторских заключений, выдаваемых аудиторской организацией одного государства на территории других стран-участниц. Таким образом, аудиторские компании одного государства-участника Союза получают право на оказание аудиторских услуг в других странах ЕАЭС. В свою очередь, заказчики смогут выбрать поставщика аудиторских услуг из любой страны Союза [4].

**Заключение.** Национальная система аудита должна опираться на мировой опыт организации аудита и в то же время не должны повторяться ошибки, допущенные в процессе его становления. Это важно в первую очередь потому, что перед Республикой Беларусь стоит глобальная задача по улучшению инвестиционного климата и привлечению иностранных инвесторов. Поэтому в настоящее время ведется работа над тем, чтобы вносимые изменения в порядок осуществления аудиторской деятельности, способствовали дальнейшему развитию и повышению значимости аудита в Республике Беларусь.

#### Список цитируемых источников

1. Профессионально об актуальном: Идет обсуждение будущего аудиторской палаты Республики Беларусь [Электронный ресурс]. — Режим доступа: <http://pravo.by/novosti/novosti-pravo-by/2019/january/32264/> — Дата обращения: 10.02.2019.
2. Об аудиторской деятельности [Электронный ресурс] : Закон Респ. Беларусь, 12 июл. 2013 г., № 56-З : принят Палатой представителей 19 июн. 2013 г. : одобр. Советом Респ. 28 июня 2013 г. : в ред. Закона Респ. Беларусь от 17 июл. 2017 г. № 52-З // Нац. правовой Интернет-портал Респ. Беларусь. — 22.07.2017. — 2/2490.
3. Об изменении Закона Республики Беларусь «Об аудиторской деятельности» [Электронный ресурс]. — Режим доступа: [http://www.minfin.gov.by/ru/auditor\\_activities/news\\_review/doc/2ce63935227a4398.html](http://www.minfin.gov.by/ru/auditor_activities/news_review/doc/2ce63935227a4398.html) — Дата обращения: 10.02.2019.
4. Аудит без границ [Электронный ресурс]. — Режим доступа: <https://ilex.by/news/audit-bez-granits/> — Дата обращения: 15.02.2019.

УДК 342.9

**Е. А. Савченкова, Е. А. Пантелеева**

*Учреждение образования «Барановичский государственный университет», Барановичи*

## ВИДЫ АДМИНИСТРАТИВНЫХ ВЗЫСКАНИЙ В РЕСПУБЛИКЕ БЕЛАРУСЬ И НЕКОТОРЫХ ЗАРУБЕЖНЫХ ГОСУДАРСТВАХ

**Введение.** Административные взыскания являются мерой ответственности за совершенные административные правонарушения. Они отличаются от иных мер административного принуждения — мер пресечения и административно-предупредительных мер — способом обеспечения правопорядка, нормативными различиями регламентации, целями, фактическими основаниями, правовыми последствиями и процессуальными особенностями их применения. Все они применяются лишь к виновным в совершении административного проступка [1, с. 210].

**Основная часть.** В Республике Беларусь перечень административных взысканий закреплен в ст. 6.2 Кодекса Республики Беларусь об административных правонарушениях. Данный перечень содержит следующие виды взысканий: предупреждение; штраф; исправительные работы; административный арест; лишение специального права; лишение права заниматься определенной деятельностью; конфискация; депортация; взыскание стоимости [2].

Предупреждение, штраф, исправительные работы и административный арест применяются в качестве основного административного взыскания. Лишение специального права, лишение права заниматься определенной деятельностью, а также депортация могут применяться как в качестве основного, так и дополнительного административного взыскания. Конфискация, взыскание стоимости, административный запрет на посещение физкультурно-спортивных сооружений применяются в качестве дополнительного административного взыскания [2].

В соответствии со ст. 3.2 КоАП РФ за совершение административных правонарушений могут применяться следующие виды административных взысканий: предупреждение; административный штраф; возмездное изъятие предмета, ставшего орудием совершения или непосредственным объектом административного правонарушения; конфискация предмета, явившегося орудием совершения или непосредственным объектом правонарушения; лишение специального права, предоставленного гражданину (права управления транспортными средствами, права охоты); административный арест; административное выдворение за пределы Российской Федерации иностранного гражданина или лица без гражданства; дисквалификация [3].

Административные взыскания в соответствии с законом делятся на основные и дополнительные. Возмездное изъятие и конфискация применяются в качестве как основных, так и дополнительных административных взысканий, а все другие — как основные.

Предупреждение как мера административного взыскания применяется за незначительные административные правонарушения и выносится в письменной форме [4].

За совершение административных правонарушений в Республике Казахстан могут применяться следующие административные взыскания: 1) предупреждение; 2) административный штраф; 3) конфискация

предмета, явившегося орудием либо предметом совершения административного правонарушения, а равно имущества, полученного вследствие совершения административного правонарушения; 4) лишение специального права; 5) лишение разрешения либо приостановление его действия, а также исключение из реестра; 6) приостановление или запрещение деятельности; 7) принудительный снос незаконно возводимого или возведенного строения; 8) административный арест; 9) административное выдворение за пределы Республики Казахстан иностранца или лица без гражданства.

Предупреждение, административный штраф, административный арест могут применяться только в качестве основных административных взысканий.

Лишение специального права, лишение разрешения либо приостановление его действия, а также исключение из реестра, приостановление или запрещение деятельности или отдельных ее видов, а также административное выдворение за пределы Республики Казахстан иностранцев или лиц без гражданства могут применяться в качестве как основных, так и дополнительных административных взысканий.

Конфискация, принудительный снос незаконно возводимого или возведенного строения могут применяться только в качестве дополнительного административного взыскания [5].

**Заключение.** Административное законодательство Республики Беларусь и некоторых зарубежных государств в качестве основного взыскания за совершение правонарушения выносит штраф. Некоторые зарубежные государства еще не пришли к тому, чтобы на законодательном уровне выделить виды взысканий от менее сурового к более суровому.

#### Список цитируемых источников

1. Забелов С.М., Забелов П.С. Административное право: Курс лекций / С.М. Забелов, П.С.Забелов. — Минск : Академия управления при Президенте Республики Беларусь, 2003. — 324 с.

2. Кодекс Республики Беларусь об административных правонарушениях [Электронный ресурс] : принят Палатой представителей 17 декабря 2002 г., одобрен Советом Респ. 2 апреля 2003 г. : в ред. Закона Респ. Беларусь от 17.07.2018 г., № 131-3 // Нац. правовой Интернет-портал Респ. Беларусь. — 28.07.2018. — 2/2569.

3. Кодекс Российской Федерации об административных правонарушениях [Электронный ресурс]: принят Государственной Думой 20 декабря 2001 г., одобрен Советом Федерации 26 декабря 2001 г.: в ред. федерального закона Российской Федерации от 30.12.2001 №195 - ФЗ (ред. от 28.11.2018) // Собрание законодательства Российской Федерации. - 2002. - №1 (часть I).

4. Виды административных взысканий [Электронный ресурс] // Режим доступа: <http://www.grandars.ru/college/pravovedenie/administrativnoe-pravonarushenie.html>. — Дата доступа: 13.12.2018.

5. Кодекс Республики Казахстан об административных правонарушениях [Электронный ресурс]: принят Парламентом Респ. Казахстан: в ред. Закона Республики Казахстан от 5 июля 2014 г., № 235-V (с изменениями и дополнениями по состоянию на 22.07.2018 г.) // Государственный реестр нормативных правовых актов Республики Казахстан. — 2014. - № 18-II.

УДК 339.138

**А. О. Сапег**

*Учреждение образования «Барановичский государственный университет», Барановичи*

## КОММЕРЦИАЛИЗАЦИЯ ИННОВАЦИЙ В РЕСПУБЛИКЕ БЕЛАРУСЬ

**Введение.** В условиях перехода Республики Беларусь на инновационный путь развития особое значение приобретает эффективность использования создаваемых результатов научно-технической деятельности в целях повышения конкурентоспособности продукции отечественных производителей на внешних и внутреннем рынках. Внедрение в производство или в сферу услуг новшества в форме объектов, технологий, продуктов, являющихся результатом научных исследований, изобретений и открытий и качественно отличающихся от своих аналогов представляет собой инновацию.

**Основная часть.** Коммерциализацию инноваций часто называют трансфером технологий, коммерциализацией технологий, инновационными технологиями. В общем случае коммерциализация инноваций предполагает получение экономического эффекта от реализации научно-технологической разработки, находящейся на различной стадии завершения, начиная от идеи и заканчивая производством продукции.

Инновационное развитие в Республики Беларусь имеет ряд проблем. Основная из них — низкая инвестиционная активность внедрения организациями республики инноваций. Так, наукоемкость отечественного ВВП не превышает в последние годы 0,7%, а в 2017 году она составила 0,59%, тогда как для обеспечения научно-технологической безопасности государства данный показатель должен составлять не менее 1%. Остается низким спрос на инновационную продукцию у потребителей, организации мало восприимчивы к нововведениям, недостаточна кооперация разработчиков и производителей. Причиной неэффективности отдельных инновационных проектов, выполняемых в рамках государственных программ, является недостаточная проработка вопросов маркетинга и будущей рыночной конъюнктуры.

В Республике Беларусь недостаточно развита институциональная среда, которая позволяет воспроизводить уже существующие товары и технологии и создавать инновационные товары. Примерно около 80% новой техники и технологий, создаваемых учеными и инженерами Республики Беларусь, являются новыми для нашей страны, но не новыми на мировом рынке. Из 100 % новых технологий к новшествам относятся лишь 4%, а 96 % — это новинки исключительно для нашей страны.

В 2017 году удельный вес отгруженной инновационной продукции составил 17,4%, тогда как в 2013 он составлял 17,8%. Удельный вес инновационно-активных организаций в общем числе обследованных предприятий в 2017 году составил 19,8%, а в 2013 году данный показатель на 1,7% был выше. Основные показатели научного и инновационного развития Беларуси за 2013—2017 годы представлены в таблице 1.

Т а б л и ц а 1 — Основные показатели научного и инновационного развития Республики Беларусь за 2013—2017 годы

Показатели	2013	2014	2015	2016	2017
Научеёмкость ВВП, %	0,65	0,51	0,5	0,5	0,59
Доля высокотехнологичных и наукоёмких отраслей экономики в ВВП, %	22,9	24,2	27,3	28,9	28,1
Удельный вес инновационно-активных организаций в общем числе обследованных организаций, %	21,5	20,1	18,9	19,5	19,8
Удельный вес отгруженной инновационной продукции в общем объеме отгруженной продукции организаций промышленности, %	17,8	13,9	13,1	16,3	17,4
Расходы на научные исследования и опытно-конструкторские разработки в отношении к ВВП,	0,65	0,51	0,5	0,5	0,59
Доля инвестиций, направленных на реконструкцию и модернизацию (в % к общему объему инвестиций в основной капитал)	30,8	28,5	27,7	26,5	25,1



Рисунок 1 — Структура внутренних затрат на научные исследования и разработки по источникам финансирования в 2017 году, %

Приоритетными направлениями научно-технической деятельности в Республике Беларусь являются энергетика и энергоэффективность, атомная энергетика; агропромышленные технологии и производства; промышленные и строительные технологии и производства; медицина, медицинская техника; химические технологии, нефтехимия; био- и наноиндустрия; информационно-коммуникационные и авиакосмические технологии; рациональное природопользование и глубокая переработка природных ресурсов; национальная безопасность и обороноспособность, защита от чрезвычайных ситуаций [1].

Перспективным направлением для Республики Беларусь в области внедрения инноваций видится создание экономических и правовых усилий, которые позволят осуществить эффективное использование интеллектуального потенциала страны или создавать предпосылки для будущего использования. Так, основными источниками финансирования научно-технической и инновационной деятельности в Республике Беларусь являются средства государственного бюджета, Белорусского инновационного фонда и собственные фонды организаций. Широкомасштабная коммерциализация инновационных разработок неосуществима без привлечения внебюджетных средств. На рисунке 1 представлена структура затрат на научные исследования в зависимости от источника финансирования в 2017 году.

Одна из основных задач, стоящих перед республикой сегодня, — концентрация научно-технологического потенциала и активов на создании высокотехнологичных производств V и VI технологических укладов с ускоренным развертыванием инновационных производств на «прорывных» направлениях развития экономики.

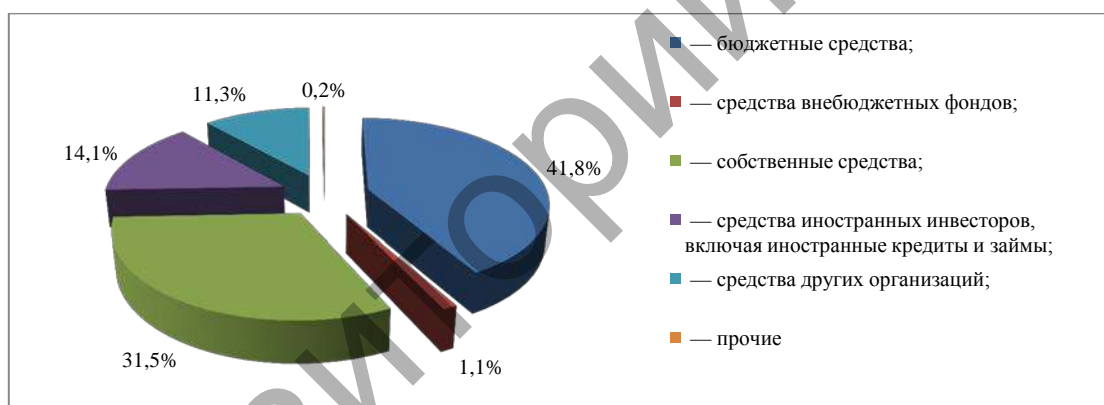
Согласно принятому Указу Президента Республики Беларусь от 04.02.2013 г. №59 «О коммерциализации результатов научной и научно-технической деятельности, созданных за счет государственных средств» данные результаты, за исключением фундаментальных исследований и изысканий, имеющих промежуточный или побочный характер, подлежат обязательному введению в гражданский оборот [2]. В случае необеспечения государственным заказчиком обязательной коммерциализации инноваций Указом №59 предусмотрены серьезные финансовые санкции, но прописаны также и налоговые льготы в отношении имущественных прав на результаты научно-технической деятельности.

Стоит отметить, что Республика Беларусь стремится поддерживать инновационную деятельности следующими мерами: государственные гарантии и налоговые льготы на получение банковских кредитов, стимулирование частных инвестиций, поддержка малого и среднего инновационного бизнеса, субсидирование услуг по коммерциализации технологий.

**Заключение.** Переход экономики на инновационный тип функционирования может быть реализован при достижении производством соответствующего уровня развития, который определяется как внутренними факторами — состояние производственной базы, кадровым потенциалом, — так и внешними, главным из которых является уровень наукоемких технологий, поступающих на рынок из научно-технического сектора экономики. Очевидно, что для устойчивого развития наукоемкого производства необходимо, чтобы темпы развития инноваций были не ниже темпов роста собственно производства.

#### Список цитируемых источников

1. Национальная стратегия устойчивого социально-экономического развития Республики Беларусь до 2020 года // Официальный сайт Министерства природных ресурсов и охраны окружающей среды Республики Беларусь [Электронный ресурс]. — Режим доступа : <http://www.minpriroda.gov.by/ru/nsur2020-ru>. — Дата доступа: 16.02.2019.

2. О коммерциализации результатов научной и научно-технической деятельности, созданных за счет государственных средств: Указ Президента Республики Беларусь, 4 февраля 2013 г., № 59; с измен. и доп.: Указ Президента Республики Беларусь от 28 ноября 2016 г. № 431 // Национальный правовой Интернет-портал Республики Беларусь. — Минск, 2018.

УДК 336.02

А. А. Чухрай, Ю. С. Якуш

*Учреждение образования «Барановичский государственный университет», Барановичи*

### НАЛОГОВЫЕ КОНСУЛЬТАНТЫ

**Введение.** Зарубежная практика большинства стран доказала, что налоговое консультирование является важным составляющим элементом бизнеса, требующим узкой специализации и высокой профессиональной подготовки налоговых консультантов. В настоящее время налоговое консультирование в Республике Беларусь является новым развивающимся видом деятельности, заключающемся в предоставлении консультационных услуг по вопросам применения законодательства в сфере налогообложения юридическим и физическим лицам, в том числе индивидуальным предпринимателям, с целью принятия оптимальных решений.

Сегодня институт налогового консультирования находится в стадии становления и существует ряд нерешенных вопросов. Представителями бизнеса и гражданского общества неоднократно высказываются предложения о целесообразности смягчения подходов в отношении осуществления деятельности по налоговому консультированию и квалификационных требований, предъявляемых к налоговым консультантам.

**Основная часть.** В нашей стране необходимость законодательного регулирования деятельности по налоговому консультированию назрела уже давно и обусловлена сформировавшейся общественной потребностью в развитии цивилизованного рынка консалтинга в данной области, а также в обеспечении на международном уровне высоких стандартов и квалификационных требований, предъявляемых к налоговым консультантам. В феврале 2014 г. в Республике Беларусь стартовал проект, который заключался в построении института налоговых консультантов. Ответственность за внедрение проекта в национальную экономику и бизнес была возложена на Министерство по налогам и сборам Республики Беларусь (далее — МНС) [1].

Предполагалось, что наличие института налогового консультирования будет направлено на создание благоприятных условий для развития бизнеса путем обеспечения повышения защиты интересов граждан и юридических лиц, уменьшения правонарушений и споров, и, как следствие, увеличения бизнес-активности в стране. В связи с этим были подготовлены проекты Указа Президента «О налоговом консультировании в Республике Беларусь» и Положения о налоговом консультировании в Республике Беларусь, которые для официального обсуждения были размещены на официальном сайте МНС. В процессе обсуждения возникали сомнения в целесообразности их принятия, и, соответственно, у плательщиков возникал ряд вопросов: остается ли у них право на обращение в налоговый орган за консультацией? В чем заключается посредническая функция налоговых консультантов?

В дальнейшем данный проект указа был одобрен на заседании Президиума Совета Министров и направлен в Администрацию Президента Республики Беларусь. Президент поддержал создание института налоговых консультантов, хотя и высказал определенную настороженность, и 19 сентября 2017 г. подписал Указ № 338 «О налоговом консультировании» (далее — Указ № 338), который вступил в силу 24 декабря 2017 г. [2].

Налоговое консультирование — это предпринимательская деятельность по оказанию консультационных и иных сопутствующих услуг в сфере отношений, регулируемых налоговым законодательством.

Налоговое консультирование включает:

- консультирование по вопросам налогообложения, в том числе в части применения налогового законодательства в конкретных ситуациях с учетом обстоятельств, имеющих у консультируемого лица, подготовку рекомендаций (заключений) по вопросам налогообложения, включая определение оптимальных решений;

- оказание услуг по ведению бухгалтерского и (или) налогового учета, составлению отчетности, налоговых деклараций (расчетов) и иных документов, в том числе жалоб;

- представительство интересов консультируемых лиц в налоговых правоотношениях в налоговых и иных государственных органах, организациях на основании договора возмездного оказания услуг по налоговому консультированию.

Налоговое консультирование — международный стандарт налогового обслуживания юридических и физических лиц. Квалифицированный налоговый консультант указывает на имеющиеся налоговые льготы и целесообразность их использования, рассчитывает для клиента возможные альтернативы действий с точки зрения общеэкономической выгоды или благоразумности с учетом конечной налоговой нагрузки.

Деятельность по налоговому консультированию юридических и физических лиц, в том числе индивидуальных предпринимателей, может осуществляться:

- гражданами Республики Беларусь, иностранными гражданами или лицами без гражданства, получившими квалификационный аттестат налогового консультанта, являющимися членами Палаты налоговых консультантов и зарегистрированными в качестве индивидуального предпринимателя;

- коммерческой организацией, в штате которой состоит работник, являющийся налоговым консультантом, при условии, что данная организация является основным местом его работы [2].

Помимо указанных обязательных требований налоговые консультанты обязаны застраховать свою деятельность путем заключения договора страхования ответственности (страховая сумма по такому договору не может быть менее одной тысячи базовых величин).

Квалификационный аттестат налогового консультанта выдается по результатам квалификационного экзамена, к которому допускаются лица, имеющие:

- высшее экономическое и (или) юридическое образование и стаж работы по специальности после получения высшего образования не менее 3 лет;

- иное высшее образование при условии прохождения переподготовки на уровне высшего образования по специальности экономического и (или) юридического профиля и наличия стажа работы по этим специальностям не менее 3 лет [2].

Постоянно увеличивается количество поданных заявлений на получение квалификационного аттестата налогового консультанта, что свидетельствует о заинтересованности физических лиц в оказании профессиональных услуг в данной сфере. Так, по состоянию на 01.03.2019 г. в Единый реестр налоговых консультантов включены 366 налоговых консультантов, которые сдали квалификационный экзамен и получили соответствующие аттестаты. Перечень налоговых консультантов размещен в открытом доступе на сайте МНС — [www.nalog.gov.by](http://www.nalog.gov.by) в специально созданном разделе «Единый реестр налоговых консультантов» вкладки «Налоговые консультанты» [3].

Налоговый консультант — это сертифицированный высококвалифицированный специалист, посредник между налогоплательщиками и налоговыми органами, услуги которого варьируются от разъяснения налогового законодательства, в том числе в части применения налогового законодательства в конкретных ситуациях, до комплексного налогового обслуживания клиента. Соответственно деятельность налоговых консультантов следует рассматривать как более высокий уровень обслуживания, позволяющий эффективно разрешать проблемы налогового законодательства, снижать риски при ведении налогового учета, что позволит значительно улучшить взаимодействие налоговых органов и плательщиков и будет способствовать разрешению и недопущению конфликтных ситуаций, возникающих во взаимодействии налоговых служб и плательщиков.

В ходе реализации положений Указа № 338 представителями бизнеса, гражданского общества и государственных органов высказывались предложения о целесообразности смягчения подходов в отношении осуществления деятельности по налоговому консультированию и квалификационных требований, предъявляемых к претендентам. Указанная проблематика была проработана широким кругом заинтересованных лиц и результатом проведенной работы явилась разработка проекта нормативного правового акта, предусматривающего внесение в Указ № 338 изменений и дополнений, направленных на снятие общественной напряженности бухгалтеров и расширение перечня лиц, претендующих на получение статуса налогового консультанта и ряд других норм, направленных на обеспечение эффективности их работы.

Регулирование деятельности налоговых консультантов основано на принципе сочетания государственного регулирования (уполномоченным органом является МНС) и саморегулирования. Органом самоуправления является Палата налоговых консультантов, которая была создана и зарегистрирована решением Министерством юстиции Республики Беларусь от 24 апреля 2018 г.

Основными целями введения налоговых консультантов является обеспечение: качественного уровня консультационного обслуживания субъектов хозяйствования и физических лиц в сфере налогообложения; повышения экономической доступности консультационных услуг в сфере налогообложения; возможности субъектам хозяйствования принимать эффективные экономические решения с учетом соблюдения налогового законодательства; надлежащего исполнения налогоплательщиками налоговых обязательств; эффективного и компетентного посредничества между налоговыми органами и налогоплательщиками.

Среди задач налогового консультирования важное место должно занять налоговое планирование, направленное на оптимизацию налоговой нагрузки или ее минимизацию в дозволенных законом пределах [4].

**Заключение.** Идея внедрения института налоговых консультантов как дополнительного инструмента для решения бизнес-вопросов в сфере налогообложения представляется перспективной. Будет ли практическая польза от нововведения для бизнеса — неизвестно, но пока многие специалисты отмечают, что Указ № 338 был принят без учета интересов белорусского бизнеса и долгосрочных экономических последствий [1]. Поэтому в настоящее время рассматриваются представленные поправки в Указ № 338. Проанализировав особенности и основные тенденции развития налогового консультирования можно вывод, что оказание налоговыми консультантами услуг по налоговому консультированию, как самостоятельному виду предпринимательской деятельности, варьируется от однократного разъяснения налогового законодательства до комплексного налогового обслуживания.

#### Список цитируемых источников

1. Шерснёва, Л. А. Налоговое консультирование [Электронный ресурс] / Л. А. Шерснёва // Информационно-правовая система «Нормативка.by». — 12.01.2017. — Режим доступа : <https://normativka.by/lib/document/55975/sid/a345013b93074649af7c5f3da4cae09b>. — Дата доступа : 25.02.2019.
2. О налоговом консультировании [Электронный ресурс] : Указ Президента Респ. Беларусь от 19 сент. 2017 г. № 338 // Нац. правовой Интернет-портал Респ. Беларусь. — 21.09.2017. — 1/17266.
3. Официальный сайт Министерства по налогам и сборам Республики Беларусь [Электронный ресурс]. — Режим доступа : <http://nalog.gov.by>. — Дата доступа : 01.03.2019.
4. Костюк, Ю. Кто такие налоговые консультанты? [Электронный ресурс] / Ю. Костюк // Бухгалтерский портал «GB.BY». — 13.10.2017. — Режим доступа : <https://www.gb.by/aktual/nalogooblozhenie/kto-takie-nalogovye-konsultanty>. — Дата доступа : 25.02.2019.

УДК 34.096

А. В. Шумская

*Учреждение образования «Барановичский государственный университет», Барановичи*

### ТРЕБОВАНИЯ, ПРЕДЪЯВЛЯЕМЫЕ К СПОРТИВНЫМ СУДЬЯМ

**Введение.** Согласно ст. 41 Конституции Республики Беларусь, гражданам гарантируется право на труд как наиболее достойный способ самоутверждения человека, то есть право на выбор профессии, рода занятий и работы в соответствии с призванием, способностями, образованием, профессиональной подготовкой и с учетом общественных потребностей, а также на здоровые и безопасные условия труда [1].

Важным шагом в развитии профессионального спорта и регулирования деятельности его участников стал вступивший в законную силу Закон Республики Беларусь «О физической культуре и спорте» от 4 января 2014 г. № 125. Закон определяет правовые и организационные основы деятельности в сфере физической культуры и спорта, направлен на создание условий для развития физкультурно-оздоровительной и спортивно-массовой работы, а также для проведения спортивных мероприятий и участия в них спортсменов (команд спортсменов) [2].

В рамках науки спортивного права особое внимание уделяется деятельности спортивного судьи. Спортивные игры можно отнести к так называемой конфликтной деятельности, по этой причине роль судьи имеет важное значение в ходе развития игры. Тем самым работа судьи нацелена не только на улучшение своего авторитета, но и на содействие основного дела — популяризация спорта, обеспечения взаимоотношения на спортивных площадках и о правильного, объективного и беспристрастного судейства. Судьи должны принимать необходимые меры для обеспечения соблюдения правил соревнований, поддерживать порядок на игровых полях и четко следить за игрой. Спортивные судьи в связи со своей занимаемой должностью должны обладать рядом факторов, как физического, так и психологического характера.

**Основная часть.** В соответствии со ст. 1 Закона Республики Беларусь «О физической культуре и спорте» от 4 января 2014 г. № 125, судья по спорту — это физическое лицо, прошедшее подготовку судей по спорту и имеющее судейскую категорию, а также физическое лицо, имеющее международную судейскую категорию, уполномоченные организатором спортивно-массового мероприятия или организатором спортивного соревнования на обеспечение соблюдения положения о проведении спортивно-массового мероприятия или правил спортивных соревнований по виду спорта, положения о проведении (регламента проведения) спортив-

ного соревнования соответственно, определение победителей, спортивных результатов и их фиксацию. Несмотря на то, что спортивный судья является участником спортивных соревнований, в Законе ему акцентируется мало внимания. Считаем, что проблемными аспектами в судействе можно выделить несколько факторов, каждый из которых нуждается в специальном рассмотрении и включении в Закон, а именно: отбор состава судей, предельный возраст осуществления деятельности, уровни их психической и физической подготовки. В любительском (олимпийском) или профессиональном спорте судья является специальным субъектом. Судья должен обладать целым комплексом качеств: волевыми, нравственными, коммуникативными, двигательными, мнемоническими, аттенционными и рядом других. На эффективность деятельности судьи также играет его психическое состояние и физическое здоровье, как уже упоминалось ранее в Законе Республики Беларусь «О физической культуре и спорте» от 4 января 2014 г. № 125, этому не уделено должное внимание. В ст.47 Закона указана подготовка судей по спорту, которая организуется в форме семинаров, участия в судействе спортивно-массовых мероприятий, спортивных соревнований и осуществляется по программам подготовки судей по спорту. Они проходят аттестацию при прохождении подготовки судей по спорту, которые осуществляются в форме зачетов по практическим и теоретическим вопросам, а также в форме сдачи нормативов по физической подготовке в случае, если такие нормативы предусмотрены программами подготовки судей по спорту, учебными программами по отдельным видам спорта. Профессиональная компетентность судей включает систему общих и специальных знаний и умений, необходимых для эффективного осуществления профессиональной деятельности [2].

В Законе Республики Беларусь «О физической культуре и спорте» от 4 января 2014 г. № 125, отсутствует четкая система отбора кандидатов на данную должность. Несомненно, работа судьи в разных видах спорта значительно отличается, однако требования должны быть целесообразными и четко сформулированными. Если же взять судей, к примеру, осуществляющих правосудие на территории Республики Беларусь, то там четко сформулированы требования предъявляемые к кандидатам на данную должность. Установлен конкретный возраст кандидата на должность судьи, это — не менее 25 лет, и указан предельный возраст — 70 лет. При этом, кандидат должен иметь высшее юридическое образование. Важным аспектом считается наличие высоких моральных качеств. Эти и другие требования прописаны в Кодексе, принятом Палатой Представителей «О судоустройстве и статусе судей» от 29 июня 2006 г. № 139-3 [3].

Если же брать Закон «О физической культуре и спорте» от 4 января 2014 г. № 125, данные требования там не отражены. До сегодняшнего времени остается малоосвещенным ряд важных вопросов организации и ведения непосредственно судейства: не определены слагаемые мастерства судьи; не определены механизмы регуляции деятельности судьи, обеспечивающие ее эффективность; не определены принципы выдвижения и назначения судей на соревнования; также процесс подготовки и переподготовки судей освещен мало, рекомендации в основном сформулированы в виде плановых семинаров.

Также стоит отметить, что практически отсутствуют рекомендации по психологической подготовке судей. Как уже упоминалось ранее для работы судей важным аспектом является его физическое здоровье, но для этого в законодательстве Республики Беларусь не предусмотрено прохождение медицинского освидетельствования о состоянии здоровья, как обязательного критерия.

Считаем необходимым дополнить ст. 47 посвященную судьям по спорту Закона «О физической культуре и спорта» следующими положениями:

Необходимо указать темы семинаров и рядов вопросов, которые будут изучаться во время прохождения семинарских занятий. А также включить прохождение обязательного зачета после окончания семинара, при этом для каждого судьи спортивной деятельности включить вопросы, непосредственно связанные с его обязанностями (к примеру, судья по гимнастике, судья по армрестлингу).

Включить для судей прохождение медицинского осмотра комиссией в составе следующих врачей: невролога, офтальмолога, психиатра, нарколога, терапевта. Одним из важных показателей является изучение зрительного анализатора, психофизиологической реакции на стресс, исследование оперативной памяти, переключения и концентрации внимания. Данное обследование необходимо проводить каждый год и на основании заключения каждого из врачей, председатель врачебной комиссии выдает заключение об отсутствии медицинских противопоказаний для работы судей. А при проведении международных олимпиад и соревнований, необходимо проводить медицинское обследование непосредственно перед соревнованиями. При изучении механизмов регуляции профессиональной пригодности (надежности) человека представляется важным ориентироваться не только на различные виды (физиологический, психофизиологический, психологический) и уровни этого процесса, на роль индивидуальных особенностей личности, но и на закономерности функционирования системы профессиональной подготовки субъекта деятельности.

Определить порядок заключения гражданско-правового договора с судьей, а также включить предельный возраст осуществления судейства.

При достижении судьей пенсионного возраста, здоровье спортивного судьи может ухудшиться, и выполнение обязанностей, возложенных на данное лицо будет выполняться не в соответствии с требованиями предъявляемые к данной работе. Необходимым дополнить ст. 47 Закона «О физической культуре и спорте» указав предельный возраст работы судьей, мы предлагаем установить данный предельный возраст профессии до — 48 лет, поскольку эта работа связана с большими физическими нагрузками и несет своего рода вред на организм человека. Данный возраст приравнивается к сотрудникам органов внутренних дел, органов и подразделений по чрезвычайным ситуациям, летчиков и так далее, в соответствии с Указом Президента Республики

Беларусь от 11 апреля 2016 г. №137 «О совершенствовании пенсионного обеспечения». И также необходимо предусмотреть исключения, когда здоровье судьи может ухудшиться до достижения им предельного возраста. Если же в медицинском заключении присутствует противопоказание для работы судьей, то организация с которой заключен гражданско-правовых договоров, должна предоставить работнику другую работу в соответствии с квалификацией, которая не будет противопоказана ему в соответствии с медицинским заключением [4].

**Заключение.** Из вышеизложенного необходимо включить в ст.47 в Законе Республики Беларусь «О физической культуре и спорте» от 4 января 2014 г. № 125, предельный возраст работы судьей, положение о том, что претенденты на должность судьи и сами судьи должны в обязательном порядке проходить медицинский осмотр, который является основанием для подтверждения годности и отсутствием заболеваний, препятствующих назначению на данную должность и вопросы, которые будут включены в план семинаров. Все эти дополнения в законодательстве помогут более точно подбирать судейский состав на данную деятельность, в первую очередь на комплектацию, а также усилит непосредственно проведение семинаров, что окажет воздействие на образовательный процесс формирования профессиональной компетенции спортивного судьи.

#### Список цитируемых источников

1. Конституция Республики Беларусь : с изм. и доп., принятыми на респ. референдумах 24 нояб. 1996 г. и 17 окт. 2004 г. — Минск : Нац. центр правовой информ. Респ. Беларусь, 2016. — 62 с.
2. О физической культуре и спорте : Закон Республики Беларусь, 4 янв. 2014 г., № 125-3 : принят Палатой представителей 5 дек. 2013 г. : одобр. Советом Респ. 19 дек. 2013 г. // Консультант Плюс : Беларусь. Технология 3000 [Электронный ресурс] / ООО «ЮрСпектр». — Минск, 2019.
3. Кодекс Республики Беларусь о судоустройстве и статусе судей [Электронный ресурс] : 29 июня 2006 г., № 139-3 : принят Палатой представителей 31 мая 2006 г. : одобр. Советом Респ. 16 июня 2006 г. : в ред. Закона Респ. Беларусь от 17.06.2018 г. // ЭТАЛОН. Законодательство Республики Беларусь / Нац. центр правовой информ. Респ. Беларусь. — Минск, 2019.
4. О совершенствовании пенсионного обеспечения [Электронный ресурс] : Указ Президента Респ. Беларусь, 11 апр. 2016 г., № 137 // ЭТАЛОН. Законодательство Республики Беларусь / Нац. центр правовой информ. Респ. Беларусь. — Минск, 2019.

УДК 354

Ю. А. Якимчук

*Учреждение образования «Барановичский государственный университет», Барановичи*

### СУЩНОСТЬ ГОСУДАРСТВЕННОГО УПРАВЛЕНИЯ И ЕГО СООТНОШЕНИЯ С КАТЕГОРИЕЙ ИСПОЛНИТЕЛЬНОЙ ВЛАСТИ

**Введение.** Одной из наиболее значимых отраслей права является административное право. Только эффективное государственное управление делает возможным существование и развитие общества. Административное право, как одной из отраслей права, становится невозможно без понимания сущности категорий государственного управления и исполнительной власти. На сегодня не существует единого мнения о том, каким образом соотносятся эти категории.

**Основная часть.** В любом обществе между государством и обществом существует взаимодействие, качество и уровень которого определяется эффективностью политики в сфере управления.

Все цивилизованные государства в современном мире, не зависимо от их естественных различий, сходятся сегодня в едином мнении, что достичь достойного качества жизни каждого члена общества можно лишь за счет эффективной и рациональной организации управления этим обществом.

В соответствии со ст. 6 Конституции Республики Беларусь, государственная власть в Республике Беларусь осуществляется на основании разделения ее на законодательную, исполнительную и судебную [1]. Государственное управление представляет собой сознательное, целенаправленное воздействие на общество как на систему по осуществлению государственной власти (целей, задач и функций государства) [2, с. 4]. Это воздействие осуществляется исполнительной и распорядительной работой государственных органов, в основе которых лежит профессиональная деятельность по осуществлению полномочий этих органов.

Государственное управление (в узком смысле) — подзаконная, юридически властная, организующая деятельность особой группы субъектов (органов, должностных лиц), состоящая в практическом исполнении задач и функций государства в процессе руководства экономической, административно-политической и социально-культурной областями [3, с. 15].

Принципы государственного управления делятся на две группы: 1) общие, т. е. приоритет прав личности, объективность, демократизм, гласность, конкретность, эффективность; 2) организационные, т. е. отраслевой, территориальный, функциональный.

Функции государства реализуют все государственные органы. Все они осуществляют единую государственную власть. Государственная власть не может принадлежать одному лицу или одному государственному

органу, ибо это создает угрозу тоталитарного, антидемократического режима. Соответственно государственная власть должна строиться на специализации, не нарушающей ее принципиального единства [3, с. 16].

Государственные органы — это единая ветвь одного целого, требующая разделения властных функций между ними. Именно поэтому появилась разделение на три ветви государственной власти, отличающиеся определенной степенью самостоятельности. Каждой ветви соответствуют субъекты, выражающие ее. Следовательно, исполнительная власть представляет собой относительно самостоятельную ветвь единой государственной власти, тесно взаимодействующую с законодательной и судебной ветвями. Исполнительная власть — ветвь государственной власти, выраженная системой органов исполнительной власти, осуществляющих государственное управление делами общества на основании законодательства и реализующих государственно-властные полномочия исполнительно-распорядительного характера [3, с. 18].

Целями исполнительной власти является: обеспечение безопасности граждан, общества, государства; создание благоприятных условий для граждан, общества и государства; создание условий для реализации гражданами и организациями их прав и свобод для свободной политической, экономической, социальной и духовной жизни общества.

Признаки исполнительной власти: 1) охватывает все стороны жизни общества; 2) является исполнительной по отношению к деятельности, осуществляемой органами законодательной власти на основании законов и других актов, применяемых представительными органами, под их руководством и контролем; 3) является активной и целенаправленной; 4) сочетает в себе основное назначение государственного управления, то есть приводит в жизнь законы и другие решения законодательных органов; 5) осуществляется повседневно и непрерывно; 6) имеет юридически-властный характер; 7) является подзаконной деятельностью.

Рассматривая государственное управление и исполнительную власть, можно сделать вывод о том, что эти понятия не равнозначные.

Исполнительная власть — это ветвь единой государственной власти, которая реализуется через государственное управление и не может отождествляться с данным видом государственной деятельности. В значительной степени это категория политико-правовая, а то время как государственное управление — организационно-правовая. Государственное управление представляет собой вид государственной деятельности, в рамках которого реализуется исполнительная власть. Исполнительная власть характеризуется тем, что в ее распоряжении находятся наиболее существенные атрибуты государственной власти: финансы, армия и иные военные формирования, милиция, исправительно-трудовые учреждения и так далее. Государственное управление осуществляется в рамках системы государственной власти, базирующейся на началах разделения властей. Исполнительная власть приобретает реальный характер в деятельности особых звеньев государственного аппарата, именуемых исполнительными органами, а по существу являющимися органами государственного управления. Следовательно, государственное управление как исполнительно-распорядительная деятельность не противопоставляет реализации исполнительной власти как деятельности субъектов этой власти. Соответственно все субъекты исполнительной власти одновременно являются звеньями системы государственного управления.

**Заключение.** Сущность исполнительной власти состоит в ее организующем и распорядительном характере, и она реализуется через осуществление государственного управления.

#### Список цитируемых источников

1. Конституция Республики Беларусь 1994 года (с изменениями и дополнениями, принятыми на республиканских референдумах 24 ноября 1996 г. и 17 октября 2004 г.). — Минск : Амалфея, 2014. — 48 с.
2. Попов, Л. Л. Административное право Российской Федерации : учебник для бакалавров / Л. Л. Попов ; отв. ред. Л. Л. Попов. — 3-е изд., перераб. и доп. — М. : Издательство Юрайт, 2013. — 447 с.
3. Рябцев, Л. М. Административное право : курс лекций / Л. М. Рябцев, Т. В. Телятицкая, А. Н. Шкляревский ; под ред. Л. М. Рябцева. — Минск : БГЭУ, 2006. — 437 с.

## АДЛЮСТРАВАННЕ ЭКАЛАГІЧНЫХ КАТАСТРОФ У РАМАНЕ В. КАЗЬКО «НЕРУШ»

**Уводзіны.** Праблема ўзаемаадносін чалавека, прыроды і цывілізацыі адносіцца да вечных з прычыны сваёй шматграннасці і невычарпальнасці. Фактычна яна ўзнікла разам з homo sapiens, той часткай прыроднага свету, якая набыла самасвядомасць і магчымасці мэтанакіраванага пераўтварэння навакольнага асяроддзя. За тысячагоддзі свайго існавання чалавек значна змяніў аблічча сваёй планеты: скараціў расліннае покрыва, вынішчыў мноства жывёл, акультываваў агромністыя прасторы. У XX ст. разбуральная дзейнасць чалавека дасягнула такіх катастрафічных маштабаў, што існаванне самога чалавека апынулася пад пагрозай. Атручанымі аказаліся вада, паветра, глеба... Але нягледзячы на пагрозу глабальнай экалагічнай катастрофы, людзі працягваюць знішчаць прыроду, хоць самі з'яўляюцца яе часткай. Гэта самы вялікі з абсурдаў нашай цывілізацыі, таму не дзіўна, што экалагічная праблематыка стала адной з найбольш універсальных у літаратуры. Прызнаны майстар слова В. Казько ў рамане «Неруш» раскрывае тэму ўзаемаадносін чалавека, прыроды і цывілізацыі на філасофскім, сацыяльным, этычным і эстэтычным узроўнях.

**Асноўная частка.** Актуалізацыя экалагічных праблем у другой палове XX ст. і заклапочанасць людзей станам навакольнага асяроддзя прывялі да ўзнікнення новай галіны літаратуры, якую называюць экалітаратурай.

Нягледзячы на тое, што праблема ўзаемаадносін чалавека і прыроды прысутнічае ў літаратуры здаўна (пачынаючы з міфаў і казак), выдзяляць яе ў асобную галіну культуры пачалі толькі ў другой палове мінулага стагоддзя. С. В. Грачышкіна ў артыкуле «К вопросу исследования современной литературы о природе: аспекты изучения литературы» трактуе тэрмін «экалітаратура» даволі шырока: «совокупность художественных и нехудожественных произведений, в которых автор делает акцент на взаимодействии человека с его окружающей средой» [1, с. 9].

Экалітаратура ахоплівае творы, у якіх аўтар вылучае на першы план ідэю ўзаемасувязі і ўзаемазалежнасці падзей у прыродным свеце, прызнае ўнутраную каштоўнасць не толькі чалавека, але і ўсяго прыроднага свету. Аўтар усведамляе пагрозу экалагічнай катастрофы і намагаецца знайсці аснову для гарманічнага існавання чалавека з астатнім прыродным светам.

У заходнім літаратуразнаўстве, якое раней, чым на постсавецкай прасторы, выявіла цікавасць да новай з'явы, існуе праблема наяўнасці даволі вялікай колькасці тэрмінаў для яго абазначэння: “environmental literature”, “nature writing”, “ecofiction”, “ecological literature”, “place-based literature”, “nature-oriented literature”, што стварае пэўную нязручнасць у навуковых даследаваннях.

Сярод адрозных рысаў экалітаратуры ў цэлым можна назваць экацэнтрысцкую перспектыву, прывязанасць да канкрэтнага месца на зямлі, уяўленне свету як сукупнасці ўзаемазвязаных суб'ектаў, заклапочанасць магчымасцю экалагічнай катастрофы. Гэтыя рысы з'яўляюцца вынікам цікавасці аўтараў да сучасных праблем. Прыродны свет іх цікавіць як надзелены сваёй унутранай вартасцю. Галоўнае ў экалітаратуры — сцвярдзенне вартасці і каштоўнасці прыроднага свету.

Цікавасць аўдыторыі да экалітаратуры абумоўлена спробай адшукаць асновы для ўстойлівага, экалагічна рацыянальнага існавання людзей. Адным з паказчыкаў павелічэння ўвагі да такой літаратуры з'яўляецца ўзнікненне экакрытыкі. Нягледзячы на тое, што актывізацыя цікавасць да літаратуры пра прыроду пачалася ў сярэдзіне мінулага стагоддзя, тэрмін «экакрытыка» быў упершыню выкарыстаны амерыканскім даследчыкам Уільямам Рукертам толькі ў 1978 годзе. Пад экакрытыкай звычайна разумеюць накірунак даследавання літаратуры пра прыроду, што ўзнік у канцы XX стагоддзя і выкарыстоўвае ідэі рухаў абаронцаў навакольнага асяроддзя. Аднак варта адзначыць, што часам гэты тэрмін разумеюць шырэй. У «Оксфардскім слоўніку літаратуразнаўчых тэрмінаў» экакрытыка вызначаецца як сфера даследавання не толькі літаратуры, але і культуры: «экакрытыка — гэта новае адгалінаванне ў сферы літаратурных і культуралагічных даследаванняў, якое ўзнікла ў 1980-х — 1990-х гадах і прысвечана вывучэнню адносін паміж літаратурай і прыродным светам і разгляду літаратурных твораў у святле экалагічнай праблематыкі» [2]. Экакрытыка — гэта пэўны падыход, а не канкрэтны метад даследавання. Разнароднасць даследаванняў у галіне экакрытыкі абумоўліваецца, па-першае, самімі аб'ектамі даследавання; па-другое, разнастайнасцю метадаў; па-трэцяе, тэндэнцыяй міжкультурага і міжэтнічнага ўзаемадзеяння даследчыкаў.

У той час, як на Захадзе экакрытыка з'яўляецца даволі развітай галіной літаратуразнаўства, дзе прысутнічае вялікая колькасць навуковых работ, выдаюцца зборнікі і анталогіі, існуюць асацыяцыі, што аб'ядноўваюць навукоўцаў, якія працуюць у гэтым накірунку; на постсавецкай прасторы існуюць пакуль

толькі асобныя такія даследаванні, але цікавасць да яе, бясспрэчна, узраслае. Сярод работ беларускіх навукоўцаў, якія даследуюць паказ узаемаадносін чалавека і прыроды ў айчыннай і замежнай літаратурах, варта вылучыць дысертацыі А. І. Бельскага, В. У. Гніламёдавай, артыкулы І. А. Бурдзялёвай, М. С. Рагачэўскай, А. Жардзецкай і іншых, цыкл лекцый П. В. Васючэнкі і г. д.

Беларускае класічнае мастацтва ў значнай ступені захоўвае сутнасць традыцыйнай беларускай культуры, для якой была характэрна сінтэтычная інтэрпрэтацыя адносін чалавека і прыроды. У ранніх літаратурных помніках Беларусі жыццё прыроды трактуецца як арганічная частка чалавечага лёсу: асноўныя падзеі сялянскага жыцця звязаны з земляробчымі работамі і часам проста дыктуюцца прыроднымі з’явамі, якія становяцца важнымі фактарамі сацыяльных працэсаў. Беларуская экалітаратура мае даўнія традыцыі. Праявы экалагічнага мыслення можна знайсці ў такіх творах класікаў, як «Песня пра зубра» Міколы Гусоўскага, «Шляхціц Завальня, або Беларусь у фантастычных апавяданнях» Яна Баршчэўскага, «Новая зямля» Якуба Коласа, «Яна і я» Янкі Купалы, раманным цыкле «Палеская хроніка» Івана Мележа і іншых узорах айчыннай класікі. У сучаснай беларускай літаратуры тэма «чалавек і прырода» шырока прадстаўлена ва ўсіх жанрах.

У востра канфліктнай, экспрэсіўнай форме канцэпцыя пракаветнага і зруйнаванага Эдэму развіваецца ў рамане В. Казько «Неруш» (1981). Адлюстраванне беларускага Палесся, яго прыроды, асаблівасцей народнага жыцця і культуры гэтага рэгіёна у спалучэнні са зваротам да старажытнай натурфіласофскай сімволікі, замацаванай у нацыянальнай міфалагічнай традыцыі, займае адметнае месца ў разгледжаным рамане. Традыцыйная ўніверсальная тэма «чалавек-прырода» з’яўляецца ў творчасці В. Казько адной з галоўных і звязана, перш за усё, з актуальнай у час паскоранага навукова-тэхнічнага развіцця праблемай выхавання экалагічнай свядомасці людзей. Письменнік даводзіць, што гібель прыроды, варварскія адносіны да яе знішчаюць нешта чалавечае ў самім чалавеку, выступае не толькі за чысціню прыроды, але і за чысціню чалавечых адносін, мар, ідэалаў. Нягледзячы на значнае месца экалагічных матываў у рамане, В. Казько не з’яўляецца абаронцам навакольнага асяроддзя ў традыцыйным, вузкім разуменні гэтага паняцця. Чыста экалагічныя праблемы ўваходзяць у поле ўвагі аўтара, але не займаюць у ім цэнтральнае месца. В. Казько разглядае тэму ўзаемадачынненню чалавека і прыроды найбольш у агульнаэстэтычным, маральным і філасофскім ракурсе.

Адлюстроўваючы свае натурфіласофскія і экалагічныя погляды, письменнік сцвярджае старажытную думку пра ўзаемазалежнасць і еднасць ўсяго існага, пра непарыўную сувязь чалавека з зямлёй і нацыянальнымі каранямі. Разрыў гэтай сувязі, адрыв чалавека ад зямлі ўспрымаецца ў творчасці В. Казько як экзистэнцыяльная трагедыя. Пакуль чалавек памятаў, што з’яўляецца часткай прыроды, наваколле дапамагала і аберагала, ён жыў у гармоніі са светам. Аднак варта было чалавеку адчуць сябе царом прыроды, стаць творцам і хвярарай навукова-тэхнічнага прагрэсу, як адразу ж давялося сутыкнуцца з такімі наступствамі, як прыродныя катаклізмы і экалагічныя катастрофы. В. Казько адлюстравваў страту адзінства чалавека і сусвету, страту першароднага пачуцця, якое дазваляла адчуваць сябе часцінкай прыроды.

Матывы разбурання прыроды з’яўляюцца цэнтральным у рамане «Неруш». Мастацкая свядомасць аўтара фіксуе глыбокую і непарыўную сувязь паміж экалагічнымі каштоўнасцямі і каштоўнасцямі, якія характарызуюць стан чалавечага духу. Разбураная прырода становіцца сімвалам разбуранай душы. Знішчаючы прыроду, людзі знішчаюць сябе. Чалавек, які не адчувае адказнасці за стан прыроднага наваколля, разрываючы свае сувязі з прыродай, становіцца спустошаным, страчвае адчуванне сябе. Письменнік папярэджвае не толькі пра верагоднасць крызісу экалагічнага, але, перш за ўсё, пра непазбежнасць крызісу экзистэнцыяльнага, таму што чалавек, які страціў сувязь з прыродай і дазваляе сабе бяздушныя адносіны да ўласнага дома, ператвараецца ў спажывца, становіцца жорсткім і абьякавым да іншых людзей і наступных пакаленняў.

В. Казько шырока выкарыстоўвае міфалагічныя сюжэты і вобразы, што нярэдка абумоўлівае і наяўнасць другога, ірэальнага плана апавядання. У выніку страты пачуцця адзінства з прыродай, чалавек перастаў яе адчуваць, спасцігаць, разумець — а таму нарадзіўся страх, бо ўсё незразумелае, нерэальнае, загадкавае палохае. Катастрафічны стан навакольнага асяроддзя і трагічнасць падзей у прозе В. Казько падштурхоўвае галоўных герояў да самарэфлексіі і пераасэнсавання жыццёвых поглядаў і вопыту.

**Заклучэнне.** Творчасць В. Казько можна разглядаць як пераканаўчае мастацкае сведчанне той неспрыяльнай духоўна-экалагічнай сітуацыі, што склалася на мяжы XX-XXI стагоддзяў. В. Казько як ніхто ў беларускай і еўрапейскай літаратуры адлюстравваў страту адзінства чалавека і сусвету, страту першароднага пачуцця, якое дазваляла адчуваць сябе часткай прыроды. У нейкай ступені ён вярнуўся да біблейскага ўспрыняцця ўзаемаадносін чалавека і прыроды, падкрэсліўшы іх непарыўны сімбіёз. Письменнік ставіць пытанні і шукае адказы на актуальныя выклікі часу, звяртаецца да духоўнага патэнцыялу нацыі, да творчага сінтэзу гісторыі і сучаснасці. Сваімі яркімі творамі В. Казько яшчэ раз нагадвае, што беларуская літаратура можа быць цікавай і неабходнай свету як мастацтва нацыянальна самабытнае.

#### Спіс цытаваных крыніц

1. Гречишкіна, С. В. К вопросу исследования современной литературы о природе: аспекты изучения эколитературы // С. В. Гречишкіна // Вестн. Томск. гос. ун-та. — 2004. — № 387. — С. 8—14.
2. Baldick, Ch. Ecocriticism / Ch. Baldick // Oxford Reference Online [Electronic resource]. — 2016. — Mode of access: <http://www.oxfordreference.com/view/10.1093/acref/9780199208272.001.0001/acacr-9780199208272-e-359?rkey=lgpDw&result=351>. — Date of access: 14.01.2018.

## ЭКСПРЭСІЎНЫ СІНТАКСІС У ТВОРАХ АЛЕСЯ РАЗАНАВА

**Уводзіны.** Сучасная беларуская паэзія прадстаўлена шматлікімі аўтарамі, «творчасць якіх вызначаецца глыбінёй паэтычнага мыслення і разнастайнасцю жанравых пошукаў. Адна з найбольш яркіх індывідуальнасцей — А. Разанаў. Аднак рэфарматарства А. Разанава выяўляецца не толькі ў аднаўленні літаратурнай формы, у першую чаргу яно звязана з пошукамі новай змястоўнасці, стварэннем новай паэтычнай канцэпцыі свету чалавека» [3, с. 591].

**Асноўная частка.** Кожны выпадак ужывання слова, формы слова, словазлучэння, сінтаксічнай канструкцыі ў творах А. Разанава рэалізуе, акрамя камунікатыўнай, эстэтычную функцыю. Экспрэсіўны сінтаксіс — сістэма, якую складаюць разнастайныя прыёмы і сродкі, што забяспечваюць як выразнасць, вобразнасць, так і багацце маўлення. Аваладаўшы шматлікімі стылістычнымі фігурамі, паэт «можа сакцэнтаваць увагу на сэнсава важкіх словах, а ў мастацкім стылі вырашыць шэраг эстэтычных задач» [2, с. 58].

Н. Шандроха адзначае, што «сінтаксічныя фігуры цесна звязаны з экспрэсіўнай будовай маўлення і працягваюцца ў пэўных формах яе сінтаксічнай арганізацыі. Сюды адносяцца разнастайныя паўторы (анафара, эпіфара, кальцо, сімплака, шматзлучніканасць, падваенне і інш.), супастаўленне і супрацьпастаўленне радкоў, групіроўка іх у пэўныя інтанацыйна-сінтаксічныя адзінствы (антытэза, паралелізм, перыяд), усе віды і формы парушэння звычайнай сінтаксічнай ці лагічнай сувязі паміж словамі ў межах сказа (інверсія, эліпс, умаўчанне і інш.)» [5, с. 8].

У структуры твораў А. Разанава знаходзім прыклады экспрэсіўных сінтаксічных фігур павелічэння аб'ёму выказвання, якія перадаюць стабільнасць як станоўчага, так і адмоўнага эмацыянальнага настрою маўлення. Асноўная іх функцыя — дэманстрацыя моцнага, узвышанага, працяглага па часе эмацыянальнага пачуцця, напрыклад:

1) анафара, асноўная функцыя якой — прадэманстраваць упэўненні эмацыянальнай настрой лірычнага героя, напрыклад: *Трэба прагнуцца — і немагчыма амаль прагнуцца. / Трэба вярнуцца — але няма ўжо куды* [4, с. 178] і інш. Дзякуючы анафары ствараецца своеасаблівы паралелізм сказаў і эмацыянальна падкрэсліваецца слова, якое паўтараецца.

Знаходзім прыклады анафары ў адной з частак складанага сказа, напрыклад: *Спяшайся расці, трава, / спяшайся, адна палова імгнення, злучыцца з другою паловай, / каб спраўдзіўся некалі цуд, / каб паспелі ўсе нарадзіцца / і не паспела смерць анікога скасіць касой* [4, с. 161]; *Яшчэ здольны балець, / яшчэ здольны пакутаваць, / яшчэ здольны намерці, / я разбіваю душу і рукі аб камяні і сцены, / якія мяне абступаюць* [4, с. 6] і інш.;

2) эпіфара, калі суседнія сказы заканчваюцца аднолькавымі спалучэннямі слоў ці выразаў, што таксама ўзмацняе, падкрэслівае іх: *Бачу праз перашкоду / Думаю праз перашкоду* [4, с. 19];

3) кальцо, якое надае выказванню ўпэўненасць, незабегнасць у зыходным сцвярдзенні, непахіснасць пажаданай думкі, напрыклад: *Колькі мушу адольваць зноў?! / І няўжо на самой справе мушу?!* [4, с. 15] і інш.;

4) сінтаксічны паралелізм, пры якім члены сказа расстаўлены ў адной паслядоўнасці і выражаны аднолькавымі формамі: *Не бачу яе — прадбачу, / не чую — а прадчуваю, / не ведаю — а прадведваю...* [4, с. 47] і інш. А. Разанаў выкарыстоўвае сінтаксічны паралелізм з мэтай стварэння асаблівай экспрэсіўнай атмасферы кантэксту, у прыведзеным выпадку — лірычны роздум паэта над сэнсам жыцця;

5) градацыя, якая «закрываецца ў такім размяшчэнні частак выказвання (слоў, адрэзкаў сказа), дзе адбываецца паступовае нарастанне або, наадварот, аслабленне ўражання, пачуцця, перажывання, у выніку чаго нарастае або паслабляецца эмацыянальна-экспрэсіўнае значэнне выказвання» [5, с. 17], напрыклад: *Колькі мушу адольваць зноў?! / І няўжо на самой справе мушу?!* [4, с. 15] — нарастанне пачуцця; *Не бачу яе — прадбачу, / не чую — а прадчуваю, / не ведаю — а прадведваю...* [4, с. 47] — паслабленне пачуцця;

Экспрэсіўныя сінтаксічныя фігуры павелічэння аб'ёму ў творах А. Разанава дапамагаюць выразіць сэнс выказвання ў больш шырокай, «разгорнутай» форме, падкрэсліць асацыятыўнасць зместу.

Выкарыстоўвае А. Разанаў і фігуры памяншэння аб'ёму выказвання: 1) эліпсіс; 2) умаўчанне; 3) асіндэтон; 4) с'югму. Наяўнасць гэтых фігур у невялікіх па памерах тэкстах можна патлумачыць тым, што фігуры памяншэння аб'ёму выказвання надаюць маўленню энергічнасць, даволі часта выкарыстоўваюцца ў лозунгах і газетных загаловах, ствараюць такое ўражанне, што адрасат рашуча пераходзіць ад слоў да справы, напрыклад:

1) эліпсіс, пры дапамозе якога дэманструецца экспрэсія, выказванню надаецца большая энергія, дынамічнасць, напружанасць дзеяння, перадаецца душэўны, псіхалагічны стан персанажа: *Паверхняю — разважаю, паверхняю — / разумею, паверхняю — мераю глыбіню* [4, с. 30]. У прыведзеным прыкладзе эліпсіс спалучаецца з паралелізмам і антытэзай. Аўтар акцэнтуюе ўвагу на экспрэсіі, надае выказванню большую дынамічнасць, перадае напружанасць дзеяння, псіхалагічны стан лірычнага героя;

2) асіндэтон — фігура, супрацьлеглая полісіндэтону (шматзлучніканасці), якая дапамагае перадаць хуткую змену з'яў і падзей, суправаджаецца характэрнай пералічальнай інтанацыяй: *Блукаю па веснавых*

гарадскіх завулках: спыняюся / каля кожнай сядзібы, вітаю кожнае дрэва... [4, с. 52]; Паверхняю — разважаю, паверхняю — / разумею, паверхняю — мераю глыбіню [4, с. 30] і інш. Такая будова вершаванага радка дапамагае аўтару зрабіць мову больш выразнай, энергічнай, узмацняе экспрэсіўнасць;

3) зеўгма, для якой характэрны гіпербалічныя завастрэнні. Гэтая сінтаксічная фігура ўжываецца ў паэтычных творах А. Разанава ў жанры версэта, калі аднаасотаўны сказ уваходзіць у састаў складанага, напрыклад: *Нічога не скажаш: няўключодны, няроўны, / прышыты да стратаў зямлі, недалёкі палёт / кажановы валодае нейкай свайй адвагай, нейкім / сваім натхненнем, /але натхненнем гэтым кіруе змрок* [4, с. 123]. Ужыванне аўтарам ў вершах зеўгмы дае магчымасць чытачу успрымаць далёкія і лагічна не аднародныя паняцці як аднародныя.

Неабходна адзначыць, што ў жанры версэта А. Разанава часта сустракаюцца выпадкі выкарыстання ў межах аднаго сказа некалькіх сінтаксічных фігур, якія, дапаўняючы адна адну, узмацняюць экспрэсіўнасць, эмацыянальнасць выказанай думкі, падкрэсліваюць глыбіню роздому аўтара над вечнымі праблемамі чалавецтва: *Палову жыцця падаюся ў свет, палову — / варочаюся са свету, / палову жыцця пішу на дарозе свае імёны, / палову — закрэсліваю напісанае, / палову жыцця расту ад зямлі, палову — / расту з зямлёю: /і ўсё менш ува мне мяне, і ўсё больш / бязмежжа* [4, с. 14] — анафара, эліпсіс, сінтаксічны паралелізм + перыяд.

Акрамя вышэйназваных фігур павелічэння і памяншэння аб'ёму А. Разанаў выкарыстоўвае фігуры размяшчэння і перастаноўкі, якія, як сцвярджае Н. Шандроха, «заснаваны на парушэнні звычайнага парадку размяшчэння элементаў і (або) дыстантнага размяшчэння элементаў, якія звычайна стаяць побач» [5, с. 39], напрыклад:

1) сегментацыя, пры якой «у першую чаргу вылучаюць назоўны ўяўлення, або назоўны тэмы — такую эмацыянальна-экспрэсіўную канструкцыю, у якой у першую частку выносіцца тэма выказвання, а ў другую — звесткі пра яе, прычым сама тэма ў другой частцы дубліруецца часта займеннікам 3-й асобы (радзей лексічным або семантычным паўторам). Назоўны ўяўлення (назоўны тэмы) «назвае ўспомнены і намаляваны ва ўяўленні таго, хто гаворыць, прадмет, з'яву, факт, пра якія ў наступным сказе выказваецца пэўная думка, выражаецца пачуццё» [6, с. 40], напрыклад: *Дубы Заходняга краю!.. / Дужым памкненнем вы падымаецеся над / зямлёю і падымаеце з нетраў зямлі вам давераны / ёю цяжар, яго абдымаючы дбайна — / нібы несяце пасланне з пары, не залежнай / ад непагадзі і пагоды, у другую такую ж пару* [4, с. 161].

Як лічыць Т. А. Аляшкевіч, творчасць А. Разанава «сведчыць аб няўмольным жаданні сучаснай паэзіі выйсці на новы ўзровень уздзеяння на чытача, на якім перакрываюцца ўсе ўзроўні мастацкага твора, адбываецца працэс «дэрэгерметызацыі» паэтычнага сэнсу» [1, с. 151].

**Заклучэнне.** Паэтычныя творы А. Разанава не пазбаўлены вобразнасці, экспрэсіўнасці, для ўзмацнення якіх выкарыстоўваюцца экспрэсіўныя сінтаксічныя фігуры: фігуры павелічэння і памяншэння аб'ёму, фігуры размяшчэння і перастаноўкі. Акрамя таго, у жанры версэта і вершаказа сустракаюцца выпадкі ўжывання ў межах аднаго сказа некалькіх сінтаксічных фігур, што дазваляе паэту актыўна ўздзейнічаць на слухача і чытача.

#### Спіс цытаваных крыніц

1. Аляшкевіч, Т. А. Фонасемантыка паэтычнага твора Алеся Разанава / Т. А. Аляшкевіч. — Мінск : Беларус. навука, 2014. — 161 с.
2. Багамолава, А. Экспрэсіўны сінтаксіс / А. Багамолава // Роднае слова. — 2012. — № 11. — С. 58—61.
3. Гісторыя беларускай літаратуры XX стагоддзя : у 4 т. / НАН Беларусі, аддз-не гуманітар. навук і мастацтваў, Ін-т літ. ім. Я. Купалы ; навук. рэд. У. В. Гніламёдаў, С. С. Лаўшук. — Мінск : Бел. навука, 2003. — Т. 4., Кн. 2. 1986—2000. — 975 с.
4. Разанаў, А. Лясная дарога: версэты / А. Разанаў. — Мінск : І. П. Логвінаў, 2005. — 200 с.
5. Шандроха, Н. Э. Экспрэсіўны сінтаксіс : вучэб.-метад. дапам. / Н. Э. Шандроха. — Гродна : ГрДУ, 2002. — 62 с.

УДК 811.161

А. А. Мурзаев

Учреждение образования «Барановичский государственный университет», Барановичи

## ПРИЧИНЫ СЛОЖНОСТИ ОВЛАДЕНИЯ РУССКИМ УДАРЕНИЕМ ТУРКМЕНСКИМИ СТУДЕНТАМИ

**Введение.** Неверное ударение затрудняет устное общение на русском языке, мешает восприятию смысла речи, препятствует взаимопониманию и, кроме того, свидетельствует о низком уровне образованности и речевой культуры говорящего.

Нормы русского ударения иностранные студенты усваивают не только на учебных занятиях, но и во внеучебное время, общаясь с русскоязычными жителями страны пребывания. Однако русская речь в условиях двуязычной Беларуси не всегда безупречна, так как сказывается интерференция и особенности профессиональной речи. Иностранцы студенты часто испытывают затруднения в усвоении только литературного произносительного варианта, в том числе и акцентологического, по той причине, что у них недостаточно знаний в этой области русского языка и им трудно различать нормативность и ненормативность.

**Основная часть.** Трудности, которые испытывают туркменские студенты при овладении акцентологическими нормами, обусловлены характером русского словесного ударения, специфичностью самих норм, влиянием родного языка.

Каждый иностранец, начавший изучать русский язык, обращает внимание на то, что ударение может падать на любой слог (*встрЕча, задАние, позвонИть*) и во многих словах в разных грамматических формах может перемещаться с одного слога на другой (*водА — вОду, искАть — ИщЕт*), т. е. является разноместным и подвижным. Это, однако, не означает, что ударение можно сделать на любом слоге в слове. Существуют акцентологические нормы, согласно которым какой-либо вариант ударения считается правильным, а другие — нет. В связи с этим при знакомстве с новым словом иностранцам приходится запоминать место ударения в его начальной форме, обращать внимание, меняется ли оно в грамматических формах. Для туркменских студентов это особенно трудно, потому что в родном для них языке ударение обычно падает на последний слог (*окатАк — читай, ока — читай, okigI — читатель, okigilAr — читатели*). Именно по этой причине многие русские слова туркменские студенты произносят с ударением на последнем слоге.

Разноместность русского ударения позволяет разграничивать как грамматические формы слов (*стЕны — стЕньИ, рУки — рукИ, насыпАть — насыпАть*), так и совпадающие в написании слова (*плачу — плачу, вИски — вискИ*). Смыслоразличительная роль русского ударения часто не принимается туркменами во внимание потому, что в их родном языке смысловое различие передается долгим или коротким произнесением звука (*däş — камень, daş — далеко*).

В овладении акцентологическими нормами русского языка иностранным студентам могут быть полезны орфоэпические словари и словари ударений. В трудных случаях, особенно при самостоятельной работе с новой лексикой или при подготовке выступления с рефератами, именно словарь поможет выяснить, какой из вариантов является единственно возможным или предпочтительным с точки зрения литературной нормы.

Работа со словарями является успешной лишь в том случае, если у студентов не возникает проблема понимания словарных помет, дающих информацию о степени соответствия акцентологического варианта современной литературной норме. Вариант может быть запрещенным или не рекомендованным (*граждАнство, не граждАнство; звонИт, не рек. звонит*), допустимым (*творОг* и доп. *творОг*), устарелым (*колледж* и доп. уст. *колледж*), или же варианты равноправны (*джинсовый* и *джинсовый*).

Произносительные нормы способны меняться очень быстро, поэтому за справкой следует обращаться к современным словарям, так как словари, изданные несколько десятилетий назад, могут отражать уже устаревшую норму. Сравнив нормы ударения некоторых слов в орфоэпических словарях конца XX и начала XIX века, обнаружили, что полностью изменилось место ударения в слове *грейпфрут*: *грЕйпфрут* [2] — *грейпфрут* [3]. Появился произносительный вариант: *джинсовый* и *джинсовый, йогурт* и *йогурт* [3]; допустимый вариант нормы стал равноправным: *кулинария* и *кулинария*; допустимый вариант стал ненормативным: *договор* (мн.ч. *договоры*) и доп. *договор* (мн.ч. *договоры*) [2]; *договор* (мн.ч. *договоры*), не рек. *договор* (мн.ч. *договоры*) [3]; вариант, ранее находившийся за пределами нормы, стал допустимым: *обеспечение*, не рек. *обеспечение* [2] и *обеспечение* и доп. *обеспечение* [3].

Серьезным препятствием для усвоения иностранными студентами современных норм русского литературного ударения являются те противоречия, которые обнаруживаются в словарях одного поколения: один и тот же произносительный вариант в одном словаре рассматривается как равноправный [4], а в другом — как допустимый [3] (*иначе — Иначе, обеспЕчение — обеспЕчение, одновременный — одноврЕменный, Отдал — отдал* и другие); устарелый [4] и равноправный [3] (*йогурт — йогурт*); рекомендуемый [4] (*маркетинг* и *маркетинг*) и нерекондуемый [3] (*маркетинг*, не рек. *маркетинг*). Проблема противоречивости может быть решена путем обращения к наиболее авторитетным источникам, которыми являются словари и справочники, одобренные Российской Академией наук или рекомендованные Министерством образования.

**Заключение.** Разноместность и подвижность русского ударения создает немало трудностей для туркменских студентов при чтении вслух незнакомых текстов, устных ответах на семинарских занятиях, зачетах и экзаменах, при общении с жителями страны пребывания. Трудности, которые испытывают туркменские студенты в овладении современными литературными нормами русского ударения, обусловлены как субъективными, так и объективными причинами. Успешному усвоению современных акцентологических норм русского литературного языка во многом будет способствовать знание специфики русского ударения, умение работать с орфоэпическими словарями и словарями ударений.

#### Список цитируемых источников

1. Нормы русского литературного языка : учеб. пособие по культуре речи / под. ред. Л. А. Константиновой. — Флинта : Наука, 2010. — С. 6.
2. Орфоэпический словарь русского языка: произношение, ударение, грамматические формы / С. Н. Борунова, В. Л. Воронцова Н. А. Еськова ; под ред. Р. И. Аванесова. — М. : Русский язык, 1988. — 704 с.
3. Орфоэпический словарь русского языка: произношение, ударение, грамматические формы / Н. А. Еськова, С. Н. Борунова, В. Л. Воронцова ; под ред. Н. А. Есковой. — М. : АСТ, 2015. — 1008 с.
4. Резниченко, И. Л. Орфоэпический словарь русского языка. Произношение. Ударение / И. Л. Резниченко. — М. : Астрель; АСТ, 2010. — 1182 с.

## ПОЭМА «ТАРАС НА ПАРНАСЕ»: НА ПЕРЕКРЕСТКЕ ЯЗЫКОВ

**Введение.** Одним из выдающихся достижений белорусской литературы XIX века стала сатирическая бурлескная поэма «Тарас на Парнасе», которую, как выяснилось позднее, написал Константин Вереницин еще во время учебы в Петербурге. Первоначально произведение распространялось в рукописном виде и было опубликовано только в 1889 в газете «Минский листок» под псевдонимом «Наум» [1]. Почти сразу же после первой публикации поэмы на белорусском языке появился и её первый русский перевод, выполненный в 1890 году М. Острожским. Знаковым событием стало издание поэмы «Тарас на Парнасе» на восьми европейских языках в 2008 году [2].

Поэма написана четырёхстопным ямбом на живом белорусском языке, являющимся прямым отражением ментальности нации — определенного национально-культурного кода. Следовательно, работая с произведением, в котором присутствует другая культура, переводчик неизбежно сталкивается с ее реалиями. Это значит, что возникает потребность более детального исследования критериев и способов, с помощью которых осуществляется перевод того или иного слова.

Цель данной работы — проанализировать способы перевода культурно-маркированной лексики, содержащейся в оригинальном произведении, на русский и английский языки.

Материалом для данного исследования послужило издание «Тарас на Парнасе» [3], в котором поэма представлена на трех языках: белорусском, русском и английском. Русский вариант произведения принадлежит Михаилу Лозинскому (1886—1955) — создателю советской школы поэтического перевода, который в 1953 г. представил свою версию поэмы. Одним из пионеров в области перевода лучших образцов белорусской литературы на английский, и поэмы К. Вереницина «Тарас на Парнасе» в частности, явился создатель англоязычной антологии современной белорусской поэзии Уолтер Мэй (1912—2002). Переводчик обращался как к произведениям классиков литературы — Я. Купалы, Я. Коласа, М. Богдановича, так и сказкам («Сидит медведь на колоде»), детским стихотворениям.

**Основная часть.** Для английского переводчика основными трудностями выступило наличие рифмы в белорусском произведении: современная английская литература фактически отказалась от рифмования, между тем белорусская поэзия придерживается традиционной силлаботоники с ее акцентом на рифму. Особую проблему составила и флективность (гибкость) белорусского языка, которая дает больше возможностей для рифмы в сравнении с английским языком.

В белорусском языке в большей степени присутствует связь с устным дискурсом за счет употребления диалектной лексики. Русский же перевод произведен приближен к нормам литературного языка: во многих местах заменены не только слова, а даже целые высказывания. Для английского поэтического слова также характерно преобладание литературного языка.

В современной лингвистике под культурно-маркированной лексикой понимают «совокупность языковых единиц, обозначающих понятия, своеобразные для определенного народа, характеризующие его историю и культуру, отличные от прочих, передающие образ мышления представителей определенной культуры. Она фиксирует национальные и культурные особенности и потому связана с культурным самосознанием как отдельного субъекта, так и сообщества в целом [4, с. 14]. Для анализа были отобраны десять единиц, которые согласно квалификации Л. Н. Чумак относятся к лингвокультуремам с национально-культурной семантикой [5, с. 47].

Существуют разные способы перевода подобной лексики, самыми распространенными из которых являются описательный перевод, эквивалент, калькирование, а также транскрипция/транслитерация. Отметим, что если переводчик не обладает необходимыми фоновыми знаниями, то он может просто опустить в переводе подобные слова.

Обратимся к тексту У. Мэя. Он пишет про Тараса “forest warden”, подразумевая под этим «палясоўшчык», то есть переводчик заменил эмоционально окрашенную лексическую единицу на нейтральную. В переводе на русский язык М. Лозинский использовал транслитерацию и перевел слово как «полесовщик».

Авторы русского и английского вариантов перевели место проживания Тараса «Пуцявішчы» — соответственно «Путевище» и “Putevischa”. Очевидно, что перевод географического названия англичанин осуществлялся не с языка оригинала, а его русского варианта. Эта мысль подтверждается и переводом белорусского «войт», обозначающее «староста», которое употребляется и в русскоязычной поэме, а в английском звучит “the elder”. Соответственно, взят корень слова «стар-», переведен на английский, и получилось *elder* ‘старший, старейшина’.

Еще примером может послужить отрывок из X части поэмы, где в английском предложении “Now Cupid with the maidens frolics” слово “frolics” используется со значением «резвится», близким к русскому переводу М. Лозинского «Амур, тот с девками балует» и не похож на оригинал текста «Амур жа зь дзеўкамі жартуе», где слово «жартуе» используется в значении «шутит». Белорусское слово «сярмяга» в русском переводе звучит как «Кафтан», а в английской версии мы имеем тоже самое “kaftan”.

Интересным примером является перевод с лексической единицы «сукенка» (русс. «платье») на русский язык. В переводе М. Лозинского звучит «платок», что скорее всего и повлекло за собой перевод слова «сукенка» на английский язык как “patterned shawl” в значении «узорчатый платок».

К. Вереницин для создания особой художественной атмосферы использовал в своей поэме просторечную и эмоционально окрашенную лексику. Язык письма понятен в большинстве своих выражений только белорусскому народу. Например, оригинальное «Як бы ў рандзе сядзіць» в русской версии звучит как «Словно в кабаке сидит», а на английском языке — “He founded himself as if at an inn”, хотя в комментарии к изданию сказано, что «у рандзе» означает «у карчме». Вот еще пример: вместо общеупотребительного «рот» К. Вереницин использует просторечное «зяпа», которое в переводах на русский («рот») и английский (“mouth”) заменено на нейтральный эквивалент; белорусское «жур», которое переведено на русский как «кисель», стало проблемой для У. Мэй из-за отсутствия данного продукта. В английской версии используется “frozen jelly”, что означает «застывшее желе».

Анализ трех вариантов поэмы показал, что целые выражения из оригинального произведения изменены на стилистически нейтральные. Например, в белорусскоязычной поэме написано «Хароміна-мядзведзь», что на русский язык переведено как «Как есть хоромина, медведь», но в английской версии — “A bear — and tall as a house as well” («медведь высокий, как дом»). Белорусский фразеологизм «Зубом, як цюцька, лепячу» в русском языке звучит «Зубами, как щенок, стучу», выражен английским устойчивым сочетанием “My teeth like mad began to chatter”.

**Заключение.** По результатам проделанной работы можно отметить, что особенностью индивидуального переводческого стиля У. Мэйя является тенденция сохранения формы, однако наблюдается непоследовательность в стремлении передать все лексические значения оригинала, что делает текст перевода чрезмерно информативным, что усложняет его восприятие. В переводах М. Лозинского наблюдается недостаточное знание культурных особенностей белорусского народа, из-за чего многие моменты при переводе были опущены. Анализ перевода русскоязычного автора также показывает, что несмотря на принадлежность языков к одной группе, культурные явления не всегда интерпретируются одинаково.

Несмотря на достаточный переводческий опыт английского поэта У. Мэйя его вариант «Тараса на Парнасе» имеет ряд недостатков: отсутствие углубленных комментариев при передаче интертекста, не позволяющее англоязычному читателю понять некоторые импликации, аллюзий. Используя принципы реалистичного перевода, некоторые образы У. Мэйя интерпретирует либо неправильно, либо представляет образы, лишённые национальной идентичности, искажая тем самым замысел автора. Следовательно, только знание культуры страны изучаемого произведения позволит более успешно переводить произведения и сохранять национальный колорит.

#### Список цитируемых источников

1. Тарас на Парнасе [Электронный ресурс] // Национальная библиотека Беларуси / Тарас на Парнасе. — 2006—2019. — Режим доступа: <https://www.nlb.by/content/uslugi/sotsiokulturnye-uslugi/muzey-knigi/arkhiv-vystavok/vystavki-2008-2010-gg/taras-na-parnase/>. — Дата доступа: 02.03.2019.
2. «Тарас на Парнасе» Константина Вереницына [Электронный ресурс] // Информационно-аналитический портал Союзного Государства / Экспертный комментарий. — 2004—2013. — Режим доступа: <http://www.soyuz.by/news/expert/27025.html>. — Дата доступа: 02.03.2019.
3. Тарас на Парнасе : нар. паэма : для ст. шк. узросту / маст. У. В. Гладкевич. — Мінск: Юнацтва, 1998. — 88 с.
4. Телия, В. Н. Основные постулаты лингвокультурологии / В. Н. Телия // Филология и культура : материалы II Междунар. конф., 12—14 мая 1999 г. : в 3 ч. / отв. ред. Н. Н. Болдырев. — Тамбов : Изд-во ТГУ, 1999. — Ч. 3. — С. 14—15.
5. Чумак, Л. Н. Синтаксис русского и белорусского языков в аспекте культурологии / Л. Н. Чумак. — Минск : БГУ, 1997. — 196 с.

УДК 376

О. А. Павловская, Е. А. Савина

Государственное учреждение образования «Гимназия № 1 г. Барановичи», Барановичи

### КНИГИ ПРО ОСОБЕННЫХ ДЕТЕЙ: ЖАНРОВОЕ СВОЕОБРАЗИЕ, ТЕМАТИКА И ПРОБЛЕМАТИКА ПРОИЗВЕДЕНИЙ

**Введение.** Люди, живущие на земле, никогда не задумываются над тем, что можно радоваться солнцу или ясному небу. Многим хочется поделиться с окружающими своими мыслями и стремлениями; подпевать любимым исполнителям, пересматривать фильмы, которые не оставили равнодушными. Кажется, что все это так просто. Но есть те, для кого простое пожатие руки — это уже подвиг, те, кто не может увидеть красоту мира, кто не может ее услышать или осмыслить. «Мир людей с особенностями умственного развития для многих является большой неизвестной, ведь он изолирован от мира «нормальных» людей. А незнание в свою очередь порождает непонимание, которое мешает полноценному общению между обоими мирами. Люди с умственными ограничениями слишком долго жили не с нами, а где-то около нас — в физическом и соци-

альном одиночестве. Из-за этого появилось большое количество абсурдной и сильно искаженной информации об их реальной жизни, их потребностях, желаниях и способностях. К сожалению, многие из нас до сих пор задаются вопросом, имеет ли вообще жизнь человека с умственными ограничениями смысл...» [1, с. 4].

**Основная часть.** Кто такие «особенные дети»? Они живут рядом с нами, но мы не всегда об этом знаем. И о том, как они живут, мы тоже не знаем, а часто — не хотим знать. Но в последние годы ситуация, кажется, стала меняться. И одним из свидетельств изменений стало появление книг, героями которых являются как раз такие дети и люди — с «особенностями». Почему такие книги необходимы? Кто их читает? Как они воспринимаются? Почему нужны специальные усилия, чтобы продвигать такие книги на книжном рынке [3]?

В литературе есть так называемые «вечные темы», но нет ни одной темы, затрагивающей проблемы детей с ограниченными возможностями. Хотя такое понятие, как «инвалид», существует столько же времени, сколько существует и человеческое общество.

Люди с ограниченными возможностями. Как живут такие люди? Какие проблемы их волнуют? Как к ним относятся в обществе? Что помогает таким людям вернуться к полноценной жизни? Может ли человек с ограниченными возможностями стать полноправным членом коллектива?

Русскоязычной литературы об «особых» детях крайне мало. И практически вся она — автобиографическая, а значит, живёт не по законам художественного жанра, а по законам документалистики.

Самые известные произведения — «Белое на чёрном» Рубена Давида Гонсалеса Гальего, которое было удостоено в 2003 году Букеровской премии. Можно назвать и «Траву, пробившую асфальт» Тамары Черемновой, и «Нестрашный мир» Марии Беркович, «Я слышу» Ирины Зартайской, «Невидимый слон» Анны Анисимовой, «Костя+Ника» Тамары Крюковой. На другом полюсе оказываются немногочисленные авторы, которые рассказывают о теме особых детей через фантастику: «Дом, в котором...» Мариам Петросян, «Класс коррекции» Екатерины Мурашовой, «Дом отважных трусишек» Юрия Ермолаева. Многие книги, посвящённые образу «особого ребёнка», написаны в жанре нон-фикшн.

Подробнее остановимся на книге Милы Пархоц «Аутилиус. Сказки для взрослых и детей». Читаем авторское вступление: «Я хочу рассказать вам об удивительных существах... по секрету. Они живут рядом с нами и, возможно, гуляют в вашем дворе или ходят в соседнюю школу. Они дети, но они не похожи на вас. Они говорят с птицами на птичьем языке, однако редко отвечают людям и не всегда понимают их. Они ведут себя странно, играют в странные игры, а иногда совсем не умеют играть. Но зато они видят эльфов и фей, которые прилетают к ним и поют им свои песни... и тогда эти дети смеются без видимых для нас причин. А иногда они кричат и плачут неизвестно почему: это злые тролли прогоняют маленьких эльфов и пугают странных малышек.

Как видите, им бывает трудно. Во всяком случае, точно труднее, чем нам, ведь они живут в двух мирах одновременно и иногда не могут понять, где же они теперь. Если вы знаете такого мальчика или девочку, то прошу вас, не смейтесь над ними и тем более не дразните, не обижайте их, а попытайтесь подружиться, если можно. А если нет (не все из них могут дружить с детьми), расскажите их тайну своим друзьям... по секрету.

Когда эти странные дети вырастают, то становятся странными взрослыми. Но если вы будете к ним добры, то, скорее всего, они научатся жить в нашем мире и, может быть, даже решат, что стоит остаться в нем навсегда. Правда, это произойдет только в том случае, если мы будем похожи не на злых троллей, а на маленьких эльфов и фей. Ведь тогда у нас будет лучше, чем в сказке.

Эта история помогает взглянуть на «особенных» детей с другой стороны, ведь не все измеряется интеллектом и талантом. У них явно есть что-то другое, для чего они и пришли в этот мир. Как воспитать в своих детях правильное восприятие людей с особенностями? Прочитайте сказку «Один маленький секрет», подготовьте их ко встрече с необычными детьми, ведь рано или поздно она произойдет и важно быть готовыми к ней и реагировать правильно [2, с. 3].

Книга состоит из сказок о детях с аутизмом. Выпущена она по заказу Международной благотворительной организации «Дети. Аутизм. Родители».

Главный герой сказки «Не будем терять надежду» — замечательный мальчик, который из-за поцелуя злой ведьмы заболел. *«И даже злая волшебница, пролетая над его домом, невольно залюбовалась им, а потом спустилась и поцеловала мальчика в лоб»* [2, с. 4]. Никто не мог его вылечить, он рос, но не вырос, и только чудо смогло его спасти. Чудо, в которое надо очень сильно верить. *«Злую колдунью не учили делать добро, и она не знала, как расколдовать мальчика. А к утру она умерла. Может, от огорчения, может, от старости, а может, от того, что были люди, которые верили в счастливый конец этой сказки. Ведь мальчик с того утра начал выздоравливать и через год совершенно поправился. Теперь у него много друзей, он ходит в школу и занимается спортом. А больше всего он любит читать книги и даже сам сочиняет стихи. Да-да, теперь он совсем такой же, как в начале сказки, только еще лучше»* [2, с. 5].

В сказке «Предсказатель» показан детский взгляд на аутизм. Главные герои — тринадцатилетний Миша и пятилетняя Маша встречают Алика, который болеет аутизмом. При этом Алик обладает даром предсказания. *«Отсидев под дверью участковой приличную очередь, получив и справку, и больничный, Миша и Маша снова оказались на улице и снова увидели Алика. Он сидел на том же месте, слегка покачивался и отрешенно смотрел на освещенные окна. Теперь он показался Маше даже красивым. Проходя мимо, брат и сестра явственно услышали слова, которые бормотал Алик: «Скользкая ступенька, скользкая ступенька, мокрый пол»... «Ла-а-ампочка побилась!» — вдруг неожиданно громко закончил Алик и, выйдя за ребятами из ворот, повернул к ближайшему дому»* [2, с. 7]. И действительно, лампочка в подъезде дома, где живут дети, перегорела, ступеньки были скользкими, а пол мокрым.

Сказка «Как мальчика-зайчика уму учили» через образы зверей показывает нам особенности взаимоотношений особенных детей и их товарищей. *«И решила девочка-белочка: «Хоть я и меньше его, а толковей. Буду соседа уму-разуму учить, а то пропадет ведь, жалко»* [2, с. 10].

Сказка «Выбор» — одна из самых, на наш взгляд, странных и требующих неоднократного прочтения. Главные герои встречаются после своей смерти, каждому есть за что извиняться, каждый хочет изменить свою судьбу.

И, наконец, «Аутилиус». Сказка о капризной принцессе, которую в воспитательных целях сделали невидимой. И вот принцесса встречает странного мальчика Аутку, который разговаривает с птицами. Мальчик соглашается помочь принцессе вернуться во дворец. В благодарность принцесса предлагает Аутке стать её пажом. *«Через пару лет после исчезновения Аутки, его мать, по-прежнему продававшая на базаре молоко, увидела в городе красивого богато одетого юношу. «Это Аутилиус, любимый паж принцессы», — говорили в толпе. Сердце сказало ей все, но подойти к господину в парче и бархате и заговорить с ним она не посмела, а он не заметил ее. Мать глядела ему вслед и улыбалась сквозь слезы: «Он и сейчас не от мира сего, что ждет его впереди?»* [2, с. 18].

**Заключение.** Книги об «особых» детях нужны тем, кто считает для себя и своих детей неотъемлемой частью жизни человеческую солидарность и эмпатию. Это можно отнести и к самим «особым» людям, и к их родителям, и к людям «со стороны». Степень нужности может определить сам человек. Ведь такие книги могут бросить вызов нашим взглядам на жизнь, а это не всегда легко.

Рано или поздно наш мир изменится: он будет напоминать фантастический фильм, в котором вместе с людьми полноценно живут самые разнообразные существа. В будущем никто не будет оглядываться на тех, кто чем-то отличается от других.

#### Список цитируемых источников

1. «Мы — обычные люди!» / редкол.: Г. Вольхюттер [и др.], под общ. ред. Е. Г. Титовой. — Минск: А. Н. Варакин, 2012. — 36 с.
2. Пархоц, М. Аутилиус: Сказки для детей и взрослых / М. Пархоц. — Минск, 2014. — 20 с.
3. Годинер, А. Герой с «особенностями» в детской литературе [Электронный ресурс] / А. Годинер // Папмамбук. — Режим доступа: <http://www.papmambook.ru/articles/2069/>. — Дата доступа: 03.03.2019.

УДК 37. 811. 161

Г. А. Сарыева

Учреждение образования «Барановичский государственный университет», Барановичи

### УЧАСТИЕ ВО ВНЕАУДИТОРНОЙ ДЕЯТЕЛЬНОСТИ КАК ОДИН ИЗ ФАКТОРОВ САМОРЕАЛИЗАЦИИ СТУДЕНТА

**Введение.** При получении образования в вузе важно не только подготовиться к профессиональной деятельности, но и продуктивно прожить студенческую жизнь. В неязыковом вузе студенты больше сосредоточены на дисциплинах специальности, поэтому изучение русского языка отходит на второй план.

Хорошо организованная внеаудиторная работа по дисциплине делает изучение языка более эффективным. Участие студентов во внеаудиторной деятельности предоставляет возможность более глубоко познакомиться с литературой, культурой, историей народа, язык которого они изучают, делает трудоемкий процесс изучения русского языка интересным и увлекательным, способствует не только развитию интереса к изучению языка, но и помогает повысить качество владения им. Как правило, инициаторами и активными организаторами внеаудиторных мероприятий выступают преподаватели русского языка как иностранного. Их эрудированность, эмоциональный настрой, увлеченность, доброжелательность позволяют создать ситуацию успеха в овладении русским языком и снять культурный и языковой барьеры.

**Основная часть.** Традиционной формой внеаудиторной работы с иностранными студентами в Барановичском государственном университете стала организация образовательно-воспитательных проектов. Статус ежегодного мероприятия получил интернациональный фестиваль «Диалог культур», который проводится в нашем университете в рамках заключительного этапа олимпиады по русскому языку для иностранных студентов. В программе последнего фестиваля были дефиле и представление национальных костюмов, подведение итогов творческих работ на тему «Расскажи мне о твоей стране. Мне очень хочется о ней услышать», презентация лучших работ, выступление финалистов олимпиады со спонтанным высказыванием на заданную тему, национальные игры участников проекта, презентация материалов рубрики «О русском — интересно», лингвистическая игра, конкурс «Скороговорки народов мира», подведение итогов олимпиады, награждение победителей и участников фестиваля. Содержание программы фестиваля показывает, что его подготовка занимает длительный период, а участие в этой работе сплачивает студентов, повышает их речевую активность, способствует формированию толерантной личности.

Свою эффективность доказала и такая форма воспитательной работы с иностранными студентами, как литературная гостиная. Посредством такого рода речевой практики расширяется литературное образование обучающихся, формируются эстетические механизмы общения с художественным словом, развивается духовно-нравственная сфера личности студентов.

Литературная гостиная предполагает свободное общение на литературном материале, участие в «живом диалоге». В этом году в литературной гостиной участники представили свои любимые книги и прочитали отрывки из них, причем прозвучали произведения как русских писателей и поэтов XIX—XX веков, так и стихи национальных авторов на русском языке.

Неповторимую атмосферу душевности и увлеченности удалось создать не только благодаря эмоциональному выразительному исполнению литературных произведений, но и прозвучавшим музыкальным произведениям русских композиторов. Творчество, эмоциональный подъем, юмор, театрализация, аплодисменты зрителей сделали это мероприятие незабываемым.

Также популярны среди иностранных студентов различные экскурсии, путешествия, знакомящие с историей и традициями страны, в том числе и Брестской области. Такие поездки способствуют расширению кругозора студентов, формируют устойчивый интерес к изучению русского языка. Традиционны посещения замковых комплексов в Мире и Несвиже, Брестской крепости, музеев и театров Минска.

Интересны студентам и заочные экскурсии, которые они совершают на факультативных занятиях по лингвострановедению. Просмотр документальных фильмов об объектах культурного и материального наследия стран изучаемого языка дополняет работу с текстом, позволяет, не выходя из аудитории, увидеть культурные достопримечательности, поделиться впечатлениями об увиденном.

В рамках дисциплины «Русский язык как иностранный» студенты посещают курсы и факультативы по выбору «Деловой иностранный язык», «Лингвострановедение», которые расширяют и углубляют приобретенные нами знания по обязательным дисциплинам. На этих занятиях предметом общения становятся материально-технические, нравственно-этические, культурно-исторические вопросы. Общение на русском языке приобретает активную форму, что способствует совершенствованию коммуникативных навыков.

В нашем университете иностранные студенты активно занимаются научно-исследовательской деятельностью, результатом которой становится участие в конференциях разного уровня. Студенты получают возможность проявить личностные качества, добиться определенного успеха в преодолении языкового барьера. Участие в научно-исследовательской работе дает мощную мотивацию для развития интеллектуальных и творческих способностей.

**Заключение.** Внеаудиторная деятельность по русскому языку как иностранному, осуществляемая в БарГУ, способствует развитию у студентов коммуникации, творческого потенциала, способности самореализации, углубляет и расширяет языковую компетентность, культурологический кругозор, развивают творческую активность.

#### Список цитируемых источников

1. *Луговцова, Е. И.* Формирование у учащихся умения жить в поликультурном мире : пособие для пед. работников общеобразоват. учреждений / Е. И. Луговцова. — Минск : Нац. ин-т образования, 2010. — 191 с.
2. *Минова, М. Е.* Формирование нравственных ценностей учащихся в детских и молодежных объединениях : пособие для рук. учреждений образования, педагогов-организаторов, кл. руководителей, работников учреждений внешк. воспитания и обучения / М. Е. Минова. — Минск : Нац. ин-т образования, 2009. — 152 с.

УДК 372.882

Т. Л. Харытонова

*Дзяржаўная ўстанова адукацыі «Ляснянская сярэдняя школа Баранавіцкага раёна»*

### ПАТРЫЯТЫЧНАЕ Выхаванне пры выкарыстанні краязнаўчага матэрыялу на ўроках Беларускай літаратуры

Галоўная мэта навучання прадмету «Беларуская літаратура» — далучэнне вучняў да мастацтва слова ў кантэксце духоўнага і сацыяльна-гістарычнага жыцця народа. Таму зварот да краязнаўчага матэрыялу, да вывучэння роднага краю, яго літаратурных старонак адыгрывае значную ролю пры фарміраванні ў вучняў сістэмы эмацыянальна-каштоўнасных адносін, у набыцці імі вопыту літаратурна-творчай дзейнасці.

Сёння многіх настаўнікаў непакоіць тое, што сярод значнай часткі моладзі пашырыліся кепскі густ, вусцкае духоўных інтарэсаў, недастатковае валоданне культурнай спадчынай. Па выніках праведзенага даследавання ў 8—11 класах ДУА «Ляснянская сярэдняя школа Баранавіцкага раёна» з гэтай маніторынга адносін навучэнцаў да гуманістычных каштоўнасцей патрыятызм размясціўся на 6 месцы ў 10 класе, на 8 —

у 8 класе, на 9 — у 9 класе, на 10 — у 11 класе пасля такіх каштоўнасцей як справядлівасць, шчасце, свабода, дабро, міралюбнасць, годнасць і сумленне, сяброўства, міласэрнасць, вера і ідэалы.

Нельга выходзіць пачуццё патрыятызму без звароту да сваіх каранёў. Шырокія магчымасці ў фарміраванні маральных ідэалаў вучняў закладзены ў літаратурна-краязнаўчай рабоце. Знаёмства з узорамі мясцовага фальклору, з жыццёвым і творчым шляхам пісьменнікаў-землякоў, з помнікамі і традыцыямі культурнага жыцця роднага краю, з гераічным мінулым паглыбляе літаратурныя веды, прымушае параўноўваць мінулае з сучасным, выходзіць гонар за свой край і сваіх землякоў. Гэта вядзе, з аднаго боку, да правільнага ўспрымання літаратурных твораў, з другога, — да паглыблення ўсведамлення навакольнай рэчаіснасці.

Урок літаратуры часам страчвае галоўнае, без чаго не можа быць не толькі багацця ўнутраных адчуванняў вучняў, але і глыбокіх ведаў. Для таго, каб ведаць літаратуру, яе трэба адчуць і перажыць. Звычайна настаўніку ад вучня ў першую чаргу неабходна пачуць суму літаратурных звестак па праграме, а ўнутраны свет вучня для яго застаецца нераскрытым. Зварот да краязнаўчага матэрыялу дазваляе выклікаць імкненне вучняў назіраць і асэнсоўваць жыццё, думаць, разважаць, супастаўляць, самім выпрацоўваць правільныя перакананні, скіроўвае вучняў да творчай працы, развівае творчую думку, творчы падыход да той ці іншай літаратурнай ці жыццёвай з’явы. Знаёмства з літаратурным жыццём роднага краю забяспечвае ўзаема сувязь жыццёвых і літаратурных уражанняў, вядзе да ўзмацнення працэсу пазнання як літаратурнага твора, так і рэчаіснасці.

Баранавіччына мае цікавае гістарычнае мінулае, багатую самабытную культуру, таленавітых і мужных людзей. Гэта цэлая кагорта вялікіх постацяў: Андрэй Рымша, Ян Чачот, Адам Міцкевіч, Паўлюк Баграм, Уладзіслаў Галубок, Алесь Гарун, Канстанцыя Буйло, Валянцін Таўлай, Сяргей Новік-Пяюн і інш. Пэўнае месца ў гісторыі краю займаюць падзеі Вялікай Айчыннай вайны (Калдычэўскі лагер смерці, Ляснянскі лагер для савецкіх ваеннапалонных — шталаг-337, вёска Застарынне, спаленая з мірнымі жыхарамі). Вывучаючы беларускую літаратуру, немагчыма не звярнуць ўвагу вучняў на ўсе гэтыя шматлікія факты.

Літаратурнае краязнаўства адыгрывае немалаважную ролю ў фарміраванні цікавасці вучняў да аўтара мастацкага твора. Апавед пра сувязь пісьменніка з родным краем вучняў набліжае асобу пісьменніка да чытача, робіць яго вобраз канкрэтна ўяўляемым, а ўспрыняцце звестак пра яго жыццё і творчасць — больш эмацыянальным.

На станцыі Лясная Баранавіцкага раёна ў 1882 годзе нарадзіўся прадстаўнік беларускага Адраджэння Уладзіслаў Галубок. Акцёр і рэжысёр, жывапісец і пісьменнік, грамадскі дзеяч і арганізатар тэатра, унук паўстанца, які стаў пад сцягі Кастуся Каліноўскага і змагаўся пад Мінскамі — усё гэта і многа яшчэ чаго можна сказаць пра гэтага чалавека. Асобныя гадзіны на вывучэнне жыцця і творчасці гэтага пісьменніка ў школьнай праграме не выдзяляюцца. Але пры вывучэнні вучнямі Ляснянскай сярэдняй школы ў 9 класе аглядавай тэмы «Беларуская літаратура ў пачатку XX стагоддзя» больш увагі неабходна аддаць пісьменніку-земляку. Урок будзе больш эмацыянальным, калі яго правесці каля памятнага знака Уладзіславу Галубку, устаноўленаму ў аграгарадку Лясная.

Пры асэнсаванні ў аглядавых тэмах творчасці асобных пісьменнікаў перспектыва выкарыстання краязнаўчага матэрыялу павялічваецца. Настаўнік тут мае права выбару і можа больш поўна паказаць жыццё і творчасць пісьменніка-земляка. Менавіта мясцовыя матэрыялы, якія выкарыстоўваюцца на такіх уроках, садзейнічаюць больш глыбокаму ўсведамленню асаблівасцей развіцця беларускай літаратуры пэўнага перыяду. Так, напрыклад, разглядаючы ў 9 класе тэму «Станаўленне новай беларускай літаратуры ў пачатку XIX стагоддзя» настаўнікам школ Баранавіцкай зямлі больш увагі можна аддаць постаці Яна Чачота, назвы балад якога «Мышанка», «Калдычэўскі шчупак», «Узногі» перадаюць тапаніміку Баранавіцкага раёна. Напісаны яны паводле мясцовых паданняў.

Аснову літаратурнай адукацыі складаюць мастацкія творы. Пры вывучэнні мастацкага твора абавязкова патрэбна суадносіць яго змест з тымі гістарычнымі падзеямі, якія ўсхвалявалі пісьменніка і сталі прадметам яго асэнсавання. Вучняў больш уражвае тое, што ім блізка, што звязана з роднымі мясцінамі. «Твор, “упісаны” ў падзеі, якія адбываліся на яго радзіме, успрымаецца больш эмацыянальна, больш асабова» [1, с. 117]. На гэтым заснаваны зварот да краязнаўчых матэрыялаў, аналагічных тым, якія асэнсаваны ў вывучаемым творы.

У школьнай праграме змешчана шмат твораў ваеннай тэматыкі. Тэма Вялікай Айчыннай вайны асвятляецца ў творчасці П. Броўкі, А. Куляшова, М. Танка, П. Панчанкі, Я. Брыля, В. Зуёнка, Е. Лось, В. Быкава, І. Навуменкі, Р. Барадуліна. Пры вывучэнні гэтых твораў вучнямі Ляснянскай школы абавязкова трэба звяртацца да гераічнай гісторыі родных мясцін.

У першыя месяцы Вялікай Айчыннай вайны на акупіраванай тэрыторыі ў раёне Баранавіч быў створаны фашыстамі лагер для савецкіх ваеннапалонных — шталаг-337. Лагер «Лясны» знаходзіўся прыкладна за тры кіламетры ад чыгуначнай станцыі Лясная, злева ад шашы Баранавічы — Слонім, і прымыкаў да прасёлачнай дарогі Бярозаўка — Лясная. Страшэнныя сляды пакінуў гэты лагер на нашай зямлі. 3 акта Баранавіцкай гарадской камісіі па расследаванні злачынстваў гітлераўцаў: «*Па шашы Баранавічы — Слонім у 250 метрах ад турмы г. Баранавічы выяўлена 21 магіла розных памераў (...). У вышэй названых ямах-магілах пахавана 31 тыс. савецкіх ваеннапалонных, якія былі ў баранавіцкай цэнтральнай турме. Па шашы Баранавічы — Слонім у 22 км ад Баранавіч у радыўсе лагера ваеннапалонных № 337 да 5 км знойдзена 60 магіл розных памераў (...). Тут пахавана 50 тыс. чалавек, з якіх 44 тыс. ваеннапалонных ва ўзросце ад 20 да 45 гадоў і 6 тыс. мірных жыхароў*». Дзясяткі магіл, дзясяткі тысяч пахаваных у іх... Загінуўшых, але не зламанных,

да апошняга свайго дня не прыпыняючых барацьбу з ворагам. Ім, загінуўшым у барацьбе з ворагам, у пасляваенныя гады былі пастаўлены помнікі на тэрыторыі Баранавіцкага раёна.

Звяртаючыся да гэтых матэрыялаў, вучні не толькі пашыраюць веды пра час, які адлюстроўваецца ў мастацкіх творах, не толькі бачаць трагічна-гераічную гісторыю роднага краю, але і адчуваюць сваю далучанасць да гэтых падзей. Гэта актывізуе іх пазнавальную дзейнасць і стымулюе да пошукавай і даследчай працы.

Патрабаванні сучаснага жыцця, дзяржавы, грамадства да школьнай адукацыі і яго вынікаў пабуджаюць выкарыстоўваць розныя формы працы, накіраваныя на забеспячэнне сацыяльнага, каштоўнаснага і пазнавальнага развіцця асобы, на падрыхтоўку навучэнцаў да выканання грамадзянскіх абавязкаў у будучым дарослым жыцці.

Звяртацца да літаратурнага крэзнаўства мэтазгодна пры выкарыстанні адукацыйнага патэнцыялу вітагеннага навучання з улікам таго, што аснову вітагеннага навучання складае жыццёвы вопыт, атрыманы асобай з розных магчымых крыніц, пачынаючы з навакольнага сацыяльна-эканамічнага, культурна-этнаграфічнага асяроддзя і завяршаючы сродкамі масавай інфармацыі і адносінамі ў сям'і.

Вітагеннае навучанне прапануе навучэнцам вітагенную (жыццёва значную і жыццёва важную) інфармацыю. Засваенне навучэнцамі вітагеннай вучэбнай інфармацыі (у дадзеным выпадку крэзнаўчай) будзе дадатковым механізмам развіцця якасцей асобы чалавека-грамадзяніна.

#### Спіс цытаваных крыніц

1. Ляшук, В. Я. Літаратурнае крэзнаўства ў школе / В. Я. Ляшук. — Мінск : Выш. шк., 1991. — 150 с.

УДК 821.161.1: 82-32

А. С. Цоник, С. А. Карташова

Государственное учреждение образования «Гимназия № 1 г. Барановичи», Барановичи

### КОНЦЕПЦИЯ ЧЕЛОВЕКА В РАССКАЗЕ К. САЙМАКА «КОГДА В ДОМЕ ОДИНОКО»

**Введение.** Люди всегда стремились определить, что есть добро, а что — зло. И наука здесь зачастую оказывалась в тупике. Тогда приоритет переходил к искусству и литературе. Исследуя и познавая человека в природе и обществе, они обращают свой взгляд все дальше и глубже — в Космос, Вселенную. Весомую лепту в уточнение границ этих вечных вопросов и ответов внесла и вносит фантастика.

Писатели-фантасты создали воображаемый мир. Они отвечают на вопрос: что ожидает человека в необъятных просторах земного и звездного мира? Научная фантастика давно завоевала уважение и любовь миллионов людей, доказав, что ей по плечу самые большие задачи, что она — самая что ни есть большая литература. А возможности ее в раскрытии «космоса человеческой души» поистине безграничны.

Существует мнение, что в 60-е годы 20-го века человечество, стремясь в космос, тем самым готовило себя к встрече с невземными цивилизациями; сегодня, в начале 21-го века, писатели-фантасты не так оптимистичны: все больше звучат предостережения-опасения по поводу таких контактов. Одним из таких писателей является американский фантаст Клиффорд Доналд Саймак, который в своем творчестве пытается раскрыть собственное понимание концепции человека.

Концепция — это система взглядов, связанных между собой и вытекающих один из другого.

Сущность человека в том, что он обладает разумом. Человек — высокоразвитое существо. «Я-концепция» — система представлений индивида о самом себе, которые в большей или меньшей степени им осознаны и зафиксированы в словесной форме. Эта концепция — результат познания и оценки самого себя в условиях самых разнообразных реальных и фантастических ситуаций, а также через мнения других людей и соотнесения себя с другими.

**Основная часть.** Клиффорд Доналд Саймак родился в 1904 году в штате Висконсин (не случайно именно там происходит действие многих его произведений). Первый свой научно-фантастический рассказ Саймак напечатал в 1931 году. Признание пришло к нему позже — в конце 30-х годов, когда он начал печататься в журнале «Эстаундинг», редактором которого был Джон Кэмпбелл. Вместе с Азимовым, Ван Вогтом, Дель Реем, которые печатались в журнале, Саймак считался отцом современной американской научной фантастики, а благодаря этим писателям с конца 30-х до второй половины 40-х годов по праву называют «золотым веком» фантастики США.

Широкую известность принес Саймаку роман «Город» (1952) [1], с которого начинается расцвет творчества писателя. Свыше тридцати романов, сборников повестей и рассказов, многочисленные литературные премии, в том числе и самая престижная в американской фантастике премия «Хьюго», лауреатом которой

Саймак становился неоднократно, — таков итог более чем пятидесятилетней творческой деятельности этого патриарха научно-фантастического жанра.

На страницах книг Саймака появляются поразительные инопланетные существа: разноцветные пузыри («Однажды на Меркурии»), разумные лиловые цветы («Все живое...»), маленькие черные человечки («Необъятный двор»), кегельные шары («Почти как люди»), прозрачные ульи на колесах («Заповедник гоблинов») [2]. Но не только в неистощимой сюжетной изобретательности и неиссякаемой фантазии причина непреходящей популярности писателя у читателей многих стран. Свои удивительные фантастические миры Саймак неизменно наполнял, по его собственным словам, «отзывчивостью, добротой и мужеством, которые так необходимы нашему миру».

Цель нашего исследования — определить, в чем проявляется уникальность взгляда на мир и человека будущего в рассказе К. Саймака «Когда в доме одиноко».

Центральная тема в творчестве Саймака — тема Контакта. Главным во всех произведениях писателя является стремление показать, что при наличии доброй воли разумные существа всегда могут договориться между собой, как бы непривычен ни был для партнеров физический облик друг друга. Взаимовыгодный обмен информацией — форма мирного сосуществования. Не только Земля, но и Космос мал для войн, надо не воевать, а сотрудничать, уважая все виды разумной жизни, — вот к чему призывает писатель.

Мир фантастического произведения — это, с одной стороны, terra incognita, лежащая за пределами человеческого опыта; с другой стороны, это порождение опыта человека, совокупность достоверных деталей, которые дополняются воображением писателя. Так возникает небывалое или невозможное.

В основе концепции Клиффорда Саймака — гуманность. Главный герой совершает альтруистические поступки, помогает не только обычным людям, нуждающимся, но и инопланетному существу. Он толерантен к личности другого, к его мнению, действиям, его инаковости. Он убежден: все существа разные и смотрят на мир по-своему, но это не должно быть препятствием к мирному сосуществованию. Писатель приводит читателя к следующему выводу: научитесь принимать всех такими, какими они есть, и перестаньте навязывать им свое мнение.

Саймак доверяет установление контакта Старому Моузу Эбрамсу — простому фермеру. По мнению писателя, именно этот человек способен противостоять злобе, жадности, недоверию, разъедающим общество, именно он носитель нравственных ценностей «на все времена». К. Саймак так говорит о своем герое: «Моуз был упрям. Упрям и ко многому равнодушен. Но только не к страдающему живому существу». Это закон не только Земли, но Вселенной. Встреча с пришельцем в рассказе «Когда в доме одиноко» дает возможность взглянуть на человечество со стороны, возгордиться величием души главного героя. Моуз одинок: «Ведь он понимал, что, когда клетка будет починена, существо покинет его. По складу своей натуры он не мог помешать существу чинить клетку или отказать ему в помощи».

Главным лейтмотивом произведения К. Саймака становится прославление доброты, сострадания, человечности. Вера в разум, в доброе начало в человеке и человечестве, призыв к миру и единению всех, кто живет на земле и с кем еще, возможно, встретятся земляне, — вот что актуально в творчестве американского писателя, что близко и дорого людям 21-го века.

Актуальна подобная концепция особенно сейчас, когда стало ясно, что лишь совместные усилия всех стран и народов могут спасти цивилизацию от катастрофы.

Рассказ К. Саймака «Когда в доме одиноко» — философское раздумье о судьбе человечества. Вот почему читатели постоянно обращаются к произведениям этого замечательного писателя-гуманиста.

**Заключение.** Михаил Пришвин писал: «Добро, любовь, красота... венчают путь каждого из нас, если мы шли правильно».

Технологическое развитие нашей цивилизации ускоряется необычайно. Только прежде надо решить экологические, политические, национальные проблемы. Заставить человека задуматься о последствиях им содеянного — в этом заключается одна из главных функций фантастики.

Фантастические сюжеты вырастают из реальных впечатлений. Космос нужно осваивать, но важнее оставаться человеком на Земле. Поэтому авторская концепция Клиффорда Саймака актуальна.

На наш взгляд, рассказ К. Саймака «Когда в доме одиноко» заставляет по-иному взглянуть на окружающий мир, снова задуматься о вечном, непреходящем, о том, что волнует людей во все времена...». Словом, сказка — ложь, да в ней намек, добрым молодцам урок. Эта мораль русской народной сказки вполне подходит к рассказу «Когда в доме одиноко» К. Саймака.

#### Список цитируемых источников

1. Саймак, К. Город. Все живое... Рассказы. — М.: Правда, 1989. — 480 с.
2. Саймак, К. Избранное. — М.: Мир, 1988. — 560 с.

## СЕМАНТИКО-СТИЛИСТИЧЕСКИЕ ВОЗМОЖНОСТИ БЕССОЮЗНЫХ СЛОЖНЫХ ПРЕДЛОЖЕНИЙ (НА ПРИМЕРЕ РАССКАЗА И. С. ТУРГЕНЕВА «ЛЕС И СТЕПЬ»)

**Введение.** Для классического периода русской литературы характерна синтагматическая проза с преобладанием подчинительных связей, организацией предложения в виде иерархической системы. Однако уже в XIX в. заметна экспансия разговорной речи, что в настоящее время привело к возникновению и развитию актуализирующей прозы и, как следствие, участвующему использованию бессоюзных конструкций в художественных текстах.

В 1825 г. А. С. Пушкин в статье «О предисловии г-на Лемонте к переводу басен И. А. Крылова» пишет о проникновении в речь русской поэзии разговорных элементов как о закономерном процессе, в результате которого «славяно-русский диалект, созданный специально для поэзии», сближается с «простонародным наречием». Это явление еще в большей степени должно быть свойственно прозе. Поэт приветствует усиливающуюся тенденцию, отмечая: «... Такова стихия, данная нам для сообщения наших мыслей» [1, с. 214].

Среди ученых существует единодушное мнение, что разговорная речь оказывает колоссальное влияние на литературный язык в целом и на язык художественной литературы в частности. Бессоюзные сложные предложения (БСП) более частотны в разговорной речи, нежели союзные, что поясняется экстралингвистически, т. к. в разговоре предметом речи является клишированная ситуация, и при спонтанном общении чрезвычайно велика роль мимики и интонации. Стилистическая легкость бессоюзных предложений обусловила их использование художественной речи. Бессоюзные предложения обладают еще одним важным достоинством: они активизируют внимание адресата, потому что он должен постоянно и внимательно следить за тем, как развивается изложение, чтобы самому установить его логику. Интонация, как основное средство соединения частей бессоюзного предложения, существенно увеличивает их экспрессивность [2].

По мнению исследователя бессоюзных конструкций О. М. Чупашевой, общее различие союзных и бессоюзных предложений сводится к тому, что первые выражают устанавливаемые между предложениями смысловые отношения более четко, чем бессоюзные; в них яснее выражаются логические связи между предложениями. В бессоюзных предложениях связи менее четки, они только намечаются интонацией, которая не располагает возможностями для выражения большого числа разновидностей в смысловых взаимоотношениях предложений; эти отношения больше угадываются на основе семантики объединяемых предложений [3, с. 65].

**Основная часть.** В произведениях многих писателей встречаются бессоюзные сложные предложения наряду с другими типами, но есть такие художественные тексты, в которых очевидна большая продуктивность использования данных конструкций. Примером является рассказ известного прозаика XIX века И. С. Тургенева «Лес и степь» («Записки охотника»).

«Записки охотника» — цикл рассказов и очерков, где рассказчик в живой и увлекательной форме повествует о своих случайных встречах и беседах с многочисленными героями, сопровождая рассказ зарисовками природы, беглыми характеристиками народного быта, нравов и говоров Орловского края. Ограниченный узкими сюжетными рамками очерка и рассказа, в пределах которых невозможно было показать героев в действии и взаимных столкновениях, раскрывающих наиболее полно их характеры, Тургенев прибегает к максимальному использованию других художественных средств. Именно жанровой спецификой «Записок охотника» объясняется преобладание в них портрета, мастерски построенного диалога, превосходных пейзажных зарисовок.

Цель нашего исследования — выявить семантико-стилистические возможности бессоюзных сложных конструкций, использованных в рассказе И. С. Тургенева «Лес и степь». Анализ текста художественного произведения путем метода сплошной выборки позволил найти 46 БСП.

Ученые выделяют три области использования бессоюзных сложных предложений в языке художественной литературы: речь персонажей, авторское повествование и поэтические тексты.

В произведении И. С. Тургенева БСП используются достаточно продуктивно, так как служат средством создания преимущественно пейзажных зарисовок, обладающих некоторой поэтичностью. В языке Тургенева, на наш взгляд, спокойный синтаксис, который структурируется классическими фразами. В тургеневских текстах преобладают объемные предложения, в которых в пределах одного живописного полотна объединяются разные детали, порой отдаленные друг от друга события. Части таких конструкций разделены точкой с запятой и, по сути, представляют собой текст как цель высказываний, каждое из которых выполняет определенную коммуникативную функцию: «*На темно-сером небе кое-где мигают звезды; влажный ветерок изредка набедет легкой волной; слышится сдержанный, неясный шепот ночи; деревья слабо шумят, облитые тенью*» [4, с. 194]. Удивительно, но и формально, и в смысловом отношении это единое целое — одно предложение, одна картина, части которой объединены одинаковым настроением и эффектом целостного эмоционально-экспрессивного воздействия.

Эти параметры поразительно меняются, если заменить точку с запятой точкой: *На темно-сером небе мигают звезды. Влажный ночи ветерок изредка набегаем легкой волной. Слышится сдержанный, неясный шепот. Деревья слабо шумят, облитые тенью.* Не изменив ни единого слова, мы, тем не менее, создали, по сути, иной текст: образовали другую синтаксическую конструкцию, «разрезали» картину на части, значительно ослабив тем самым связи между ее отдельными фрагментами, «субрали» ощущение состояния медитации лирического героя (автора), которое создавало единое настроение. И — это уже не Тургенев.

Интонационные и семантические возможности БСП позволяют изображать картины природы в динамике или в статике в зависимости от замысла автора: *«Колосья тихо бьют вас по лицу, васильки цепляются за ноги, перепела кричат кругом, лошадь бежит ленивой рысью»* [4, с. 195]. Эта довольно быстрая смена впечатлений обозначается перечислительной интонацией со сравнительно небольшими паузами между предложениями и с постепенно повышающимся голосом перед каждой паузой. Причем читатель ощущает себя участником описываемых событий. Этот эффект дополняется использованием глаголов несовершенного вида настоящего времени *«бьют, цепляются, кричат, бежит»* и местоимения *«вы»*.

Совсем другое настроение создается при использовании точки с запятой: *«Солнце село; звезда зажглась и дрожит в огнистом море заката... Вот оно бледнеет; синее небо; отдельные тени исчезают; воздух наливаются мглой»* [4, с. 195]. Темп речи замедляется, паузы между предложениями становятся более продолжительными, голос перед паузами уже не повышается, а понижается, хотя перечислительная интонация сохраняется. Для читателя не составляет трудности точно определить границы между простыми предложениями в составе сложного, прочувствовать замедленность, плавность, спокойную тональность в описании. С художественной образностью Тургенев описывает постепенные изменения в природе, мы буквально видим, как вечер сменяется ночью, вместе с автором подмечаем малейшие детали, краски, дышим наливающейся *«мглой»*.

Благодаря использованию БСП прозаический текст приобретает определенный ритм, что способствует созданию яркого художественного образа. Так, использование БСП с запятой и точкой с запятой между предикативными частями помогает передать динамику повествования, однако в описании туманного летнего дня в лесу И. С. Тургенев использует БСП с другим знаком препинания — тире: *«Вы проходите мимо дерева — оно не шелхнется: оно нежится. Сквозь тонкий пар, ровно разлитый в воздухе, чернеет перед вами длинная полоса. Вы принимаете ее за близкий лес; вы подходите — лес превращается в высокую грядку полыни на меже»* [4, с. 196]. Выдерживание значительной паузы с повышением голоса на предшествующем пунктуационному знаку ударном слове способствует замедлению повествования, что возбуждает интерес читателя. Это своеобразный способ его заинтриговать, яркий пример использования ретардации в пределах одной синтаксической единицы. На наш взгляд, именно БСП придает еще большую экспрессивность высказыванию. Автор заставляет нас не просто сделать паузу, а с нетерпением ожидать продолжения сцены: что представляет собой длинная полоса, принимаемая читателем за лес; что произойдет с деревом, если пройти мимо него? Таким способом И. С. Тургеневу удается манипулировать сознанием адресата, акцентируя внимание читающего на значительных, по его мнению, моментах.

Очевидно, что такая интонационная оформленность и, вследствие этого, пунктуационная оформленность бессоюзных конструкций выбрана неслучайно: она позволяет точнее представить нарисованные пейзажные картины, тоньше передать настроение героя-рассказчика, замысел автора, его отношение к сообщаемому; способствует созданию экспрессивности художественного текста.

**Заключение.** БСП обладают богатством семантико-синтаксических, коммуникативных, прагматических и, как следствие, экспрессивных возможностей. Ориентированная на смысловые отношения пунктуация сложных предложений, частая вариативность знаков препинания позволяет активно использовать БСП в художественных текстах для выражения эмоций, мнений и представлений автора, различного соотношения явлений действительности.

#### Список цитируемых источников

1. Эйхенбаум, Б. М. О прозе / Б. М. Эйхенбаум. — Л. : Сов. писатель, 1969. — 552 с.
2. Функционально-стилистическая характеристика сложного предложения [Электронный ресурс]. — Режим доступа: <https://sci.house/kultura-rechi-stilistika-scibook-84633.html>. — Дата доступа: 20.02.2019.
3. Чупашева, О. М. Русский язык. Трудные вопросы синтаксического анализа : учеб. пособие / О. М. Чупашева. — Мурманск : МГПУ, 2003. — 343 с.
4. Тургенев, И. С. Записки охотника / И. С. Тургенев. — М. : ЭКСМО, 2006. — 198 с.

# АНГЛИЙСКИЙ ЯЗЫК. НЕМЕЦКИЙ ЯЗЫК

УДК 811.11

К. А. Ждан, П. А. Филонок

Государственное учреждение образования «Средняя школа № 7 г. Барановичи», Барановичи

## КОНЦЕПТ «ЦВЕТ» («КРАСНЫЙ», «БЕЛЫЙ», «ЗЕЛЁНЫЙ»): СОПОСТАВИТЕЛЬНАЯ ЭТНОСЕМАНТИКА НА МАТЕРИАЛЕ АНГЛИЙСКОГО И БЕЛОРУССКОГО ЯЗЫКОВ

**Введение.** В культуре человечества цвет всегда имел большое значение ввиду его тесной связи с философским и эстетическим осмыслением мира. Репрезентация цветовых восприятий в языке отражает национальную специфику лингвокультур. Наиболее наглядно символику цвета можно проследить во фразеологии, так как устойчивые словосочетания являются наиболее релевантными для выявления культурной специфики концептов, поскольку в них эксплицитно отражены особенности познавательного и эмоционального опыта того или иного этноса. Один и тот же цвет, преломляясь в сознании двух индивидов, воспринимается по-разному, соответственно, в речи может находить разные средства выражения [4].

Таким образом, актуальным представляется сопоставительный анализ языковой реализации концепта «Цвет» («Красный», «Белый», «Зелёный») на материале английского и белорусского языков, что позволит определить особенности, приобретаемые концептом в каждой из данных лингвокультур.

Объектом настоящего сопоставительного исследования является лингвокультурный концепт «Цвет» («Красный», «Белый», «Зелёный»). Предмет исследования — общие и этноспецифические свойства концепта «Цвет» («Красный», «Белый», «Зелёный»).

Основная цель данного исследования заключается в выявлении общих и различных черт в реализации концепта «Цвет» («Красный», «Белый», «Зелёный») в двух лингвокультурах (английской и белорусской).

Данная цель обусловила постановку и решение следующих задач: дать сущностную характеристику концепта как термина лингвокультурологии; определить способ языкового выражения концепта; изучить подходы к обозначению слов и выражений со значением цветовых оттенков; определить семантическое пространство концепта «Цвет» («Красный», «Белый», «Зелёный»), основываясь на материалах толковых словарей; выявить особенности функционирования концепта «Цвет» («Красный», «Белый», «Зелёный») в языковом сознании носителей английского и белорусского языков на основе устойчивых словосочетаний и определений, предложенных интернет-коммуникантами.

Материалом исследования являются словарные дефиниции, устойчивые словосочетания, ответы интернет-респондентов. Источниками материала послужили толковые и фразеологические словари, интернет-форумы. Список научной и справочной литературы, словарей, коммуникативных ресурсов приводится в списке использованной литературы.

Исследование опирается на общенаучные методы синтеза, анализа, сравнения, аналогии, интерпретации.

**Основная часть.** Вопрос цвета и цветообозначения входит в проблематику многих наук. Лингвистика цвета выделяет несколько подходов к цветообозначению [5]. Мы выбрали термины *«цветообозначение»*, *«цветонаименование»*, *«цветовое сочетание»*, *«колоронимы»* как наиболее удачные для нашего исследования [1].

При исследовании концепта очень информативны устойчивые словосочетания, под которыми мы понимаем выражения, занимающие переходное положение между свободными словосочетаниями и фразеологическими единицами, к которым относим составные термины, фиксированные наименования, словосочетания с метафорическим характером или ограниченной сочетаемостью одного из компонентов [3].

Проанализировав словарные статьи, мы пришли к выводу, что семантическое пространство концептов *«Зялёны»* — *“Green”* и *«Белы»* — *“White”* сходно в белорусской и английской лингвокультурах, в то время как *«Чырвоны»* — *“Red”* имеет значительные различия.

Белорусский и английский толковые словари начинают рассматривать *«белый»* как цвет снега, цвет, противоположный чёрному. Важным в белорусском языке является *«белы хлеб»*. Данное значение рассматривается в английском словаре лишь на седьмом месте. Но англичане употребляют *“white tea”* or *“white coffee”*, что означает *“with milk”*. Общим в английском и белорусском толковых словарях является определение концепта *«белый»* через расовую предрасположенность, а также в значении контрреволюционный.

В белорусском языке слово *«чырвоны»* рассматривается как народнопоэтическое в значении *«прыгожы»*, *«яркі»*, *«пачэсны»*. В английских же словарях выделяются такие значения, как *“a signal of stop”*, *“forbidden”*, *“violence”*.

Анализируя *«зялёны»* в толковых словарях белорусского и английского языков, мы не заметили существенной разницы. Но отметили градацию значений по степени важности.

Рассматривая концепт «зёлёны» как составную часть цветового спектра белорусский словарь выделяет также значение «бледный», английский словарь ставит это значение на последнее место.

Белорусский словарь даёт значение «*нявопытны з прычыны маладосці*» на пятом месте. Английский словарь ставит «*inexperienced or naïve*» на 13 место.

Для раскрытия языкового пространства концептов нами было изучено 155 английских и 68 белорусских колоронимов. Мы заметили, что в английском языке все три цвета находятся в одинаковом количестве, в белорусском же языке преобладает «чырвоны», а «зёлёны» встречается реже всего.

У английского человека бывает *red-blindness*, он может быть *as red as a turkey cock*, искать *reds under beds* и не стоить даже *a red cent*. Белорусы чтят свою историю, не забывая про *чырвоны сцяг* и *Чырвоную Армію*.

Англичане обогревают дома *white coal*, на торжественное мероприятие одевают *a white tie*, и предпочитают быть *a white-collar worker*. Белорусов доводят *до белого калення казкі пра белага бычка*.

В английской лингвокультуре зелёным может быть *climate, winter and politics*. Если англичанин не становится *green around the gill*, он счастливо доживает до *green old age*. Белорус может *пазелянец ад злосці*, если кто-то решит вырубить *зёлёныя насаджэнні* вокруг его дома.

Мы сгруппировали устойчивые словосочетания по определенным характеристикам в 12 групп. Однако хотим подчеркнуть, что предлагаемые группы отражают, наряду с объективными признаками, и наше субъективное их восприятие. Кроме того, и в английском, и в русском языках мы определили цветоименования, сложно поддающиеся классификации: *greengrocery, white lie, зёлёны тэатр, сярод белага дня*.

В смысловой реализации концепта в двух языках мы нашли как различия, так и общие черты. О схожести культур говорит тот факт, что и в русском, и в английском языке наиболее многочисленные группы колоронимов, имеющих негативное значение, говорящих о внешнем виде, отражающие научные термины и исторические реалии. И англичанин, и белорус может быть *белым как привидение*. Белорусы не любят, когда *робяць з белага чорнае*, англичане — когда *somebody says that black is white*. И англичане, и белорусы ценят *чырвонае дрэва / red gum*, любят есть *чырвоную ікру / red caviar*. Цвета «красный», «белый», «зелёный» обозначают запрещение или разрешение в обеих лингвокультурах. И, конечно, встречаются нейтральные словосочетания, которые отражают цветовой спектр.

Несмотря на значительное сходство, наблюдается и некоторое различие лингвокультур. В английском языке через цветообозначения англичане выражают денежные отношения. *A white knight* это человек, который даёт компании *green paper*, чтобы та смогла выйти *out of the red*. В белорусском языке не обнаружены цветоименования с данным значением.

Анализ ассоциативного ряда, предложенного представителями современных поколений, показал, что отношение белорусов и англичан к цвету красный противоположное. Белорусы ассоциируют его с «любоўю, жыццём, перамогай, радасцю, добрым настроем», а англичане — с “*danger*”, “*violence*”, “*a signal of stop*”, “*cruelty*”, “*debt*”. Отношение к концепту белого и зелёного цвета у англичан и белорусов схоже.

**Заключение.** Интерпретировав полученные результаты, мы пришли к выводу:

1. Семантическое пространство концептов «Зелёный» и «Белый» сходно в английской и белорусской лингвокультурах, в то время как семантическое пространство концепта «Красный» имеет значительные различия.

2.1. Концепт «Красный» в английской лингвокультуре отражает научные термины, культурные и исторические реалии, деньги; в белорусской лингвокультуре — в основном культурные и исторические реалии. У англичан концепт «Белый» соотносится с научными терминами, историческими реалиями. У белорусов имеет преимущественно негативный оттенок. Концепт «Зелёный» в английской лингвокультуре отражается в научных терминах, ассоциируется с экологией и жизненным опытом человека; в белорусской лингвокультуре связан преимущественно с научными терминами.

2.2. Анализ языковой реализации концепта «Цвет» («Красный», «Белый», «Зелёный») показывает, что в английской лингвокультуре он в наибольшей степени ассоциируется с научными терминами, внешним видом человека, его эмоциональным состоянием, а также с экологией; в лингвокультуре белорусского народа — вызывает ярко негативные ассоциации, а также отражён в научных и специальных терминах, связан с историческими реалиями.

3. В английской лингвокультуре мы не обнаружили принципиальных различий между отражением сущности концепта «Цвет» («Красный», «Белый», «Зелёный») в устойчивых словосочетаниях и пониманием его современными поколениями. Понимание концепта «Цвет» («Красный», «Белый», «Зелёный») современными представителями белорусской лингвокультуры значительно не совпадает с отражением его в устойчивых словосочетаниях: белый — чистота, зелёный — природа, красный — любовь и радость.

Научная новизна работы состоит в том, что проведено авторское сопоставительное исследование относительно концепта «Цвет» («Красный», «Белый», «Зелёный») на материале двух языков: английского и белорусского, в том числе с использованием обзора Интернет-форумов.

#### Список цитируемых источников

1. Борисова, Д. Н. К проблеме выбора термина для названия форм цветообозначения в языке / Д. Н. Борисова // Вестник Челябинского государственного университета. Филология. Искусствоведение. — Челябинск, 2008. — Вып. 23. — № 21 (122). — С. 4—5.
2. Вежбицкая, А. Введение в языкознание / А. Вежбицкая. — М.: Русские словари, 1996. — 259 с.

3. Лапаева, Т. А. Устойчивые сочетания в системе языковых единиц [Электронный ресурс] / Т. А. Лапаева // Вестник Новгородского гос. университета. — 2007. — № 44. — С. 75—77. — Режим доступа: <http://cheloveknauka.com/problemy-interpretatsii-ustoychivyh-substantivno-adektivnyh-slovosochetaniy-v-tolkovyh-slovaryah>. — Дата доступа: 19.01.2019.

4. Маслова, В. А. Лингвокультурология: учеб. пособие для студ. высш. учеб. заведений [Электронный ресурс] / В. А. Маслова. — М. : Издательский центр «Академия», 2001. — 208 с. — Режим доступа: <http://www.helpforlinguist.narod.ru/200110N0057/MaslovaVA.html>. — Дата доступа: 10.10.2018.

5. Миронова, Л. Н. Семантика цвета в эволюции психики человека [Электронный ресурс] / Л. Н. Миронова // Проблема цвета в психологии / отв. ред. А. А. Митькин, Н. Н. Корж. — М. : Наука, 1993. — С. 172—188. — Режим доступа: <http://colormind.narod.ru/FAQbiblio.htm>. — Дата доступа: 21.10.2018.

УДК 81'255.4

Я. В. Ковальчук

Учреждение образования «Барановичский государственный университет», Барановичи

## ОСОБЕННОСТИ ПЕРЕВОДА БЕЛОРУССКОЙ ЛИТЕРАТУРНОЙ СКАЗКИ НА АНГЛИЙСКИЙ ЯЗЫК (НА ПРИМЕРЕ ТВОРЧЕСТВА В. ЯГОВДИКА)

**Введение.** Глобализация общества в XXI веке привела к значительному изменению роли английского языка. В современном обществе английский язык используется не только для передачи знаний, но, прежде всего, для коммуникации и, как следствие, для ознакомления с национальной культурой коммуникантов. Неотъемлемой частью этого процесса является знакомство с национальной литературой, которое невозможно без перевода произведений на английский язык.

Классическая белорусская литература неплохо представлена в переводе на английский язык. Чего нельзя сказать о творчестве современных авторов. Именно поэтому нами была предпринята попытка перевода белорусских литературных сказок «Зязюліны слёзы», «Вожык», «Сунцы», «Лісічкі» современного белорусского писателя Владимира Яговдика.

Целью данного исследования является выявление особенностей перевода белорусской литературной сказки на английский язык.

Для достижения цели в ходе исследования решались следующие задачи: 1. Рассмотреть специфику перевода литературной сказки. 2. Выделить основные сложности лингвокультурологического перевода. 3. Определить способы перевода национально-культурной лексики на примере белорусской литературной сказки.

Методы и приемы, применяемые в ходе данного исследования, определяются его целью и задачами и включают в себя метод анализа теоретической литературы, метод сплошной выборки, описательный метод исследования, сравнение способов перевода лексических единиц, а также приемы обобщения и интерпретации языковых данных.

**Основная часть.** В процессе перевода мы столкнулись с некоторыми сложностями, которые можно разделить на несколько основных категорий.

Наибольшую сложность представляют собой лексические единицы, представленные безэквивалентной лексикой и фразеологическими единствами, поскольку они не имеют аналогов в английском языке. Так, например, достаточно сложно найти идеальный перевод слова «сястра-багацейка» из сказки «Зязюліны слёзы». Единственно возможный лексический вариант в английском языке — это “a teach sister”, который не полностью передает негативный смысл белорусского слова. Используя этот вариант перевода, мы теряем определенную эмоциональность. Точно с такой же сложностью встречаемся при переводе фразеологизма «хоць рот зашывай», для которого необходимо подыскать функциональный аналог. На первый взгляд, можно применить английский фразеологизм: “Hungry bellies have no ears”. Однако, данная фраза соответствует русскому фразеологизму «у голодного брюха нет уха», что означает — «на голодный желудок человек не может думать ни о чем, кроме еды». В контексте сказки «Беднаму заўсёды цяжка, а ў галодны год — хоць рот зашывай», наиболее подходящим функциональным аналогом фразы «хоць рот зашывай» является английская поговорка “Hope is the poor man’s bread”, которая позволяет сохранить эмоциональную окраску белорусского текста. В итоге имеем: “Poor man’s life is always very difficult, but in a lean year only hope is poor man’s bread”. При переводе сказки «Вожык» мы сталкиваемся с фразеологизмом «як мядзвездзь ў берлозе». Анализ английских фразеологизмов не позволяет найти аутентичный эквивалент, поэтому мы принимаем решение использовать кальку “like a bear in his den”.

Еще одна, достаточно многочисленная группа слов, которые представляют сложность при переводе, это слова с уменьшительно-ласкательными суффиксами, такие как «вожык», «бусяняты», «лісічкі», «пухнацікі» и т. д. Произведения В. Яговдика предназначены для детей и, поэтому, избилуют подобной лексикой. Как известно, в английском языке нет подобных суффиксов и задача переводчика заключается в том, чтобы используя средства английского языка передать теплое отношение автора к описываемым героям. К сожалению. Здесь мы можем только добавить слова “little”, “young”, “tiny” и им подобные. Для передачи эмоциональности сказки, мы считаем возможным добавление эпитетов, которые придадут определенный

колорит тексту. Так, например, «пухнацікі» можно перевести как “little floofs” или “little fluffs”. Слово «вожык» из одноименной сказки можно перевести как “little hedgehog”, а можно по аналогии с английским словом “doggy” применить кальку “hedgehoggy”, которая на наш взгляд больше передает уменьшительно ласкательный смысл текста. В этой же сказке встречаем выражение «лісічкі-сястрычкі». Анализ словарей и англоязычных источников позволяет найти следующие аналоги “foxy sisters”, “foxy-woxy”, “little fox sisters”. На наш взгляд, в контексте сказки наиболее подходящим будет “foxy sisters”. В этой же сказке мы встречаем фитоним «лісічкі», обозначающий название гриба. Хотя перевод фитонимов, слов обозначающих название растений, представляет еще одну проблему перевода белорусских сказок на английский язык, в данном случае мы с легкостью находим словарное соответствие “chanterelle”. В других случаях мы прибегаем к калькированию и оригинальному переводу. Например, «жабіны вочкі» — калька frogs’ eyes (с пояснением forget-me-nots).

Таким образом, в процессе работы для решения лингво-культурологических проблем перевода нами были применены следующие способы перевода безэквивалентной лексики: калькирование; поиск функциональных аналогов в языке и культуре перевода; описательный перевод, т. е. раскрытие значения безэквивалентной лексической единицы при помощи развернутых словосочетаний:

**Заключение.** Перевод современной белорусской литературной сказки на английский язык, мы сталкиваемся с рядом проблем. В основном эти проблемы лингво-культурологического характера. Основная задача переводчика в такой ситуации — найти функциональные аналоги, которые не только лексически, но и эмоционально передают исходный текст.

#### Список цитируемых источников

1. Голикова, Ж. А. Перевод с английского на русский / Ж. А. Голикова. — М. : Новое знание, 2007. — 287 с.
2. Слепович, В. С. Курс перевода русский-английский / В. С. Слепович. — Минск : ТетраСистемс, 2001. — 272 с.
3. Толстой, С. С. Как переводить с английского языка / С. С. Толстой. — Москва : Издательство ИМО, 1960. — 112 с.

УДК 81'37

А. Ю. Крылова

Учреждение образования «Барановичский государственный университет», Барановичи

#### СЕМАНТИКА «ЛЕГЕНДАРНОСТИ» В ПРОИЗВЕДЕНИИ ДЖОНА РОНАЛЬДА РУЭЛА ТОЛКИНА «ВЛАСТЕЛИН КОЛЕЦ»

**Введение.** Лингвокультурному своеобразием лексико-семантических полей, репрезентирующих ключевые понятия системы ценностей того или иного народа, посвящено немало современных лингвистических исследований. Одной из лингвокультурно-значимых семантем подобного рода является семантема «легендарность», лексическое выражение которой сегодня нуждается в системном описании, поскольку ее прямые репрезентанты *легендарность*, *легендарный* и их межъязыковые эквиваленты используются современными носителями русско- и англоязычной лингвокультуры с возрастающей частотностью, обусловленной высокой популярностью литературы жанра фэнтези и темы супергероики в кино, что и определяет актуальность данного научного исследования.

Исследовательская задача данной статьи состоит в том, чтобы смоделировать состав семантемы *legendary* на основе лексико-семантического поля, представленного в литературном произведении, считающемся классикой высокого фэнтези — в романе-эпосе Джона Рональда Руэла Толкина “The Lord of the Rings” [1], и сопоставить полученные данные с семантическими компонентами словарных дефиниций слов *epic* и *legend*, которые являются репрезентантами искомой семантемы в английском языке. Источниками дефиниций послужили англоязычные словари Longman [2], Oxford Dictionary [3], “Student’s Dictionary” Collins Cobuild [4], “Oxford Advanced Learner’s Dictionary of Current English” A. S. Hornby [5]. Таким образом, цель нашего исследования заключается в выявлении семантических компонентов понятия «легендарность», вербализованных в классическом англоязычном фэнтези-романе и словарных дефинициях прямых вербальных репрезентантов данного понятия. Объектом исследования является семантема «легендарность» и ее англоязычные лексические репрезентанты *legendary*, *legend*, *epic*. В качестве предмета исследования выступают лексические единицы, отражающие семантический состав понятия «легендарность» в англоязычном литературном произведении одного из родоначальников жанра «высокое фэнтези» и в словарных дефинициях.

Методы исследования обусловлены поставленной целью и спецификой материала исследования и включают в себя метод сплошной выборки, анализа словарных дефиниций, описания лексико-семантического поля, а также элементы компонентного анализа.

**Основная часть.** Анализ отобранного языкового материала показал, что структурно-семантическая сторона модели выражения семантемы «легендарность» в произведении “The Lord of the Rings” чаще всего выражается имплицитно посредством следующих параллелей:

1) legendary — important and renowned; the matter to discuss at the top level (семантика важности, значимости, прославленности):

*But in the days of Bilbo, and of Frodo his heir, they suddenly became, by no wish of their own, both important and renowned, and troubled the counsels of the Wise and the Great.*

2) legendary — possessing unexpectedly outstanding physical or psychological abilities (семантика выдающихся качеств):

*Nonetheless, ease and peace had left this people still curiously tough.*

*He had proved tougher than even one of the Wise would have guessed — as a hobbit might.*

*By our valour the wild folk of the East are still restrained, and the terror of Morgul kept at bay; and thus alone are peace and freedom maintained in the lands behind us, bulwark of the West.*

*Then, Master Elrond, you will have to lock me in prison, or send me home tied in a sack,’ said Pippin. ‘For otherwise I shall follow the Company.’*

3) legendary — chosen by fate, deity or people to do something heroic at the appropriate time; reborn from the past into the future; foretold and long-awaited (семантика избранности, предначертанности):

*But you have been chosen, and you must therefore use such strength and heart and wits as you have.*

*You have come and are here met, in this very nick of time, by chance as it may seem.*

*‘It is no good trying to escape you. But I’m glad, Sam. I cannot tell you how glad. Come along! It is plain that we were meant to go together. We will go, and may the others find a safe road! Strider will look after them. I don’t suppose we shall see them again.’*

*That Doom is near at hand, For Isildur’s Bane shall waken, And the Halfling forth shall stand.*

*From the ashes a fire shall be woken, A light from the shadows shall spring; Renewed shall be blade that was broken: The crownless again shall be king.*

4) legendary — opposing the mighty and dangerous enemy posing a danger to the whole world; connected with military history, large-scale battles and succession of generations participating in wars with the Evil (семантика военной героики, борьбы со злом):

*I beheld the last combat on the slopes of Orodruin, where Gil-galad died, and Elendil fell, and Narsil broke beneath him; but Sauron himself was overthrown, and Isildur cut the Ring from his hand with the hilt-shard of his father’s sword, and took it for his own.*

5) legendary — the one who died fighting the Evil or sacrificed themselves for the good of others (семантика добровольной гибели во благо других):

*Many Elves and many mighty Men, and many of their friends, had perished in the war. Anarion was slain, and Isildur was slain; and Gil-galad and Elendil were no more.*

*‘You cannot pass,’ he [Gandalf] said. The orcs stood still, and a dead silence fell. ‘I’m a servant of the Secret Fire, wielder of the flame of Anor. You cannot pass. The dark fire will not avail you, flame of Udun. Go back to the Shadow! You cannot pass.’*

6) legendary — connected with a quest: a long and dangerous expedition made by a hero/heroes to accomplish a very important and extremely difficult task (семантика квеста — тяжелой, практически непосильной миссии, долгого и трудного пути, поиска):

*‘The Ring-bearer is setting out on the Quest of Mount Doom. On him alone is any charge laid: neither to cast away the Ring, nor to deliver it to any servant of the Enemy nor indeed to let any handle it, save members of the Company and the Council, and only then in gravest need. The others go with him as free companions, to help him on his way. You may tarry, or come back, or turn aside into other paths, as chance allows. The further you go, the less easy will it be to withdraw; yet no oath or bond is laid on you to go further than you will. For you do not yet know the strength of your hearts, and you cannot foresee what each may meet upon the road.’*

В англоязычных словарях представлены следующие семантические компоненты понятия «легендарность», раскрываемого через его репрезентанты — лексемы *epic* и *legend*:

*Epic* — 1) brave actions; 2) exciting events; 3) continues for a long time; 4) very large and impressive; 5) adventures; 6) magical events; 7) something old and well-known; 8) myth; 9) famous and admired for being extremely good at doing something; 10) great heroic deeds; 11) connected with a nation’s past history; 12) regarded or celebrated as heroic; 13) ambitious.

*Legend* — 1) about brave people; 2) myth; 3) handed down from the past; 4) of doubtful truth; may not be true; 5) famous event or person; 6) person who achieves great fame while still alive; 7) a very old story; 8) may be based on real events; 9) someone very famous and admired.

**Заключение.** В произведении Дж. Р. Р. Толкина легендарность связана с военной историей и преемственностью традиций, с активным противостоянием злу, которое представлено в виде исключительно сильного и опасного противника; ключевой ролью в судьбе мира, что может быть связано с выполнением крайне тяжелой задачи; предначертанностью, в том числе проявляющейся в появлении героев в нужное время в нужном месте, а также в отношениях глубокой привязанности, — любви, дружбе — которые невозможно разрушить, и благодаря которым герои разделяют судьбу друг друга; выдающимися качествами (прежде

всего, воинскими: доблесть, выносливость, непреклонность в принятом решении, готовность пожертвовать собой ради других).

В целом, семантика легендарности в данном фэнтези-произведении заключается в лексико-семантическом поле «войны со злом» как в окружающем персонажей мире, так и внутри самих себя. Это уточняет и индивидуализирует словарное содержание понятия «легендарность», которое на современном этапе развития языка зафиксировано в отнесенности к историческому прошлому, к событиям минувших лет, к знаменитым, уважаемым, выдающимся, амбициозным людям, а также к вымышленным ситуациям, связанным с приключениями, магией и героическими подвигами. Последнее можно полностью отнести к содержанию любого современного произведения жанра фэнтези, в том числе и романа «Властелин колец». При этом в произведении Толкина «легендарность» трактуется намного тоньше, чем в словарных определениях: в качестве легендарных позиционируются проявления выдающихся качеств героев в противостоянии злу, и в рамках вымышленного мира, описанного в книге, данные проявления представляются как реальные для того мира события, правдивость рассказов о которых не подвергается сомнению.

Таким образом, признаками «легендарности» Толкин наделяет проявления высоких морально-нравственных качеств героев в экстремальной ситуации, и в данных проявлениях парадоксально смешивается со свободным личным выбором каждого персонажа.

#### Список цитируемых источников

1. *Tolkien, J. R. R. The Lord of the Ring / J. R. R. Tolkien.* — HarperCollins Publishers, 2012. — 448 p.
2. *Longman Dictionary of Contemporary English.* — Hemera Technologies Inc, 2003. — 1950 p.
3. *Oxford Advanced Learner's Encyclopedic Dictionary.* — Oxford University Press 1989, 1992. — 1100 p.
4. *Collins Cobuild Student's Dictionary.* — William Collins Sons & Co Ltd, 1991. — 681 p.
5. *Hornby, A. S. Oxford Advanced Learner's Dictionary of Current English: A — L / A. S. Hornby.* — Russian Language Publishers, Moscow & Oxford University Press, Oxford, 1982. — 509 p.

УДК 81'255.4

А. А. Прокопчик

*Учреждение образования «Барановичский государственный университет», Барановичи*

### ПРОБЛЕМА ПЕРЕВОДА МУЗЕЙНОЙ ЛЕКСИКИ В ПРОЦЕССЕ ФОРМИРОВАНИЯ ПОЛИКУЛЬТУРНОГО ОБЩЕСТВА

**Введение.** Современная ситуация, отражающая развитие теории перевода связана с всё более широким пониманием предмета исследования. Специалисты более не сводят перевод только лишь к действиям переводчика, направленным на создание текста на языке перевода, предназначенного для целостной замены текста оригинала, как это было ранее, а все чаще рассматривают перевод как «перекресток культур», «способ презентации этих культур», подчеркивая этим его важнейшую роль в процессе межкультурной коммуникации.

Переводчику, в процессе своей работы, для наиболее точного и максимально близкого к оригиналу переноса значения высказывания с одного языка на другой, необходимо учитывать огромное количество различных нюансов. Одним из наиболее важных факторов являются культурные аспекты, которые влияют не только на определенные пласты лексики, но и во многих случаях определяют структурные особенности языка. Поэтому, актуальным направлением в современной лингвистике является изучение всех тонкостей и взаимосвязей между культурой и языком. Язык, являясь отражением культуры ментальности нации, содержит национально-культурный код. При этом вопрос о возможности всецелого перевода культуры определенного народа на другой язык остается открытым, и особенно, когда речь идет о взаимодействии с элементами культурного наследия страны.

Одним из наиболее значимых объектов культурного наследия является музей. Именно музеи сохраняют эстетическую и культурную ценность и подлинность экспонатов. Кроме того, музей становится центром коммуникации в момент его посещения. А в случае визита иностранных гостей, имеет место межкультурная коммуникация, которая при правильном ее функционировании, способствует взаимопониманию между представителями различных национальностей.

Музеи нашей страны — это настоящие кладези собранных по всей Беларуси экспонатов. Одним из примеров является Национальный историко-культурный музей-заповедник «Несвиж». «Дворцово-замковый комплекс, который расположен недалеко от маленького белорусского городка Несвиж, не зря называют жемчужиной белорусской архитектуры средних веков. Его богатая история, начавшаяся еще в XVI веке, прекрасная архитектура, парковый комплекс, тщательно отреставрированные исторические здания превратили замок в исторический и культурный центр не только Беларуси, но и Европы в целом» [1]. В 2005 году Дворцово-замковый комплекс был включен в список Всемирного наследия ЮНЕСКО.

Целью данного исследования является выявление способов и специфики перевода музейной лексики с русского языка на английский.

Для достижения цели в ходе исследования решались следующие задачи: рассмотреть специфику перевода позальных текстов, этикетажей и экспликаций в музейной экспозиции; исследовать основные компоненты лингвокультурологического перевода; определить роль национально-культурной терминологии в построении исторических музейных текстов.

Методы и приемы, применяемые в ходе данного исследования, определяются его целью и задачами и включают в себя метод анализа теоретической литературы, описательный метод исследования, сравнение способов перевода лексических единиц, а также приемы обобщения и интерпретации языковых данных.

**Основная часть.** «Музейная экспозиция является основной формой музейной коммуникации, образовательные и воспитательные цели которой осуществляются путём демонстрации музейных предметов, организованных, объяснённых и размещённых в соответствии с разработанной музеем научной концепцией и современными принципами архитектурно-художественного решения» [2, с. 42]. Сегодня на экспозициях музея представлены предметы декоративно-прикладного искусства, оружия и мебели, кухонной утвари и одежды, аксессуаров и бижутерии.

Кроме экспонатов как таковых, огромный интерес также представляет лексика, использующаяся в музейных этикетажках, позальных текстах, экспликациях. Следует отметить, что для музейной лексики характерно использование в тексте историзмов, архаизмов, реалий, вкраплений разговорной и просторечной лексики, что собственно и говорит о ее лексических особенностях.

Обязательной составляющей экспозиционного зала в музее является экспликация (от лат. *exhlicatio* — разъяснение). Она представляет собой краткое письменное сопровождение экспозиции музея, содержит объяснение и оценку конкретного историко-художественного явления, знакомит посетителей с содержанием и историей выставленных произведений. Музейная экспликация имеет ряд особенностей, поскольку ее стиль приближен к публицистическому. В ней содержится большое количество названий национальных реалий.

Подобный текст ориентирован не только на представителя той же культуры, но и на носителя иностранного языка и иной культуры. Он выполняет не только информационную, но и воздействующую функцию, стремясь повлиять на мнение посетителя музея касательно того или иного события. Так как иностранный посетитель музея — языковая и культурная личность, зачастую у него появляется недопонимание значений тех или иных реалий при восприятии текста с большим количеством архаизмов и историзмов, особенно если они относятся к чужой культуре. «Реципиент не просто воспринимает новую информацию, он пропускает ее через свои знания и свой личный опыт. Поэтому, мы можем говорить о посетителе музея как об участнике межкультурной и межъязыковой коммуникации» [3, 101].

Реалии же являются ощутимым препятствием взаимопонимания представителей разных культур. Именно поэтому нашей основной задачей был перевод лингвокультурологических реалий с русского языка на английский. Практика межкультурного общения свидетельствует о существовании разнообразных способов преодоления трудностей, создаваемых национально-специфическими и языковыми различиями контактирующих культур. Преодоление этих трудностей называется переводом реалий.

Итак, в ходе исследования нами были выявлены три основные группы лингвокультурологических реалий.

В первую группу вошли имена собственные, которые являются проблемой при переводе музейных текстов и могут ввести в заблуждение людей, не имеющих представления об истории Несвижского замка. В качестве примера приведем следующие имена: *Николай Радзивилл Старый, Юрий Радзивилл, Ян Радзивилл Бородатый, Николай Радзивилл Черный, Николай Христофор Радзивилл Сиротка, Николай Казимир Радзивилл Рыбонька, Мария Дорота де Кастильян Радзивилл.*

Большинство слов-реалий данной группы мы переводили при помощи транслитерации. В некоторых именах собственных, помимо транслитерации, используется и прямой перевод, в основном, когда речь идет о прозвищах. Очень часто при переводе на английский язык прозвища опускаются, однако, по нашему мнению, именно в них заключается колорит нашей страны. *Николай Радзивилл Старый — Mikolaj Radziwillowicz Stary (Nickolaj Radziwill the Old), Юрий Радзивилл, прозванный Геркулесом — Jury Radziwill «Hercules Litowski», Ян Радзивилл Бородатый — Jan Radziwill «Brodaty» (Jan Radziwill the Bearded), Николай Радзивилл Черный — Mikolaj Radziwill the Black, Николай Христофор Радзивилл Сиротка — Mikolaj Krzysztof Radziwill Sierotka (the Orphan), Николай Казимир Радзивилл Рыбонька — Michal Kazimierz Radziwill Rybońka, Мария Дорота де Кастильян Радзивилл — Maria Dorota de Castellane.*

Во вторую группу мы поместили реалии уклада и быта, такие как *базар, лавка, скарбница, брама, батлейка, покои, ратуша.* Типичную бытовую реалию *базар* словарь Д. Н. Ушакова определяет, как «происходящий по определенным дням торг на площади; место для торговли, обычно на площади» [4]. При переводе слово заменено понятным иностранцам словом *market*. Реалию *лавка* — «магазин, торговая точка» передали на английский язык подбором эквивалента *store*. Похожая ситуация с лингвокультурологической реалией *скарбница*. Пришедшее из польского языка (*skarbnica*), это слово обозначает сокровищницу и при переводе заменится на *the treasury* — казна. Не понимая значения слова *брама*, иностранный посетитель не сможет понять смысл предложения, как на русском, так и на иностранном языке. Толковый словарь дает следующее объяснение «ворота погостные, городские, крепостные» [5]. Поэтому, наиболее эффективным будет описательный перевод: *brama — the gates into the town, castle, principality.* Слово-реалия *батлейка* дано в словаре так: «народный

кукольный театр в Беларуси» [6]. Именно поэтому мы объяснили реалию как *puppet-show*. При переводе такой реалии как *pokoi* мы использовали описательный перевод — *a set of large rooms with expensive furniture and decoration in a castle*, так как в данном случае он смотрится наиболее органично. Реалию *patyusha* мы решили перевести способом подбора эквивалентного высказывания как *town hall*.

Безусловно, при переводе реалий лавка, скарбница и брама был потерян исторический оттенок, так как в настоящее время подобные реалии либо устарели, либо употребляются крайне редко и в лишь определенном контексте.

Третья группа слов — это слова-топонимы, например, *Несвижский замок*, *Слуцкая брама*, *Замковое озеро*, *Марысин сад* и т. д. При переводе слов Несвижский, Слуцкая, Замковое и Марысин мы использовали транслитерацию: *Niasvizh castle*, *Slutsk Gates*, *lake Zamkovoye*, *Marysin Park (Garden)*.

**Заключение.** Исходя из всего вышесказанного, можно сделать вывод, что большинство лексических единиц музейных текстов, отражающих лингвокультурологические реалии, переводятся транскрипцией и транслитерацией, используя при этом пояснения и сноски. Это необходимо по причине того, что данные слова-реалии относятся к славянской культуре и привычны носителям русского и белорусского языка, но представителям иной культуры требуется объяснение. Имена собственные и топонимы переводятся транслитерацией и объяснений не требуют.

Для одновременного сохранения национального колорита и достижения цели коммуникации при переводе транслитерация, подбор эквивалентного высказывания и описательный метод могут функционировать в совокупности.

#### Список цитируемых источников

1. Национальный историко-культурный музей-заповедник «Несвиж» [Электронный ресурс]. — Режим доступа: <https://niasvizh.by>. — Дата доступа: 26.02.2019.
2. Годунова, Л. Н. Научно-методическая работа в музее : метод. пособие / Л. Н. Годунова. — М., 1990. — 239 с.
3. Данилова, И. И. Перевод реалий текстов музейного этикетажа // Актуальные проблемы гуманитарных и естественных наук / И. И. Данилова, М. М. Голубева ; под общ. ред. И. И. Даниловой. — Ростов-на-Дону, 2016.
4. Толковый словарь Ушакова [Электронный ресурс]. — Режим доступа: <http://ushakovdictionary.ru/word.php?wordid=1326http://slovarozhegova.ru/>. — Дата доступа : 26.02.2019.
5. Толковый словарь Даля [Электронный ресурс]. — Режим доступа: <https://gufo.me/dict/dal/брама>. — Дата доступа: 26.02.2019.
6. Толковый словарь Даля [Электронный ресурс]. — Режим доступа: <https://gufo.me/dict/bse/Батлейка>. — Дата доступа: 26.02.2019.

УДК 37.03

М. Н. Радченко

Государственное учреждение образования «Гимназия № 1 г. Барановичи», Барановичи

### РАЗВИТИЕ ЛИДЕРСКИХ КОМПЕТЕНЦИЙ ПОДРОСТКОВ ПОСРЕДСТВОМ УЧАСТИЯ В МЕЖДУНАРОДНЫХ МОЛОДЁЖНЫХ ПРОЕКТАХ (НА ПРИМЕРЕ ПРОЕКТА “ACCESS”)

**Введение.** Данная работа посвящена развитию лидерских компетенций подростков. **Актуальность** работы очевидна: значимость формирования лидерских качеств у белорусской молодежи значительно возрастает из-за изменений в социокультурных условиях нашей жизни и процесса глобализации. Данная тема не в полной мере исследована в Беларуси и ее стоит изучать. Настоящая работа посвящена изучению вопросов лидерства, которое стало необходимой частью обучения подростков и представляет собой набор характеристик, таких как знания об организации встреч, энтузиазм, позитивное отношение, самоотверженность и приверженность своим поставленным целям.

Объектом исследования является развитие лидерских компетенций подростков. В качестве предмета мы рассматриваем коммуникативные навыки как основной компонент лидерских компетенций.

Цель исследовательской работы — проанализировать развитие лидерских качеств подростков посредством их участия в проекте “ACCESS”. Актуальность и важность проблемы изучения компетенций, присущих современному лидеру, определили выбор темы исследования.

Для достижения данной цели ставятся и решаются следующие задачи: дать определение понятию «лидерство» и проанализировать его отличительные черты; определить и охарактеризовать лидерские компетенции подростков, сформированные в международном молодежном проекте “ACCESS”; диагностировать уровень развития лидерских качеств подростков, участвующих в проекте “ACCESS”; разработать и опубликовать сборник учебных материалов, посвященных развитию лидерских качеств подростков; поделиться учебными материалами с широкой аудиторией с помощью канала YouTube.

**Основная часть.** В исследовании принимали участие 13 учащихся 8—10 классов, которые являются участниками программы “ACCESS”, международного проекта, направленного на то, чтобы помочь подросткам из экономически неблагополучных слоев населения получить больше возможностей в сфере занятости, образования и жизни в целом. Данный проект способствует развитию коммуникативных навыков на английском языке, а также дает учащимся возможность проявить себя в различных видах деятельности, способствующих формированию лидерских качеств. Основу диагностики составляли опросные (анкетирование) методы и метод наблюдения.

Одним из ключевых понятий выступает «лидерство». Это набор характеристик, который формирует хорошего лидера. Некоторые характеристики, которыми обладают сильные лидеры, включают в себя знания об организации собраний, положительное отношение к окружающим, самоотверженность и приверженность своим целям, способность сохранять уверенность в своих силах, способность адаптироваться, способность планировать и ставить цели, сильный характер, терпимость и логику. Лидерство является одним из важнейших факторов групповой интеграции, способствующим достижению групповых целей с наибольшим эффектом. В сегодняшней конкурентной среде лидерские навыки становятся все более важными.

В теоретическом аспекте нашей научно-исследовательской работы проведён анализ лидерских качеств, описаны их основные категории, дана характеристика модели развития компетенций лидера, описаны её сущностные характеристики. В практическом аспекте — проведена диагностика уровня развития лидерских и коммуникативных навыков подростков, которые являются участниками международного проекта “ACCESS”; составлены и описаны тренинги, направленные на развитие лидерских компетенций; разработаны методические материалы, посвященные данной теме, а также ведётся YouTube канал, посвящённый развитию лидерства среди белорусской молодёжи.

**Заключение.** По итогам нашей работы можем констатировать, что наша модель лидерских компетенции, которая включает в себя управленческие (MQ), интеллектуальные (IQ) и эмоциональные (EQ) качества, предоставляет будущему лидеру все необходимые навыки для успешной работы. На основании этого исследования можно сделать следующие выводы: лидерские навыки и компетенции подростков значительно развились благодаря участию в проекте “ACCESS”. Каждый участник достиг своего личного успеха, а также научился работать в команде. Результатом совместной деятельности стало проведение различных мероприятий, тренингов, встреч и благотворительных кампаний. В результате исследования мы подтвердили, что уровень лидерских компетенций среди подростков может быть увеличен, если будет разработан и применен специальный набор мероприятий, направленных на развитие персональных характеристик лидеров.

Мы разработали 5 тренингов по лидерским навыкам, которые подразделяются на 4 группы: тренинги по самоорганизации, групповые тренинги, тренинги по управлению командой, тренинги по взаимодействию с внешним миром. Тренинги состоят из 4—7 заданий. Они помогают каждому учащемуся стать лидером в команде и узнать о развитии своих компетенций. Результаты исследовательской работы, представленной в первом сборнике учебных материалов, могут быть использованы для специального курса, уроков английского языка и некоторых занятий в молодежных клубах, а также для всех, кто заинтересован в формировании лидерских навыков.

Учебный канал, который разрабатывается и ведётся на английском языке, позволяет широкой аудитории сетевых пользователей знакомиться с основными направлениями формирования лидерских компетенций.

УДК 811.161.3+811.111-26

А. С. Саматошанкава

*Дзяржаўная ўстанова адукацыі “Ліцэй № 1 г. Баранавічы”, Баранавічы*

## СТРУКТУРНЫЯ АСАБЛІВАСЦІ САМАТЫЗМАЎ (НА МАТЭРЫЯЛЕ БЕЛАРУСКАЙ І АНГЛІЙСКАЙ МОЎ)

**Уводзіны.** Мова — необходимая ўмова існавання і развіцця народа. У кожнага народа ёсць сваё ўспрыманне і інтэрпрэтацыя навакольнага асяроддзя, якія знаходзяць сваё адлюстраванне ў мове. Фразеалагічны склад мовы іграе важную ролю ў фарміраванні моўнай карціны свету. Фразеалагізмы адлюстроўваюць асаблівасці светаўспрымання народа, рысы нацыянальнай культуры, транслююць маральныя законы, выказваюць стаўленне чалавека да навакольнай рэчаіснасці.

Саматызмы (або саматычныя фразеалагізмы (СФ)), якія выступаюць прадметам нашага даследавання, вылучаюцца ў вельмі вялікую групу фразеалогіі любой мовы, што тлумачыцца перш за ўсё важнасцю ў жыцці людзей лексічнага поля, звязанага з саматызмамі. Лічыцца, што СФ складаюць каля 25 % усяго фразеалагічнага складу мовы. Широкае выкарыстанне саматызмаў у складзе ўстойлівых элементаў мовы звязана з тым, што саматызмы з’яўляюцца найстарэйшым пластом у лексіцы розных моў і складаюць ядро асноўнага складу мовы. Таму супастаўленне гэтых груп фразеалагізмаў у беларускай і англійскай мовах (БМ і АМ) з’яўляецца цікавым і перспектыўным.

Актуальнасць распачатага даследавання звязана з усё большай цікавасцю да супастаўляльнага даследавання фразеалагічнага корпуса мовы і недастатковай вывучанасцю саматычных фразеалагічных адзінак у беларускай і англійскай мовах. Стрыжнёвымі паняццямі дадзенай працы выступаюць фразеалагічная адзінка і саматычны кампанент. Фразеалагічная адзінка — гэта моўны зварот, які складаецца з двух або больш слоў, валодае ўзнаўляльнасцю, устойлівасцю складу і структуры, а таксама цэласным значэннем. Саматычны кампанент — гэта лексічная адзінка, якая абазначае частку цела чалавека або жывёлы, якая з’яўляецца структурным кампанентам фразеалагізма.

Аб’ектам даследавання з’явіліся фразеалагічныя адзінкі БМ і АМ, у склад якіх уваходзіць саматычны кампанент. Корпус дадзеных адзінак быў атрыманы шляхам суцэльнай выбаркі са слоўнікаў “Longman Idioms Dictionary” і «Фразеалагічнага слоўніка беларускай мовы» пад рэдакцыяй І. Я. Лепешава. Аб’ём выбаркі налічвае 247 і 287 прыкладаў для БМ і АМ адпаведна.

Прадметам даследавання выступіў структурны аспект саматычных фразеалагічных адзінак БМ і АМ. Мэта даследавання — выявіць і супаставіць структурныя асаблівасці саматычных фразеалагічных адзінак (СФА) БМ і АМ.

**Асноўная частка.** Вывучыўшы лінгвістычную літаратуру па тэме даследавання і прааналізаваўшы адабраны матэрыял, трэба адзначыць, што СФА вылучаюцца ў даволі вялікую групу ва фразеалогіі абедзвюх моў, што тлумачыцца важнасцю ў жыцці людзей слоў-саматызмаў. Лічыцца, што СФА складаюць 20—25% ў фразеалагічным складзе мовы. Таму супастаўленне груп СФА ў беларускай і англійскай мовах з’яўляецца цікавым і перспектыўным. На падставе распачатага супастаўляльнага даследавання СФА БМ і АМ можна зрабіць наступныя высновы:

1. Саматычны момант прадстаўлены ў БМ і АМ шырока. Метадам суцэльнай выбаркі з лексікаграфічных крыніц мы вылучылі 247 і 287 адзінак з 40 і 64 саматычнымі кампанентамі ў БМ і АМ адпаведна. Напрыклад, *божы палец, язык на шарнірах, асакою скакаць у вочы, сядзець склаўшы рукі; a cold blood, a mouth to feed, weak at the knees, close to the bone.*

2. Найбольш актыўным саматычным кампанентам, які прымае ўдзел ва ўтварэнні фразеалагізмаў АМ з’яўляецца «eye» — вока, які сустракаецца ў 40 ФА, што складае 14% ад усёй выбаркі. Напрыклад, *have an eye for smth (разумець), keep an eye on smth (сачыць)*. У структуры ФА БМ найбольш частотным або актыўным з’яўляецца саматычны кампанент «рука». Дадзены кампанент сустракаецца ў 30 ФА, што складае 12% ад усёй выбаркі. Напрыклад, *трымаць сябе ў руках, адбівацца рукамі і нагамі.*

3. Супастаўляльны аналіз марфалагічнай структуры СФА БМ і АМ выявіў агульную рысу: дамінаванне дзеяслоўнай групы ў абедзвюх мовах, г.зн. групы СФА з дзеясловам у якасці галоўнага кампанента. Напрыклад, *to keep a civil tongue in one’s head, to put one’s hand to, блытацца пад нагамі, развесіць вушы.*

4. Найбольш прадуктыўным дзеясловам, які прымае ўдзел у будове СФА БМ і АМ, з’яўляецца дзеяслоў *to have і браць* адпаведна, прычым пры ўжыванні ў рамках вывучаных СФА для гэтых дзеясловаў характэрна агульнае сінанімічнае значэнне — «мець, валодаць». Напрыклад, *to have in the palm of one’s hand, to have a sweet tooth, браць у свае рукі, браць за горла.*

5. Супастаўляльны аналіз сінтаксічнай структуры СФА БМ і АМ дазваляе сцвярджаць, што найбольш распаўсюджанымі з’яўляюцца СФА ў форме словазлучэнняў, як у БМ, так і ў АМ. Напрыклад, *in one’s mind’s eye, keep one’s chin up, лезці (вылзтвацца) са скуры, неў (пры) сваім розуме.*

**Заклучэнне.** Такім чынам, з’яўляючыся часткай фразеалагічных сістэм няроднасных БМ і АМ, з боку структуры СФА валодаюць больш агульнымі, але не рознымі рысамі. На наш погляд, дадзены факт тлумачыцца тым, што фразеалагізмы як знакі намінацыі з’яўляюцца універсальнымі, характарызуюцца ўзнаўляльнасцю, асобнаафармленнасцю, метафарычнасцю — гэта значыць, універсальным наборам структурных рыс ва ўзятых для даследавання моў. Наша даследаванне не закончана і мы можам выказаць здагадку, што адрозненні будучы выяўленыя ў семантыцы дадзеных фразеалагічных падсістэм, таму што семантыка заўсёды спалучаецца з менталітэтам, культурай і побытам моўных калектываў.

Тэарэтычная значнасць дадзенага даследавання заключаецца ў тым, што прадпрымаецца спроба супастаўлення структурных мадэляў СФА няроднасных моў (беларускай і англійскай) і выяўлення іх адрозненняў, асаблівасцяў.

Практычная значнасць працы звязана з тым, што яе вынікі — блок практыкаванняў — могуць быць карыснымі школьнікамі пры вывучэнні фразеалогіі англійскай і беларускай моў, пры падрыхтоўцы да алімпіяд і цэнтралізаванаму тэсціраванню па дадзеных дысцыплінах.

## СИНКРЕТИЗМ СЛОЖНОПОДЧИНЕННЫХ ПРЕДЛОЖЕНИЙ С СЕМАНТИКОЙ УСЛОВИЯ В НЕМЕЦКОМ ЯЗЫКЕ

**Введение.** Язык — важнейшее средство человеческого общения, средство обмена мыслями, которое может выполнять эти разнообразие и сложные функции потому, что представляет собой весьма гибкую и в то же время высокоорганизованную систему. Современные лингвистические теории, базирующиеся на структурном описании языка, все чаще обращаются к изучению явлений, выходящих за рамки детальных классификаций и характеризующихся отсутствием полного набора дифференциальных признаков какой-либо одной грамматической категории. К средствам, которые не противоречат линейности речи, и в то же время устраняют ее ограниченность, можно отнести синкретизм, так как именно явление синкретизма отражает когнитивную природу знака и позволяет наиболее экономно выразить сложный комплекс отношений между синтаксическими единицами.

**Основная часть.** Понятие «синкретизм» является распространенным явлением как среди гуманитарных, так и социальных наук. Несмотря на широкое распространение и употребление данного явления, вопрос об окончательном решении проблемы синкретизма еще не решен. При непосредственном толковании данного термина в лингвистике раскрываются несколько классических точек зрения на его трактовку и анализ.

В. В. Бабайцева, раскрывая причины возникновения синкретизма, указывает, что «в синхронном плане синкретизм членов предложения может быть обусловлен следующими факторами: синкретичным категориальным значением распространяемого слова; использованием неморфологизированных членов предложения; ослаблением одного члена предложения и усилением другого; двойными синтаксическими связями; ослаблением зависимости, или так называемым «свободным присоединением», и т. д. Причины возникновения синкретизма членов предложения заключаются в том, что зачастую при использовании синкретичной семантики, которая, в свою очередь, является более богатой чем у обычных, традиционных членов предложения, существует возможность полно и разнообразно выразить усиление то одного признака члена предложения, то другого, или показать иные оттенки значений при выражении отношений между фактами действительности и т. д.» [1].

Данное исследование направлено на выявление специфики проявления синкретизма в сложноподчиненных предложениях с семантикой условия в немецком языке на основе анализа художественных произведений. Объектом исследования выступает система сложноподчиненных предложений с семантикой условия в немецком языке, представленная как полевая организация. Предметом исследования является синкретизм периферийных сложноподчиненных предложений с семантикой условия в немецком языке (на примере художественных произведений).

Материалом для анализа послужил корпус сложноподчиненных предложений с семантикой условия, полученных на основе сплошной выборки из романа Wilhelm von Polenz «Thekla Lüdekind» общим объемом 747 страниц. Проведение исследования на материале художественной прозы немецкого языка объясняется тем, что художественный стиль синтезирует, эстетически переосмысливает языковые средства всех функциональных стилей речи. Привлечение для анализа синкретичных сложноподчиненных предложений языка писателей XIX—XX столетий дало возможность показать все многообразие функционально-семантических разновидностей сложноподчиненных конструкций и рассмотреть все их взаимосвязи.

В ходе разработки теоретических подходов к теме исследования делалась попытка совместить различные методы, способные обеспечить эффективность и надежность исследования данной проблемы. основополагающими методами исследования стали метод сплошной выборки, метод контекстуального анализа, метод сравнительно-типологического анализа и структурно-семантического моделирования.

Синтаксис традиционно определяют как раздел грамматики, изучающий словосочетания и предложения, а также средства связи, с помощью которых образуются указанные языковые единицы. Это изучение входит в предмет синтаксиса как лингвистической дисциплины, а изучаемые единицы и явления составляют его объект. Как известно, синтаксис — раздел грамматики, в котором «изучаются члены предложения, сочетания слов в предложении, структура и типы предложений, сочетания предложений» [2, с. 217].

Синкретизм придаточного предложения играет важную роль в сложноподчиненном предложении, так как придаточное предложение может стать выразителем признака сложноподчиненного предложения в целом. Система русского языка высокоразвита, сложна, в ней можно отметить наличие не только типичных фактов, но и множества промежуточных (синкретичных, переходных) явлений.

В системе сложноподчиненных предложений с придаточным условием в немецком языке также наблюдается такое специфическое явление как синкретизм значений. Речь в данном случае идет о совмещении семантических отношений, реализующихся между главным и придаточным предложениями. Условные

придаточные предложения (der Konditionalsatz) указывают на условия, при которых может осуществиться действие главного предложения. Придаточные предложения условия отвечают на вопросы *in welchem Fall? Unter welcher Bedingung?* И вводятся обычно при помощи союзов *wenn, sofern, wofern*, например: «*Wenn mir damals einer mein Leben voraus gesagt hätte, ich würde ihm in 's Gesicht gelacht haben*» [3, с. 12].

Проведенный анализ художественных произведений позволяет заключить, что в системе сложноподчиненных предложений с семантикой условия в немецком языке наиболее продуктивными являются конструкции с союзами *wenn, falls*, например: «*Thekla möge ihr, falls sie drankomme, vorsagen*» [3, с. 42].

В исследованиях встречались семантико-структурные разновидности со значением условия и времени (32 конструкции, или 82% соответственно): «*Zwischendurch fragte sie Thekla im Flüstertone — damit es Gerd nicht höre — was sie tun solle, falls etwa Nieden zur Beerdigung da sei*» [4, с. 334].

Также нами было установлено, что среди сложноподчиненных предложений с семантикой условия находят отражение синкретичные структуры со значениями условия и причины (5 конструкций, что составляет 13%): «*Thekla möge ihr, falls sie drankomme, vorsagen*» [3, с. 42].

Среди немецких сложноподчиненных предложений с семантикой условия можно выделить синкретичные образования, в которых совмещается условно-атрибутивная семантика (2 конструкции, или 5%): «*Doktor Beermann hatte ihr anbefohlen, falls sie gestellt werde, solle sie sagen: Hoffnung auf Genesung sei nicht ausgeschlossen*» [3, с. 224].

**Заключение.** Изучение синкретизма как многоаспектного явления ещё раз доказало, что данная тема до сих пор не до конца изучена, остаётся ещё много вопросов относительно синкретичных явлений на текстовом уровне, их гендерных характеристик и стилистических особенностей синкретизма, все эти аспекты нуждаются в отдельном исследовании. Следовательно, как показало проведенное исследование, даже в пределах одной синтаксической единицы, а именно, сложноподчиненного предложения, проявление синкретизма различно.

#### Список цитируемых источников

1. *Бабайцева, В. В.* Система членов предложения в современном русском языке / В. В. Бабайцева. — М. [б. и.], 1985. — 264 с.
2. *Ступина, Т. Н.* Практическая грамматика современного немецкого языка : учеб. пособие для студентов высш. учеб. завед., обуч.-ся по специальности 033200(050303) иностранный язык / Т. Н. Ступина. — М. : АСТ, 2010. — 415 с.
3. *Wilhelm von Polenz* Thekla Lüdekind / Wilhelm von Polenz, Erster Band, Dritte Auflage, 1902. — 387 S.
4. *Wilhelm von Polenz* Thekla Lüdekind / Wilhelm von Polenz, Zweiter Band, Dritte Auflage, 1902. — 360 S.

УДК 372.881.111.1

С. С. Яколцевич, З. И. Корзун

Учреждение образования «Барановичский государственный университет», Барановичи

## ИСПОЛЬЗОВАНИЕ БЛОГ-ТЕХНОЛОГИЙ ПРИ РАБОТЕ НАД КРЕОЛИЗОВАННЫМИ ТЕКСТАМИ

**Введение.** Одной из важнейших целей иноязычного образования является поиск новых форм, методов и приёмов обучения, позволяющих оптимизировать процесс овладения иностранным языком в целом и его отдельными аспектами в частности. При этом возникает необходимость и потребность в поиске эквивалентных знаков, передающих сходный смысл в языках разных знаковых систем с целью успешного осуществления коммуникации, происходит качественное преобразование основной единицы коммуникации — текста.

**Основная часть.** В трактовке И. Р. Гальперина текст — это сообщение, объективированное в виде письменного документа, литературно обработанное в соответствии с типом этого документа, состоящее из ряда особых единств, объединённых разными типами лексической, грамматической и логической связи, и имеющее определённый модальный характер и прагматическую установку» [2].

В настоящее время в сфере социального и гуманитарного знания возникло множество научных дисциплин, содержащих в своем названии понятие «визуальность»: визуальная антропология, визуальная культурология, визуальная социология, теория визуальных коммуникаций. Рост интереса к проблеме визуализации обусловлен самими требованиями современной коммуникации.

Для обозначения текстов такого порядка среди ученых нет единого термина. Учёные-языковеды Ю. А. Сорокин и Е. Ф. Тарасов предлагают термин «креолизованный» текст и определяют его как текст, фактура которого состоит из двух негомогенных частей: вербальной (языковой/речевой) и невербальной (принадлежащей к другим знаковым системам, нежели естественный язык)» [3, с. 25].

Начало научному осмыслению креолизованных текстов было положено в семиотике, что обусловлено исследованием изображения как особой знаковой системы. В настоящее время многие ученые занимаются разработкой типологии креолизованных текстов, исследованием их текстовой природы. Изображение в разной степени участвует в организации текста. В зависимости от наличия изображения и характера его связи

с вербальной частью могут быть выделены, с точки зрения Е. Е. Анисимовой, три основные группы текстов: тексты с нулевой, частичной и полной креолизацией [1, с. 101].

В текстах с нулевой креолизацией изображение не представлено и не имеет значения для их организации. В текстах второй группы вербальная часть относительно автономна, независима от изображения, изобразительный компонент сопровождает вербальную часть и является факультативным элементом в организации текста. В текстах с полной креолизацией вербальная часть не может существовать автономно, независимо от изобразительной части, она ориентирована на изображение или отсылает к нему, а изображение выступает в качестве обязательного элемента текста [2, с. 137].

Чтение, как известно, играет ключевую роль в процессе овладения иноязычным общением за счёт частоты и важности его использования в разных сферах межкультурной коммуникации. Изучающее чтение — это один из видов обучения чтению, так как оно подразумевает под собой полное понимание текста, при которой отрабатываются все приемы обучения чтению, развивается «бдительность» ко всем вспомогательным символам, исходящим от текста. Данный вид чтения практикуется обычно на аутентичных текстах, не больших по объему текстах с определенной степенью трудности, потому что основной задачей изучающего чтения выступает точность, полнота и глубина понимания.

На современном этапе развития информатизации общества можно говорить о влиянии информационных технологий на изменение способов представления и восприятия получаемой информации; возникновении новых видов коммуникации в соответствии с целями, которые преследуют коммуниканты, новом понимании образованности.

Проблема использования интернет-технологий при обучении иностранному языку в средней школе стоит достаточно остро. Практика обучения иностранному языку в школе показывает, что, изучая иностранный язык в течение многих лет, выпускники общеобразовательной школы зачастую так и не овладевают им, не могут самостоятельно, без предварительной подготовки строить даже самые простые предложения, диалоги, испытывают большие трудности в понимании смысла несложного аутентичного текста на языке при чтении.

На сегодня можно утверждать, что на современном этапе обучения иностранным языкам имеет место интеграция образовательных и информационно-коммуникативных технологий, что позволяет создавать и формировать на этой основе новые технологии обучения, посредством сети Интернет.

Таким образом, блог — это та социальная сеть, которая наилучшим образом подходит для использования в дидактических целях, поскольку она позволяет хранить и классифицировать необходимую и избыточную учебную информацию в любом виде (графики, карты, рисунки, фотографии, видео), создавать открытые и закрытые сообщества для обсуждения проблем и заданий, для реализации групповых проектов, контролировать усвоение учебной информации посредством онлайн тестов, опросов и обсуждений, рецензий и др. [4].

В ходе проведенного нами исследования, где учащиеся для развития умений изучающего чтения на основе креолизованных текстов работали с блог-технологиями, а именно разработанным сайтом учителя иностранного языка, пришли к выводу, что при помощи блог-технологий и разработанного комплекса упражнений можно обеспечить имитацию иноязычного общения на уроке. Креолизованные тексты, предоставленные в блог-технологии, обеспечивают почти 100% понимание учащимися текстов. Обучение при этом становится интерактивным, возрастает степень самостоятельности, усиливается осознанность при выполнении ряда предложенных упражнений.

**Заключение.** Использование интернет-технологий при обучении изучающему чтению переводит на качественно новый уровень подготовку к урокам, открывает новые возможности для творчества и самообразования. Интернет — это источник актуальной и дополнительной информации, используя которую учитель, может сделать процесс обучения более эффективным и интересным для учащихся.

#### Список цитируемых источников

1. Анисимова, Е. Е. Лингвистика текста и межкультурная коммуникация (на материале креолизованных текстов) : учеб. пособие для студ. фак. иностр. яз. вузов / Е. Е. Анисимова. — М. : Академия, 2003. — С. 101.
2. Гальперин, И. Р. Текст как объект лингвистического исследования / И. Р. Гальперин. — 3-е изд., стереотипное. — М., 2005. — 137 с.
3. Сорокин, Ю. А. Креолизованные тексты и их коммуникативная функция / Ю. А. Сорокин, Е. Ф. Тарасов // Оптимизация речевого воздействия. — М., 1990. — 185 с.
4. Фоломкина, С. К. Обучение чтению на иностранном языке в неязыковом вузе: учеб.-метод. пособие для вузов / С. К. Фоломкина. — М. : Высш. шк., 1987. — 207 с.

## ASSOCIATIVE DICTIONARY AS THE WAY OF CONCEPTUALIZING THE VOCABULARY

**Introduction.** The idea to create an associative dictionary is based on the existence of connections between verbal associations that reflect the linguistic world-image and ethnic and socio-cultural extralinguistic views. Verbal associations enable us "to judge about the peculiarities of linguistic world-image and the ways of building utterances, that are, as a rule, nonconscious for the speakers and cannot be detected by any other method, than the free associative experiment [2; 3].

The associative dictionary brings into focus the combinability of words in the real-life communication of native and non-native speakers of a language. It creates the possibility to determine the most frequently used word-combinations, to illustrate the linguistic world-image and character traits of native speakers of a foreign language, to discover the mechanics of classifying and conceptualizing language material. The later appears especially important for learning a foreign language.

**The scientific novelty** of the idea to create an associative dictionary is defined due to the fact that it is the first to focus on the role of the associative connections in the perception and acquisition of a foreign language vocabulary by the citizens of the Republic of Belarus; the first to raise the question of similarity and difference of the associative mechanisms in the linguistic consciousness of the Belarusians learning English as a foreign language and native English speakers; the first to take an attempt of compiling an associative dictionary on the topic "Sport" containing the verbal associations given by the citizens of the Republic of Belarus, who are learning English as a foreign language, together with the associations of native English speakers.

According to the existing categories, the associative dictionary is linguistic, two-sided, non-translative, alphabetical, educational, mono-lingual and scientific.

The English Associative Dictionary performs several main functions: a) informative (it paves the shortest way to knowledge); b) communicative (it gives knowledge of the vocabulary of a foreign language as a means of communication); c) normative (fixes the words meanings, establishes the language norm) [3; 4; 5].

The English Tag-cloud Associative dictionary is a dictionary rendered and edited with the help of the "Tag Cloud" online computer program. It contains 200 stimuli words on the topic "Sport" with the speakers' and non-speakers' reactions to them in the form of word clouds. It is the result of the linguistic association research, made on native and non-native speakers for the visual acquisition and linguistic comparison of their reactions to the stimuli words.

**The goals** of the dictionary edition are: 1) to let the students get acquainted with the possible result of the linguistic research in a foreign language; 2) to use this type of visual dictionaries in the English language practicals at school and in gymnasiums, as well as during the additional lessons and after-class activities in order to develop different kinds of memory and thinking; 3) to raise the student's motivation to study the peculiarities of a foreign language use, as well as to make linguistic researches in foreign languages aimed at getting more information about the national character and mentality characteristics of the native speakers of any other language.

The goals of the dictionary creation influenced the choice of **methods of the creation**: the continuous sampling method, the methods of questionnaire, the free associative research and the methods of semantic and quantitative analysis.

**Main part.** In the process of the dictionary creation, we considered it necessary to offer the participants of the research a list of lexical units on the topic "Sport" in the total amount of 200 stimulus words in order to get the greatest number of reactions to them in the form of associations. Selecting lexical units, we used active vocabulary on the topic "Sport", which was suggested for acquisition in the learning packs for the elective course of Profound English Training for the pupils of the 3rd level of general secondary education, English-Russian dictionaries, electronic and online dictionaries of the English language. For the questionnaire the most common and widespread vocabulary on a given topic was selected, the stimulus words were arranged in an alphabetical order for the convenience of further analysis and subsequent qualitative and quantitative processing.

The participants of our study were both native speakers living in the UK (the students of the University of Nottingham, the Faculty of Law) in the amount of 28 people, and non-native speakers (the pupils of 9—11 forms of Gymnasium No. 5 in Baranovichi) in the number of 126 people. Everyone knows that nowadays a huge number of people, including schoolchildren and students, use social networks to search for new information and communication of interest and for educational purposes. That is why we decided to conduct a survey among the users of social networks (Instagram, Facebook, Voices of Youth, Twitter), and the answers were sent to us by e-mail. On the basis of the survey, the English Tag-cloud Associative Dictionary was created and edited.

We divided the obtained reactions to verbal stimuli into 9 categories: 1) situations involving the stimulus; 2) subject-logical connections; 3) part and whole; 4) place and time; 5) related quality; 6) evaluation of the action

or condition; 7) activity; 8) connection with a person; 9) speech patterns. At the same time, many reactions to the stimulus could be attributed to several directions of association simultaneously [1].

The analyzed associative reactions to stimulus words with the highest frequency among native speakers are represented by the following associative categories: *situations involving the stimulus; actions, conditions and activities; place and time*. This once again emphasizes the tendency of the British to associate themselves with the centre of current events, in which they tend to be active in a certain situation set in a place and time convenient for them. For example:

*Break — a mirror* — according to one of the superstitions, the British believe that on the other side of the mirror there lives the twin of a person who is their complete reflection and, having broken a mirror, they will make suffer both their “twin” and themselves. *Horse-racing — Derby, competition — Derby, win — in horse races — Derby racing in the UK is the oldest traditional sporting event, the pride of the nation. Uniform — Cambridge, Eton* — these schools have deep historical (or fictional historical) roots, have established traditions and customs, one of which is the obligatory presence of a special school uniform, which is the pride of the school and a distinctive feature of its students. *Gentlemanly — Sherlock Holmes, draw — Tate, sailing — Thames, king — William, wheel — London Wheel* — this reflects the characteristics of how the British percept the surrounding world through the significance of the personality.

Further, we consider examples of reactions belonging to different groups. *Hogwarts’ students have to wear ties and special suits* (a situation with a stimulus/speech patterns). *Student’s uniform of Cambridge consists of a pullover or a blazer with the emblem of the University, a skirt or trousers; moreover, they have to put on the tie* (speech patterns/actions, conditions, activity).

According to the results of the analysis of reactions to the suggested stimuli, we identified a category that includes proper names, reflecting the features of the British national character, their particular view of reality, their reactions to events occurring in the world, their relationship to their historical cultural characteristics, customs and contemporary trends in public life of the country. For example:

*Archery — Robin Hood, arena — Wembley, award — Nobel, basket — Jordan, champion — Beckham, court — Wimbledon, power — Diana, pride — Kate, spokesman — Theresa May, tie — Harry Potter, knight — Merlin, Frisbee — Beethoven, queen — Kate, shooting — Robin Hood, uniform — Garry Potter*.

At the same time, the most resonant reactions to stimulus words among Belarusian respondents are of the following groups: *connection with a person, action, state and activity, part and whole*. Let us analyze the lexical units belonging to these categories.

*Ambitious — strong people, character, marathon — victory, support, teammate — friend, racket — Gagarin, Novitsky* — according to the given examples we can say that Belarusians are inherently focused on such qualities of the human personality as fortitude, heroism, respect and love for their people, unselfishness, since tolerance, liberal attitude towards religion, and self-sacrifice for the welfare of Motherland, family and children are present among the features of their character.

*Competitive — kind, polite, happy, challenge — truth, climbing — freedom, self-respecting — love, communicate, Motherland, Homeland, shake hands — welcome* — the examples from the group of associations related to actions, condition and activity, indicate the desire of Belarusians to support such positive qualities as benevolence, politeness, honesty, love for freedom, self-esteem, nostalgia for childhood, spent in a small motherland. These qualities distinguish Belarusians from other Slavic peoples. They are self-critical, they are able to recognize and appreciate the merits of others, they consider the real situation reasonably and calmly without resorting to extreme methods of solving problems that arise.

Among the reactions to stimulus words given by non-native speakers, there is also a significant number of proper names. In their associations, Belarusian respondents show both a profound interest in national traditions, a sense of pride in the self-preservation of Belarusian “*svyadomasti*” (national self-consciousness), and awareness of the cultural peculiarities of other nations: *biathlon — Domracheva, award — Domracheva, Kirill Relih, national team — BATE, captain — Mirny, hockey — Dinamo, Wheel — Gorky Park, BelAZ, marathon — Minsk, victory — Great Patriotic War, motto — Pesnyary, race — BelAZ, exhibition — Savitsky, exhibition — Tretyakov Gallery, forward — Messie, figure skating — Zagitova, semi-final — England-France, hockey — Ovechkin, Olympic Games — London, mastery — Jack the Sparrow, sportsfan — Boyarsky, meditation — Himalai, bar basket — Michael Jordan, Formula 1 — Sahara, car-racing — Schumacher*. In this regard, there is a need to single out these reactions as a separate group.

**The practical value.** The Dictionary is intended for the pupils of secondary schools and schools of a new type (gymnasiums, lyceums, schools with intensive English training) as well as the instructors of vocational training institutions. Besides the mentioned above practical value, the dictionary can be used not only in the process of English language learning, but in spreading the idea of a healthy lifestyle, hobbies and other information closely connected with sports via social networks using the hash-tags taken from the English Cloud Associative Dictionary. This type of metadata tag used on social networks such as Twitter and other micro blogging services, allow users to apply dynamic, user-generated tagging which makes it possible for others to easily find messages with a specific theme or content, in our case, the idea of healthy lifestyle and the opportunity to spread advertising on the topic. Tags, taken from our dictionary, do not only reveal the idea, but help to easily get found by your target audience. By using the hash tags that are of interest to your ideal customer, you can increase the chances of being found.

**Conclusion.** Creating an associative dictionary is an effective way to study the lexical content of the active communicative vocabulary of a native speaker. Associative dictionary is a reference book containing brief

information of a scientific or applied nature, arranged in a manner convenient for quick search. From our point of view, the goal of creating the dictionary is in visual representation of the frequency of using associations for the stimuli we have suggested, and is also more rational for perception and use for various purposes.

#### References

1. Гольдин, В. Е. ассоциативный словарь. [Электронный ресурс] / В. Е. Гольдин, А. П. Сдобнова, А. О. Мартыанов. — Режим доступа: <https://cyberleninka.ru/article/n/assotsiativnye-slovari-i-obraz-mira>. — Дата доступа: 23.09.2018.
2. Леонтьев, А. А. Словарь ассоциативных норм русского языка [Электронный ресурс] / А. А. Леонтьев // САНРЯ. — Режим доступа: <http://it-claim.ru/ASIS/Leont/Index.htm>. — Дата доступа: 12.09.2018.
3. РАС 2008: Русский ассоциативный словарь [Электронный ресурс]. — Режим доступа: <http://www.thesaurus.ru/dict/dict.php>. — Дата доступа: 15.11.2018.
4. Русский сопоставительный ассоциативный словарь [Электронный ресурс]. — Режим доступа: <http://it-claim.ru/Projects/ASIS/RSPAS/zapusk.htm> (лицензия типа Attribution-Non Commercial-Share Alike 3.0 Unported). — Дата доступа: 19.10.2018.
5. Текучев, А. В. Методика русского языка в средней школе [Электронный ресурс] / А. В. Текучев. — М., 1980. — Режим доступа: <http://1philol.msu.ru/~ruslang/pdfs/Litnevskaya-E.2006.pdf>. — Дата доступа: 13.09.2018.

UDC 81

P. E. Lapukhina, Y. A. Vashchilko  
Institution of Education “Lyceum № 1 of the town of Baranovichi”, Baranovichi

### LINGUISTIC MEANS OF STEREOTYPING ABOUT THE ENGLISH (ON THE BASIS OF ENGLISH AND RUSSIAN)

**Introduction.** As is known, stereotypes take an important place in the culture and conscience of English- and Russian-language societies.

A popular old joke exists, which says that heaven is where the police are English, the cooks are French, the mechanics are German, the lovers are Italian and everything is organized by the Swiss. Hell is where the police are German, the cooks are English, the lovers are Swiss, and the Italians organize everything. This joke is an example of generalized national stereotypes.

There are various linguistic means which help the transfer and dissemination of stereotypes in the minds of people. Among them are jokes, anecdotes, proverbs, sayings, etc. Namely the usage of such means is mostly responsible for the firm memorization of stereotypes in any language. The ubiquity of stereotypes in our everyday life may explain our interest in them. The topic of national/ethnic stereotypes is popular in such fields as ethnography, culture studies, and social psychology. Ethnic stereotypes became an object of research in the works of Z. Abildinova, T. Alyokhina, M. Avdeeva, S. Bobrovnyk, S. Zhabaeva, K. Kurenko, I. Lindsay, A. Realo, A. Tomaszuk, and others.

Still, ethnic/national stereotypes have not been widely studied in linguistics. This explains our interest in the research topic.

Thus, the topicality of the research is, firstly, explained by the ubiquity of ethnic/national stereotypes in the modern world and, secondly, by the need to study those linguistic means that provide their ubiquity in English and Russian.

The object of the research is the ethnic/national stereotype.

The subject of the research are linguistic means of stereotyping about the English.

The hypothesis of the research is that ethnic/national stereotypes are long-lasting but likely to change through time.

The aim of the research is the analysis of linguistic means of stereotyping in English and Russian, which provide the memorability of ethnic/national stereotypes.

According to the aim of the research, we put the following objectives:

- 1) to study the notions of “stereotype” and “ethnic/national stereotype”;
- 2) to analyze the linguistic means of stereotyping (English-language sayings, proverbs, jokes and anecdotes, and Russian-language jokes and anecdotes about the English);
- 3) to identify the most widely spread ethnic/national stereotypes about the English (on the basis of analyzing proverbs, sayings, jokes and anecdotes).

The methods of research are the study of literary sources, analysis, synthesis, generalization, and comparison.

The theoretical significance of the research lies in the study of linguistic means which provide the ubiquity and memorability of national stereotypes.

The practical significance of the research is connected with the study of linguistic means of stereotyping about the English which are used in the English and Russian languages. Research materials and research results may be used in the lessons of English while studying such topics as “Socio-cultural portrait of a country”, and “National character”.

The novelty of the research is in identifying ethnic/national stereotypes about the English on the basis of various linguistic means (proverbs and sayings, jokes and anecdotes).

The study material is presented by 39 English-language anecdotes and 54 Russian-language anecdotes, as well as 112 English-language proverbs and sayings.

**Main part.** While solving the first objective we have learnt that the phenomenon of stereotype is a complex one. It is generally understood as a fixed idea or image that many people have of a particular type of person or thing, but which is often not true in reality [5].

An ethnic / national stereotype is a system of beliefs about typical characteristics of members of a given ethnic group or nationality, their status, society and cultural norms [3]. For example, the Finns are silent, British people are reserved, and Italians are emotionally expressive.

Literary sources show positive and negative traits of the English character [2; 4; 6]. As for the positive traits, the English are called humorous, polite, tolerant, law-abiding (well-disciplined), practical, reserved and entrepreneurial. As for the typical negative traits, they are characterized as superior.

To identify the most widely spread ethnic/national stereotypes about the English we firstly analyzed such historically well-known linguistic means as proverbs and sayings. We used Oxford Advanced Learner's Dictionary [5]. Out of 176 items we selected 112 items which help to highlight a certain trait of character of the English. We have classified these items into 14 groups according to the traits of character they illustrate. The biggest groups which show the traits of English national character are the following: rationalism, pragmatism (45 items); entrepreneurship (14 items); caution (13 items); optimism (10 items); diligence (8 items).

We suppose that these 5 groups show the traits of character which are historically typical of the English. Let's see some examples. The proverb *"If you can't beat them, join them"* shows that the English are rational and pragmatic. The proverb *"Better late than never"* shows that the English are optimistic.

To see stereotypes in modern linguistic means we analyzed jokes and anecdotes about the English in English and Russian. We used some books of anecdotes and the Internet sites with jokes and anecdotes [1; 7; 8; 9; 10; 11].

First we analyzed 54 Russian-language jokes and anecdotes about the English found in the Internet resources. To select them we made their context analysis by using the following criteria:

- 1) a joke or an anecdote is understood as a short funny story (it may be a few sentences or a few paragraphs long);
- 2) it should have a punch line (the unexpected and funny conclusion) which is intended to make people laugh;
- 3) its characters are English (are called Englishmen, the English, etc.; live in England; pay in English pounds; address each other in an English manner (Sir, Lady).

The following joke is an example which meets our criteria: *"Two Englishmen survived a shipwreck on a desert island. On the ship, they did not know each other. A year later, when they were removed from the island, they did not know how to call each other. Because there was no one to introduce them to each other!"*

As a result of analyzing Russian-language jokes and anecdotes we have learnt the following most popular stereotypical traits of the English: English sense of humour (22 points); Restraint (20 points); Politeness (14 points); Quick-wittedness and entrepreneurship (11 points).

Let's see an example of the most popular trait — English humour:

*"В ресторане:*

*— Ваш английский завтрак, сэр!*

*— Так, бекон, яичница, фасоль... а где тост?*

*— Ваше здоровье, сэр!"*

The joke shows humour achieved with the help of play on words.

The least popular trait (snobbism) may be illustrated by the following example:

*"Английский лорд после кораблекрушения очутился на необитаемом острове, где он построил себе три хижины. Через некоторое время его обнаружил другой корабль. Один из высадившихся матросов спросил:*

*— А зачем вам три хижины?*

*— Знаете, в одной я живу, другая — клуб, который я посещаю, а третья — клуб, который я игнорирую".*

Next we analyzed 39 English-language jokes and anecdotes about the English.

We have learnt 6 stereotypical traits of English national character. Among them the most popular traits are: Quick-wittedness and entrepreneurship (10 points); Light-heartedness and naiveté (9 points); English humour (6 points); Politeness (5 points).

Let's see an example that shows the quick-wittedness of the English:

*"A porter in a British hotel comes upon an American tourist impatiently jabbing at the button for the lift.*

*"Sir, the lift will be here in a moment."*

*"Lift? Lift?" replies the American. "Oh, you mean the elevator."*

*"No sir, here we call it lift."*

*"Well, as it was invented in the United States, it's called an elevator."*

*"Yes sir, but as the language was invented here, it's called a lift."*

The least popular trait — superiority — may be seen in the following joke.

*"A Scottish man and an Englishman are both fighting in a war and are caught by the enemy. "Before we kill you," says the enemy, "do you have any last wishes?" "Yes," says the Englishman. "Could you play the English national anthem before you kill me?" "Sure," says the enemy. "How about you, Scottish?" "Could you kill me before you play the English anthem?" It shows both the superiority and patriotism of the English.*

**Conclusion.** So, as a result of our analysis we can make the following main conclusions:

1. Proverbs and sayings highlight traditional stereotypes about the English (rationalism, pragmatism, entrepreneurship, caution, optimism and diligence).
2. Russian-language jokes and anecdotes also emphasize traditional stereotypes about the English (sense of humour, restraint and politeness).
3. English-language jokes and anecdotes are less likely to reinforce traditional stereotypes about the English (they show quick-wittedness, entrepreneurship, light-heartedness and naiveté).

This proves the changing nature of stereotypes about the English (in the English language) and shows that our hypothesis was right.

#### References

1. Best collection of English Humour: anecdotes, jokes and funny stories [Electronic resource]. — Mode of access: <http://www.studyflight.ru/humour/humour.shtml>. — Date of access: 01.12.2018.
2. Cultural Encounters/National stereotypes [Electronic resource] // Wikiversity. — Mode of access: [https://en.wikiversity.org/wiki/Cultural\\_Encounters/National\\_stereotypes](https://en.wikiversity.org/wiki/Cultural_Encounters/National_stereotypes). — Date of access: 01.12.2018.
3. Ethnic stereotype [Electronic resource] // Wikipedia. — Mode of access: [https://en.wikipedia.org/wiki/Ethnic\\_stereotype](https://en.wikipedia.org/wiki/Ethnic_stereotype). — Date of access: 01.12.2018.
4. Hay, M. What makes English people so typically English? [Electronic resource] / M. Hay // Eupedia. — Mode of access: [https://www.eupedia.com/england/the\\_english\\_national\\_character.shtml](https://www.eupedia.com/england/the_english_national_character.shtml). — Date of access: 01.12.2018.
5. Hornby, A. S. Oxford Advanced Learner's Dictionary of Current English / A. S. Hornby. — Oxford: OUP, 2010. — 1780 p.
6. The English, Scottish, Irish and Welsh national characters [Электронный ресурс] // Моя библиотека. — Режим доступа: <https://mybiblioteka.su/10-64065.html>. — Дата доступа: 01.12.2018.
7. Английские анекдоты. — М.: Изд-во АСТ, 2017. — 160 с.
8. Английские короткие анекдоты [Electronic resource]. — Mode of access: <http://www.correctenglish.ru/humor/jokes/short-anecdotes/>. — Date of access: 01.12.2018.
9. Анекдотов стрит [Electronic resource]. — Mode of access: <https://anekdotovstreet.com>. — Date of access: 01.12.2018.
10. Лучшие английские анекдоты. — М.: Изд-во АСТ, 2017. — 96 с.
11. Самые лучшие английские анекдоты. — М.: Изд-во АСТ, 2017. — 128 с.

UDC 811.111-26/22.05

U. Leshkevich

*State educational institution "Baranovichi Gymnasium № 4", Baranovichi*

### THE BIBLE TRANSLATIONS AND THEIR LINGUISTIC CHARACTERISTICS

**Introduction.** The key problem of our investigation is to examine the linguistic changes in the English biblical texts since the 18<sup>th</sup> to the 20<sup>th</sup> century. Our aim is to compare these changes in the same contents, but in the texts belonging to different centuries. In this research we examine the English translations of "Parable of Prodigal Son". We used the electronic variants of King James' Version, 1611—1769; Webster Bible, 1883; The New International Version, 1979. We define archaic words and word combinations; compare choice of words and grammar constructions. Also we study text connectors. Moreover, we sum up how much the three examined texts differ from each other. We can see the typical linguistic characteristics in the texts related to different centuries. We come to the conclusion that the linguistic difference of the translations is little in the 1<sup>st</sup> and the 2<sup>nd</sup> texts (13%), but it is relevant in the 2<sup>nd</sup> and the 3<sup>d</sup> texts (50%). This fact shows that many changes took place in the translation of the Bible from the 19<sup>th</sup> to the 20<sup>th</sup> centuries.

The problem chosen is of current importance as the Bible is the only dimensioned creation which contents came from the 1<sup>st</sup> century A.D. So, the Bible translations are interesting to investigate. We managed to follow the ways of translations into different languages. As it turned out, modern texts of the Bible were translated into European languages from Latin. The latter translation was made from Hebraic. It was in about 384. This translation is still considered to be an official text of the Bible in Roman Catholic Church.

**Main part.** In England the earliest Bible translation of psalm-books was made in about 700 A.D. King Alfred (871—901) was also the translator of the Bible. The full English edition of the Bible was published in 1535. It was based on the English translation of 1526, the German translation of 1532 and the Latin Bible. King James 1 approved of the preparation for a new English translation of the Bible. He took part in the organization of this work. The translation appeared in 1611. It was popular for 350 years. King James' Versions were corrected and published many times during the previous years. The important milestones in the history of translations were The Revised Version (1885), The American Standard Version (1901), The Revised Standard Version (1952), The Jerusalem Bible (1966), The New English Bible (1970). The best modern translations are considered to be The Good News Bible (1976) and The New International Version (1979).

Concerning the Slavic translations of the Bible, they appeared thanks to Saint Cyril in the 9<sup>th</sup> century. He translated New Testament and Old Testament partially. These translations underlie today's Church Slavonic texts

which are officially accepted by the Russian Orthodox Church. The outstanding representative of Belarusian culture Francis Scoryna published biblical books in his mother tongue in Prague from 1517 to 1519. The Czech Bible of 1506 and Church Slavonic texts of Old Testament became parental for his creation.

The earliest French translations go back to the 12<sup>th</sup> century. The Italian ones appeared in the 14<sup>th</sup> century.

Nowadays the translations of the Bible are being held in 1745 languages of the world.

**Conclusion.** Our research proves that a lot of linguistic changes take place in the course of time. So, in the Bible translations we can see different grammar constructions. Archaic words and word combinations are not in use any more. Yet, some expressions come in common use. Also, text connectors are varied. Thus, the translations of the Bible approximate to the modern English language, the language which is best understood by our contemporaries. To keep up with the linguistic changes new editions should be published at least once 30 years.

UDC 821.111+821.161.3:22

R. Setko

State educational establishment "Baranovich Secondary School № 7", Baranovich

### BIBLICAL MOTIFS IN ENGLISH AND BELARUSIAN LITERATURE: ALLUSIONS IN THE NOVEL-PARABLE "LORD OF THE FLIES" OF WILLIAM GOLDING AND METAPHORS IN THE POETRY OF RYGOR BORODULIN

**Introduction.** Moral and spiritual values of human society are not straightforward and often problematic. Any society, every person often faces moral choice. And in many situations it turns out that the biblical commandments can become a universal benchmark for actions, behaviour, and life in general. Therefore, classical world literature in one way or another refers to biblical motifs.

Fiction is not just something that is interesting to read for fun. It discusses the most important issues of life and makes the reader think about his actions, attitudes and moral values.

The Bible is often referred to as a source of inspiration and ideas for many writers. Regardless of our attitude to religion, we are all the heirs of the Bible. This Book contains eternal aspects of morality, wisdom, Christian understanding of human development [1].

The aim of the work is identification of similarities and differences in the reflection of biblical motifs in English and Belarusian fiction on the example of the works of William Golding and Rygor Borodulin.

These two representatives of English and Belarusian literature are the most vivid and well-known ones. They both lived in the 20<sup>th</sup> century, touched upon similar topics in their work. They were both nominated for the Nobel Prize for Literature. And William Golding was awarded it for his novel-parable "Lord of the Flies".

**Main part.** Many literary critics see in the most famous Golding's novel the embodiment of existentialist philosophy, as the characters try to resist the chaos of the world and their own soul [2].

In order to reflect today's world fully, Borodulin turns with great spiritual need to folklore. He re-interprets the content of folk motifs. Sometimes the poet addresses folk songs, tactfully and successfully combining separate lines with his poems, creates new sayings.

William Golding's "Lord of the Flies" is written in the form of a parable. Being simple but wise, parables teach us to think and find solutions [2].

Rygor Borodulin combines secular poetry with such religious genres as sacred music and psalms; introduces Gospel images into poems; subordinates them to the logic of religious Christian canon.

Some techniques, used to express culturally based language and speech elements in literature, could be allusions and metaphors. They aim to refer the reader or listener to a well-known fact of culture, history, or to another literary source. Wisely used they express a deep and rich meaning in a compact, condensed form.

*An allusion* is a brief and indirect reference to a person, place, thing or idea [3].

*A metaphor* is a prose or poetic expression, where a word is used in an indirect meaning to express similarity [4].

We identified more than 10 similar biblical symbols in the novel by Golding "Lord of the Flies" and in the poetry of Borodulin. Having analysed the quotations from the novel, from the poems and from the Bible, we made logical connections and interpreted their allusions and metaphors which we found.

Sometimes Rygor Borodulin has free interpretation of biblical images. One of his successful assets is "*cruciform metaphor*" [5].

Some symbols seem to take on the role of Christ and describe the crucifixion. For example,

*Стары распяць імкнецца парасон,  
прысеўшы на краёк ламанай лавы.  
І парасон свой адчувае скон —  
Неслухаюцца і яго суставы*

Here, the sensation of the end of man and umbrella is, in fact, the denial of death [6].

So, for Borodulin *Cross and crucifixion* is a symbol of resurrection and death denial. *Paradise* is an association with the sun, happy life and eternal holiday.

As for the novel "Lord of the Flies", *Stations of the Cross* is great torment and torture.

The very name of the novel is symbolic. "Lord of the Flies" comes from the Hebrew "Beelzebub", one of the names used in the Bible, meaning the fallen angel, the prince of darkness, the devil [7].

In Borodulin's poetry *angel* is a woman whose mission is to return lost paradise. *The heroine* of the poet appears in three conventional forms: mother — peasant; bride — Belarus; holy Madonna. Such diversity of the female image is the result of combining religious and national principles.

We found one unique image in the novel-parable. It's Simon, who is compared with Christ and the events on the island remind *the Passion of the Lord*, where Simon has the main role of the *Saviour*; and there is a hint at the suffering nature of his life and death.

There is also one special image in Borodulin's poetry. It's *a lily*. The poetic heroine of the poet is like a flower, like a *lily*. Mother Madonna is ideologically close to the gospel *lily* as a symbol of the importance of the Divine gift.

*Bonfire or fire* in Golding's novel is a symbol of life, though it turns out to become a symbol of death as one of the characters dies because of it.

*Candle* in Borodulin's poems is the way to talk to God through a prayer.

In the novel "Lord of the Flies" *Pig skull* is a symbol of social chaos and at the same time an external embodiment of internal evil in human nature.

In Borodulin's poetry there is an image of *an aurochs*. It is the embodiment of originality and uniqueness, it is like the wedding of nature with time, it is the driving force of national history.

*The sea* in Golding's novel is a restriction of adolescents' freedom on the island and at the same time a passion deterrent.

*The sea* for Borodulin connects the spiritual, heavenly sense and the earthly nature. It is understood as "the world of knowledge of divine truth".

The action in "Lord of the Flies" takes place on *the island*. It is like Garden of Eden, the land of the original sin; it limits the freedom of the children.

In the texts of the Belarusian poet, the image of the *earthly paradise* is based on the philosophy of the East Slavic understanding of *elevated heaven*. Paradise is shown by *the land of the sun* and eternal spring.

*Mount Ascension* is an old symbol of self-knowledge and knowledge of the world.

In William Golding's novel it is the way to Simon's death. He climbs with difficulty, in agony, it is his Golgotha [7].

*Climbing the mountain* in the poetry of Rygor Borodulin is associated with the way to meet God soon [6].

**Conclusion.** As a result of the study, we came to the following conclusions:

1. In English and Belarusian literature there are biblical motifs. They are vivid and refer to the same events, chapters, things, images.

2. In English literature, biblical motifs are expressed through allusions, which leave little room for imagination. Their interpretation is monosemantic.

While in Belarusian literature, biblical motifs are transmitted through metaphors, interpretation of which highly depends on person's imagination.

3. In English literature, gloomy images of biblical motifs are predominant. They are associated with the inevitability of punishment, the painful suffering and the atonement of sin. This may be related to the philosophy of existentialism.

In Belarusian literature, however, positive life-affirming images prevail. They are full of hope for an eternal happy life after death, which in our opinion is due to the influence of folklore on the author.

The study has both theoretical and practical significance.

This study has perspectives: to study and explore the meaning of colour and its images as ways of interpreting biblical motifs in English and Belarusian literature.

## References

1. Шеффер, Ф. Искусство и Библия / Ф. Шеффер. — СПб., 2006.
2. Зинде, М. М. Творчество Уильяма Голдинга. К проблеме философского аллегорического романа: автореф. дис. ... к.филол.н. : 10.01.05 / М. М. Зинде. — М. : Изд-во Моск. ун-та, 1979. — 26 с.
3. Дюришин, Д. Теория сравнительного изучения литературы / Д. Дюришин. — М., 1979. — 397 с.
4. Лакофф, Д. Метафоры, которыми мы живем : пер. с англ. / Д. Лакофф, М. Джонсон ; под ред. и с предисл. А. Н. Баранова. — М. : Едиториал УРСС, 2004. — 256 с.
5. Игнатюк, Е. А. Поэзия Рыгора Бородулина в системе христианских ценностей [Электронный ресурс] / Е. А. Игнатюк. — Режим доступа: <https://cyberleninka.ru/article/n/poeziya-rygora-borodulina-v-sisteme-hristianskih-tsennostey>. — Дата доступа: 21.09.2018.
6. Бародулін, Р. Збор твораў : у 2 т. / Р. Бародулін. — Мінск : Мастацкая літаратура, 1998. — Т. 2. — 340 с.
7. Golding, W. Lord of the Flies / W. Golding. — N. Y.: Penguin Group, 2006. — 208 p.

## PREFERABLE COMMUNICATION STYLE OF BELARUSIAN STUDENTS: HIGH CONSIDERATENESS OR HIGH INVOLVEMENT STYLE?

**Introduction.** Having polite successful communication with people you study or work with is extremely imperative in the current dynamic environment. Moreover, in personal life interaction is also vital as it bridges gaps and connects people with new ideas, expressions and visions [1]. Due to intensive social mobility of young people in the 21<sup>st</sup> century, the issues of cultural styles become very relevant. University students as the most active and informed part of the youth participate in exchange programs and face different situations which require application of an acceptable conversational style. Conversational style is defined as “a semantic process which encodes and derives the meaning from people’s speech” [2]. Experts believe that an appropriate communication style helps to avoid conflict as well as to solve problems both in personal and professional life. Communication style combines verbal and non-verbal elements. It refers to the way people use language, and it helps listeners to understand how to interpret perceived messages. Recognizing different communication styles helps us understand cultural differences that extend beyond the words we speak [3, p. 43]. As far as cultural styles can and do create misunderstandings in conversations among people from different cultures, this research can be helpful for English learners and their teachers to avoid intercultural miscommunication.

The goal of this study is to compare Belarusian students’ communicative practices with the common rules of behaviour in the USA. The research questions include: (1) What characteristics of high considerateness style do Belarusian students tend to favour? (2) What characteristics of high involvement style do Belarusian students tend to favour? (3) In what parts of the USA will Belarusian students’ cultural style contradict to the natives’ one?

**Main part.** In the study we considered the following indicators of high considerateness style: (1) speak one at a time; (2) use polite listening sounds; (3) refrain from interrupting; and (4) give plenty of positive and respectful responses to their conversational partners. The markers of high involvement style include: (1) talk more; (2) interrupt more; (3) expect to be interrupted; (4) talk more loudly at times; and (5) talk more quickly than those from cultures favoring “high considerateness” styles [3, p. 48]. According to the sociolinguist D. Tannen, both of them are used in the USA. New Yorkers tend to talk faster and respond more quickly (“high involvement style”) than Californians (“high considerateness style”). According to H. Frye, basically, a high involvement person is a very energetic conversationalist. One who excitedly jumps in to share what is on his/her mind, keeping intensity high and thriving on the fast-paced back-and-forth nature of the dialogue, the interchange is stimulating and heightens the conversation-satisfaction factor. On the other hand, a high consideration person is a very respectful conversationalist, one who politely waits for the other to finish their thought before responding, taking a few seconds to finish their own thoughts before responding. This type of person holds himself and his communication partner in high regard, with responses that are thoughtful and deliberate — appreciative of a healthy dialogue [4].

Belarusian culture is also characterized with its own features which are reflected in a specific communication style. Thus, when Belarusian students are involved in different communicative situations, they apply a particular style of communication. So, we decided to find out which of the features are similar and different.

The research was done at Baranovich State University in January — February 2019. We used the quantitative research method and considered eight parameters: talking time in a cue, number of interruptions, attitude to the interruption, speech speed, volume of speech, turn-taking behaviour, level of positivity in responses and the use of polite listening sounds. The participants were asked to survey informant Belarusians about their typical communicative behaviour in everyday life. The interviewees totally numbered 131 people, 98% females and 2% males; their social status was “a university student”. Having analyzed the data we found out that, on the average:

- a) the talking time in a cue constitutes  $\approx 1$  min;
- b) the number of interruptions was  $\approx 0,32$  times;
- c) demonstration of negative attitude when interrupted occurred  $\approx 0,2$  times;
- d) very quick speech was observed in  $\approx 0,27$  situations;
- e) people spoke in a loud voice in  $\approx 0,42$  situations;
- f) two partners spoke simultaneously  $\approx 0,27$  times;
- g) many positive responses were given  $\approx 0,47$  times;
- h) verbal reactions while listening was observed  $\approx 0,4$  times.

Finally, the research was completed by the analysis of the empirical data. The obtained data gives us the basis for certain generalizations. Let’s consider each of the parameters that we measured in detail.

As far as the talking time in a cue constitutes one minute, we assume that due to the rules of a fast “ping-pong” conversation, it is too long, and people have a tendency to the use high involvement style. Having interrupted  $\approx 0,32$  times in a conversation indicates, that the majority of respondents tend to avoid interruptions, but

in  $\approx 0,2$  situations they disliked being interrupted: this figure is equivalent to more than 50% of the situations with interruptions. Altogether, these two factors make us suppose that the Belarusians don't have a vivid characteristic of high considerateness style of conversation. The fact that the level of speech speed and simultaneous speech is about  $\approx 0,27$  times we conclude that one third of the respondents is value high involvement style, but the majority — high considerateness style. Loud speech shows that people have a tendency to favour high involvement style. On the contrary, the fact that many positive responses were given demonstrates the affiliation to high considerateness style. Verbal reactions while listening were done in the form of polite listening sounds, this indicates the high considerateness style.

So, we could identify high involvement communicative style which is reflected in such features as comparatively much talking time of in a cue, rather high quantity of interruptions, very quick speech, speaking in a loud voice, simultaneous talk of two partners. Furthermore, there are features of high considerateness style which is expressed in many positive responses demonstrating negative attitude when interrupted and giving verbal reactions while listening. On the whole, the study shows that many Belarusian students have a tendency to use high involvement style. It means that they will find it much more comfortable to study and work in the Eastern part of the US, where people favour high involvement style.

**Conclusion.** To sum up, the Belarusian students don't have a definite cultural style which D. Tannen suggested to use: they have some characteristics of both high involvement and high considerateness one. It means that in cross-cultural communication students can communicate successfully with Americans, avoid intercultural conflicts, establish good relations, cultural connections and so on. But in some situations they can face certain misunderstanding in different parts of the USA, mainly talking to Californians.

Therefore, the perspectives of this research are seen in studying the ways to learn the individual subculture on the parametres of high and low context culture, it would help to get a better understanding of preferable Belarusian students' style.

#### References

1. Effective Communication Styles: Which One Is Yours? (Useful) [Electronic resource]. — Mode of access: <https://www.educba.com/what-is-your-communication-styles/>. — Date of access: 17.02.2019.
2. Conversational style [Electronic resource]. — Mode of access: <https://bojackhorsemanblog.wordpress.com/conversational-style/>. — Date of access: 19.02.2019.
3. Пинюта, И. В. Английский язык. Межкультурное общение = English. Intercultural communication : учеб. пособие / И. В. Пинюта. — Минск : РИВШ, 2017. — 204 с.
4. Frye, H. Your Communication Style: High Involvement or High Consideration? [Electronic resource] / H. Frye. — Mode of access: <https://upwordsinc.com/your-communication-consideration/>. — Date of access: 19.02.2019.

### **ЗАКЛЮЧЕНИЕ**

Эффективность научного, инновационного проекта определяется синергией между участниками, что позволяет максимизировать планируемый результат, по сравнению с единоличной, отдельной работой.

Направление эффективного взаимодействия отражено и в одной из 17 целей устойчивого развития Республики Беларусь «Партнерство в интересах устойчивого развития», включенной в Повестку дня в области устойчивого развития на период до 2030 года. Данная цель предусматривает укрепление глобальных партнерских связей для пропаганды и достижения амбициозных целей путем предоставления знаний, опыта, технологий и финансовых ресурсов.

Проведенный Форум представлен компиляцией результатов научно-исследовательских работ молодых исследователей, презентаций научно-технических разработок с целью апробации и обсуждения полученных выводов.

Представленные материалы в сборнике форума будут полезны при проведении практических занятий, подготовке научно-исследовательских работ, разработке инновационных проектов.

Репозиторий БарГУ

*Примечание.* Представленные материалы опубликованы в авторской редакции.  
Ответственность за подбор и точность приведённых фактов, цитат, статистических данных, личных имён и другой информации несут авторы опубликованных материалов.

*Научное издание*

«НОВАТОР-2019»

Материалы I Барановичского  
научно-образовательного форума

(Барановичи, 25 апреля 2019 года)

*На русском, белорусском, английском языках*

Ответственные за выпуск: С. А. Березнюк, О. Н. Бертош

Подписано в печать 29.05.2019. Формат 60 × 84 <sup>1</sup>/<sub>8</sub>. Бумага офсетная.  
Отпечатано на копировально-множительной технике. Усл. печ. л. 22,50. Уч.-изд. л. 21,05. Тираж 99 экз. Заказ 254.

Учреждение образования «Барановичский государственный университет».  
Свидетельство о государственной регистрации издателя, изготовителя, распространителя печатных изданий  
№ 1/424 от 09.09.2016.

Ул. Войкова, 21, 225404 г. Барановичи. Тел. 8 (0163) 45 46 28, e-mail: rio@barsu.by .