

Министерство образования Республики Беларусь
Учреждение образования «Барановичский государственный университет»
Инновационный фонд Брестского областного исполнительного комитета

НАУЧНЫЕ ГОРИЗОНТЫ

Сборник материалов фестиваля

(Барановичи, 12 ноября 2020 года)

Барановичи
БарГУ
2020

УДК 001(082)

В сборнике материалов фестиваля представлены результаты научных исследований, инновационных разработок ученых, молодых исследователей в области психологии и педагогики, техники и технологий, экономики и права, истории и философии, информационных технологий, филологии и методики преподавания.

Научная и практическая значимость работ обуславливают формирование дискуссионных площадок, презентацию постеров. Важной площадкой выступает биржа деловых контактов как механизм взаимодействия исследователей и разработчиков, предприятий и бизнеса.

Предназначен для преподавателей, аспирантов, магистрантов, студентов, специалистов-практиков и всех желающих обогатить свой опыт научной, инновационной работы в области экономики и социальной сферы.

Редакционная коллегия:

В. В. Климук (гл. ред.), Ю. Е. Горбач,
Н. Ф. Захарченя, Н. И. Дегиль, А. В. Прадун, С. А. Ворошкевич

Рецензенты:

кандидат экономических наук, доцент, доцент кафедры бухгалтерского учета, анализа, аудита и статистики учреждения образования «Барановичский государственный университет» *Г. Я. Житкевич*;
кандидат экономических наук, доцент кафедры бухгалтерского учета, анализа и аудита федерального государственного бюджетного образовательного учреждения высшего профессионального образования «Поволжский государственный университет сервиса» (Тольятти, Российская Федерация) *В. С. Юрина*

Материалы публикуются в авторской редакции. Ответственность за точность цитат, имен, названий и иных сведений, а также за соблюдение законов об интеллектуальной собственности несут авторы публикуемых материалов.

Научное издание

НАУЧНЫЕ ГОРИЗОНТЫ

Сборник материалов фестиваля

(Барановичи, 12 ноября 2020 года)

На русском, белорусском, английском языках

Ответственный за выпуск А. Ю. Сидоренко
Технический редактор Л. Н. Щербук

Подписано в печать 23.10.2020. Формат 60 × 84 ¹/₈. Бумага ксероксная. Ризография.
Усл. печ. л. 20,00. Уч.-изд. л. 19,00. Тираж 50 экз. Заказ 470.

Издатель и полиграфическое исполнение:

Учреждение образования «Барановичский государственный университет»
Свидетельство о государственной регистрации издателя, изготовителя, распространителя печатных изданий
№ 1/424 от 09.09.2016. Ул. Войкова, 21, 225404, г. Барановичи. Тел. 8 (0163) 64 34 77, e-mail: rig@barsu.by.

СОДЕРЖАНИЕ

Предисловие	5
-------------------	---

ПЛЕНАРНОЕ ЗАСЕДАНИЕ

Климук В. В. Приоритеты научной и инновационной деятельности в кооперационной модели «наука—бизнес—власть—общество»	6
---	---

ТЕХНИКА И ТЕХНОЛОГИИ. ИНФОРМАЦИОННЫЕ ТЕХНОЛОГИИ. МАТЕМАТИКА. ФИЗИКА

Гундина М. А., Грузд Н. А. Анализ гистограммы и профиля изображений в Wolfram Mathematica	7
Дыль А. А., Шах А. В. Компьютерное моделирование и разработка управляющей программы для изготовления проушины штока домкрата передвижки на станке с числовым программным управлением	9
Калько А. И., Трубенко П. С., Миколайчук Н. С., Избицкий К. Н., Толочко М. С. Система управления светодиодной матрицей на микроконтроллере	12
Кислый Д. С., Бурмако В. С., Шах А. В. Построение математической модели маркетинговой системы массового обслуживания для анализа работы точки общественного питания	13
Кислый Д. С., Ширко И. Д., Раковцы Г. М. Автономная сигнализация на микроконтроллере ATmega328P со световой индикацией	16
Кононович М. А., Кравчук О. Д. Создание логического игрового приложения «Клетки»	18
Кондратчик Н. Ю., Веремейко Е. А. Совершенствование конструкции валкового пресса	19
Корсак А. В., Шапович Е. Г. Микроконтроллерный регулятор скорости вращения вентилятора персонального компьютера в зависимости от температуры	21
Люцко П. П., Кравчук О. Д. Создание игрового приложения для тренировки реакции	22
Олехнович А. З., Кравчук О. Д. Использование методологии Kanban при разработке сайта	24
Приходовская У. Д., Хлебович А. В., Богдан Я. С., Бушейко О. Л. Геоинформационные системы в экономике	27
Раковцы Г. М., Пачук В. А. Использование возможностей языка программирования C++ в разработке развлекательного приложения «Пузырьки»	28
Тарасюк А. Ю., Горбач Ю. Е. Telegram-бот расписаний занятий и автобусов	30

ЭКОНОМИКА И ПРАВО

Брезина А. Н., Ломако Д. В., Рябова К. И. Последствия увеличения налога на добавленную стоимость	32
Бубнов М. В. Процесс принятия политических решений: организационно-психологические компоненты	34
Войтушевская Д. С. Теоретические аспекты анализа и оценки дебиторской задолженности в организациях Республики Беларусь	37
Клименков И. А. Теория и особенности развития человеческого капитала	39
Комар Д. А. Возмещение морального вреда в трудовом праве	41
Кононова А. А. Необходимость использования международного стандарта финансовой отчетности (IAS) 7 «Отчет о движении денежных средств» при оценке платежеспособности	43
Коровина Л. Н., Мялкина А. Ф. Нефинансовая отчетность как современная реальность	44
Леоненя Е. А. Сравнительный анализ разбоя и бандитизма	46
Мялкина А. Ф., Трегубова В. М. К вопросу профилактики налоговых рисков при заключении договоров аренды	48
Рыжковец А. В. К вопросу о совершенствовании процедуры обязательного дактилоскопирования в Республике Беларусь	50
Рыжковец А. В. Миграция населения: понятие и правовое регулирование	52
Рыжковец А. В. О правовом статусе иностранных граждан, находящихся на территории Республики Беларусь	53
Трегубова В. М., Коровина Л. Н. Перспективы применения спецрежима в виде налога на профессиональный доход	55
Тютюнова В. А. Состояние и анализ развития торговли в Республике Беларусь	57

ОБЩЕСТВО. ИСТОРИЯ. ФИЛОСОФИЯ. ФУНДАМЕНТАЛЬНАЯ И ПРИКЛАДНАЯ ПСИХОЛОГИЯ И ПЕДАГОГИКА

Андрущенко П. В. Характеристики академической прокрастинации современных студентов	60
Воробьева Д. Д. Статус «СОП»: помощь семье или наказание?	61
Голос М. В. Общая структура школы ордена иезуитов на территории Беларуси	63
Доронина С. Г. Социогенетическая концепция Н. Элиаса: в контексте философского исследования феномена детства	65
Дыркова А. А. Влияние христианства на процесс обучения и воспитания на территории Беларуси X—XIII веков	66
Жарков А. В. Семья как фактор проявления аутоагрессии подростков	68
Жарков А. В. Социально-психологические предикторы аутоагрессии в раннем юношеском и подростковом возрасте	70
Казакевич Т. В. Характеристика особенностей функционирования института замещающей семьи в Республике Беларусь	72

Матяс А. С. Сущность понятия «планетарное мышление». Актуальность формирования.	75
Панасина С. Ю. Тема детства в творчестве художника Н. П. Богданова-Бельского и демонстрационный показ его картин на занятиях по правовым дисциплинам в формате дистанционного обучения.	76
Панченко Е. Е. Одиночество в юношеском возрасте: психолого-педагогический аспект.	79
Полешук М. С. Структура, содержание и методология внеклассной работы в учреждениях образования.	81
Радченко С. А. Новые возможности повысить роль учреждений высшего образования, школ и родителей в формировании личности и воспитании детей и молодежи с учётом лучшего мирового опыта.	83
Радченко С. А. Новые методы одновременного улучшения профориентации, обучения и конкурентоспособности студентов и выпускников на рынке труда.	86
Савко Д. В. Методические рекомендации по профилактике наркозависимого поведения у подростков.	87
Самуйлик Д. Д. Методы и формы работы социального педагога по профилактике фанатического поведения у подростков.	89
Скуловец А. В. Роль религии в воспитании подростков.	90
Шевцов А. В. Информатизация в процессе повышения познавательной мотивации учащихся.	92
Avetisyan A. U. Fight against environmental problems in the modern world.	95
Kachura D. A., Shabanova R. I. Application of distance learning technologies in higher education institutions.	96
Zvereva A. A., Levchenko M. A. Problems of psychological adaptation of graduates to future professional activity.	98

**ФИЛОЛОГИЯ И МЕТОДИКИ ПРЕПОДАВАНИЯ
(БЕЛОРУССКИЙ, РУССКИЙ, ИНОСТРАННЫЕ ЯЗЫКИ)**

Губко К. А. Мастацкая праекцыя лёсу працоўнага эмігранта ў рамане Уладзіміра Гніламёдава «Уліс з Прускі».	100
Жураўлёва Л. А. Скульптура Венеры як аб’ект паэтычнага экфрасісу ў вершы Уладзіміра Караткевіча.	102
Калнинь А. Р. Результаты проверки эффективности формирования у обучающихся навыков восприятия иноязычной речи на слух с использованием мобильных приложений “Puzzle English” и “Lyricstraining”.	103
Колушенкова А. В. Определение эффективности обучения студентов лексической стороне монологической речи на иностранном языке с использованием веб-приложений для создания флэш-карточек.	105
Кошевых В. А. Опытная проверка эффективности комплекса упражнений для обучения студентов иноязычной рецептивной лексики с использованием интернет-сервиса “Quizlet”.	107
Любанец И. И., Копытич И. Г. Цветовое кодирование в изучении иностранного языка.	109
Машэй М. А. Вобраз Коласа як паэтычная матрыца ў беларускай літаратуры XX стагоддзя.	111
Нікішова В. А., Зыюнг М. С. Беларускія і кітайскія этыкемы праз прызму сацыялінгвістычнага аспекту.	113
Ржеутская Д. Ю. Эффективность формирования социокультурной компетенции обучающихся на основе транскультурного содержания учебного материала.	115
Dyshekova O. V., Kuritsyna N. I. Perspectives of the Electronic Informational and Educational Environment Application in Teaching a Foreign Language.	118

**МЕЖДУНАРОДНАЯ НАУЧНО-ПРАКТИЧЕСКАЯ КОНФЕРЕНЦИЯ «ПСИХОЛОГИЧЕСКОЕ
НАСЛЕДИЕ И СОВРЕМЕННЫЕ ВЕКТОРЫ РАЗВИТИЯ НАУЧНЫХ ИДЕЙ ДОКТОРА
ПСИХОЛОГИЧЕСКИХ НАУК, ПРОФЕССОРА, ПОЛКОВНИКА А. Т. РОСТУНОВА
(К 100-ЛЕТИЮ СО ДНЯ РОЖДЕНИЯ)»**

Грипич А. С., Кормнова Н. А. Виктимность в подростковом возрасте и её особенности.	121
Джиги Н. Д., Джига О. В. Развивающее и акмеологическое обучение средствами самосовершенствования, саморазвития, самореализации личности и созидания в высшей школе.	123
Елькина М. Е., Ильясов И. И., Нагибина Н. Л., Пузанкова Н. В., Сумарокова В. Ф., Шандалов Г. Б. Разработка алгоритма дистанционного обучения тригонометрии для учащихся с конкретно-образным и абстрактно-символическим типом переработки информации.	126
Ильясов И. И., Шацкая Е. Г. Сравнительный анализ теорий учения.	128
Кандыбович С. Л., Разина Т. В. Белорусская психология в годы Великой Отечественной войны: историко-культурные предпосылки научного творчества А. Т. Ростунова.	131
Левченко А. И. Личность и право.	133
Лосик Г. В., Фатеев А. В. А. Т. Ростунов: далёкое и близкое в техническом прогрессе.	135
Наумчик В. Н. Классик белорусской психологии.	138
Покровская С. Е., Романко А. В. Профессиональная направленность подростков и социально-психологические характеристики семьи.	141
Сенько Н. В. Профессиональная пригодность и системный подход в её формировании.	144
Стогначѳ Р. В. Проблема психологической адаптации выпускников к будущей профессиональной деятельности.	147
Терских Л. А. Роль технологических критериев в формировании акмеологических инвариантов профессионализма.	149
Толкач С. Н. Использование возможностей комплекса объективного психологического анализа и тестирования с биологически обратной связью «Эгоскоп» в диагностической практике по профессиональному самоопределению личности.	152
Ушакова В. М. Реализация идеи непрерывного образования человека на протяжении всей жизни.	154
Шауро Г. Ф. Татевская народная сельская школа С. А. Рачинского и её ученики.	156
Zagrebelsnaya N. P., Zavozina A. I. Personality and its development as a psychological and pedagogical problem.	159

ПРЕДИСЛОВИЕ

Наука и инновации являются движущими факторами развития современного университета, формирующими его конкурентоспособные позиции в отечественной и зарубежной университетской среде. Основными компонентами развития научно-исследовательского и инновационного процесса являются:

- 1) научно-исследовательские, инновационные и бизнес-проекты;
- 2) публикации результатов исследований в научных изданиях;
- 3) практикоориентированные научные мероприятия (в том числе с международным участием);
- 4) молодежные инициативы.

Работа фестиваля в режиме интерактивных, дискуссионных площадок с участием специалистов-практиков, представителей бизнеса, органов государственной власти преследует своей целью формирование приоритетных актуальных направлений научных исследований и научно-технических разработок, в первую очередь, в рамках региональной специфики.

Репозиторий БарГУ

ПЛЕНАРНОЕ ЗАСЕДАНИЕ

УДК 334.7

В. В. Климук

Учреждение образования «Барановичский государственный университет», Барановичи, Республика Беларусь

ПРИОРИТЕТЫ НАУЧНОЙ И ИННОВАЦИОННОЙ ДЕЯТЕЛЬНОСТИ В КООПЕРАЦИОННОЙ МОДЕЛИ «НАУКА—БИЗНЕС—ВЛАСТЬ—ОБЩЕСТВО»

Наука и инновации — движущие факторы развития современного университета, формирующие его конкурентоспособные позиции в отечественной и зарубежной университетской среде. Основными компонентами научного и инновационного процесса являются: научно-исследовательские, инновационные и бизнес-проекты; публикации результатов научных исследований в ведущих белорусских и международных изданиях; практико-ориентированные научные мероприятия с международным участием; студенческие научные исследования и разработки.

В нашем университете отмечена положительная динамика индикаторов оценки эффективности научно-исследовательской и инновационной деятельности в 2018 году. Каждой кафедрой университета определены конкретные темы и состав исполнителей, сформирован научный задел для подготовки проектных заявок с целью участия в конкурсах и финансируемых проектах в Республике Беларусь и за рубежом.

Необходимо отразить партнерство с «Приорбанком», основанное на финансировании инновационных проектов преподавателей и студентов университета по направлениям «Информационные технологии», «Экономика», «Социальная сфера».

С целью научного признания ученых одним из основных элементов выступают публикации в ведущих научных журналах. Показатель цитируемости, регистрации преподавателей в наукометрических системах влияют на рейтинг университета. Благодаря активности преподавателей в данном направлении Барановичский государственный университет в международном рейтинге университетов Webometrics занимает 37 позицию из 57 белорусских учреждений высшего образования, а в международном рейтинге UniRank наш университет находится на 19 месте из 47 учреждений высшего образования. Для повышения цитируемости в университете издаются четыре серии научно-практического журнала «Вестник БарГУ», который с 2015 года включен в Перечень научных изданий Республики Беларусь для опубликования результатов диссертационных исследований, с 2016 года — в наукометрическую базу Российского индекса научного цитирования, а также UlrichsWeb), а с декабря 2018 года в данную базу включен также электронный научный журнал «Экономические тенденции».

Одной из важнейших задач университетской науки является получение экономической выгоды — коммерциализация результатов интеллектуальной деятельности. Данное направление является главным компонентом в реализации эффективной модели современного учреждения высшего образования — «Университет 3.0», основанной на взаимодействии образовательного, научного и бизнес-секторов. Для коммерциализации в университете с сентября 2018 года создан студенческий бизнес-инкубатор. В 2020 году данная структура трансформирована в Центр трансфера технологий — субъект инновационной инфраструктуры Республики Беларусь. В рамках его деятельности уже успешно реализованы образовательные проекты. Прорабатываются варианты реализации инженерно-технических, информационно-коммуникационных услуг. Важно — включение в процесс коммерциализации абсолютно каждой кафедры — с целью укрепления общего финансового состояния нашего университета.

Особая функция в направлениях функционирования университета состоит в развитии научного потенциала студентов, что выражается в организации молодежного научного движения. В университете активно функционирует студенческое научное общество, которым организован комплекс мероприятий.

В качестве приоритетных задач в развитии науки и инноваций в университете в 2020/2021 учебном году определены следующие:

1. Подготовка заявок и участие в выполнении новых заданий по Государственным программам научных исследований, от Белорусского республиканского фонда фундаментальных исследований, Министерства образования, регионального инновационного фонда и, обязательно, — в международных программах — путем формирования в течение года научного задела, конкретной темы и предполагаемого состава исполнителей и обучения преподавателей в форме тренингов написанию заявок для участия в данных конкурсах.

2. Развитие новых направлений коммерциализации результатов интеллектуальной деятельности с целью реализации эффективной модели «Университет 3.0» и создания условий для перехода в среднесрочной перспективе к функционированию новой модели — «Университет 4.0», основанной на применении и развитии цифровых платформ.

3. Повышение рейтинговых позиций университета на отечественном и международном образовательном рынке за счет повышения показателя публикационной активности преподавателей, увеличения количества зарубежных публикаций, индексируемых в ведущих международных наукометрических базах Scopus и Web of Science.

ТЕХНИКА И ТЕХНОЛОГИИ. ИНФОРМАЦИОННЫЕ ТЕХНОЛОГИИ. МАТЕМАТИКА. ФИЗИКА

УДК 004

М. А. Гундина, Н. А. Грузд
Белорусский национальный технический университет, Минск, Республика Беларусь

АНАЛИЗ ГИСТОГРАММЫ И ПРОФИЛЯ ИЗОБРАЖЕНИЙ В WOLFRAM MATHEMATICA

Введение. Качественный контроль продукции выполняется автоматическими методами анализа изображения. При обработке снимков, полученных промышленным оборудованием, часто решаются задачи улучшения качества изображений; измерения числовых характеристик изображения; распознавания областей интереса, сжатие изображений и др.

Использование вычислительной техники и математических методов в обработке промышленных изображений позволяет не только ускорить процесс обработки материала, но и повысить точность результатов исследования. Компьютеризация производства стимулировала повышенное внимание к цифровому анализу промышленных изображений.

Известно, что изображение представляет собой двумерную функцию $f(x, y)$, где x и y — это пространственные координаты, а амплитуда f в любой точке с парой координат (x, y) называется интенсивностью или уровнем серого цвет изображения в этой точке.

Если переменные x , y и f принимают значения их конечного (дискретного) множества, то говорят о цифровом изображении. Под цифровой обработкой изображений подразумевается обработка цифровых изображений с помощью цифровых вычислительных машин (компьютеров).

Во всем многообразии задач от обработки изображений до машинного зрения нет четких границ, однако здесь можно выделить компьютеризованные процессы низкого, среднего и высокого уровня. Процессы низкого уровня включают лишь примитивные операции над изображениями типа уменьшение шума, повышение контрастности или улучшение резкости. Низкоуровневые процессы характеризуются тем, что на вход и выход поступают изображения.

Процессы среднего уровня связаны с такими задачами, как сегментация (разделение изображений на области и выделение в них объектов), описание объектов и их сжатие для придания им удобной формы для дальнейшей компьютерной обработки, а также классификация (распознавание) выделенных объектов. В среднеуровневых процессах на входе имеются изображения, а на выход поступают атрибуты и признаки, извлеченные из этих изображений (например, границы, контуры и другие отличительные признаки объектов). Наконец, процессы высокого уровня занимаются «осмыслением» множества распознанных объектов, как это делается в анализе изображений [1].

Понимание гистограмм изображений является, вероятно, наиболее важным элементом приобретения навыков работы с изображениями, снятыми промышленным оборудованием. Гистограмма демонстрирует правильность экспозиции изображения, отображает жесткость цвета, что помогает внести изменения в изображение, чтобы получить наилучший результат.

В каждом пикселе цветного изображения содержится цвет, который образован некоторой комбинацией первичных цветов: красного (R), зелёного (G) и синего (B). Каждый из этих цветов имеет значение яркости в диапазоне от 0 до 255 для цифрового изображения разрядностью 8 бит. RGB-гистограмма образуется, когда компьютер сканирует все значения яркостей RGB и считает количество яркостей от 0 до 255 в каждом из них. На рисунке 1 представлены гистограммы полутоновых изображений. На рисунке изображена поверхность изломов поликристаллического иридия, приготовленного из монокристаллической заготовки после испытаний на растяжение: материал в исходном состоянии (слева, сверху), 60 минут при 1200 °C в вакууме (слева, снизу).

Согласно требованиям, предъявляемым к промышленным образцам, изображения промышленных изделий должны быть четкими, ясными, не условными, представленными на нейтральном фоне, без посторонних предметов, и позволять без дополнительных разъяснений идентифицировать элементы (признаки) внешнего вида изделия как на освещенных, так и на теневых его сторонах.

На рисунке 2 приведен пример изображения, которое имеет весьма широкий тональный диапазон, что подтверждается большим разбросом значений на полученной гистограмме. На данном снимке идет чередование теней и ярких зон. Это отражается на гистограмме, которая содержит сравнительно равное число пикселей как на левой, так и на правой границах.



Рисунок 1 — Поверхность изломов поликристаллического иридия и его гистограмма: материал в исходном состоянии (а); 60 минут при 1200 °С в вакууме (б)



Рисунок 2 — Снимок болта, подверженного замедленному хрупкому разрушению, и его гистограмма

Гистограмма может также описать степень контраста в изображении. Контраст является измерением разницы яркостей между светлыми и тёмными частями изображения. Широкие гистограммы отражают сцены со значительным контрастом, тогда как узкие гистограммы означают, что контраст снижен, и изображение может оказаться плоским или малоинформативным. Это может быть вызвано любой комбинацией предметов съёмки и условий освещения.

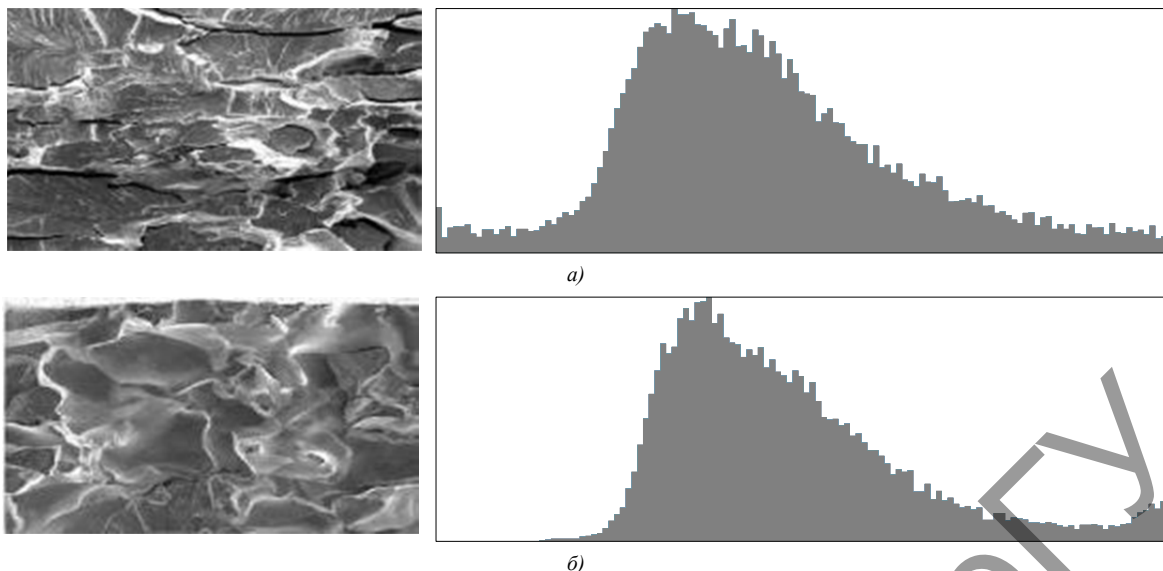
Для количественного анализа изображения как двумерного массива яркости может использоваться одномерный профиль поверхностной яркости. Под профилем изображения вдоль некоторой линии будем понимать функцию, характеризующую распределение яркости пикселей изображения вдоль этой линии.

После того как одномерный массив значений яркости профиля сформирован, его анализ осуществляется стандартными компьютерными средствами и позволяет автоматически выделять различного рода особенности функции профиля (определить резкое изменение цвета, контуры изображения).

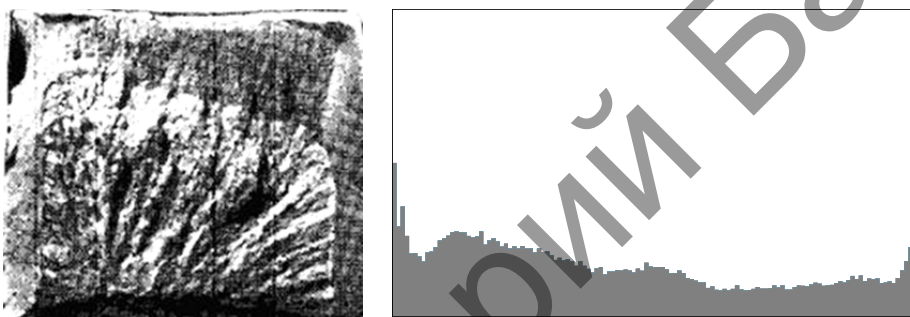
Получение и анализ профиля вдоль линии используется в различных областях науки и техники. Например, анализ интенсивности свечения изображений, полученных тепловизором, позволяет получить данные об изображении, основываясь на значениях профиля яркости. Профиль вдоль некоторой линии используется также для считывания штрихового кода изделия.

Основная часть. Рассмотрим реализацию построения профиля штрихкода в компьютерной системе Mathematica, а также дальнейшее распознавание изображения для его последующего анализа.

Вначале переведем изображение в полутоновое, где каждому пикселю поставим в соответствие числовое значение от 0 до 1 (оттенок серого цвета): $t = ColorConvert[Image, "Grayscale"]$. Результат выполнения этой команды представлен на рисунке 3.

Затем формируем массив значений яркости в направлении горизонтальной средней линии изображения:

```
s={1,IntegerPart[ImageDimensions[t][[2]]/2]},{IntegerPart[ImageDimensions[t][[1]]],
IntegerPart[ImageDimensions[t][[2]]/2]};list={};For[i=s[[1,1]],i<=s[[2,1]],i++,
list=AppendTo[list,1-ImageData[t][[IntegerPart[ImageDimensions[t][[2]]/2],i]]]
```

Поскольку метод кодирования сигнала в штриховых кодах заключается в определенной последовательности чередования штрихов и пробелов различной ширины, профиль изображения содержит всю необходимую информацию для того, чтобы считать штриховой код.

Результат выполнения команды `ListPlot[list, Joined->True, PlotStyle->Black]` представлен на рисунке 4.



Рисунок 3 — Штрихкод, который подлежит обработке



Рисунок 4 — Профиль изображения

Вычисляем среднее значение яркости по всему изображению с помощью функции `Mean`.

Находим начальную и конечную абсциссу первого максимума, затем длину по *Ox* второго максимума, тем самым определяем длину наименьшей штриховой линии.

```
For[i=1,i<=Length[list],i++,If[list[[i]]<m,list[[i]]=0,list[[i]]=1]
i=1;While[list[[i]]==0,i++;pos1=i];i=pos1;While[list[[i]]==1,i++;pos2=i-1];
i=pos2+1;pos3=0;While[list[[i]]==0,i++;pos3=i];i=pos3;pos4=0;While[list[[i]]==1,i++;pos4=i-1];
bisw=pos4-pos3+1.
```

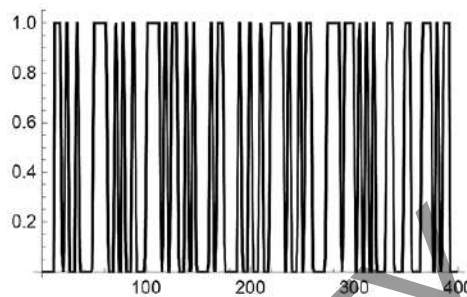
Формируем бинарную строку, в которой содержатся 1 и 0 столько раз, какова длина соответствующей штриховой линии:

```
b="" ; i=pos1 ; k=1 ; s=0 ; While[i<=Length[list],If[list[[i]]==k,i++;s=s+1,b=b<>StringRepeat[ToString[k],
Round[s/bisw+0.25]];If[k==1,k=0,k=1];s=0].
```

Результат этой команды следующий: 1101001000011110010100100011110101100101000010110000100100
100111101001011000011110111010101000110001100011101011.

Первые 11 символов соответствуют началу штрихкода, последние 11 символов — его завершению.

Осуществляем декодирование подстрок длиной 11: `f[x_]:=ReplaceAll[x,{"10011101100"->"0","10011100
110"->"1",...,"11000111010"->"|"}]`.

Составляем массив подстрок длины 11: `list1=Table[StringTake[b,{11(i-1)+1,11i}},{i,1,IntegerPart[String
Length[b]/11]}];list1=Delete[list1,{{1},{-1},{-2}}]`.

Действуем на них правилом `f`: `StringJoin[f[list1]]`.

Результат, соответствующий коду (см. рисунок 3), это слово «wolfram».

Заключение. В работе описаны этапы построения гистограммы снимка, профиля изображения, а также его последующего распознавания.

Список цитируемых источников

1. Дьяконов, В. MATLAB. Обработка сигналов и изображений. Специальный справочник / В. Дьяконов. — СПб. : Питер, 2002. — 608 с.

УДК 621.91

А. А. Дыль, А. В. Шах

Учреждение образования «Барановичский государственный университет», Барановичи, Республика Беларусь

КОМПЬЮТЕРНОЕ МОДЕЛИРОВАНИЕ И РАЗРАБОТКА УПРАВЛЯЮЩЕЙ ПРОГРАММЫ ДЛЯ ИЗГОТОВЛЕНИЯ ПРОУШИНЫ ШТОКА ДОМКРАТА ПЕРЕДВИЖКИ НА СТАНКЕ С ЧИСЛОВЫМ ПРОГРАММНЫМ УПРАВЛЕНИЕМ

Введение. Современное машиностроительное производство трудно представить без станков с числовым программным управлением (далее — ЧПУ). Сегодня они широко применяются как на промышленных гигантах, так и на малых предприятиях. Успешное развитие машиностроительной промышленности невозможно без активного использования оборудования с ЧПУ и автоматизации производства.

В отличие от ручного управления автоматическое управление осуществляется по программе, в которой в том или ином виде воплощена информация чертежа детали. Человек при автоматическом управлении исключен из процесса управления станком, он участвует только в наладке станка или выполняет роль оператора. Автоматическое управление дает возможность существенно повысить производительность труда [1].

Цель проекта — компьютерное моделирование и разработка управляющей программы для изготовления проушины штока домкрата передвижки на станке с ЧПУ.

Основная часть. Прουшина служит для подвижного закрепления корпуса гидроцилиндра, она крепится на резьбу штока, соединяющегося с подвижным механизмом и поршнем гидроцилиндра.

Геометрическая модель проушины представлена на рисунке 1.

После создания нового проекта необходимо импортировать в САМ-систему твердотельную 3D-модель разрабатываемой детали, предварительно сохранив ее в формате, поддерживаемым используемой системой.



Рисунок 1 — Твердотельная модель проушины штока

После импортирования 3D-модели необходимо автоматически или вручную идентифицировать типовые элементы детали, которые требуется обработать, и запустить имитацию обработки детали. При этом FeatureCAM на основе встроенной в систему технологической базы знаний автоматически:

- выбирает режущий инструмент из заданного набора или встроенной базы данных инструмента;
- назначает параметры черновой и чистовой обработки;
- разбивает припуск на проходы и рассчитывает режимы резания в зависимости от характеристик материала;
- контролирует отсутствие зарезов и столкновений инструмента с деталью;
- рассчитывает управляющую программу в коде ISO.

После успешной имитации обработки детали появляется список производимых операций в установленном порядке, используемые инструменты и их типы, который так же можно редактировать, меняя порядок и скорость обработки поверхностей.

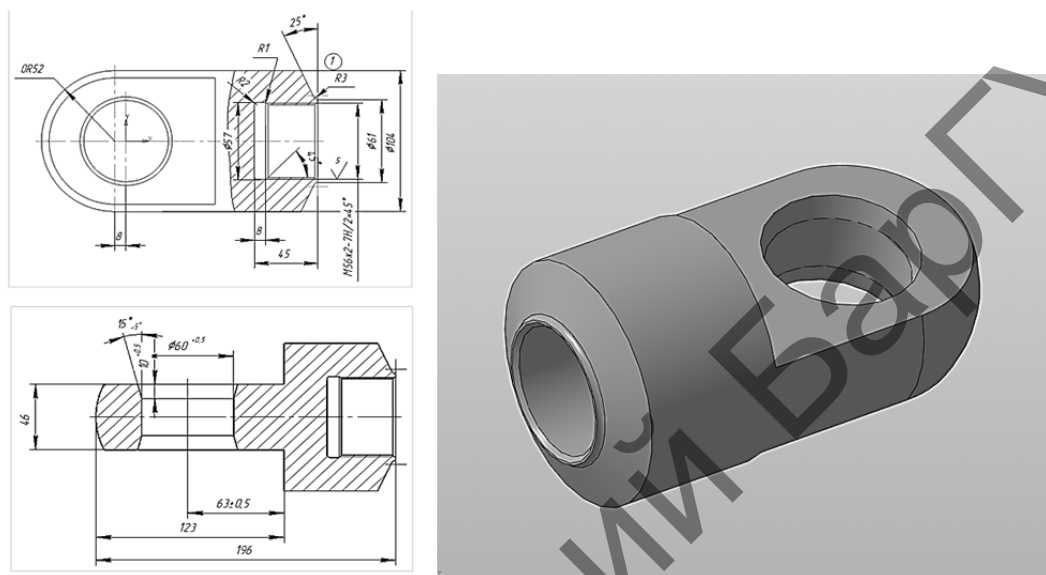
Список операций механической обработки представлен на рисунке 2.

Для управления многочисленными функциями станка с ЧПУ применяется довольно число различных кодов. Базовые коды программирования обработки представлены в таблице 1 [2].

Список операций					
<input checked="" type="radio"/> Автоматический порядок <input type="radio"/> Упорядочить вручную					
С.	Операция	Элемент	Инструмент	Подача	Скорость
	черн. проход 1	точение1	SW_Turn_80m...	* 0.030 мм/об	* 1200 м/мин
	чист.	точение1	SW_Turn_80m...	* 0.030 мм/об	* 1200 м/мин
	черн. проход 1	точение2	SW_Turn_80m...	* 0.030 мм/об	* 1200 м/мин
	чист.	точение2	SW_Turn_80m...	* 0.030 мм/об	* 1200 м/мин
	черн. проход 1	точение3	SW_Turn_80m...	* 0.030 мм/об	* 1200 м/мин
	чист.	точение3	SW_Turn_80m...	* 0.030 мм/об	* 1200 м/мин
	сверло	отверстие1	* конц.фрезаМ5...	0.653 мм/об	196 об/мин
Результаты					

Рисунок 2 — Список операций механической обработки

Т а б л и ц а 1 — Базовые коды программирования обработки

Код (функция)	Назначение и пример кадра с кодом
<i>Осевое перемещение</i>	
G00	Ускоренный ход — перемещение на очень высокой скорости в указанную точку G00 X10. Y20. Z25.
G01	Линейная интерполяция — перемещение по прямой линии на указанной скорости подачи G01 X10. Y20. F100
G02	Круговая интерполяция — перемещение по дуге по часовой стрелке на указанной скорости подачи G02 X10. Y20. R10. F100
G03	Круговая интерполяция — перемещение по дуге против часовой стрелки на указанной скорости подачи G03 X10. Y20. R10. F100
<i>Настройка</i>	
G20	Ввод дюймовых данных G20 G00 X10. Y20
G21	Ввод метрических данных G21 G00 X10. Y20
G90	Абсолютное позиционирование — все координаты отсчитываются от постоянной нулевой точки G90 G00 X10. Y20
G91	Относительное позиционирование — все координаты отсчитываются от предыдущей позиции G91 G00 X10. Y20
<i>Обработка отверстий</i>	
G81	Цикл сверления
G82	Цикл сверления с задержкой на дне отверстия
G83	Прерывистый цикл сверления
G85	Цикл растачивания отверстия
<i>Вспомогательные коды(функции)</i>	
M00	Запрограммированный останов — выполнение программы временно прекращается
M01	Запрограммированный останов по выбору — выполнение программы временно прекращается, если активирован режим останова по выбору
M03	Прямое вращение шпинделя
M04	Обратное вращение шпинделя — шпиндель вращается против часовой стрелки
M05	Останов шпинделя
M06	Автоматическая смена инструмента M06 T02
M08	Включение подачи охлаждающей жидкости
M09	Выключение подачи охлаждающей жидкости
M30	Конец программы, перевод курсора к началу программы

В результате работы программы мы получаем исполняемый код управляющей программы для станка с ЧПУ. Часть сгенерированного кода представлена на рисунке 3.

Язык G- и M-кодов, как и любой другой язык программирования, позволяет работать с подпрограммами и совершать переходы. Посредством функции подпрограммы основная (главная) управляющая программа может вызывать из памяти другую программу (подпрограмму) и выполнить ее определенное число раз [3].

```

Код УП
P1: Верхний резцедержатель
N25 G28 U0
N30 G28 W0
( OPERATION: ROUGH TURN ТОЧЕНИЕ1 )
N40 T101
N45 G50 S3000
N50 G96 S3937 M4
N55 G0 X9.8425 Z4.9213 M8
N60 X4.4882
N65 Z-0.1142
N70 G1 X-0.0787 F0.
N75 Z0.
N80 X-0.0509 Z0.0139
N85 G0 Z0.1714
( OPERATION: FINISH TURN ТОЧЕНИЕ1 )
N95 G0 X4.5365
N100 G50 S3000
N105 G96 S3937
N110 G0 X4.5365 Z0.1714 M8
N115 Z-0.08
N120 G1 X4.252 Z-0.1181 F0.
N125 X-0.0787
N130 X0.144 Z-0.0068
( OPERATION: ROUGH TURN ТОЧЕНИЕ2 )
N140 G0 X4.4882
N145 G50 S3000
N150 G96 S3937
N155 G0 X4.4882 Z-0.0068 M8
N160 X4.5669 Z-0.0394
N165 X4.1024

```

Рисунок 3 — Сгенерированный код

Заключение. Использование станков с ЧПУ имеет следующие преимущества: более высокий уровень автоматизации производства; производственная гибкость — для обработки разных деталей нужно всего лишь заменить программу; высокая точность и повторяемость обработки.

Увеличение парка станков с ЧПУ приводит к повышению требований к технологической подготовке производства, в том числе к качеству разработки управляющих программ.

Список цитируемых источников

1. Морщилов, М. В. Разработка управляющей программы для станков с ЧПУ : учебно-методическое пособие / М. В. Морщилов [и др.]. — М. : МАДИ, 2017. — 48 с.
2. Проектирование металлорежущих станков и станочных систем : справочник-учебник : в 3-х т. / под общ. ред. А. С. Проņикова. — М. : Изд-во МГТУ, 2000. — Т. 3 : Проектирование станочных систем — 584 с.
3. Ловыгин, А. А. Современный станок с ЧПУ и CAD/CAM-система / А. А. Ловыгин, Л. В. Теверовский. — М. : ДМК Пресс, 2012. — 279 с.

УДК 004.35

А. И. Калько, П. С. Трубенюк, Н. С. Миколайчук, К. Н. Избицкий, М. С. Толочко
Учреждение образования «Барановичский государственный университет», Барановичи, Республика Беларусь

СИСТЕМА УПРАВЛЕНИЯ СВЕТОДИОДНОЙ МАТРИЦЕЙ НА МИКРОКОНТРОЛЛЕРЕ

Введение. В настоящий момент очень актуальна тематика робототехники в нашем мире. Программа, написанная с помощью IDE для Arduino, называется скетчем. IDE Arduino поддерживает языки C и C++ с использованием специальных правил структурирования кода. Он состоит всего из двух функций: настройки и цикла. Функция настройки используется для инициализации переменных, режимов входных и выходных контактов и других библиотек, необходимых в скетче. После вызова настройки цикл функций повторно выполняется в основной программе. Он управляет платой до тех пор, пока плата не будет отключена или перезагружена [1].

Основная часть. В данном исследовании основной задачей ставилась разработка системы управления светодиодной матрицы, в состав которой входят следующие компоненты:

- 1) светодиодная матрица 16X16 адресных светоизлучающих диодов;
- 2) микроконтроллер Arduino Mega 3.0;
- 3) приложение на телефоне, которое позволяет управлять данным устройством;
- 4) Bluetooth модуль связывающий микроконтроллер с приложением на телефоне для управления и манипуляции с матрицей.

Для разработки используется устройство фирмы Arduino, в основе которого лежит микроконтроллер Atmel, семейства AVR, ATmega328. Микроконтроллеры для Arduino отличаются наличием предварительно прошитого в них загрузчика. С помощью этого загрузчика пользователь загружает свою программу в микроконтроллер без использования традиционных отдельных аппаратных программаторов. Загрузчик соединяется с компьютером через интерфейс USB. Поддержка загрузчика встроена в Arduino IDE и выполняется в один щелчок мыши.

Управляемая светодиодная матрица — это экран с разрешением 16x16 пикселей, такое разрешение экрана позволяет нам выводить текст с мобильного устройства по bluetooth. Bluetooth позволяет нам передавать информацию на матрицу, о светодиодах которые должны загореться и цвет которым они будут излучать.

Такая матрица может служить как:

- бегущая строка для отображения небольшого объёма текстовой информации;
- выводить пиксель-арты любого светового диапазона;
- выводить анимацию огня или снегопада;
- так же, с мобильного устройства можно играть в игру «Тетрис», выводя изображение на матрицу, в то же время управляя фигурами на мобильном устройстве;
- так же матрицу можно использовать как источник света.

Выбор был сделан в пользу данного микроконтроллера, так как устройство должно производить некоторые вычисления и проверки, а также передавать и принимать данные с телефона и других устройств. Микроконтроллер имеет внутрисистемную само программируемую FLASH память, размер которой составляет 32 Кбайта при этом 2 Кб используются для загрузчика, что достаточно для размещения прошивки. Наличие двух 8-битных и одного 16-битного таймера, программируемого USART и трёх внешних прерыва-

ний даёт возможность решить поставленную задачу. Данный микроконтроллер является мало потребляющим: его рабочее напряжение составляет от 6 В до 20 В [2].

Для разработки прошивки микроконтроллера использовалась программа Code Vision AVR C Compiler, а симуляция проводилась с использованием программы Proteus. На рисунке 1 представлена принципиальная схема устройства, разработанная в Proteus.

Для разработки схемы устройства (рисунок 2) использовались следующие элементы: микроконтроллер Arduino Mega 3.0; Bluetooth модуль HC-06 DIP; светодиодная матрица 16 × 16; блок питания 5V 3A.



Рисунок 1 — Принципиальная схема устройства



Рисунок 2 — Схема получившегося устройства

Устройство ещё не собрано окончательно и проходит тестирование систем.

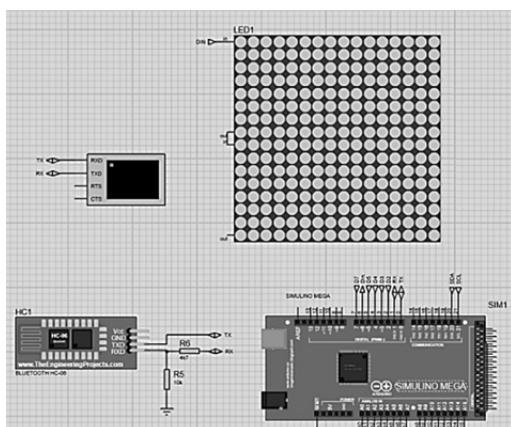
Заключение. В результате разработки был создан проект по управлению светодиодной матрицей на микроконтроллере, позволяющее выводить графическую информацию на светодиодную матрицу. Таким образом применение данному устройству можно найти в выводе текстовой информации в виде бегущей строки, либо в выводе графических изображений, что широко применимо в рекламной деятельности. Функция рисования может помочь в творческой деятельности для создания своих пиксель-артов. Таким образом данное устройство позволяет нам применять его во множестве сфер нашей жизни повседневно.

Список цитируемых источников

1. *Соммер, У.* Программирование микроконтроллерных плат Arduino/Freedomino. / У. Соммер. — СПб. : BHV, 2013. — 256 с.
2. *Хофманн, М.* Микроконтроллеры для начинающих / М. Хофманн. — СПб. : BHV, 2013. — 304 с.

УДК 519.872

Д. С. Кислый, В. С. Бурмако, А. В. Шах

Учреждение образования «Барановичский государственный университет», Барановичи, Республика Беларусь

ПОСТРОЕНИЕ МАТЕМАТИЧЕСКОЙ МОДЕЛИ МАРКЕТИНГОВОЙ СИСТЕМЫ МАССОВОГО ОБСЛУЖИВАНИЯ ДЛЯ АНАЛИЗА РАБОТЫ ТОЧКИ ОБЩЕСТВЕННОГО ПИТАНИЯ

Введение. В настоящее время качество обслуживания как элемент бизнес-коммуникаций получает свое развитие по мере насыщения рыночной инфраструктуры точек общественного питания и обострения конкурентной борьбы. Для планирования численности персонала, оценки и оптимизации качества обслуживания клиентов можно воспользоваться методами теории массового обслуживания.

По методам теории массового обслуживания решаются многочисленные задачи в области маркетинга [1]. Так, в организации торговли эти методы позволяют определить оптимальное количество торговых точек данного профиля, численность продавцов в, частоту завоза товаров, другие параметры [2]. Другим характерным примером систем массового обслуживания могут служить составы или базы снабженческо-сбытовых

организаций; задача теории массового обслуживания сводится к тому, чтобы установить оптимальное соотношение между числом требований, поступивших на базу на обслуживание и числом обслуживающих устройств, при котором суммарные затраты на обслуживание и убытки от простоя транспорта или потери клиентов были бы минимальными [3; 4].

В качестве примера применения методов теории массового обслуживания рассмотрим задачу анализа деятельности точки общественного питания:

На автовокзале есть 3 кафе. Среднее время стоянки автобуса составляет 8 мин. Пассажир делает заказ в том кафе, где меньше очередь. Если за время 8 мин пассажира не успевают обслужить, то пассажир уходит из очереди. Пассажиры прибывают на автостанцию с интенсивностью 0,45 человек/мин. Среднее время обслуживания одного посетителя 2 мин. Средний чек покупки составляет 6,45 р. Требуется провести анализ эффективности деятельности кафе.

Основная часть. Аналитические математические модели представляют собой явные математические выражения выходных параметров как функций от параметров входных и внутренних. Аналитическое моделирование основано на косвенном описании моделируемого объекта с помощью набора математических формул, а также она представляет собой конструкцию, которую можно проанализировать и решить математическими средствами [5].

Согласно поставленной задаче составим математическую модель

Данная система моделируется многоканальной СМО с «нетерпеливыми» заявками.

Состояния системы:

- 1) S0 — система свободна (все точки свободны);
- 2) S1 — 1 точка занята, 2 точки свободны;
- 3) S2 — 2 точки заняты, 1 точка свободна;
- 4) S3 — все точки заняты.

Параметры системы:

1) число каналов обслуживания $n = 3$;

2) интенсивность входящего поток заявок $\lambda = 0,45$ (человек/мин);

3) интенсивность потока обслуживания $\mu = \frac{1}{2} = 0,5$ (человек/мин);

4) среднее время, ограничивающее пребывание заявки в очереди, $\bar{T}_{\text{ож}} = 8$ минут, следовательно, ин-

тенсивность потока уходов $\omega = \frac{1}{\bar{T}_{\text{ож}}} = \frac{1}{8} = 0,125$ (человек/мин);

5) средний чек покупки $S_{\text{покуп}} = 6,45$ р.;

6) стоимость аренды торгового места $S_{\text{аренд}} = 61$ р./день.

Определим интенсивность нагрузки: $\rho = \frac{\lambda}{\mu} = \frac{0,45}{0,5} = 0,9$ (эрланга).

Интенсивность нагрузки $\rho = 0,9$ показывает степень согласованности входного и выходного потоков заявок канала обслуживания и определяет устойчивость системы массового обслуживания.

Определим приведенную интенсивность потока «уходов»: $\beta = \frac{\omega}{\mu} = \frac{0,125}{0,5} = 0,25$.

Поскольку $\rho / n = 0,3 < 1$, то очередь не растет безгранично, имеет смысл говорить о предельном стационарном режиме работы системы массового обслуживания.

Определим вероятность того, что все 3 кафе свободны (доля времени простоя каналов) по следующей

формуле: $P_0 = \left(\sum_{k=0}^n \frac{\rho^k}{k!} + \frac{\rho^n}{n!} \right)^{-1}$.

Таким образом,

$$P_0 = \left(\sum_{k=0}^3 \frac{0,9^k}{k!} + \frac{0,9^3}{3!} \right)^{-1} = \left(1 + 0,9 + \frac{0,9^2}{2!} + \frac{0,9^3}{3!} + \frac{0,9^3}{3!} \right)^{-1} = 0,39.$$

Следовательно, 39 % в течение часа кафе будет не занят. Время простоя равно $t_{\text{пр}} = P_0 \times 60 = 0,39 \times 60 = 23,4$ мин. Получаем из 12 часов работы кафе 24 мин кафе не будет занято покупателями.

Определим вероятности состояний кафе по формуле: $P_k = \frac{\rho^k}{k!} \times P_0, k = 1, \dots, n$.

Вероятность того, что занято 1 кафе: $P_1 = \frac{\rho^1}{1!} \times 0,39 = 0,9 \times 0,39 = 0,351$.

Вероятность того, что заняты 2 кафе: $P_2 = \frac{\rho^2}{2!} \times 0,39 = \frac{0,9^2}{2} \times 0,39 = 0,158$.

Вероятность того, что заняты 3 кафе: $P_3 = \frac{\rho^3}{3!} \times 0,39 = \frac{0,9^3}{6} \times 0,39 = 0,048$.

Среднее число занятых кафе (среднее число заявок под обслуживанием) определим по следующей формуле: $\bar{K} = \sum_{k=1}^{n-1} k \times P_k + n \times \left(1 - \sum_{k=0}^{n-1} P_k\right)$.

Среднее число занятых кафе определим по формуле:

$$\bar{K} = \sum_{k=1}^2 k \times P_k + 3 \times \left(1 - \sum_{k=0}^2 P_k\right) = (1 \times 0,351 + 2 \times 0,158 + 3 \times (1 - 0,39 - 0,351 - 0,158)) = 0,87.$$

Среднее число покупателей в очереди: $\bar{N}_{оч} = \frac{\rho - \bar{K}}{\beta} = \frac{0,9 - 0,87}{0,25} = 0,12$.

Среднее число покупателей в системе определяется как сумма: $\bar{N}_{сис} = \bar{N}_{оч} + \bar{K} = 0,12 + 0,87 = 0,99$.

Абсолютная пропускная способность кафе определяется как: $A = \lambda - \bar{N}_{оч} \times \omega = 0,45 - 0,12 \times 0,125 = 0,435$.

Относительная пропускная способность кафе определяется как: $Q = \frac{A}{\lambda} = \frac{0,435}{0,45} = 0,97$.

Таким образом, при заданных параметрах 97 % обслуживаются системой и только 7 % «нетерпеливых» покидают ее необслуженными.

Среднее время, проведенное покупателем в очереди, рассчитывается по формуле Литтла:

$$T_{очр} = \frac{1}{\lambda} \times \bar{N}_{оч} = \frac{1}{0,45} \times 0,12 = 0,267.$$

Среднее время пребывания покупателя в системе $T_{сис}$ (в минутах): $T_{сис} = T_{очр} + \frac{Q}{\mu} = 0,267 + \frac{0,97}{0,5} = 2,21$.

Поскольку очереди практически нет ($\bar{N}_{оч} = 0,12$), то среднее время в очереди $T_{очр} = 0,267$ мин = 16,02 с и среднее время, проведенное в системе, складывается в основном из времени обслуживания одной заявки.

Каждое кафе занимается обслуживанием покупателей в среднем ежедневно в течение $0,9 \times (20 - 8) = 10,8$ ч = 648 мин.

За это время он обслуживает $648 \div 2 = 324$ покупателя, поэтому ежедневная выручка в среднем составит $324 \times 6,48 = 2\,099,52$ р.

Заключение. В ходе работы над проектом была построена математическая модель многоканальной системы массового обслуживания без ограничения на длину очереди, но с ограничением на время ожидания на примере анализа работы точки общественного питания.

Список цитируемых источников

1. Лапицкая, О. В. Принятие решений в маркетинге / О. В. Лапицкая, А. В. Шах // Вестн. ГГТУ им. П. О. Сухого : науч.- практ. журн. — 2019. — № 2. — С. 62—69.
2. Назаров, А. А. Теория массового обслуживания : учеб. пособие / А. А. Назаров, А. Ф. Терпугов — Томск : Изд-во НТЛ. 2010. — 228 с.
3. Шах, А. В. Имитационное моделирование покупательского спроса / А. В. Шах // Молодые исследователи — регионам : материалы Междунар. науч. конф., Вологда, 18—19 апр. 2017 г. : в 4 т. / М-во образования и науки Рос. Федерации, Вологод. гос. ун-т ; А. А. Синицын (отв. ред.). — Вологда : ВоГУ, 2017. — Т. 2. — С. 306—308.
4. Шах, А. В. Применение теории систем массового обслуживания в управлении торговым предприятием / А. В. Шах, А. А. Ермакова // Техника и технологии: инновации и качество : материалы V Междунар. науч.-практ. конф., Барановичи, 20 дек. 2018 г. / М-во образования Респ. Беларусь, Баранович. гос. ун-т ; редкол. : В. В. Климук (гл. ред.) [и др.]. — Барановичи, 2019. — С. 32—34.
5. Шах, А. В. Компьютерное моделирование многоканальной системы массового обслуживания с ожиданием и ограничением на длину очереди / А. В. Шах, В. С. Бурмако // Современные тенденции в науке, технике, образовании : сб. науч. тр. по материалам X Междунар. науч.-практ. конф., Смоленск, 18 мая 2020 г. — Смоленск : Наукосфера. 2020. — С. 87—90.

АВТОНОМНАЯ СИГНАЛИЗАЦИЯ НА МИКРОКОНТРОЛЛЕРЕ АТМЕГА328Р СО СВЕТОВОЙ ИНДИКАЦИЕЙ

Введение. С появлением частной собственности появились лица, которые захотели ее получить незаконным путем. Благодаря этому тенденция к хищению постоянно растет. Чтобы противостоять этому, целесообразно устанавливать дополнительные охранные устройства. Эффективным методом, является использование систем охранной сигнализации. Существующие ныне системы охранной сигнализации обладают недостаточными функциональными возможностями или большой стоимостью. Следовательно, есть потребность в разработке дешевых, не сложных в производстве и установке системы охранной сигнализации, которая в то же время обладает достаточной функциональной насыщенностью, надежностью чтобы без ущерба выполнять свои функции — предотвратить кражу имущества. Для расширения функциональных возможностей и для снижения стоимости при разработке охранной системы необходимо использовать микропроцессоры, что позволит реализовать аппаратуру с улучшенными техническими и потребительскими характеристиками. Микроконтроллеры широко используются в различных изделиях вычислительной, измерительной, лабораторной и научной техники; в системах управления промышленным оборудованием, транспортом и связи; в бытовой технике и других областях [1].

Основная часть. Целью данного исследования является разработка недорогой автономной охранной системы безопасности на микроконтроллере ATmega328P со световой индикацией. Задачей охранной сигнализации является предупреждение собственника объекта или территории о несанкционированном проникновении посторонних лиц. При обнаружении вторжения сигнализация подает световой сигнал, а также оповещает владельца здания о вторжении через персональный компьютер или смартфон. Себестоимость данной охранной системы в разы ниже стоимости, которые представляют фирмы по изготовлению охранной сигнализации. При этом функциональные возможности не отстают от сигнализации, выпускаемые фирмой.

По своему назначению системы сигнализации разделяют на местные, автономные и централизованные. Первые подразумевают под собой включение светового или звукового оповещения на объекте без передачи данных о вторжении владельцу. Такие устройства практически не используются, так как их основная задача — просто отпугнуть злоумышленников. Автономные и централизованные системы передают сигнал о совершенном проникновении, что позволяет своевременно принять необходимые меры по предотвращению правонарушений [2].

Разработанная охранная система представляет собой работу автономной сигнализации, поскольку основывается на показании датчиков слежения, установленных по всему периметру объекта. Если датчик обнаруживает движение, он передает информацию микроконтроллеру, который включает световой сигнал. Особенностью такой сигнализации является то, что система самостоятельно принимает решение об отправке оповещения владельцу. Как только обнаруживается движение, система передает данные на персональный компьютер, где произошло движение. В конструкции предусмотрен блок питания, обеспечивающий работу без дополнительной подзарядки в течение нескольких месяцев.

Принципиальная схема устройства, сделанная в среде Proteus, представлена на рисунке 1.

Для решения данной задачи использовался микроконтроллер ATmega328P. Микроконтроллер семейства AVR, как и все остальные имеет 8-битный процессор и позволяет выполнять большинство команд за один такт. К особенностям данного микроконтроллера можно отнести высокую производительность, низкую энергопотребление, улучшенную RISC-архитектуру и энергонезависимую память данных и программ.

Данная схема питается непосредственно от источника питания, подключенного через порт Мини USB непосредственно к микроконтроллеру. На схеме два фототранзистора (LDR1 и LDR2), которые выполняют функцию датчика или лазера как в нашем случае и срабатывают, если движется объект между ними. Светодиод подключен к резистору R1 с сопротивлением в 220 Ом, а фототранзисторы к резистору R2 и R3 с сопротивлением в 10 кОм. Также фототранзисторы следует заземлить, то есть отвести лишнее напряжение, иначе они перегорят. Порт микроконтроллера Arduino Nano PD3 считывает нажатие кнопки, которая так же присоединена к фоторезисторам. При необходи-



Рисунок 1 — Принципиальная схема устройства

мости к контроллеру можно подключить по COM-порту персональный компьютер для регистрации в нём сообщений о происходящих событиях, поступающих от контроллера.

Микроконтроллер работает под управлением программы, код которой записывается непосредственно в постоянное запоминающее устройство самого микроконтроллера. Данная программа была прошита в Arduino IDE и написана на объектно-ориентированном языке программирования C++. Поскольку встроенное постоянное запоминающее устройство МК может быть многократно перезаписано, программу можно изменять. Для программирования МК можно использовать любой подходящий программатор. На плате контроллера установлена панель, в которую устанавливается микроконтроллер после программирования.

Для разработки приложения использовалась среда Microsoft Visual Studio 2019. С учётом предъявляемых требований для разработки проекта применяется язык высокого уровня C#. Для обеспечения максимальной интеграции приложения использована платформа .NET Framework 4.5.2.

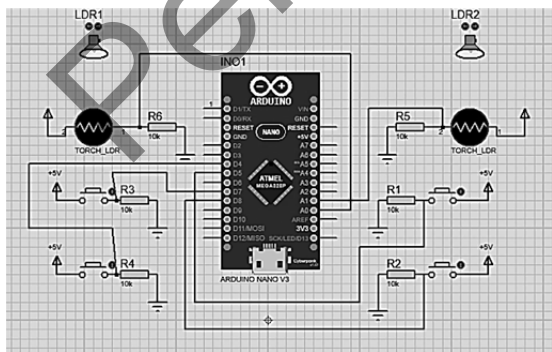
Основные методы класса Form1:

- button1_Click — сброс показаний с комнаты 1;
- button2_Click — сброс показаний с комнаты 2;
- comboBox1_MouseClick — выбор порта;
- LineReceived — принятие данных с порта;
- serialPort1_DataReceived — проверка доступности порта;
- ShowMyImage — отображения места срабатывания в комнате 1;
- ShowMyImage1 — отображения места срабатывания в комнате 2.

После подключения устройства к любому USB порту, запускаем программу. После запуска программы схема активируется и опрашивает состояния датчиков (рисунок 2).



Рисунок 2 — Программное приложение сигнализации

При срабатывании любого датчика в приложении выделяется красным цветом место где он сработал, появляется мигающая надпись «Внимание», а также звуковое сопровождение. При нажатии кнопки «Сбросить», отображение комнаты возвращается в прежний режим. Также предусмотрено одновременное срабатывание нескольких датчиков в комнате (например, если злоумышленники решили пройти через окно или входную дверь).

Заключение. В ходе исследования был разработан аппаратно-программный продукт, представляющий собой автономную охранную систему на микроконтроллере ATmega328P со световой индикацией. А также написана прошивка к микроконтроллеру в интегрированной среде разработки программного обеспечения Arduino IDE и разработано программное приложение в Visual Studio на языке C#. Данная система обезопасит охраняемые объекты от недоброжелателей и может служить отличным примером программирования плат и микропроцессоров по дисциплине «ЭВМ и периферийные устройства» для студентов специальности «Информационные системы и технологии».

Список цитируемых источников

1. Разработка домашней охранной сигнализации на базе микроконтроллера [Электронный ресурс] — 2020 — Режим доступа : https://stud.wiki/radio/3c0a65635b2ac78b4c53a88521206c36_0.html /— Дата доступа : 02.10.2020.
2. Охранная сигнализация: виды, особенности, требования [Электронный ресурс] — 2020 — Режим доступа : <https://chop.moscow/stati/ohrannaja-signalizacija-vidy/>— Дата доступа : 02.10.2020.

СОВЕРШЕНСТВОВАНИЕ КОНСТРУКЦИИ ВАЛКОВОГО ПРЕССА

Введение. Процесс гранулирования является важным этапом в производстве минеральных удобрений. Поэтому предназначенное для гранулирования оборудование постоянно совершенствуется с целью обеспечения его высокой производительности и нормальной эксплуатации. Технология производства гранулированных калийных удобрений включает процесс прессования порошкообразного материала в рифленую ленту (пластину), которая далее подвергается дроблению и разделению на фракции по размерам. Эффективность этой технологии во многом зависит от совершенства применяемого прессового оборудования и долговечности основных исполнительных узлов. В калийном производстве вальцевание мелкозернистого хлористого калия осуществляется на валковых прессах. В Беларуси их проектирует и выпускает ЗАО «Солигорский Институт проблем ресурсосбережения с Опытным производством».

К настоящему времени разработано ряд конструкций валковых прессов, содержащих встречно вращающиеся параллельные приводные валки, которые прижимаются друг к другу с помощью гидроцилиндров. Порошок хлорида калия в таких прессах подается на валки под давлением с помощью подпрессовщика, представляющего собой корпус с вертикально расположенными внутри приводными шнеками и с загрузочной шахтой в верхней части. По бокам корпус оснащен штуцерами для отвода воздуха и пыли. Недостатком такой конструкции является низкая степень прессования из-за вероятности разрыхления прессуемого материала воздушными пузырьками, захваченными вместе с материалом. После резкого сжатия порошка воздушные пузырьки не имеют возможности выхода из него. Это напрямую влияет на плотность прессованной плитки и качество готового продукта. Поэтому была предложена более совершенная конструкция валкового пресса [1].

Основная часть. Усовершенствованная конструкция валкового пресса включает загрузочную шахту, подпрессовщик в виде корпуса с вертикально расположенными внутри приводными шнеками. Под шнеками смонтированы с возможностью встречного вращения параллельно расположенные приводные валки, гидроцилиндры прижима одного из валков к другому, а по бокам корпус подпрессовщика снабжен штуцерами отвода воздуха и пыли (рисунок 1 а, б). Новым в предложенной конструкции пресса является то, что шнеки подпрессовщика выполнены с переменным шагом винтовой навивки, постепенно уменьшающимся от загрузочной шахты к межвалковому пространству (рисунок 1, в). Переменный шаг винтовой навивки шнека обеспечивает плавное увеличение давления в дисперсной массе по мере ее продвижения к валкам, что способствует постепенному выдавливанию воздуха и снижает вероятность образования пузырьков воздуха [1].



Рисунок 1 — Схема валкового пресса: общий вид (а), вид сбоку (б) и шнек с переменным шагом винтовой навивки (в)

Пресс валковый работает следующим образом. Подготовленный дисперсный материал подают в загрузочную шахту 1, откуда он поступает в корпус 5 подпрессовщика 2. Вертикально расположенные шнеки 6 подпрессовщика 2 имеют один общий мотор-редуктор 8, который передает вращательный момент раздаточному редуктору 9, передающему вращение всем выходным валам, каждый из которых соединен с одним из шнеков 6. Таким образом, все шнеки 6 получают одновременно одинаковую скорость вращения. Материал захватывается тремя шнеками 6 и увлекается в межвалковое пространство. Винтовая навивка каждого из шнеков 6 постепенно увеличивается от загрузочной шахты 1 в сторону межвалкового пространства, тем самым постепенно увеличивая давление внутри сыпучей массы материала по мере его продвижения в сторону межвалкового пространства. Благодаря тому, что материал уплотняется постепенно за счет переменного шага витков шнека 6, вначале происходит более легкий отток воздуха из массы материала через штуцеры 7. Затем шаг винтовой навивки шнека 6 уменьшается, сыпучий материал уплотняется интенсивнее. При этом пузырьков воздуха, препятствующих этому процессу, остается меньше, в результате чего облегчаются условия для прессования [2].

Благодаря тому, что шнеки расположены в ряд над линией межвалкового пространства, создается одинаковое давление по всей ширине прессования валков 3 и 4, вынуждающее уплотненный материал поступать в межвалковое пространство равномерным плотным потоком, который спрессовывается валками. Валки имеют рельефный профиль, расположены параллельно друг другу в горизонтальной плоскости и оборудованы приводом, включающим электродвигатель, выходной вал которого соединен с редуктором, имеющим на выходе два вала, каждый из которых связан со своим валком с возможностью их синхронного встречного вращения. Ось одного из валков 3 установлена стационарно, а ось второго валка 4 снабжена гидроцилиндрами 10 прижима к первому валку 3. Таким образом, на выходе из пресса получают спрессованную плитку одинаковой плотности, которая регулируется прижимом одного валка к другому при помощи гидроцилиндров 10. [2].

Заключение. Качество и цена гранулированных удобрений определяется их плотностью и стабильностью этого показателя на протяжении всего периода эксплуатации валков. Для достижения высокой плотности гранул хлористого калия валковый пресс снабжают шнеком, подающим прессуемую дисперсную массу на валки под давлением. Предложена конструкция подпрессовщика, в которой шнеки выполнены с переменным шагом винтовой навивки, что обеспечивает плавное уплотнение сыпучего материала, подлежащего прессованию и создание условий для повышения качества прессуемой плитки.

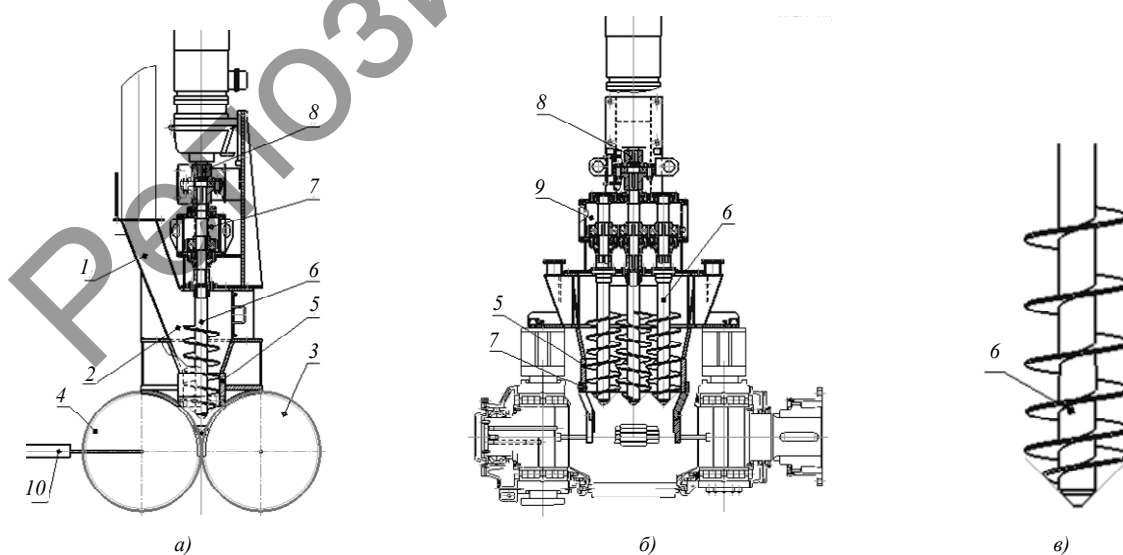
Благодаря переменному шагу винтовой навивки шнеков подпрессовщика осуществляется более плавное уплотнение сыпучего материала, подлежащего прессованию, тем самым улучшаются условия воздухоотвода при его уплотнении, а значит снижается степень разрыхления прессуемой массы оставшимися в ней пузырьками воздуха, при этом снизится объем просыпи и доля выхода готового продукта увеличится.

Список цитируемых источников

1. Прушак, В. Я. Конструктивные пути повышения эффективности прессования хлористого калия / В. Я. Прушак, Е. В. Щерба, Н. Ю. Кондратчик, О. М. Волчек // Гор. механика и машиностроение. — 2016. — № 3. — С. 82—86.
2. Устройство для прессования хлористого калия: пат. 2105 Респ. Беларусь, МПК 7B30B11/16 / В. Я. Прушак [и др.] ; ЗАО «Солигор. ин-т проблем ресурсосбережения с опытным производством». — № и 20040255 ; заявл. 27.05.04 ; опубл. 30.09.05 // Афіц. бюл. / Нац. цэнтр інтэлектуал. уласнасці. — 2005. — № 3 (46). — С. 47.

УДК 004.047

М. А. Кононович, О. Д. Кравчук

Учреждение образования «Барановичский государственный университет», Барановичи, Республика Беларусь

СОЗДАНИЕ ЛОГИЧЕСКОГО ИГРОВОГО ПРИЛОЖЕНИЯ «КЛЕТКИ»

Введение. Компьютерные технологии — это обобщённое название технологий, отвечающих за хранение, передачу, обработку, защиту и воспроизведение информации с использованием компьютеров. Невозможно представить себе современные области производства, науки, культуры, спорта и экономики, где не применялись бы компьютеры. Компьютеры помогают человеку в работе, развлечении, образовании и научных исследованиях. В современном мире, компьютерные игры стали не только развлечением, но и носителем культуры [1].

Логические игры — задачи на мышление, головоломки, пазлы. Они чрезвычайно полезны для саморазвития и любимы пользователями, относящими себя к числу умных, образованных людей. Логических игр

Заключение. Во время выполнения данного исследования:

1. Были изучены и применены при разработке приложения алгоритмы создания динамических объектов.
2. Были изучены функции, которые являются свойствами динамически созданных объектов.
3. Был осуществлен визуальный подход к программированию в среде C++Builder 10 Seattle.
4. Была спроектирована и реализована программа, удовлетворяющая поставленной задаче реализации логической игры.

Список цитируемых источников

1. Колмыкова, Е. А. Информатика : учеб. пособие для студентов учреждений СПО / Е. А. Колмыкова, И. А. Кумскова. — 12-е изд., стер.— М. : Академия, 2014. — 413 с.

УДК 004.35

А. В. Корсак, Е. Г. Шапович

Учреждение образования «Барановичский государственный университет», Барановичи, Республика Беларусь

МИКРОКОНТРОЛЛЕРНЫЙ РЕГУЛЯТОР СКОРОСТИ ВРАЩЕНИЯ ВЕНТИЛЯТОРА ПЕРСОНАЛЬНОГО КОМПЬЮТЕРА В ЗАВИСИМОСТИ ОТ ТЕМПЕРАТУРЫ

Введение. Во всех современных компьютерах используется система охлаждения. Система охлаждения компьютера — это набор средств для отвода тепла от нагреваемых в процессе работы компьютерных компонентов.

Системы охлаждения делят на две группы: пассивные и активные [1].

К пассивным относят радиаторы, принцип их работы основан на непосредственной передаче тепла от нагреваемого компонента за счёт теплопроводности материала или с помощью тепловых трубок.

К активным относят вентиляторы, которые обдувают части компьютера. Совокупность вентилятора и радиатора называют кулером. Преимущественно они устанавливаются на центральный и графический процессоры.

Основная часть. В данном исследовании основной задачей ставилась разработка микроконтроллерного регулятора скорости вращения вентилятора компьютера, в зависимости от температуры.

Для разработки устройства использовался микроконтроллер фирмы ATMEL, семейства AVR, ATmega8 [2]. Выбор был сделан в пользу данного микроконтроллера, так как устройство должно производить некоторые вычисления и проверки, а также передавать и принимать данные с датчика тепла. Микроконтроллер ATmega8 имеет внутрисистемную самопрограммируемую FLASH-память, размер которой составляет 8 Кбайт, что достаточно для размещения прошивки.

Все микроконтроллеры AVR построены по так называемой Гарвардской архитектуре, то есть использована раздельная адресация памяти программ и памяти данных. Преимущества этой архитектуры заключаются в повышенном быстродействии, например ATmega выполняет одну инструкцию за один тактовый импульс, то есть при частоте 16 МГц микроконтроллер выполняет 16 миллионов операций в секунду.

Для разработки прошивки микроконтроллера использовалась программа CodeVisionAVRCCCompiler, а симуляция проводилась с использованием программы Proteus.

Для разработки схемы устройства (рисунок 1) использовались следующие элементы:

- 1) микроконтроллер ATmega8;
- 2) драйвер L293D и двигатель;
- 3) датчик температуры DS18B20;
- 4) ЖК дисплей.

Разработанное устройство позволяет изменять обороты кулера в зависимости от результата измерения температуры на датчике. При запуске устройства считываются данные температуры и в зависимости от них устанавливаются обороты на кулере.

В устройстве на ЖК дисплее отображаются показания датчика температуры и скорость вращения в проценте от максимальной скорости:

1. Если температура ≤ 25 °C скорость устанавливается в размере 20 % от максимальной.
2. Если температура находится в диапазоне (25 °C, 35 °C) скорость устанавливается в размере 35 % от максимальной.
3. Если температура находится в диапазоне (35 °C, 45 °C) скорость устанавливается в размере 50 % от максимальной.

4. Если температура находится в диапазоне (45 °С, 55 °С) скорость устанавливается в размере 70 % от максимальной.

5. Если температура > 55 °С, устанавливается полная максимальная скорость вращения.

На рисунке 2 показана симуляция работы устройства.



Рисунок 1 — Принципиальная схема устройства



Рисунок 2 — Пример работы устройства

Заключение. В результате исследования был разработан микроконтроллерный регулятор скорости вращения вентилятора ПК, в зависимости от температуры. Данная система может быть применена в компьютере для охлаждения важных частей, а также в других устройствах, где требуется регулирование скорости вращения кулера в зависимости от температуры.

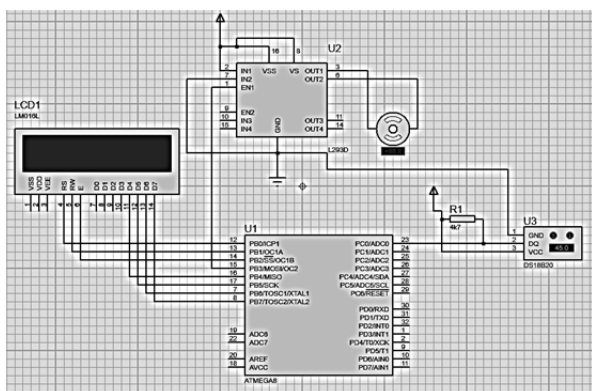
Список цитируемых источников

1. Компьютерная грамотность для начинающих [Электронный ресурс]. — Режим доступа : <https://www.pc-school.ru/sistema-oxlazhdeniya-kompyutera/>. — Дата доступа : 29.04.2020.

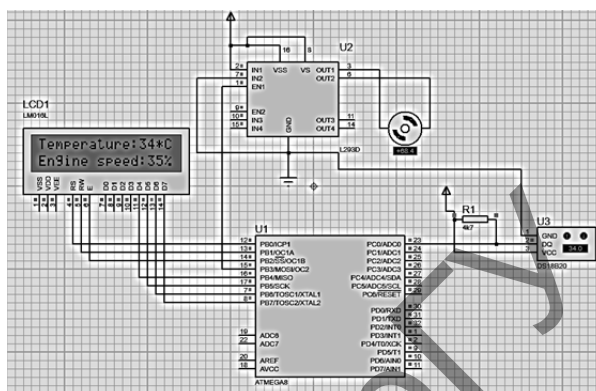
2. Баранов, В. Н. Применение микроконтроллеров AVR / В. Н. Баранов. — М. : Издат. дом «Додэка-XXI», 2004. — 288 с.

УДК 612.461.11

П. П. Люцко, О. Д. Кравчук

Учреждение образования «Барановичский государственный университет», Барановичи, Республика Беларусь

СОЗДАНИЕ ИГРОВОГО ПРИЛОЖЕНИЯ ДЛЯ ТРЕНИРОВКИ РЕАКЦИИ

Введение. Технологии развиваются с огромной скоростью. Сегодня современный мир состоит из массы разнообразных гаджетов, среди которых сотовые телефоны, планшеты, компьютеры. Кто-то использует их для общения, но также их используют для игр. Большинство людей увлечены компьютерными играми и играют в них целыми днями и ночами. Для одних игры — это виртуальное путешествие, отдых, разрядка, для других — увлечение, хобби, для третьих — настоящая профессия. Виртуальный мир прочно вошел в нашу жизнь, а компьютерные игры неотъемлемая часть этого мира.

Целью исследования является создание игрового приложения, развивающего реакцию и скорость «Волки и зайцы». Объектом исследования выступает классический язык для создания игр C++. Предметом исследования выступают игровые приложения.

Основная часть. Игры на развитие реакции на первый взгляд могут показаться чересчур простыми. На самом деле в игровых приложениях на реакцию тренируются многие отделы головного мозга. Весь процесс реагирования содержит в себе три этапа:

- 1) поступление к коре головного мозга нервного импульса, который был вызван раздражением и воспринят рецепторами;
- 2) переработка поступивших импульсов и формирование реакции;
- 3) передача сигнала мышцам для ответного действия и непосредственно их работа [1].

Скорость реакции особенно проявляется в игровых видах спорта, а также важна там, где необходимо быстро принимать решения.

Для развития реакции нужно сформировать рефлекс, позволяющие реагировать на определённые раздражители без размышления и без постоянной корректировки движения, для чего и создавалась данное игровое приложение.

Суть игры заключается в следующем: на поле появляются волки и зайцы, для того, чтобы сбить с толку игрока они появляются в одинаковой одежде. Игрок должен кликом мыши попадать в зайцев. За попадание в зайца дается 10 очков, за попадание в волка отнимается 10 очков. Игра идет на определенное время.

Для решения поставленной задачи был использован алгоритм, изображенный на рисунке 1.

При разработке программного приложения будут использованы следующие компоненты:

- TMainMenu — предназначен для добавления к программе главного меню;
- Label — для создания на форме текстовой метки или надписи был использован компонент;
- TTimer — озволяет задавать в приложении интервалы времени;
- TImage — визуальный компонент, создает на форме контейнер графического изображения (битового образа, пиктограммы или метафайла);
- TBevel — используется для художественного оформления интерфейса пользователя и позволяет выделить группу компонентов для лучшего восприятия. таким образом компонент TBevel предназначен для выделения и разграничения областей на форме;
- Tedit — окно для ввода данных в одну строку.

Этапы работы программного приложения:

1. Выбор сложности игры, которая определяется уровнями: легкая, средняя, тяжелая и каждый из них определяет скорость смены изображений волков и зайцев.
2. Выбор продолжительности игры, которая может составлять 60, 100 и 140 с.
3. Создание поля 3 × 3, состоящего из изображений волков и зайцев (рисунок 2).
4. Клик на одного из персонажей за определенное время. Ход, приносящий 10 баллов, т. е. если игрок выбрал зайца — отображается зеленым цветом, ошибочный ход уменьшает очки на 10 и отображает красный квадрат на иконке волка (рисунок 3). В нижней панели элементов располагается меню, отображающее имя игрока, время и набранные очки.
5. Проверка конца игры. Если время игры вышло, то на экран выводится количество набранных очков.
6. Вывод рейтинга, который содержит имя игрока, сложность и набранные очки и храниться в файле.



Рисунок 2 — Вид графического интерфейса



Рисунок 1 — Блок-схема алгоритма решения

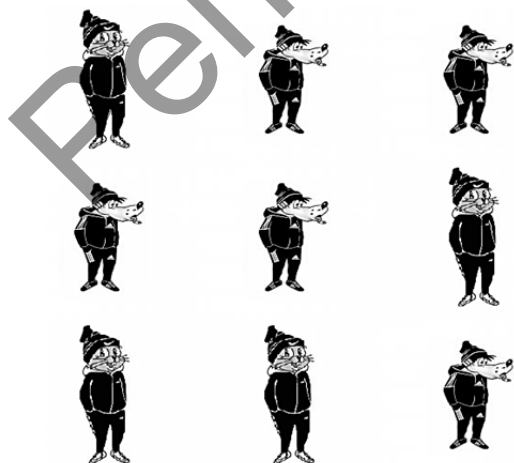

Рисунок 3 — Ход игры

Заключение. Во время выполнения данного исследования:

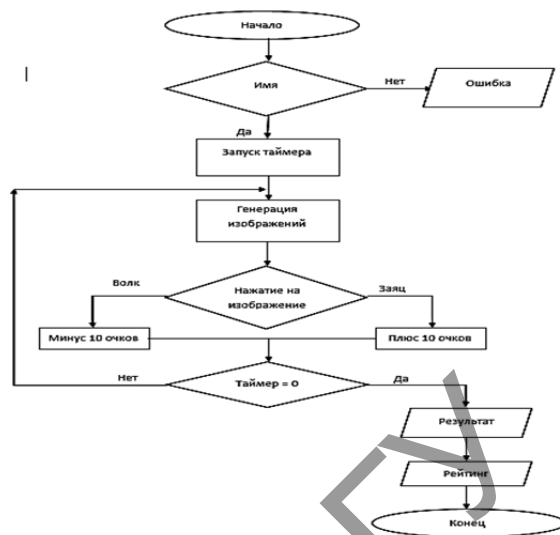
- 1) изучены и применены при разработке приложения алгоритмы создания динамических объектов.
- 2) изучены функции, которые являются свойствами динамически созданных объектов
- 3) осуществлен визуальный подход к программированию в среде C++Builder 10 Seattle.
- 4) спроектирована и реализована программа, удовлетворяющая поставленной задаче реализации игры на реакцию.

Список цитируемых источников

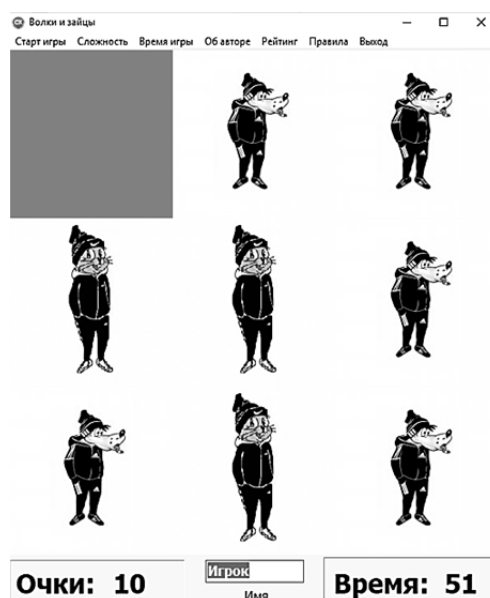
1. Развитие реакции и ее потребность человеку [Электронный ресурс]. — Режим доступа : <https://motivacii-net.ru/razvitie-reakcii-i-ejo-potrebnost-cheloveku/>. — Дата доступа : 04.10.202

УДК 004.942

А. З. Олехнович, О. Д. Кравчук

Учреждение образования «Барановичский государственный университет», Барановичи, Республика Беларусь

ИСПОЛЬЗОВАНИЕ МЕТОДОЛОГИИ KANBAN ПРИ РАЗРАБОТКЕ САЙТА

Введение. Независимо от специфики производства или бизнеса практически каждая организация на сегодня имеет один из самых эффективных инструментов рекламы и улучшения взаимодействия с клиентами — сайт. В виду многообразия инструментов и методов разработки веб-сайтов встает вопрос о выборе приоритетных мер для быстрого достижения цели и минимизации затрат при разработке сайтов. Целью исследования является использование технологии, которая поможет анализировать процесс разработки и выявлять узкие места, а именно методологии Kanban. Объектом исследования является одна из Agile методологий разработки программного обеспечения. Предметом исследования выступает разработка сайта-визитки оздоровительного лагеря «Мечта». Базой исследования выступает открытое акционерном обществе «Барановичское производственное хлопчатобумажное объединение» (Блакт).

Основная часть. Перед разработкой сайта необходимо осуществить представление подмножеств активных субъектов, взаимодействующих с системой посредством вариантов использования, что отображено на рисунке 1.



Рисунок 1 — Диаграмма вариантов использования

В разработке сайта использовались следующие технологии: HTML5, CSS3, JS, PHP; WebStorm, PHPStorm; Git, YouTrack.

После определения технологий и вариантов использования приложения необходимо определить этапы процесса разработки и выбрать одну из Agile-методологий для разработки.

В основе Agile-методологий лежат несколько важных составляющих:

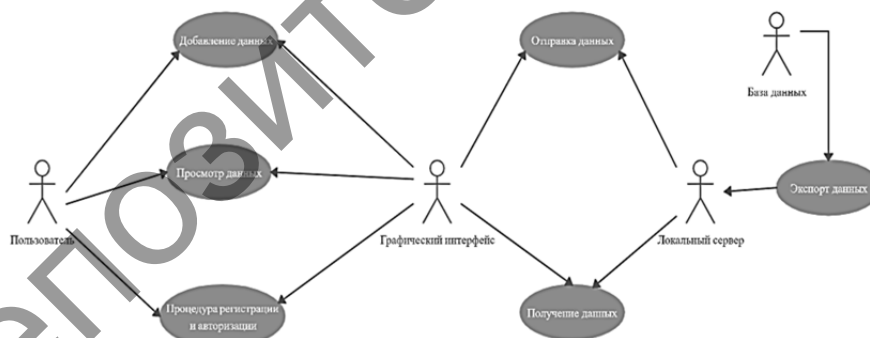
1. Контроль на графическом уровне. При работе над проектом все разработчики используют цветные карточки, каждая из которых по цвету означает стадию готовности элементов разрабатываемого продукта.
2. Сопроводительный труд, включающий в том числе и клиента, который позволяет ускорить рабочие процессы.

3. Главенствующее управление — в главе проекта стоит лидер, который определяет ключевые правила выполнения работы и взаимодействия.

4. Командная работа руководителя, разработчиков и клиента, благодаря чему исключается возможность искажения информации.

5. Прозрачность рабочих процессов, что благоприятно влияет на принятие оптимальных решений.

6. Разбиение всего объема работы на структурные части, что позволяет упростить целевую задачу и дает возможность проектировщикам концентрировать усилия на одной определенной составляющей.

7. Контроль ошибок, который происходит на каждом цикле разработки и помогает исключить их в следующем цикле.

8. Наличие спринтов, т.е. временных разбинок процесса разработки, в течении которых проектировщики решают одну определенную задачу. Как по пришествию каждого спринта, так и во время спринта проектировщики составляют индивидуальный план работы и график встреч, чтобы отчетливо наблюдать за результатами проделанной работы.

В исследовании были рассмотрены три разновидности гибки методологий: Scrum, AUP, Kanban.

Scrum — это каркас разработки, с использованием которого люди могут решать появляющиеся проблемы, при этом продуктивно и производя продукты высочайшей значимости.

Agile Unified Process (AUP) — гибкая версия IBM Rational Unified Process, представляющая собой итеративно-инкрементный процесс, который состоит из следующих подпроцессов: моделирование, реализация, тестирование и внедрение.

Agile Kanban — это высоко адаптивный инструмент для повышения гибкости производственных процессов.

Технология Kanban позволяет:

– сократить время прохождения каждого конкретного этапов и, как следствие, выполнения всего проекта в целом;

– осуществить быструю обратную связь от отдела тестирования;

– полностью вовлечь команду в процесс разработки;

– уменьшить время простоя;

– автоматизировать интеграцию;

– обеспечить высокое качество продукта.

После рассмотрения гибки методологий принято решение при разработке сайта использовать одну из самых популярных Agile-методологий — Kanban. Данная методология отлично реализована в таком популярном инструменте разработчиков как Youtrack. Метод Kanban предполагает, что на диске отображаются столбцы, отражающие этапы процесса разработки. Весь процесс может включать в себя много этапов, и все они визуализируются на доске [1].

Столбцы обычно представляют этап разработки, название отдела или что-либо еще, что является этапом работы. Kanban-доска для процесса разработки сайта представлена на рисунке 2.



Рисунок 2 — Kanban-доска

Для процесса разработки сайта Kanban-доска включает 6 этапов разработки. На каждом этапе выделены необходимые задачи для решения, каждой из которых выставлен приоритет (незначительная, обычная, серьезная и неотложная) и статус выполнения (в ожидании, заблокировано, выполнено).

Для отслеживания выполненных задач в спринте или во всём проекте используется «Диаграмма сгорания задач» (Burndown Chart). Диаграмма сгорания отображена на рисунке 3.

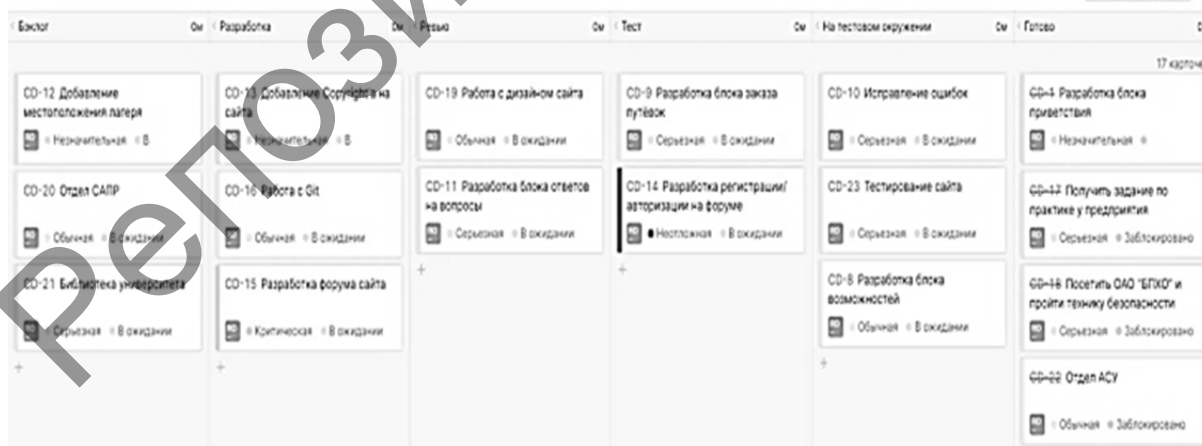

Рисунок 3 — Диаграмма сгорания (Burndown)

Пунктиром на диаграмме сгорания отмечена идеальная линия выполнения задач, на которую и следует опираться. Прямой линией отмечена реальная история выполнения задач.

По шкале Y отмечают количество запланированных баллов, идеальные часы, количество задач (в данном случае) и так далее. По шкале X отмечают количество дней до окончания проекта.

Как может показаться на первый взгляд, данная «Диаграмма сгорания задач» (Burndown Chart) служит всего лишь для самоконтроля и самоотчета, однако её использование может рассказать об очень многом.

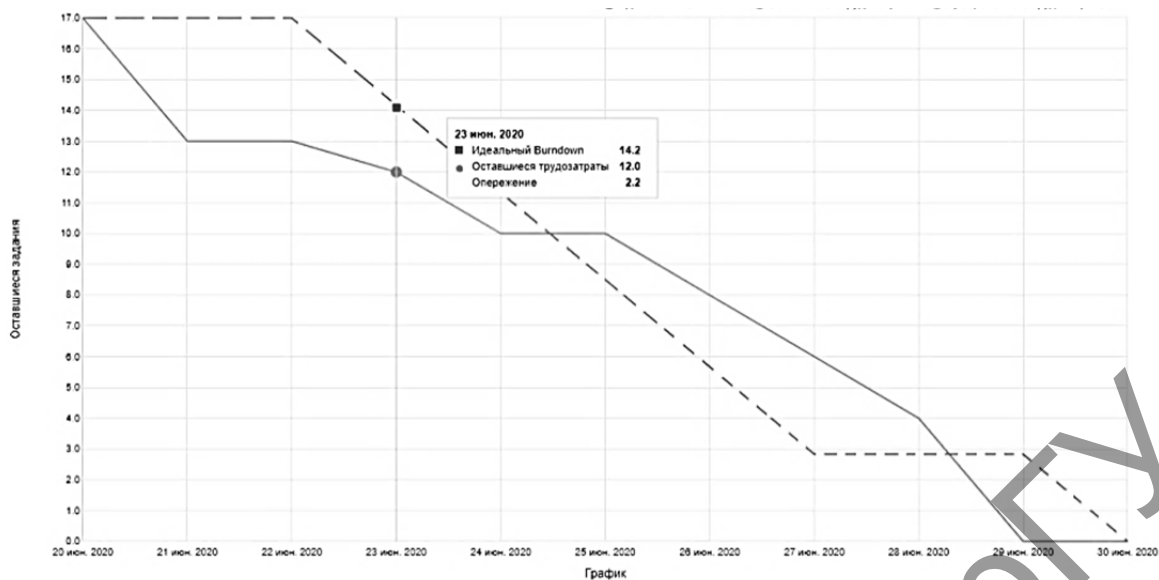
При наведении курсора мыши на любую из точек диаграммы, всплывёт окошко, информирующее об идеальном количестве оставшихся задач на данную дату, фактическое количество оставшихся задач и разница между идеальным и фактическим количеством оставшихся задач, показывающая либо опережение, либо отставание по срокам выполнения.

В начале фактическая оставшаяся работа и идеальная работа остаются одинаковыми, но в ходе выполнения проекта или итерации фактическая рабочая линия будет колебаться выше и ниже идеальной рабочей линии. Каждый день к этой строке добавляется новая точка, пока не будет выполнен проект или итерация, чтобы убедиться, что она максимально точна. Если линия фактической работы выше идеальной, это означает, что осталось больше работы, чем первоначально предполагалось. Другими словами — проект отстает от графика. Однако, если линия фактической работы находится ниже идеальной рабочей линии, остается меньше работы, чем предполагалось, и проект выполняется с опережением графика.

Конечная точка проекта находится дальше всех вправо и отмечает последний день проекта или итерации. Данная точка была фактически достигнута за день до выполнения идеального плана. Это означает, что была дана правильная оценка предстоящим работам и разработка прошла с перестраховкой по сроку выполнения.

Заключение. Итогом исследования стали следующие выводы:

1. Kanban можно внедрять не только в компании или их отделы. Следует сразу использовать Kanban в одиночку, для того чтобы ориентироваться в выполнении персональных рабочих задач или задач в бизнесе.
2. Kanban можно ввести на любых типах производства и в коллективах с любой численностью.
3. При использовании Kanban разрабатываемый программный продукт готов к использованию на самых ранних этапах его разработки, пусть и не с полной функциональностью.
4. В методологии Kanban нет жестких рамок, поэтому программный продукт постоянно изменяется и улучшается, становится эффективнее и привлекательнее для пользователя.
5. Применение Kanban возможно не только для производственных процессов, хотя изначально разрабатывался для них. Систему можно активно использовать в офисной и проектной деятельности, в программировании, а также в личном росте.

Список цитируемых источников

1. Kerio Control [Электронный ресурс]. — Режим доступа : <http://blog.korphome.ru/2014/06/03/обзор-kerio-control>. — Дата доступа : 24.06.2020.

ГЕОИНФОРМАЦИОННЫЕ СИСТЕМЫ В ЭКОНОМИКЕ

Введение. Использование новейших информационных систем и технологий, основанных на информатике и географии, привели к развитию геоинформационных систем, сокращённая форма которых ГИС. ГИС-технологии предоставляют современные, соответствующие сегодняшним требованиям, удобные и наиболее эффективные подходы к решению задач и проблем, стоящих перед определённой фирмой, организацией либо группой людей [1].

Основная часть. Геоинформационные системы — это информационные системы, которые используются для сбора, хранения, распространения и обработки географически организованной информации. ГИС позволяет переносить на карту объекты окружающего нас мира, а затем проводить их анализ по определенным параметрам, затем на основе этих данных прогнозировать самые разные события и явления.

Первые геоинформационные системы возникли в конце 1950—1960-х годах в Западной Европе, Соединённых Штатах Америки и Канаде. Одной из самых распространённых и успешных стала система под названием Canada Geographic Information System. Её разработал известный английский географ Роджер Томлисон. Данная система была представлена в виде картографирования земельных ресурсов. Первые геоинформационные системы представляли собой комнаты, занятые вычислительной аппаратурой и перфокартами с пространственной и описательной информацией об объектах. Из-за высокой стоимости их было мало и доступны они были только крупным государственным организациям [2].

На современном этапе многие иностранные производители предоставляют большой выбор геоинформационных систем. Наиболее популярные и часто используемые из них являются:

- 1) BusinessMAP — геоинформационная система, предназначенная для решения задач в разных сферах бизнеса, например, таких как поддержка маркетинга на основе уже имеющихся данных;
- 2) ARC/INFO — профессиональная геоинформационная система, предназначенная для выполнения задач управления и структурирования данными;
- 3) gvSIG — это геоинформационная система, позволяющая получить доступ к наиболее распространённым форматам данных, имеет большой набор средств оперирования с географической информацией (создание макетов, сетевой анализ и т. д.), которые делают её хорошим инструментом для пользователей, имеющих работу в области ГИС.

Сегодня ГИС-технологии нашли своё применение в самых разных областях человеческой деятельности, таких как:

- 1) экономика. ГИС-технологии позволяют делать анализы работы фирм, организаций и создавать различные электронные карты;
- 2) экология. Для охраны окружающей среды созданы специальные центры экологической безопасности (ЦЭБ), оборудованные самыми современными ГИС-технологиями;
- 3) территориальное управление. Управление — одна из крупных областей ГИС. В любой сфере деятельности (обследование земель, управление землепользованием, замена технологии делопроизводства, управление ресурсами, учёт дорожных магистралей) применимы ГИС-технологии. Они используются на пунктах управления центров мониторинга и МЧС;
- 4) картография и инженерная геодезия. В данную область входит создание и обновление карт и планов;
- 5) транспорт. Геоинформационные системы имеют огромную возможность для планирования и поддержки транспортной инфраструктуры. Сегодня это является эффективным, так как имеется возможность использовать GPS-приемники для контроля за движением разного рода автомобилей и другого вида транспорта. Также для всех современных организаций, особенно для организаций, управляющих территориями, ГИС является лучшим способом хранить информацию об участке суши или моря, которые могут находиться рядом [3].

Конкретно в сфере экономики геоинформационные системы выполняют следующие функции:

- 1) делать пространственные запросы и проводить анализ;
- 2) представлять информацию по разным видам запросов планирования;
- 3) создавать разноплановые электронные карты;

Рассматривая применение геоинформационных технологий в экономике, к ним можно отнести:

- 1) анализ и отслеживание текущего состояния предприятия;
- 2) поддержка принятия решений;
- 3) анализ риска материальных вложений;
- 4) выбор наиболее безопасных маршрутов;
- 5) определение привязанного к территории спроса на продукцию.

Проще говоря, ГИС в экономике могут использовать фирмы либо организации для выбора места, например, новых супермаркетов, зон обслуживания и т. п. Также следует добавить, что такие системы используются для управления поставками [4].

Заключение. Геоинформационные системы постепенно охватывают сферу экономики и способствуют решению отдельных задач, поставленных перед фирмой или организацией.

Список цитируемых источников

1. *Иконников, В. Ф.* Геоинформационные системы : учеб.-метод. пособие / В. Ф. Иконников, А. М. Седун, Н. Г. Токаревская. — Минск: БГЭУ, 2010.
2. *Гурьянова, Л. В.* Введение в ГИС : учеб.-метод. пособие / Л.В.Гурьянова. — Минск : БГУ, 2008.
3. *Турлапов, В. Е.* Геоинформационные системы в экономике : учеб.-метод. пособие / В. Е. Турлапов. — Н. Новгород : НФ ГУ-ВШЭ, 2007.
4. Геоинформационные системы в экономике и их роль в управлении [Электронный ресурс]. — Режим доступа: <https://present5.com/tema-1-geoinformacionnyye-sistemy-v-ekonomike-i-ix/> - Дата доступа: 04.10.2020.

УДК 004.432.2

Г. М. Раковцы, В. А. Пачук

Учреждение образования «Барановичский государственный университет», Барановичи, Республика Беларусь

ИСПОЛЬЗОВАНИЕ ВОЗМОЖНОСТЕЙ ЯЗЫКА ПРОГРАММИРОВАНИЯ C++ В РАЗРАБОТКЕ РАЗВЛЕКАТЕЛЬНОГО ПРИЛОЖЕНИЯ «ПУЗЫРЬКИ»

Введение. В XXI веке компьютерные программы и программисты заняли лидирующую позицию в актуальности и усовершенствовании уже имеющихся сфер. [1]. Неотъемлемая часть потребностей современного человека — это потребность в развлечениях. Сюда входят общение, прослушивание музыки, просмотр фотографий, новостей, видео и многие другие занятия. Иными словами, все то, что так или иначе приносит человеку удовольствие. Одним из прекрасных видов развлечений для человека являются игры. [2].

Важно отметить, что игры именно познавательно-развлекательного характера наиболее полезны для человека. Одним из примеров такой игры является «Пузырьки». В данной работе будет представлен её компьютерный вариант.

Цель работы состоит в создании развлекательно-образовательной интерактивной программы, позволяющей пользователю играть в пузырьки, используя широкие возможности среды визуального программирования Embarcadero C++Builder. Предметом исследования является применение среды программирования Borland C++ Builder для создания диалоговой программы. Объектом исследования выступает среда Borland C++ Builder.

Основная часть. Если Вас привлекают классические аркадные головоломки или же Вам просто хочется приятно и с пользой провести время, то «Пузырьки» отлично подойдут Вам. Суть игры заключается в том, чтобы набрать максимальное количество игровых очков, выбирая оптимальные комбинации среди пузырьков одинакового цвета. Чем больше пузырьков за один раз исчезнет, тем больше очков зачислится игроку.

Имеется игровое поле размерностью $N \times N$, на котором находятся шарики пяти цветов. Нажатием кнопки мыши можно лопать 3 и более шарика одного цвета расположенных по горизонтали, вертикали и диагонали (относительно одного пузырька может создаваться несколько подходящих цепочек). Шарики, которые лопнули, заменяются на новые. За каждый лопнувший пузырь из цепочки начисляется 10 очков. Игра идет по времени на каждый уровень. Цель игры — набрать максимальное количество очков. В программе предусмотрена возможность выбора уровня сложности по размеру игрового поля, получение информации об авторе и условия игры, а так же корректный вывод из программы.

При решении поставленной задачи были использованы объекты, представленные на рисунке 1.

Для открытия программы нужно запустить файл Пузырьки.exe. После этого откроется игровое поле заполненное цветными шариками-пузырьками (рисунок 2). Можно играть на уже появившемся поле 13×13 , либо выбрать уровень, который подходит именно вам (рисунок 3).

Когда игрок наводит курсор на пузырёк, программа определяет координаты пузырька по порядковому номеру и находит группы по горизонтали, вертикали и диагоналям. Если относительно данного пузырька цепочка из пузырьков того же цвета 3 и более, то данная группа пузырьков подсвечивается (рисунок 4).

Если же относительно пузырька создаётся несколько подходящих групп, то программа будет подсвечивать все цепочки, состоящие из 3 и более пузырьков (рисунок 5).

После истечения времени (60 с) будет выведено сообщение с соответствующим количеством очков, которые были набраны в течении игры (рисунок 6).



Рисунок 1 — Основные компоненты для решения задачи



Рисунок 2 — Начальное окно игры

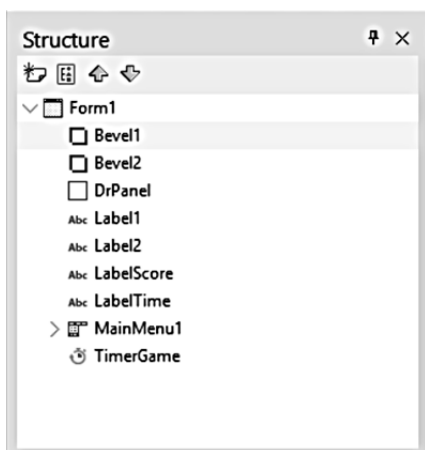

Рисунок 3 — Выбор уровня игры

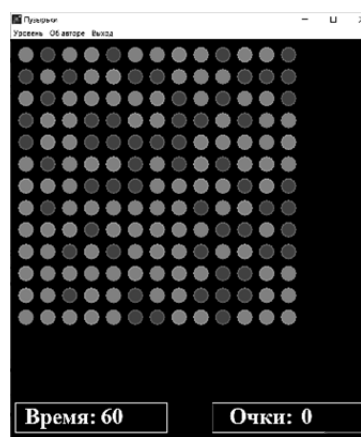

Рисунок 4 — Подсвечивание группы пузырьков



Рисунок 5 — Выбор уровня игры

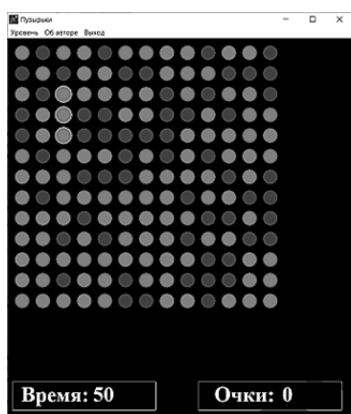

Рисунок 6 — Сообщение с количеством очков

Заключение. В результате выполнения работы, в среде программирования Embarcadero C++ Builder 10.3 была написана, отлажена и скомпилирована развлекательно-образовательная программа, позволяющая пользователю играть в пузыри.

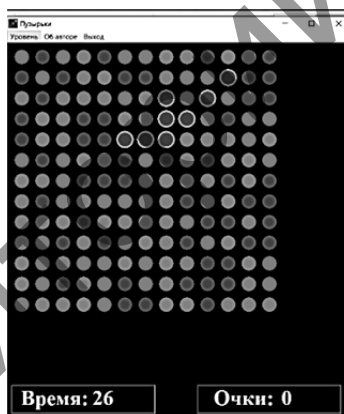
В ходе работы были изучены некоторые аспекты программирования на языке C++. Важными моментами при разработке программы являлись составление алгоритма ее работы, настройка разнообразных визуальных компонентов.

Результаты тестирования программы показывают, что приложение работает корректно и стабильно, выполняя свою задачу в соответствии с поставленной задачей. Происходит полная имитация игрового процесса.

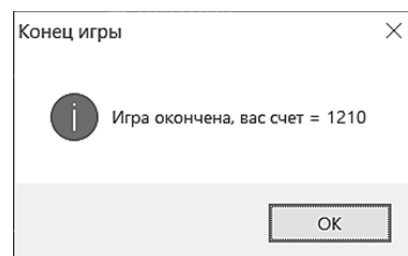
Игра «Пузыри» позволяет развивать внимание, логическое мышление, и может использоваться как детьми дошкольного и школьного возраста, так и взрослыми людьми.

Список цитируемых источников

1. *Архангельский, В. В.* Программирование в C++ Builder 6 / В. В. Архангельский. — М. : Бино, 1998 г. — 560 с.
2. *Павловская, Т. А.* C/C++. Программирование на языке высокого уровня / Т. А. Павловская. — СПб., 2005. — 461 с.

TELEGRAM-БОТ РАСПИСАНИЙ ЗАНЯТИЙ И АВТОБУСОВ

Введение. Бот — это программа, которая выполняет различные команды через обычный чат. Боты отвечают на вопросы круглосуточно, и это их преимущество перед обычными сотрудниками. Вы сможете снять дополнительную нагрузку с менеджеров, поручив боту отвечать на часто задаваемые вопросы или настроив его на другие простые и рутинные задачи. Например, техническая поддержка, выбор и оплата товара, информирование о статусе заказа. С помощью ботов можно изучать иностранный язык, создавать напоминания, скачивать нужную информацию. Боты — специальные аккаунты в Telegram, созданные для того, чтобы автоматически обрабатывать и отправлять сообщения. Пользователи могут взаимодействовать с ботами при помощи сообщений, отправляемых через обычные или групповые чаты. Логика бота контролируется при помощи HTTPS запросов к нашему API для ботов. Ботам передают рутинные однообразные функции. Например, ответы на стандартные вопросы пользователей.

Боты способны автоматически заполнять документы и избавляет людей от рутинного процесса, минимизирует ошибки. Даже частично заполненный документ (в тех случаях, когда целиком автоматизировать процесс нельзя) увеличивает скорость работы сотрудников и снижает количество однообразных операций.

Вот несколько примеров использования ботов:

1. Интеграция с другими сервисами. Например, бот может отправлять комментарии или управлять «умным домом». Или, например, отправлять вам уведомления при совершении каком-то действия или события (Примеры: GitHub Bot, Image Bot).
2. Утилиты и инструменты. Бот может отображать погоду, переводить тексты или предупреждать о предстоящих событиях по вашему запросу (Например: бот опросов).
3. Одно- и многопользовательские игры. Бот может поиграть с вами в шашки или шахматы, проводить викторины и так далее. (Пример: Trivia bot).
4. Социальные сервисы. Бот может находить вам собеседника, основываясь на ваших общих интересах и увлечениях. (Пример: HotOrBot).

Самое интересное в роботах это то, что для их создания вам не нужно изучать низкоуровневые методы работы с MTPROTO и шифрованием — общение с роботом организовано при помощи обычного HTTPS интерфейса с упрощёнными методами Telegram API. Мы назвали его Bot API.

Отличия бота от обычного аккаунта:

1. У роботов нет статусов «онлайн» и «был в сети», вместо этого отображается надпись «бот».
2. Для ботов выделено ограниченное место на серверах — все сообщения будут удалены по прошествии определённого срока после обработки.
3. Боты не могут сами начать общение с пользователем. Пользователь должен либо добавить робота в группу, либо первым начать с ним диалог. Для этого можно использовать ссылки вида `t.me/<bot_username>` или поиск по имени пользователя.
4. Имя пользователя у робота должно заканчиваться на «bot» (например, @controllerbot).
5. При добавлении в конференцию по умолчанию робот не получает всех сообщений (см. режим приватности).
6. Роботы никогда не спят, не едят и не жалуются (если только вы не запрограммируете их на обратное).

Основная часть. Основные функции бота: присылать расписание занятий студентов и преподавателей на сегодня, завтра и всю неделю (фотографией); присылать расписание автобусов (ближайшие, полное).

К вспомогательным функциям можно отнести: возможность узнать расписание преподавателей и других групп; возможность изменить группу, если при регистрации ошибся с выбором; возможность добавления/удаления/редактирования остановок автобусов;

Так как чат-бот встроен в мессенджер telegram, нам не нужно писать для него интерфейс. Весь чат-бот был написан на серверном языке программирования Node.js [1]. Для хранения данных используем базу данных MongoDB онлайн — одну из популярных, удобной в использовании и легко встраиваемой в приложения.

Для того, чтобы начать использовать чат-бот, нужно найти его в поиске чатов под названием @barsu_gasp_bot. После того, как нашли, нажимаем кнопку старт. Далее мы проходим быструю регистрацию. Для преподавателя нужно ввести свою фамилию и подтвердить выбор. Для студента нужно будет пройти несколько шагов, чтобы выбрать свою группу. Как только вы пройдёте регистрацию попадете в главное меню (рисунок 1).



Рисунок 1 — Главное меню

Чтобы посмотреть расписание, вы можете нажать на кнопки «Сегодня», «Завтра», «Полное» и вам в ответ придет сообщения с вашим расписанием (рисунок 2).

Чтобы посмотреть расписание автобусов, перейдем во вкладку «Автобусы» (рисунок 3).

Сначала нужно выбрать остановки нужных вам автобусов, перейдя во вкладку «Мои автобусы» (рисунок 4).

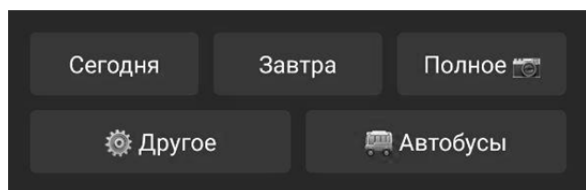
Чтобы выбрать остановку, нажимаем кнопку «Добавить» и выбрать нужный автобус. Если вы хотите изменить либо удалить остановку, выбираем соответствующие кнопки и следуем указанным в диалоге действиям.

Чтобы посмотреть ближайшие автобусы, жмем на кнопку «Ближайшие» во вкладке «Автобусы» и выбираем направление «В университет» либо «Из университета». В ответ мы получим расписание тех автобусов, которых выбрали во вкладке «Мои автобусы» (рисунок 5).

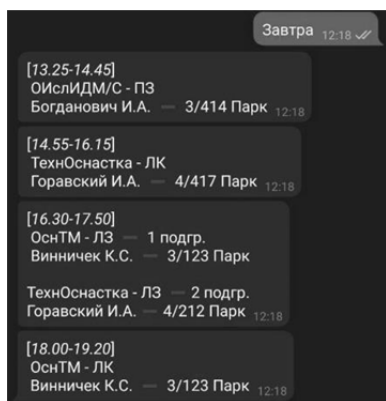

а)

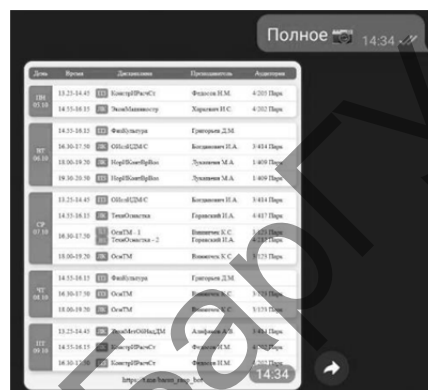

б)

Рисунок 2 — Расписание на завтра (а) и полное (б)



Рисунок 3 — Меню «Автобусы»



Рисунок 4 — Меню «Мои автобусы»

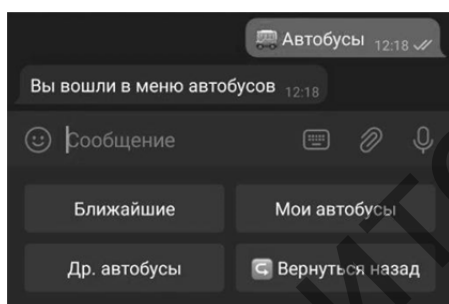

Рисунок 5 — Расписание ближайших автобусов

Заключение. Был создан telegram-бот, который включает в себя расписание занятий студентов, преподавателей, а также расписание автобусов. С помощью данного бота пользователь минимизирует свои действия по получению расписания, получая его в удобном виде.

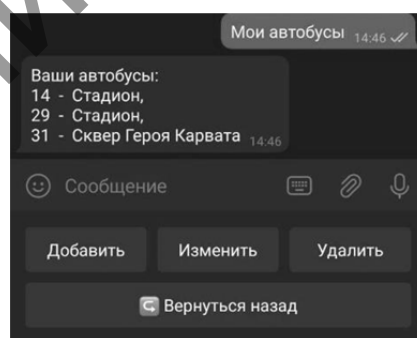
Список цитируемых источников

1. Кантелон, М. Node.js в действии / М. Кантелон. — М. : Питер, 2015. — 810 с.

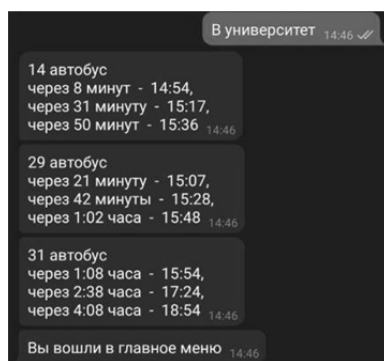
УДК 336.22

А. Н. Брезина, Д. В. Ломако, К. И. Рябова

Учреждение образования «Барановичский государственный университет», Барановичи, Республика Беларусь

ПОСЛЕДСТВИЯ УВЕЛИЧЕНИЯ НАЛОГА НА ДОБАВЛЕННУЮ СТОИМОСТЬ

Введение. Тема налогообложения будет актуальна во все времена, так как налоги — это один из основных источников формирования государственного бюджета. Особая роль уделяется налогу добавленной стоимости. Проведён анализ показателей ставки данного налога и то, к чему может привести его повышение или понижение в нашей стране, а также ставки зарубежных государств и поступление денежных средств от уплаты данного налога в Республике Беларусь.

Во все без исключения периоды правительства разных государств склонялись к применению косвенных налогов с целью возмещения муниципальных затрат. Косвенные налоги — это налоги на товары и услуги, устанавливаемые в виде надбавок к цене и косвенно оплачиваемые потребителем, т. е. в процессе потребления товаров и услуг. К косвенным налогам относится налог на добавленную стоимость [1, с. 2].

Проблемы оптимизации косвенного налогообложения, а именно, налога на добавленную стоимость, в настоящее время являются чрезвычайно актуальными для Республики Беларусь. Кроме того, налоговое законодательство слишком часто менялось (в Налоговый кодекс Республики Беларусь вносятся изменения и дополнения, в среднем, 4 раза в год), что создает больше эффект предпринимательской неуверенности, чем стимула. Проблемы налогообложения добавленной стоимости следует решать согласно плану усовершенствования налогообложения добавленной стоимости со всех сторон. Тогда существующая система будет постепенно наполнена нововведениями, и мы получим тот налог на добавленную стоимость, который устраивал бы как налогоплательщиков, так и налоговые органы.

Регулирование ставок налогов в Республике Беларусь осуществляет Министерство по налогам и сборам. Соответственно, основным нормативным законодательным актом является Налоговый кодекс. Последние изменения были внесены в 2019 году [2].

Основная часть. Налог на добавленную стоимость играет важную роль в развитии экономики любого государства и является одним из источников поступления денежных средств в государственный бюджет. Данный вид налога используют 137 мировых государств. Доля налога в доходах Республики Беларусь хоть стабильно высокая: 20 %. В некоторых случаях, указанных в Налоговом кодексе, действует ставка 0 %, 10 %, 25 %: 20 % — стандартная; 10 % — ввоз и реализация продуктов питания, товаров для детей; реализация продукции растениеводства и животноводства; 0 % — реализация товаров и отдельных работ, услуг на экспорт.

Ставка налога на добавленную стоимость в 25 % применяется, согласно данным Министерства по налогам и сборам, с 1 января 2017 года, в отношении всех услуг электросвязи. Данная ставка налога добавленной стоимости является максимальной в нашей стране.

Примечательно, что при реализации товаров на экспорт законодательством Республики Беларусь предусмотрена нулевая процентная ставка налога на добавленную стоимость, а при импорте товара из-за границы налог на добавленную стоимость уплачивается тем государством, из которой ввозится товар в нашу страну, согласно законодательству. Подводя вывод данной ставки, стоит отметить, что, таким образом, внешнеэкономическая деятельность с применением нулевой ставки очень выгодна для нашей страны.

Стоит отметить, что происходят постоянные споры по исчислению, увеличению, уменьшению налога на добавленную стоимость, рассматриваются негативные и положительные стороны тех или иных процессов, влияющих на изменение ставки данного налога.

На наш взгляд, повышение налога на добавленную стоимость приводит к увеличению цен, что ведёт за собой цепочку негативных событий: 1) уменьшение показателя реальной заработной платы; 2) уменьшение спроса на продукцию; 3) замедление экономического роста; 4) неплатежеспособность населения, приводящая к увеличению инфляции; 5) снижение выручки предпринимателей; 6) другие.

Положительной стороной налога на добавленную стоимость является то, что ставка его регулирования оказывает прямое влияние на конкуренцию производителей, что повлечёт за собой вытеснение с рынка слабейших.

Одними из главных плюсов введения налога на добавленную стоимость являются следующие события:

- 1) стабильный источник увеличения доходов государства;
- 2) простота и безопасность операции взимания налога для плательщика и налоговых органов;

3) применение общей налоговой ставки с целью всех отраслей либо некоторых унифицированных ставок по отдельным отраслям, льготных ставок для отдельных отраслей [4].

Изменение ставки налога на добавленную стоимость влияет на один из макроэкономических показателей как внутренний валовый продукт (ВВП). Его изменение с 2010 года, т.е., с того момента, когда показатель налога на добавленную стоимость вырос на 2 %, т.е. с 18 % до 20 % (таблица 1).

Т а б л и ц а 1 — Показатели ВВП в Беларуси 2010—2019 годы, млрд долл.

Год	Показатель	Год	Показатель
2010	150,9	2015	174,3
2011	162,6	2016	171,6
2012	168,6	2017	179,3
2013	173,2	2018	189,5
2014	179,4	2019	195,1

За последние 3 года наблюдается стремительный рост ВВП, но в связи с эпидемиологической ситуацией в мире в 2020 году данный показатель может снизиться. В данном случае целесообразным было бы уменьшение налога на добавленную стоимость для улучшения ситуации в нашей стране, так как экономическая важность этого налога объясняется тем, то что в странах с рыночной системой налог на добавленную стоимость содействует упрочнению ее баланса. Данное достигается в силу того, то что наравне с фискальной политикой он осуществляет стабилизирующую, а также стимулирующую роль.

Т а б л и ц а 2 — Структура налоговых платежей в государственный бюджет, млн р.

НДС	Другие налоги
5 667,10	13 344,2
6 461,70	15 204,5
6 887,30	16 673,1

Использование статистических данных налоговых поступлений 2017—2019 годов позволяет наглядно и более углубленно рассмотреть данный процесс (таблица 2). Исходя из вышестоящих данных, примерная доля поступления денежных средств от налога на добавленную стоимость в государственный бюджет в Республике Беларусь в 2017 году составила 42,5 % и с каждым годом стремительно растет. Таким образом, подтверждается важность присутствия этого налога в системе налогообложения Республики Беларусь.

Налоговая нагрузка — это отношение всех поступивших в консолидированный бюджет страны налогов к валовому внутреннему продукту в процентах (рисунок 1) [5, с. 7].

Анализируя данные графика стоит отметить, что налоговая нагрузка в Армении, Беларуси, Кыргызстане, Казахстане и России имеет свои особенности: то повышается, то понижается, но в основном стабильность наблюдается в Казахстане, что подтверждает низкое влияние поступления доходов от косвенных налогов, а именно налога на добавленную стоимость в этой стране, нежели в нашей.



Рисунок 1 — Отношение налога на добавленную стоимость к ВВП, %

В ходе исследования, приводится статистика зарубежных стран по ставкам налога на добавленную стоимость, выделили следующие данные (таблица 3).

Как видно из таблицы, ставка налога на добавленную стоимость, установленная с 1 января 2010 года, не превышает среднее мировое значение, однако стоит учесть то, что и уровень доходов в зарубежных странах выше, чем у нас.

Также стоит отметить, что в связи с эпидемиологической ситуацией не только в нашей стране, но и во всём мире, Германия снизила ставку налога с 19 на 16 % с 1 июля по 31 декабря 2020 года [3].

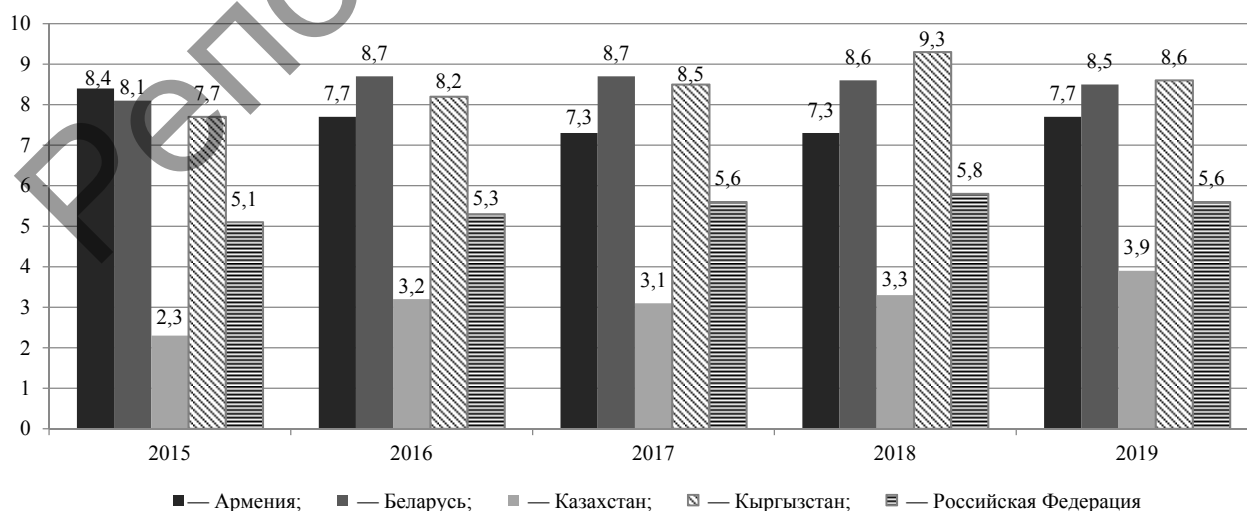
Таким образом, снижение ставки налога на добавленную стоимость в Германии повлечёт за собой выгоду для потребителей продукции, т. е. домохозяйств, но принесёт меньше налоговых поступлений в государственный бюджет, а также при снижении ставки налога может вырасти спрос на продукцию, что повлечёт за собой большее потребление и прибыль предприятий.

Т а б л и ц а 3 — Показатели ставок налога на добавленную стоимость в зарубежных странах, %

Страна	Ставка налога на добавленную стоимость	Страна	Ставка налога на добавленную стоимость
Швейцария	8	Польша	23
Германия	19	Литва	21
Норвегия	25	Россия	20
Финляндия	24	Украина	20
Австрия	20	Венгрия	27
Италия	22	Япония	8

Заключение. Поступление налогов в государственный бюджет является одним из главнейших источников его формирования. Безусловно, налог на добавленную стоимость играет важную роль в развитии экономики Республики Беларусь. Подводя итог, стоит отметить, что по большей части повышение ставки налога добавленной стоимости будет отрицательным, может привести к снижению экономического роста страны. Повышение налога добавленной стоимости — сложный процесс, который оказывает влияние на большую часть доходов государственного бюджета, но стоит отметить, что от данного процесса будет зависеть и потребительский спрос. Если он снизится, то поступление налогов в бюджет уменьшится.

Список цитируемых источников

1. Лабун, Д. В. *Налоги и налогообложение* : электрон. учеб.-метод. комплекс [Электронный ресурс] / Д. В. Лабун, Г. В. Гулевич. — Режим доступа: <http://erstorage.barsu.by/er3.php?eg=550>. — Дата доступа: 04.10.2020.
2. Министерство по налогам и сборам Республики Беларусь [Электронный ресурс]. — Режим доступа: <http://www.nalog.gov.by/ru/nalog-na-dobavlennu-stoimost-IP/>. — Дата доступа: 04.10.2020.
3. Новости и аналитика о Германии, России, Европе, мире [Электронный ресурс]. — Режим доступа: <https://www.dw.com.ru>. — Дата доступа: 04.10.2020.
4. Структура бюджета в разрезе доходных источников [Электронный ресурс]. — Режим доступа: <http://www.nalog.gov.by/ru/struktura-byudzhetu-v-razreze-dohodnyh-istochnikov/>. — Дата доступа: 04.10.2020.
5. Финансовая статистика Евразийского экономического союза. Оперативные данные за 2018 год : стат. сб. ; Евраз. экон. комис. — М., 2020. — 125 с.

УДК 321

М. В. Бубнов

Учреждение образования «Белорусский государственный университет», Минск, Республика Беларусь

ПРОЦЕСС ПРИНЯТИЯ ПОЛИТИЧЕСКИХ РЕШЕНИЙ: ОРГАНИЗАЦИОННО-ПСИХОЛОГИЧЕСКИЕ КОМПОНЕНТЫ

Введение. Работа посвящена изучению организационно-психологических компонентов процесса принятия политических решений. Процесс принятия политических решений обладает значимостью и важностью как на общегосударственном, так и на международном уровне. Предмет исследования — организационно-

психологические компоненты процесса принятия политических решений. Целью исследования ставится изучить организационно-психологические компоненты процесса принятия политических решений. Задачи исследования — выявить и охарактеризовать организационно-психологические компоненты процесса принятия политических решений. Методы исследования — дескрипция (описание), типологизация, анализ и синтез, экстраполяция.

Основная часть. В рамках современных социально-гуманитарных наук процесс принятия политических решений выступает в качестве предмета междисциплинарных исследований. Большой вклад в изучение процесса принятия политических решений как социального управленческого процесса внесли представители таких наук, как политология, теория государства и права, менеджмент, теория принятия управленческих решений. Немаловажное значение процесс принятия политических решений как предмет исследования имеет в рамках современной психологической науки. В научно-теоретических рамках рассмотрения психологических основ и факторов процесса принятия политических решений могут быть выделены следующие организационно-управленческие компоненты, влияющие на ход и результаты данного процесса: психология информационно-аналитической деятельности, психология лидерства, психология выбора необходимого варианта политического решения, психология публичного выступления (психология убеждения), психология коммуникации власти и общества. Указанные компоненты играют значимую роль в процессе принятия политических решений. Необходимо отметить, что результат процесса принятия политических решений зависит не только и не столько от подробности составления инструкций, пособий, управленческих указаний и иного рода нормативной документации, сколько от особенностей психологии личности, которая принимает участие в подготовке, принятии, а также в реализации политического решения на практике.

Значимый научно-теоретический вклад в изучение организационно-психологических компонентов процесса принятия политических решений был внесен такими представителями современной психологической науки, как: И. В. Шакунова, М. А. Кремень, Г. Н. Солнцева, Т. В. Корнилова. Рассматривая понятие «решение» в качестве терминологической категории современной психологической науки, российский исследователь И. В. Шакунова указывает: «Понятия «решение» и «принятие решений» встречается в исследованиях в области психолингвистики. В психолингвистике «принятие решений» понимается как процесс распознавания слов. Принятие решения соотносится с мыслительной деятельностью индивида в процессе восприятия речи и распознавания в ней отдельных слов» [1, с. 26].

М. А. Кремень считает необходимым сформулировать следующее определение понятия «процесс принятия решений»: «Принятие решений определяется как мыслительный процесс и волевой акт, который охватывает всю деятельность по решению проблемы, определению наилучшего или приемлемого способа действия для достижения одной или нескольких целей» [2, с. 279].

Г. Н. Солнцева в качестве базовой детерминанты процесса принятия решений указывает полезность: «При принятии решения цель и полезность являются важными компонентами структуры самого решения, вместе с тем они не противопоставляются друг другу, поскольку субъект в своих целях также учитывает объективные обстоятельства. Другая компонента структуры принятия решения — оценка вероятности принятия определенной альтернативы. Она может быть выражена как объективным способом — посредством статистической интерпретации, так и субъективным — с помощью субъективного истолкования вероятности» [3, с. 271]. Рассматривая политическое решение как разновидность решений как научного термина, тезисы М. А. Кремень и Г. Н. Солнцевой о могут быть экстраполированы на сферу политики, а также сферу международных отношений.

Информационно-аналитическая деятельность как составляющая процесса принятия политических решений представляет собой процесс преобразования управленческой информации в гипотезы, а в дальнейшем в выводы и логические умозаключения, необходимые для того, чтобы политическое решение было должным образом сформулировано и эффективно реализовано. Информационно-аналитическая деятельность как разновидность мыслительной деятельности индивида может подразделяться на два типа. К первому типу могут быть отнесены действия по имеющемуся в сознании образцу (паттерну, когнитивному шаблону). К такого рода действиям могут быть отнесены: вычислительная деятельность (экономико-статистические, технико-экономические, вероятностные расчеты), правоприменительная деятельность (ссылки на нормы действующего законодательства), составление управленческих распоряжений по имеющемуся шаблону, составление экспертных заключений по имеющемуся образцу и т.д. Второй психологический тип информационно-аналитической деятельности — это эвристическая деятельность. Под эвристической деятельностью может пониматься такая форма мыслительной деятельности, результатом которой является получение качественно новой информации — выводов и умозаключений, которые существенно отличаются по своему содержанию от использовавшихся для мыслительной деятельности исходных данных.

Важную роль в процессе принятия политических решений играет политическое лидерство. Под политическим лидерством может пониматься совокупность личностных качеств индивида, позволяющих разрабатывать и реализовывать политические решения. Для формирования политического лидерства имеет важность наличие у руководителя таких организационно-психологических качеств, как: трудолюбие, высокий интеллектуальный и культурный уровень, честность, объективность и беспристрастность рассуждений и выводов, ответственность, коммуникабельность, а также развитые навыки стрессоустойчивости и разрешения конфликтов как на межличностном, так и на личностно-групповом и межгрупповом уровнях. Можно вы-

делить три основных разновидности политических лидеров: лидер-нонконформист (ставит свои собственные интересы выше интересов общества), лидер — конформист (позиционирует интересы общества выше своих собственных интересов) и лидер переходного типа (лидер-переговорщик, стремится найти оптимальный баланс между своими интересами и интересами общества).

Важнейшее значение в процессе принятия политических решений имеет психология выбора необходимого варианта политического решения. Можно отметить, что для того, чтобы грамотно сформулировать необходимые варианты политического решения и выбрать из этих вариантов самый оптимальный необходим объективный и беспристрастный настолько, насколько это возможно учет и анализ следующих психологических параметров:

- 1) собственный интеллектуальный уровень политического лидера — высокий, низкий, либо средний;
- 2) уровень агрессивности характера политического лидера — высокий, низкий, либо средний;
- 3) уровень стрессоустойчивости, психологической выносливости политического лидера — высокий, низкий, либо средний;
- 4) ценностная доминанта политического лидера (уважение ко мнению оппонента) — нонконформистская, конформистская, компромиссная;
- 5) баланс выгоды между государством и обществом как результат влияния ценностной доминанты на мышление политического лидера — в сторону руководителя, в сторону общества, в сторону обоюдной выгоды;
- 6) психологические настроения большинства граждан государства в текущий период времени — спокойные, нейтральные, агрессивные;
- 7) приоритет в выборе средств и методов правового разрешения политического конфликта — радикальные силовые, мягкие путем убеждения и коммуникации и комбинированные путем сочетания коммуникации, и демонстрации силы, разрешенной законом;
- 8) навык убеждения в публичном выступлении, ораторский уровень политического лидера — хорошо развитый, приемлемый, нуждающийся в совершенствовании;
- 9) роль в процессе коммуникации власти и общества (политической коммуникации) — доминирующая, подчиненная, роль переговорщика либо посредника;
- 10) навыки работы в команде (в составе или во главе экспертной группы) — хорошо развитые, приемлемые, нуждающиеся в совершенствовании;
- 11) психологическая готовность принять моральную и правовую ответственность за негативные последствия принятого и реализованного политического решения — высокая либо низкая.

Важную роль в рамках подготовки, принятия, реализации политических решений играют публичные выступления политического лидера. Процесс коммуникации между представителями власти и общества, можно охарактеризовать как процесс, именуемый «политическая коммуникация». Основное назначение политической коммуникации — убедить граждан государства в том, что разрабатываемое либо уже принятое политическое решение является своевременным, обоснованным и направленным на достижение пользы (взаимной выгоды) для государства и общества.

Рассматривая понятие «современная политическая коммуникация», можно выделить три основных ее разновидности:

1. Односторонняя политическая коммуникация — политический лидер (авторитарный либо тоталитарный) жестко навязывает свою волю гражданам через масс-медиа;
2. Двусторонняя политическая коммуникация — политический лидер демократического типа и гражданине государства культурно, в рамках норм действующего законодательства, цивилизованно обмениваются своими мнениями о ходе подготовки, принятия, реализации, оценки эффективности политических решений;
3. Квазикоммуникация (псевдоккоммуникация) — власть и общество дифференцированы (разделены) на две и более противоборствующих группы, и каждая из этих групп осуществляет коммуникацию только в пределах числа своих сторонников.

Заключение. Организационно-психологические компоненты процесса принятия политических решений играют в данном процессе существенную роль. Мышление, выбор стратегии действий, коммуникация как психологические факторы оказывают значимое влияние на процесс и результаты принятия политических решений. Важно отметить, что вне зависимости от психологических характеристик политического лидера процесс принятия политических решений должен быть направлен на поддержание в государстве безопасности и высокого уровня жизни граждан.

Список цитируемых источников

1. Шакунова, И. В. «Решение» в психологии и экономике: интеграция научных подходов / И. В. Шакунова // Психология в экономике и упр. — 2017. — Т. 9, № 1. — С. 24—33.
2. Кремень, М. А. Психологические аспекты принятия решений в проблемных ситуациях / А. П. Кремень, М. А. Герасимчик // Вестн. Университета граждан. защиты МЧС Беларуси. — 2017. — Т. 1, № 4. — С. 480—487.
3. Солнцева, Г. Н. Принятие решений в ситуации неопределенности и риска (психологический аспект) / Г. Н. Солнцева, Г. Л. Смолян // Тр. ИСА РАН. — 2009. — Т. 41. — С. 266—280.

ТЕОРЕТИЧЕСКИЕ АСПЕКТЫ АНАЛИЗА И ОЦЕНКИ ДЕБИТОРСКОЙ ЗАДОЛЖЕННОСТИ В ОРГАНИЗАЦИЯХ РЕСПУБЛИКИ БЕЛАРУСЬ

Введение. Теоретические и практические аспекты анализа и оценки дебиторской задолженности субъектов хозяйствования особо остро актуализируются в современных экономических условиях развития Республики Беларусь. Своевременный анализ состояния дебиторской задолженности в условиях влияния внешних факторов, вызывающих ее рост (жесткая конкуренция, общая экономическая ситуация в стране, инфляция, повышение ставок на кредиты как краткосрочные, так и долгосрочные, неплатежеспособность части контрагентов), является одним из приоритетных направлений, поскольку оказывает непосредственное влияние на платежеспособность и финансовое состояние субъектов хозяйствования в целом.

В настоящее время любая организация в ходе осуществления своей деятельности сталкивается с проблемой возникновения дебиторской задолженности, поэтому нужно уделять пристальное внимание налаживанию работы с дебиторами и анализу дебиторской задолженности, поскольку успешно вести бизнес и никому не одалживать в современных условиях осуществления предпринимательской деятельности практически невозможно [1, с. 156—157].

Обзор экономической литературы показал, что, несмотря на глубокие теоретические исследования вопросов анализа, оценки и управления дебиторской задолженностью на современном этапе, они являются достаточно актуальными.

Основная часть. Основными задачами анализа дебиторской задолженности являются:

- 1) изучение и оценка динамики, состава и структуры дебиторской задолженности;
- 2) изучение и оценка оборачиваемости дебиторской задолженности;
- 3) сравнительный анализ дебиторской и кредиторской задолженности;
- 4) выявление и обобщение возможностей и прогнозных резервов сокращения и предупреждения образования просроченной и нереальной к взысканию дебиторской задолженности.

Анализ задолженности проводят на основании данных промежуточной и годовой бухгалтерской (финансовой) отчетности, статистической отчетности, информации текущего бухгалтерского учета, данных первичных учетных документов [2].

Законодательством предусмотрено проведение инвентаризации дебиторской задолженности раз в год, но в организации по решению руководства периодичность ее проведения может учащаться. Это необходимо для своевременной оценки состояния расчетов с контрагентами и более грамотного управления дебиторской задолженностью [3].

При оценке величины дебиторской задолженности необходимо установить ее предельный размер, ведь задолженность должна быть оправданной. Работник, который следит за состоянием дебиторской задолженности должен уделить более пристальное внимание старым долгам и крупным суммам задолженности [4, с. 386].

Для оценки дебиторской задолженности необходимо проанализировать ее состав и структуру, распределить задолженность по срокам образования, определить качество и ликвидность этой задолженности. Сам анализ дебиторской задолженности начинается с исследования ее динамики, состава и структуры.

В процессе изучения динамики дебиторской задолженности необходимо изучать причины ее роста, а также сравнивать темпы роста дебиторской задолженности с темпами роста выручки от реализации продукции, товаров, работ и услуг и темпами роста остатков готовой продукции и товаров. При этом экономически целесообразно, чтобы выполнялось следующее неравенство: $Трв \geq ТрДЗ \geq ТрГП$, где $Трв$ — темп роста выручки от реализации продукции, товаров, работ и услуг; $ТрДЗ$ — темп роста остатков дебиторской задолженности; $ТрГП$ — темп роста остатков готовой продукции и товаров.

Значительное и быстрое увеличение дебиторской задолженности и ее доли в активах субъекта хозяйствования может свидетельствовать о его неосмотрительной кредитной политике по отношению к покупателям, либо об увеличении объема реализованной продукции, либо неплатежеспособности и банкротстве части покупателей. Соответственно, по нашему мнению, в процессе анализа нужно установить, нет ли в ее составе сумм, не реальных для взыскания, или таких, в которых истекают сроки исковой давности. Если такие имеются, то необходимо срочно принять меры по их взысканию.

Осуществляя анализ структуры дебиторской задолженности рассчитывают и рассматривают в динамике следующие показатели:

- 1) удельный вес просроченной дебиторской задолженности в общей ее сумме, в общем объеме краткосрочных активов (в частности, для оценки качества дебиторской задолженности), а также в выручке от ре-

лизации продукции, товаров, работ, услуг (для использования в процессе прогнозирования резерва сомнительных долгов и денежных потоков);

2) удельный вес дебиторской задолженности в общем объеме краткосрочных активов и в выручке от реализации продукции, товаров, работ, услуг [5, с. 50—54].

Далее рассмотрим основные группы показателей, которые рассчитываются в процессе проведения анализа и характеризуют эффективность управления дебиторской задолженностью и ее качество: средняя

дебиторская задолженность ($C_{дз}$): $C_{дз} = \frac{(ДЗ_{нач} + ДЗ_{кон})}{2}$, где $ДЗ_{нач}$, $ДЗ_{кон}$ — соответственно дебиторская задолженность на начало и конец отчетного периода; оборачиваемость дебиторской задолженности, характеризует

ее качество ($O_{дз}$): $O_{дз} = \frac{В}{C_{дз}}$, где $В$ — выручка от реализации продукции, товаров, работ, услуг; период по-

гашения дебиторской задолженности ($\Pi_{дз}$): $\Pi_{дз} = \frac{360}{O_{дз}}$; доля дебиторской задолженности в общем объеме

текущих активов ($ДЗ_{акт}$): $ДЗ_{акт} = \frac{ДЗ}{T_a}$, где T_a — текущие активы; доля сомнительной дебиторской задол-

женности в общем объеме текущих активов ($ДДЗ_{сомн}$): $ДДЗ_{сомн} = \frac{ДЗ_{сомн}}{ДЗ}$, где $ДЗ_{сомн}$ — сомнительная де-

биторская задолженность [2].

После проводят сравнительный анализ дебиторской и кредиторской задолженности, что позволит оценить соотношение условий предоставления кредита покупателям и заказчикам и получения коммерческого кредита от поставщиков и подрядчиков. Коэффициент соотношения дебиторской и кредиторской задолженности является важным показателем, характеризующим рациональность использования средств в обороте, баланс между дебиторской и кредиторской задолженностью.

Если величина кредиторской задолженности выше дебиторской, то это свидетельствует об использовании коммерческого кредита, который является дешевым источником финансирования. А если величина дебиторской задолженности превышает величину кредиторской задолженности, то это говорит об отвлечении собственного капитала для расчетов с дебиторами. Считается, что наличие угрозы неплатежеспособности организации возникает в случае, если кредиторская задолженность превышает дебиторскую более чем в два раза.

На заключительном этапе анализа осуществляют прогнозирование предстоящих расчетов покупателей и заказчиков за отгруженную им продукцию и товары [5, с. 51].

Основными приемами для ускорения инкассации (возврата) дебиторской задолженности являются:

- предоставление скидок покупателям за сокращение сроков погашения задолженности, чтобы побудить их оплатить счета до установленного срока оплаты;
- введение штрафных санкций за просрочку платежа;
- отпуск продукции, товаров покупателям на условиях предоплаты;
- использование механизма факторинга и так далее.

Задачами управления дебиторской задолженностью являются:

1) выбор условий реализации продукции, обеспечивающих гарантированное поступление денежных средств (получение предоплаты в размере 50 % на основании условий договора, обеспечение крупных сумм дебиторской задолженности залогом (гарантиями, поручительством);

2) недопущение появления бюджетных долгов (при соблюдении сроков погашения задолженности в бюджет сводится к минимуму риск наложения штрафов и начисления пени за просрочку платежей);

3) оценка возможных рисков, связанных с дебиторской задолженностью, упущенной выгоды от неиспользования средств, замороженных в дебиторской задолженности (например, при досрочном получении сумм дебиторской задолженности полученные денежные средства можно направить на досрочное погашение кредитов, что снизит сумму процентов к уплате, либо на закупку материалов, либо на краткосрочные финансовые вложения) [2].

Заключение. Анализ дебиторской задолженности субъектов хозяйствования является одним из наиболее важных и одновременно сложных элементов управления краткосрочными активами, целью которого является оценка уровня, структуры и качества дебиторской задолженности, целесообразности и рациональности инвестирования в дебиторскую задолженность финансовых средств субъекта хозяйствования, определение путей ее оптимизации. Своевременная оценка состояния дебиторской задолженности позволяет субъекту хозяйствования максимально снизить риски неуплаты задолженности, улучшить систему расчетов с контрагентами.

Список цитируемых источников

1. Адаменкова, С.И. Анализ производственно-финансовой деятельности предприятия / С. И. Адаменкова, О. С. Евменчик. — Минск : Регистр, 2015. — 384 с.

2. Пархимович, А. Анализ дебиторской и кредиторской задолженности [Электронный ресурс] / А. Пархимович. — Режим доступа : <http://bii.by/tx.dll?d=297378&a=24> . — Дата доступа: 23.05.2020.

3. Об утверждении Инструкции по инвентаризации активов и обязательств и признании утратившим силу нормативного правового акта Министерства финансов Республики Беларусь [Электронный ресурс] : постановление М-ва финансов Респ. Беларусь, 30.11.2007, № 180 : в ред. постановления М-ва финансов Респ. Беларусь от 22 апр. 2010 г. № 50 // Нац. реестр правовых актов Респ. Беларусь. — 12.05.2010. — 8/22313.

4. Савицкая, Г. В. Анализ хозяйственной деятельности предприятий АПК : учебник / Г. В. Савицкая. — 8-е изд., испр. — М.: ИНФРА-М, 2017. — 519 с.

5. Науменко, Т. С. Основные этапы комплексного анализа дебиторской задолженности / Т. С. Науменко // Науч. вестн. Юж. ин-та менеджмента, 2016. — № 3. — С. 50—54.

УДК 331

И. А. Клименков

Учреждение образования «Барановичский государственный университет», Барановичи, Республика Беларусь

ТЕОРИЯ И ОСОБЕННОСТИ РАЗВИТИЯ ЧЕЛОВЕЧЕСКОГО КАПИТАЛА

Введение. Для четкого определения сущности, видов, содержания, методов оценки и регулирования активной части капитала любого предприятия теория человеческого капитала накопила достаточный научный инструментарий. В научной, учебной и прикладной литературе широко обсуждается проблема человеческого капитала. Как экономическая категория человеческий капитал стал одним из общеэкономических основных понятий, позволяющий объяснить и описать через призму человеческих интересов и действий широкий спектр экономических процессов. Состав капитала и производительных сил, распределение доходов и образование, экономический рост и национальное богатство получают понятное отражение в экономической науке при использовании категории «человеческий капитал».

Основная часть. Теория человеческого капитала как самостоятельного течения мировой экономической мысли зародилась в начале 60-х годов XX века. Человеческий капитал, в общем и целом, представляет собой совокупность знаний, умений, навыков, которые человек непрерывно накапливает в течение всей своей жизни для того, чтобы повысить уровень своих доходов и для удовлетворения разнообразных потребностей. Достигнуть повышения уровня человеческого капитала для более эффективной работы в будущем можно путем инвестиций в образование, здравоохранение, подготовку на производстве, информационный поиск и т. д.

В рамках этой теории признается, что формирование человеческого капитала весьма схоже с накоплением физического или финансового капитала и требует отвлечения средств от текущего потребления ради получения дополнительных доходов в будущем.

Инвестиции в человеческий капитал — это любое действие, направленное на повышение квалификации и способностей, получение новых знаний и навыков, опыта, что в свою очередь повысит производительность труда рабочих, их полезность в разных сферах деятельности. Любые инвестиции в человеческий капитал производятся с таким расчетом, что они будут компенсированы возросшим потоком доходов в будущем. Основными видами таких инвестиций являются расходы на образование, здравоохранение и мобильность.

Существует определенная классификация возможных видов человеческого капитала: капитал здоровья; трудовой капитал; интеллектуальный капитал; организационно-предпринимательский капитал; культурно-нравственный капитал; социальный капитал; структурный капитал; организационный капитал.

Также уровень человеческого капитала можно охарактеризовать с помощью интегральных, частных, социальных (натуральных) и экономических (стоимостных) показателей. Накопление или формирование человеческого капитала состоит из определенных затрат человека (фирмы, государства), направленных на: поддержание и улучшения здоровья; получение общего или специального образования; поиск работы; профессиональную подготовку и переподготовку на производстве; и т. п.

Для того, чтобы рассчитать экономическую эффективность вложения средств в данный капитал необходимо учитывать жизненно важные показатели, которые характеризуют социально-экономическую обстановку в стране (регионе). К таким показателям относится ВВП для страны в целом или ВРП для региона.

В итоге, состояние человеческого капитала определяет сущность форм современной экономики как таковых, а также их специфику в рамках отдельных стран, что достаточно сильно влияет на экономический рост и конкурентоспособность национальных экономик.

Повышение конкурентоспособности национальной экономики и ее интеграция в мировое хозяйство является важнейшей задачей, стоящей перед странами с переходной экономикой. Развитие экономики, становление нового постиндустриального общества в условиях глобализации превращает инновации в главный фактор конкурентоспособности.

Рассмотрим динамику инвестиций в человеческий капитал на основе изучения динамики расходов на образование.

Мировая практика показывает, что система образования имеет возможность нормально функционировать и развиваться, обеспечивать полное общее среднее образование для всех граждан страны, когда расходы на эти цели располагаются на уровне 6—8 % от ВВП с учетом конкретных условий и традиций каждой страны.

В то же время объемы выделяемых на образование государственных средств практически повсеместно оцениваются как недостаточные, что в определенном смысле можно представить как постоянно действующий фактор — недостаток ресурсов. Воздействие этого фактора вынуждает искать дополнительные источники и формировать механизмы рационального использования имеющихся ресурсов.

Охарактеризуем порядок финансирования образования в Республике Беларусь. На данный момент в Республике Беларусь действуют почти 10 тыс. учреждений образования различных уровней, в которых обучаются и воспитываются более 2 млн детей, учащихся и студентов и работают свыше 445 тыс. педагогических работников и специалистов.

В последние годы сфера образования получала из государственного бюджета лишь 60—70 % необходимых для развития средств. На протяжении последних лет сумма бюджетных ассигнований на содержание учреждений образования не превышала 7 % от ВВП, что недостаточно для решения существующих проблем в образовании и проведения намеченных мероприятий по его преобразованию. Выделяемые средства не покрывают всех затрат, увеличивающихся намного большими темпами, чем доходная часть бюджета, и не позволяют решать назревшие в отрасли проблемы. Улучшить финансовое положение отрасли могли бы внебюджетные источники. Однако они занимают небольшой удельный вес в общем объеме финансирования.

Таким образом, на протяжении анализируемого периода расходы на образование в Республике Беларусь не приближались к 10 % ВВП. В 1995, 2000 и 2005 годах было достигнуто максимальное значение — 6,5 %, по итогам 2017 года на образование было затрачено лишь 4,8 % ВВП (таблица 1).

Еще одной сферой инвестирования для улучшения человеческого капитала является сфера здравоохранения. Инновационное развитие глобального здравоохранения на основе научных достижений и внедрения новых эффективных технологий профилактики, диагностики и лечения заболеваний требует больших расходов для удовлетворения всех потребностей граждан (рисунок 1).

Ежегодное увеличение расходов, т. е. инвестиций в здравоохранение позволяет оснащение учреждений новым высокотехнологичным оборудованием, высокую степень обеспеченности больниц материально-техническими ресурсами и высококвалифицированными кадрами, специалистами.

Т а б л и ц а 1 — Государственные расходы на образование в Республике Беларусь, % к ВВП

Год	Государственные расходы на образование	Год	Государственные расходы на образование
1990	4,9	2012	5,0
1995	6,8	2014	4,8
2000	6,4	2016	4,9
2005	6,2	2017	4,8
2010	5,1		



Рисунок 1 — Расходы на здравоохранение за счет средств бюджета, млрд р.

Еще одним направлением улучшения человеческого капитала является не только экономическая мотивация, но и наращивание нематериальных стимулов для людей. Одним из нематериальных стимулов является повышение престижа профессии, если мы рассматриваем сферу здравоохранения, то врача, медицинской сестры, любого работника здравоохранения. Весьма важным фактором является также создание комфортных условий труда, чтобы привлекать квалифицированные кадры в ту или иную сферу деятельности, будь то образование или здравоохранение и т. д.

Также немаловажным фактором является проведение активной социальной политики, что и делает наше государство. Здесь большое внимание уделяется созданию условий, позволяющих людям жить в достойных условиях и воспитывать детей, которые в будущем будут вносить свой вклад в национальную экономику и не только. Сформирована система социального обслуживания, обеспечивающая оказание семьям широкого спектра социально-экономических, психолого-педагогических, социально-правовых, социально-бытовых и иных социальных услуг.

Законодательством Республики Беларусь установлены гарантии и льготы в области трудовых прав, занятости, пенсионного обеспечения, здравоохранения и образования, обеспечения жильем. Сюда относится обеспечение государством дополнительных гарантий гражданам, не способным на равных условиях конкурировать на рынке труда; отпуск по уходу матери за ребенком в возрасте до 3 лет; льготы при обеспечении жильем многодетных семей, льготы по оплате за содержание детей в детских дошкольных учреждениях, за пользование учебниками, а также многое другое.

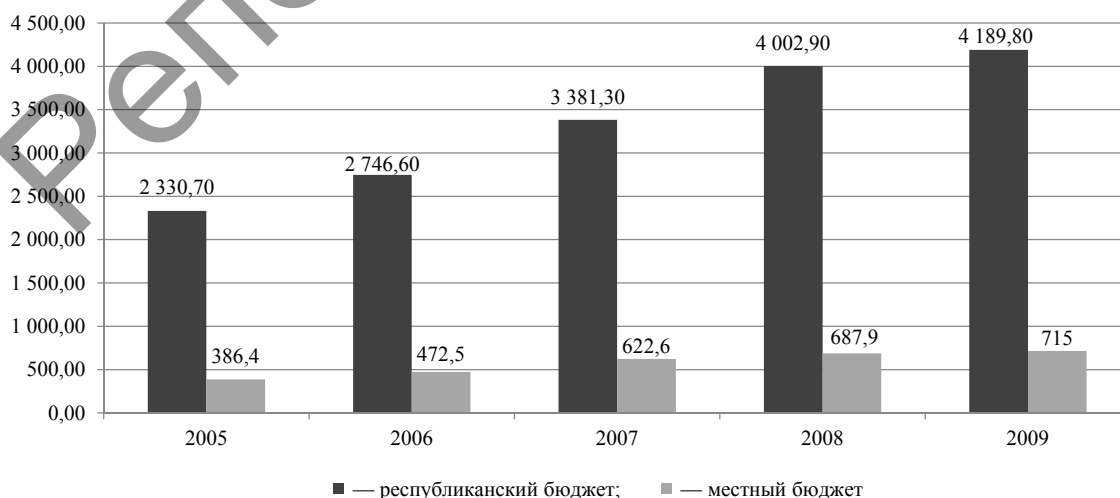
Заключение. В условиях перехода к экономике, основанной на знаниях, концентрация инвестиционных средств на развитии интеллектуальных отечественных сил позволит стране занять достойное место в мире, будет способствовать становлению белорусской модели социально-ориентированной рыночной экономической системы, укреплять позиции и авторитет Республики Беларусь.

УДК 349.2

Д. А. Комар

Учреждение образования «Барановичский государственный университет», Барановичи, Республика Беларусь

ВОЗМЕЩЕНИЕ МОРАЛЬНОГО ВРЕДА В ТРУДОВОМ ПРАВЕ

Введение. Моральный вред — это физические или нравственные страдания [1]. Целью реализации возмещения морального вреда является заглаживание пережитых работником нравственных и физических страданий. Основанием возникновения отношений по возмещению морального вреда являются как действия, так и бездействия работодателя [2, с. 134].

Основная часть. В действующем Трудовом кодексе Республики Беларусь (далее — ТК) возмещение морального вреда установлено статьей 246, обеспечивающей право работника требовать возмещения морального вреда, причинённого ему увольнением без законного основания или с нарушением установленного порядка увольнения либо незаконного перевода на другую работу [3]. В соответствии с п. 15 ч. 1 постановления Пленума Верховного Суда Республики Беларусь от 28.09.2000 года № 7 «О практике применения судами законодательства, регулирующего компенсацию морального вреда» размер морального вреда определяется судом. При этом работник должен доказать степень своих страданий (физических и (или) нравственных), то есть указать, как они сказались на его психическом или физическом здоровье [4].

В настоящее время денежная форма возмещения морального вреда признана единственной возможной. Такой вывод следует из п. 14 названного постановления, согласно которому моральный вред компенсируется судом в денежной форме, если законодательством не предусмотрена иная форма компенсации. Установление только одной формы, по нашему мнению, сужает правомочия потерпевшего по защите своих прав [5, с. 16].

Е. В. Мотина указывает, что «причинение морального вреда в сфере трудовых отношений не только порождает физические и нравственные страдания работника, но также влечёт деформацию его некоторых социальных качеств (во взглядах, способностях, интересах, потребностях, отношениях), ущемляет его социальную значимость и роль, которую он выполняет как участник процесса труда» [5, с. 7], более того «любое нарушение трудовых прав влечёт причинение морального вреда, подлежащего компенсации» [5, с. 5].

По мнению К. И. Кеник конституционное положение о праве на материальное возмещение морального вреда не может ограничиваться отраслевым законодательством. Конституция Республики Беларусь не содержит ограничений в возмещении данного вида вреда. Установление ТК права на материальное возмещение морального вреда только лишь при незаконном увольнении или незаконном переводе на другую работу ограничивает конституционное право. Предлагается внесение изменений и дополнений в статью 246 ТК пу-

тем закрепления права на возмещение морального вреда работника во всех случаях нарушения его трудовых прав, являющихся его личными неимущественными правами (право на отдых, право на деловую репутацию, право на надлежащие условия труда и т.п.) [6].

Таким образом, на наш взгляд, целесообразно расширить список оснований для возмещения морального вреда в ТК, а также закрепить понятие морального вреда и критерии, влияющие на размер компенсации. Обращает на себя внимание несоответствие терминологии в Гражданском кодексе и ТК. Статьей 152 ГК устанавливается компенсация морального вреда, в то время как в статье 246 ТК предусматривается возмещение морального вреда. Полагаем, что указанная терминология должна быть единообразна.

С целью выяснения практики законодательного регулирования морального вреда в отдельных странах рассмотрим Кодекс Законов о труде Украины (далее — КЗоТ Украины) [7], Трудовой Кодекс Казахстана (далее — ТК Казахстана) [8], Трудовой Кодекс Российской Федерации (далее — ТК РФ) [9].

В КЗоТ Украины статьей 237-1 устанавливается возмещение собственником или уполномоченным им органом морального ущерба работнику в случае, если нарушения его законных прав привели к моральным страданиям, утрате нормальных жизненных связей и требуют от него дополнительных усилий для организации своей жизни. Порядок возмещения морального ущерба определяется законодательством [7].

ТК Казахстана не содержит статьи, предусматривающей определение морального вреда, а также права работника на его компенсацию [8].

В ст. 237 ТК РФ установлено, что «моральный вред», причиненный работнику неправомерными действиями или бездействием работодателя, возмещается работнику в денежной форме в размерах, определяемых соглашением сторон трудового договора. В случае возникновения спора факт причинения работнику морального вреда и размеры его возмещения определяются судом независимо от подлежащего возмещению имущественного ущерба [9].

При решении вопросов о выплате компенсации за причиненный вред устанавливаются следующие обстоятельства:

- 1) наличие у работника физических и (или) нравственных страданий;
- 2) совершение работодателем виновного действия или бездействия;
- 3) совершение работодателем неправомерного действия (бездействия), т.е. несоответствующего требованиям действующего законодательства, коллективного или трудового договоров;
- 4) наличие причинной связи между неправомерным действием (бездействием) работодателя и наличием у работника физических и (или) нравственных страданий. Доказанность перечисленных обстоятельств влечет возникновение у работника права на получение компенсации морального вреда [10].

Физические страдания работник может подтвердить соответствующими медицинскими документами: справки из травмпункта, медицинская карта больного, результаты обследования, заключение судебно-медицинского эксперта [11, с. 305].

Под нравственными страданиями, причиненными повреждением здоровья работника, следует понимать испытываемое им чувство ущербности, неполноценности, стыда, неудовольствия от того, что он лишился определенных жизненных связей, возможности нормально передвигаться, видеть, слышать, полноценно воспринимать окружающий мир, заниматься своей профессиональной деятельностью [12, с. 146].

Неясность законодательных формулировок, отсутствие определения понятия морального вреда в трудовых отношениях, критериев, позволяющих определить размер компенсации, приводят к отсутствию единообразия в судебной практике по делам о такого рода компенсации и вызывают сложности в правоприменительной деятельности [13, с. 127].

Компенсация в денежной форме зачастую носит условный характер. Выплата таких сумм не способна сгладить негативные ощущения у работника от нарушенного права. В рамках трудового права могут быть использованы более гибкие подходы к форме компенсации морального вреда. В частности, извинение работодателя (в письменной форме или в присутствии других сотрудников), предоставление санаторно-курортного лечения за счет средств работодателя, предоставление дополнительного оплачиваемого отпуска, которые станут альтернативой денежной форме возмещения морального вреда [14, с. 118].

Заключение. Считаем, что белорусское законодательство может заимствовать опыт Российской Федерации, поскольку это позволит восполнить пробел в законодательстве и расширить список оснований для возмещения морального вреда, однако стоит отметить, что в ТК РФ также существуют пробелы.

На наш взгляд, действующая статья ТК Беларуси, регулирующая общественные отношения в области регулирования возмещения морального вреда, требует существенных изменений. В связи с изложенным, считаем целесообразным: закрепить понятие морального вреда в трудовом праве и критерии, определяющие размер его компенсации; использовать альтернативные варианты компенсации морального вреда; расширить список оснований для компенсации морального вреда.

Список цитируемых источников

1. Гражданский кодекс Республики Беларусь, 7 декабря 1998 года с измен. и доп. : от 29 июня 2020 г. № 33-3 [Электронный ресурс] // Эталон-Беларусь / Нац. Центр правовой информ. Респ. Беларусь. — Минск, 2020.
2. *Карабанов, С. С.* Особенности применения норм института компенсации морального вреда в трудовом праве / С. С. Карабанов // Вестн. Челяб. гос. ун-та. — 2013. — № 15. — С. 123—136.

3. Трудовой кодекс Республики Беларусь [Электронный ресурс] : принят Палатой представителей 8 июня 1999 г. : одобр. Советом Респ. 30 июня 1999 г. : текст Кодекса по состоянию на 20 янв. 2020 г. // Консультант Плюс : Беларусь. Технология 3000 / ООО «ЮрСпектр». — Минск, 2020.
4. О практике применения судами законодательства, регулирующего компенсацию морального вреда [Электронный ресурс] : Постановление Пленума Верховного Суда Респ. Беларусь от 28.09.2000 г. № 9 : в ред. Постановления Пленума Верховного Суда Респ. Беларусь от 30.03.2017 г. № 3 // Эталон-Беларусь / Нац. Центр правовой информ. Респ. Беларусь. — Минск, 2020.
5. *Мотина, Е. В.* Компенсация морального вреда: трудовая правовая аспекты : науч.-практ. пособие / Е. В. Мотина. — Минск, 2009. — 68 с.
6. *Кеник, К. И.* Судебная защита трудовых прав граждан : автореф. дис. ... канд. юрид. наук : 12.00.05 / К. И. Кеник ; НАН Беларуси, Ин-т государства и права. — Минск, 2000. — 21 с.
7. Кодекс законов о труде Украины [Электронный ресурс] : Закон № 322-VIII от 10.12.71. — Режим доступа: <http://zakon2.rada.gov.ua/laws/show/322-08>. — Дата доступа: 05.10.2020.
8. Трудовой кодекс Республики Казахстан Кодекс Республики Казахстан. — М. : Юрист, 2020. — 316 с.
9. Трудовой кодекс Российской Федерации от 30.12.2001 № 197-ФЗ : ред. от 29.12.2020 : принят Гос. Думой 21 дек. 2001 г. : одобр. Советом Федерации 26 дек. 2001 г. — М. : Юрист, 2020. — 336 с.
10. Проблемы возмещения морального вреда, причиненного работнику [Электронный ресурс] / Режим доступа: <https://cyberleninka.ru/article/n/problemy-vozmescheniya-moralnogo-vreda-prichinennogo-rabotniku>. — Дата доступа: 07.10.2020.
11. *Устюгова, А. О.* Компенсация морального вреда как механизм обеспечения трудовых прав граждан / А. О. Устюгова // Интеллект. потенциал XXI века: ступени познания. — 2011. — № 8. — С. 302—310.
12. *Титаренко, Д. Н.* Понятие и состав вреда, причиненного жизни или здоровью работника при исполнении им трудовых обязанностей / Д.Н. Титаренко // Пробелы в рос. законодательстве. — 2011. — № 3. — С. 145—147.
13. *Карабанов, С. С.* Некоторые проблемы правоприменительной деятельности при принятии решений о возмещении морального вреда работнику / С. С. Карабанов // Вестн. Челябин. гос. ун-та. — 2013. — № 32. — С. 127—130.
14. *Рыбалка, Е. А.* Компенсация морального вреда по спорам, вытекающим из трудовых правоотношений / Е. А. Рыбалка // Вестн. юрид. факультета Юж. федер. ун-та. — 2019. — № 4. — С. 115—119.

УДК 657

А. А. Кононова

Учреждение образования «Барановичский государственный университет», Барановичи, Республика Беларусь

НЕОБХОДИМОСТЬ ИСПОЛЬЗОВАНИЯ МЕЖДУНАРОДНОГО СТАНДАРТА ФИНАНСОВОЙ ОТЧЕТНОСТИ (IAS) 7 «ОТЧЕТ О ДВИЖЕНИИ ДЕНЕЖНЫХ СРЕДСТВ» ПРИ ОЦЕНКЕ ПЛАТЕЖЕСПОСОБНОСТИ

Введение. Сложная макроэкономическая ситуация, в условиях которой функционируют отечественные организации, вызывает резкое ухудшение их финансового состояния и может привести к полной неспособности отвечать по своим обязательствам, то есть к банкротству. В этой связи значительно возрастает роль анализа финансово-хозяйственной деятельности предприятий, а именно платежеспособности.

Важное место в системе финансового менеджмента любой компании занимает проблема управления платежеспособностью. Отличительной особенностью устойчивого предприятия является его способность отвечать по своим обязательствам своевременно и в полном объеме, что свидетельствует о высокой финансовой устойчивости предприятия и малой вероятности наступления состояния банкротства.

Анализ платежеспособности организации позволяет инвесторам и партнерам по бизнесу определить финансовые возможности его дальнейшего развития.

Основная часть. В Республике Беларусь широкое применение получил коэффициентный анализ платежеспособности организации, на основании которого делается заключение о ее банкротстве [1].

Определение платежеспособности организации в Республике Беларусь по показателю текущей ликвидности имеет ряд недостатков: во-первых, по экономической сущности понятия «платежеспособность» и «ликвидность» не равнозначны; во-вторых, при расчете коэффициента текущей ликвидности числитель не сопоставим со знаменателем, так как в числителе используется вся величина монетарных и немонетарных краткосрочных активов, а в знаменателе для оплаты всех краткосрочных обязательств необходимы денежные средства, что приводит к значениям коэффициентов, несоответствующих действительной ситуации в организации [2].

При методике определения платежеспособности по текущей ликвидности в Республике Беларусь ее показатели будут тем выше, чем больше величина остатков готовой нереализованной продукции, дебиторской задолженности, незавершенного производства, сырья, материалов и других аналогичных ценностей. Отсюда вывод: с увеличением остатков краткосрочных (оборотных) активов (запасов сырья, материалов, топлива, готовой нереализованной продукции, дебиторской задолженности и др.) увеличивается и показатель платежеспособности.

Определение показателя платежеспособности организации по остаткам денежных средств в бухгалтерском балансе неправомерно, так как при такой методике расчета происходит отождествление показателей и понятий «ликвидность» и «платежеспособность», что искажает реальное состояние платежеспособности организации на конец месяца.

Однако, реальный денежный оборот в виде потока денежных платежей, отражаемых на счетах бухгалтерского учета также влияет на финансовую устойчивость организации. В связи с этим анализ движения денежных средств существенно дополняет методику оценки платежеспособности и ликвидности предприятия, дает возможность оценить финансово-экономическое состояние предприятия и выявить направления повышения его платежеспособности.

Данные о денежных потоках позволяют пользователям разрабатывать модели оценки и сравнения приведенной стоимости будущих денежных потоков различных организаций.

Информационной базой для анализа денежных потоков служит отчет о движении денежных средств.

В мировой практике порядок формирования отчета о движении денежных средств урегулирован международным стандартом финансовой отчетности 7 «Отчет о движении денежных средств» (далее — МСФО 7). В связи с недостаточной разработанностью отечественных стандартов существуют определенные различия в составлении отчета о движении денежных средств в белорусской и международной практике учета. В Республике Беларусь в нормативных документах по определению платежеспособности субъектов хозяйствования нет самого понятия «платежеспособность» и не учитываются рекомендации, содержащиеся в МСФО (IAS) 7 «Отчет о движении денежных средств». В нем представлены преимущества информации о движении денежных потоков используемой для оценки платежеспособности, а также разграничиваются понятия «ликвидность» и «платежеспособность» [3].

Информация о движении денежных средств полезна при оценке способности предприятия формировать денежные средства и эквиваленты денежных средств.

Международный стандарт МСФО 7 требует раздельного следования и указания в отчетности денежных потоков от операционной, финансовой и инвестиционной деятельности. Основная цель анализа денежных потоков заключается в определении причин их дефицита или избытка, источников их поступления и направлений расходования для контроля текущей платежной способности предприятия.

МСФО 7 «Отчет о движении денежных средств» для составления отчета рекомендует использование двух методов: прямого и косвенного. При выборе метода формирования отчета нужно исходить из того, кто будет пользователем отчетности (инвестор, банк, собственник). Практика показывает, что более понятен и лучше воспринимается руководителями и акционерами, не являющимися профессиональными финансистами, отчет о движении денежных средств, составленный прямым методом [4].

Немаловажным фактором при выборе метода составления отчета о движении денежных средств является доступность данных, удовлетворяющих основным требованиям МСФО.

Заключение. Отчет о движении денежных средств является необходимой и неотъемлемой частью бухгалтерской (финансовой) отчетности организации. При ее составлении необходимо учитывать рекомендации МСФО 7. Исследование показывает, без данной формы отчетности невозможно оценить в полном объеме всесторонне платежеспособность организации. Для оценки платежеспособности организации, в современных экономических условиях, помимо традиционной оценки платежеспособности по данным бухгалтерского баланса необходимо использовать данные отчета о движении денежных средств.

Список цитируемых источников

1. Смолякова, О. М. Оценка эффективности деятельности предприятий с учетом современных условий хозяйствования в Республике Беларусь / О. М. Смолякова // Бухгалт. учет и анализ. — 2016. — № 5. — С. 45—48.
2. Мамедова, Г. К. Информационная значимость Отчета о движении денежных средств в отечественной и зарубежной практике / Г. К. Мамедова // Междунар. бухгалт. учет. — 2015. — № 21. — С. 18—31.
3. МСФО (IAS) 7 «Отчет о движении денежных средств» [Электронный ресурс] / М-во финансов Респ. Беларусь. — Режим доступа: <http://www.minfin.gov.by>. — Дата доступа: 08.06.2020.
4. Овечкина, О. Н. Проблемы анализа и оценки финансового состояния организации / О. Н. Овечкина, Г. И. Рыбакова // Инновацион. развитие экономики. — 2015. — № 2 (26) — С. 130—134.

УДК 657.1

Л. Н. Коровина, А. Ф. Мялкина

Федеральное государственное бюджетное образовательное учреждение высшего образования «Тамбовский государственный университет имени Г. Р. Державина», Тамбов, Российская Федерация

НЕФИНАНСОВАЯ ОТЧЕТНОСТЬ КАК СОВРЕМЕННАЯ РЕАЛЬНОСТЬ

Введение. Наблюдающийся сегодня бум интереса к социальной ответственности предпринимательства побуждает рассматривать ее как систему, элементом которой называется отчетность. Исследования, проводимые в области социальной (нефинансовой) отчетности, позволяют сформулировать ее основные по-

ложительные воздействия, оказываемые на участников экономических отношений. Нефинансовая отчетность позволяет стейкхолдерам получить информацию об экономических, экологических и социальных аспектах деятельности экономического субъекта, на основе которой они могут организовать диалог с экономическим субъектом, в ходе которого экономический субъект получает информацию об ожиданиях стейкхолдеров. Подобного рода обратная связь позволяет экономическому субъекту получить дополнительные конкурентные преимущества, вносить изменения в стратегию своего развития после самооценки по трем направлениям деятельности (социальной, экономической, экологической). Кроме того, происходит укрепление доверия внешних и внутренних стейкхолдеров компании.

Основная часть. Сегодня в теоретических и практических кругах существует мнение, что нефинансовая (социальная) отчетность представляет собой публичный инструмент информирования стейкхолдеров о том, «как и какими темпами компания реализует заложенные в своих стратегических планах развития цели в отношении экономической устойчивости, социального благополучия и экологической стабильности [1, с. 32]. Сравнивая нефинансовую отчетность с финансовой, можно утверждать, что нефинансовая отчетность — это совокупность количественной и качественной информации, характеризующей вклад компании в решение внутренних и внешних социальных, экологических и экономических задач. «Социальные отчеты позволяют дать оценку вклада бизнеса в решение социальных проблем, что повышает доверие к нему со стороны общества и государства и ведет к укреплению политической стабильности» [2, с. 90].

Понятие нефинансовой отчетности относительно ново. Если финансовая отчетность выпускается уже более 100 лет, то социальные отчеты появились около 30 лет назад. Из-за ряда корпоративных скандалов у зарубежных компаний возникла необходимость улучшения своего имиджа в глазах стейкхолдеров.

Сегодня к составлению нефинансовых отчетов компании толкают другие причины. Так, две трети компаний, составляющих и публикующих нефинансовые отчеты, делают это по экономическим соображениям, остальные улучшают свой имидж. Нефинансовая отчетность способствует повышению акционерной стоимости компании за счет отдачи от всех групп заинтересованных лиц. Ключевыми понятиями в сфере социальной отчетности являются — стейкхолдеры, принципы составления, стандартизация. Стейкхолдерами называют юридических или физических лиц (групп лиц), оказывающих влияние на экономический субъект или находящихся под его влиянием (акционеры, бизнес, представители гражданского общества, государственной власти, СМИ и др.). Участие стейкхолдеров в составлении нефинансовой отчетности может быть осуществлено посредством регулярных встреч, включения их представителей в руководство компании, в состав аудиторов в области социального учета и отчетности.

Для достижения наибольшего эффекта от нефинансовой отчетности при ее формировании необходимо обеспечить взаимосвязь всех трех составляющих.

В процессе формирования нефинансовой отчетности целесообразно пользоваться принципами составления финансовой отчетности:

- 1) нейтральности, т.е. учет интересов всех пользователей, без предпочтений каких-либо лиц;
- 2) полноты, т.е. отражение в отчетности всех аспектов — экономического, социального, экологического;
- 3) существенности, предполагающий отражение в отчете только той информации, которая способна повлиять на принятие решений ее пользователями;
- 4) периодичность предоставления с установлением отчетной даты;
- 5) доступность для заинтересованных групп;
- 6) сравнимость показателей с предыдущими периодами, целями;
- 7) доступность и понятность для пользователей.
- 8) публичность.

Процесс составления отчетности любого вида предполагает введение единообразных правил, форм, сроков представления и др., что достигается посредством стандартизации.

В настоящее время в международной практике ведения социальной отчетности компаний наибольшее распространение получили: ГИО — «Глобальная инициатива по отчетности» (GRI, Global Reporting Initiative), AA1000 (Ответственность — Account Ability 1000), руководство по социальной ответственности ISO 26000, SA 8000 (Social Accountability 8000).

Российская практика также использует документы, регламентирующие социальноответственное поведение компаний, в том числе касающиеся составления нефинансовой отчетности: CSR-2008 — Стандарт «Социальная ответственность организации. Требования», Социальная хартия российского бизнеса, Меморандум о принципах корпоративной социальной ответственности, Кодекс предпринимательской этики, «Социальная отчетность предприятий и организаций, зарегистрированных в Российской Федерации. Методические рекомендации», «Базовые индикаторы результативности» — рекомендации по использованию корпоративной нефинансовой отчетности.

Процесс составления нефинансовой отчетности был начат в 2002 году компанией «Бритиш Американ Тобакко Россия», которая уже в 2005 году составила отчет по международным стандартам. В 2004 году к ней присоединились НК «ЮКОС», «Северо-Западная лесопромышленная компания», «ФИА-Банк» (г. Тольятти), «Альфа-Банк», «Российские коммунальные системы» и «Сибнефть», а в 2005 году — РАО «ЕЭС России», «Вимм-Билль-Данн Продукты питания», «Сибирская угольная энергетическая компания», СУАЛ и ряд других.

На сегодняшний день Российский союз промышленников и предпринимателей на своем сайте регулярно размещает информацию о состоянии процесса составления нефинансовой отчетности российскими компаниями, зафиксированную в национальном регистре корпоративных нефинансовых отчетов. В регистре

представлены 195 компаний и 1105 отчетов, в том числе 391 отчет по устойчивому развитию, 368 социальных отчетов и 95 экологических отчетов. Кроме того, представлен 251 интегрированный отчет [3]. Таким образом, можно утверждать, что количество компаний, составляющих нефинансовую отчетность, растет.

В мире, по данным на 2018 год, зарегистрировано 16 403 компании, которые опубликовали 98 854 нефинансовых отчета [4, с. 45]. При этом, если в 2007 году основную часть отчетов составляли европейские и североамериканские компании, то к 2017 году в этот процесс активно включились азиатские субъекты. Лидерами по количеству участвующих в составлении нефинансовой отчетности компаний являются США, Великобритания и Германия. Россия находится на 20 месте из 27 стран. По количеству отчетов также лидируют США, Великобритания и Япония.

Для повышения прозрачности деятельности компаний Всемирный совет деловых кругов по вопросам устойчивого развития предложил создать механизм обмена информацией об отчетности — The Reporting Exchange. Эта инициатива получила поддержку более чем 60 стран. В 2019 году к ним присоединилась и Россия в лице Московской фондовой биржи, пополнившей свой перечень фондовых индексов индексами совместно с РСПП «Ответственность и открытость» и «Вектор устойчивого развития».

Лидерами индексов РСПП являются компании сырьевого сектора экономики России — нефтегазовый, энергетический — ПАО «Газпром», ПАО «ЛУКОЙЛ», ПАО «НОВАТЭК», ПАО «РусГидро», ГК «Росатом».

Европейский союз по вопросам нефинансовой отчетности постоянно развивается. В 2018 году составление отчетности в соответствии с Директивой Европейского союза по нефинансовой отчетности стало обязательным. В России предоставление нефинансовой отчетности является еще пока добровольным.

Заключение. По мере восприятия российскими компаниями концепции устойчивого развития, корпоративной социальной ответственности, внедрения государственного регулирования нефинансовой отчетности, количество компаний и нефинансовых отчетов должны расширяться.

Список цитируемых источников

1. Алексеева, И. В. Корпоративная социальная отчетность в условиях устойчивого развития экономики / И. В. Алексеева, Р. Г. Осипова // Междунар. бухгалт. учет. — 2015. — № 41 (383). — С. 32—41.
2. Коровина, Л. Н. Тенденции социальной ответственности российского бизнеса : состояние и проблемы (часть 2) / Л. Н. Коровина // Соц.-экон. явления и процессы. — 2015. — Т. 10. — № 9. — С. 87—92.
3. Официальный сайт Российского союза промышленников и предпринимателей [Электронный ресурс]. — Режим доступа: <https://rspp.ru/>. — Дата доступа: 05.10.2020.
4. Нефинансовая отчетность в России и мире: цели устойчивого развития — в фокусе внимания. Аналитический обзор за 2017—2018 гг. / Е. Н. Феоктистова [и др.]. — М. : РСПП, 2019. — 104 с.

УДК 343.2/.7

Е. А. Леоненя

Учреждение образования «Барановичский государственный университет», Барановичи, Республика Беларусь

СРАВНИТЕЛЬНЫЙ АНАЛИЗ РАЗБОЯ И БАНДИТИЗМА

Введение. Несмотря на длительную историю существования уголовной ответственности, проблемы квалификации общественно опасных деяний существуют и на настоящий момент. В теории уголовного права и в практике давно ставится вопрос о совокупности бандитизма с разбойным нападением. Если отграничению разбоя от грабежа в научной литературе уделяется большое внимание, то вопрос разграничения разбоя и бандитизма недостаточно изучен. Данные составы имеют ряд сходных и различных признаков.

Основная часть. Признаки и свойства бандитизма и разбоя закреплены в ст. 207 и ст. 286 гл. 24 Уголовного кодекса Республики Беларусь (далее — УК Республики Беларусь). Более того, законодатель прямо определяет банду как вооруженную организованную группу, но не как преступное сообщество, с целью нападения на предприятия, учреждения, организации или на граждан [1, ст. 207]. Видовое отличие банды от остальных преступных объединений состоит в ее вооруженности и специфической цели создания. Глава 24 УК Республики Беларусь «Преступления против собственности» определяет разбой как применение насилия, опасного для жизни или здоровья потерпевшего, либо угроза применения такого насилия с целью непосредственного завладения имуществом [1].

Следует заметить, что теоретически смешение данных преступлений невозможно, поскольку они посягают на разные объекты. На практике же возникает немало проблем.

Приведем пример преступления, где стирается грань между разбоем и бандитизмом, где невозможно разграничить банду и вооруженную организованную группу, совершающие разбойные нападения. Совершая разбойные нападения на квартиры, Б. и братья А. применяли насилие (связывали руки и ноги потерпевших,

душили, угрожали убийством). По одному из эпизодов разбойного нападения потерпевшая показала, что, требуя у нее деньги и ценности, обвиняемые приставили ей к горлу предмет, который она приняла за нож. Сторона обвинения вменяла Б. и братьям А. совершение преступлений в составе банды. Суд признал обвиняемых виновными в совершении разбоя и краж в составе организованной группы, а за бандитизм оправдал за отсутствием состава преступления. При этом суд указал, что ни в ходе предварительного расследования, ни в судебном заседании не добыто достоверных доказательств наличия в группе оружия [2, с. 89].

Можно согласиться с позицией В. В. Хилюты, который отмечает, что для бандитизма характерны следующие признаки: вооруженность, специальная цель, которая отражает специфический способ осуществления преступной деятельности, заключающийся в нападении на предприятия, учреждения, организации или на граждан. Он указывает на то, что именно признак вооруженности позволяет отграничить бандитизм от иных форм соучастия в преступлении, но одновременно этот признак придает подобность бандитизму с разбойным нападением, которое совершено вооруженной организованной преступной группой [3, с. 42—43].

Совершение разбойного нападения устойчивой вооруженной группой можно считать одной из форм бандитизма. Отличие разбоя от бандитизма заключается в разности объектов преступного посягательства, использованию оружия при разбойном нападении и наличии корыстной преступной цели (в то время как при бандитизме целью является нападение на граждан или организации), а банда относится к разновидности преступного сообщества.

В настоящее время можно с уверенностью заявить, что разграничить разбой, совершенный неоднократно организованной группой с применением оружия, и бандитизм не представляется возможным. Основная проблема заключается в том, что и организованная группа при разбое, и банда отличаются признаком устойчивости, а также и разбой, и бандитизм — преступления, связанные с нападением как внезапным для потерпевшего агрессивным, насильственным воздействием. При совпадении указанных квалифицирующих признаков при совершении разбоя неизбежно в следственной и судебной практике возникают существенные проблемы разграничения.

Как верно отмечает О. Попова, бандитизм требует наличия у членов банды оружия в узком смысле, т. е. предметов, конструктивно предназначенных для поражения живой или иной цели, взрывчатых веществ или взрывных устройств, а при разбое признак вооруженности могут образовывать предметы, используемые в качестве оружия, т. е. предметы хозяйственно-бытового или иного назначения. Кроме того, при разбое может быть использована имитация оружия. Состав разбоя может образовывать нападение с применением негодного оружия, тогда как состав бандитизма не может образовывать нападение с непригодным для применения оружием. Важно, что бандитизм требует наличия у членов банды оружия, а при разбое необходимо фактическое применение оружия, а не только его наличие [4, с. 289—290].

Фактически судебная практика даже не пытается разграничить данные преступления, а использует объективные и субъективные признаки данных составов как взаимозаменяемые, отмечая их сходство. Попытку разграничения бандитизма и разбойного нападения предпринимал А. Н. Мондохонов. По его мнению, в бандитизме и разбойном нападении, совершенном организованной преступной группой, законодатель «по-разному расставил акценты». В частности, если в ст. 286 УК Республики Беларусь основной акцент сделан в первую очередь на нападение как действие, то в ст. 207 УК Республики Беларусь внимание правоприменителя акцентируется на повышенной общественной опасности действий по созданию организованного преступного формирования — банды.

Можно заметить и различие в моменте окончания рассматриваемых посягательств. Бандитизм признается оконченным с момента создания банды, тогда как разбой окончен с момента начала нападения в целях хищения чужого имущества, совершенного с применением насилия, опасного для жизни или здоровья, либо с угрозой применения такого насилия. Но эти особенности составов не вносят ясности на практике, так как момент окончания преступления — это волевое решение законодателя, и оно не всегда совпадает с реальным завершением преступного поведения [5, с. 48—49].

Выходит, что нет ни одного признака, позволяющего бесспорно и однозначно разграничить бандитизм и разбой. Попытки же обосновать, что организованность банды имеет «более высокий уровень», чем в организованной группе, совершающей разбойные нападения, крайне неудачны.

Г. А. Кригер указывал, что разбой посягает на личную собственность и личность, а бандитизм посягает на основы государственного управления и общественной безопасности, однако четкого критерия этого «перерождения» объекта до сих пор не существует, а общественная безопасность больше похожа на общий объект охраны преступного посягательства, который уже включает в себя все возможные объекты [6, с. 74].

Заключение. Интересно, что в следственной практике для дополнительной аргументации существования банды используют именно конкретные разбойные нападения. Таким образом, целесообразно сделать вывод о том, что существующая ныне норма о бандитизме не позволяет четко отграничить бандитизм от смежных составов, в том числе от разбоя. Считаем, что отграничение состава разбоя от бандитизма имеет важное теоретическое и практическое значение, так как разбой по белорусскому законодательству относится к одной из самых опасных форм хищения, поскольку имеет два непосредственных объекта посягательства — собственность и одновременно жизнь или здоровье человека, а от правильной квалификации данных преступлений напрямую зависит правильность назначения наказания виновному лицу.

Список цитируемых источников

1. Уголовный кодекс Республики Беларусь [Электронный ресурс] : 9 июля 1999 г., № 275-З : принят Палатой представителей 2 июня 1999 г. : одобр. Советом Респ. 24 июня 1999 г. : в ред. Закона Респ. Беларусь от 11.11.2019 г. // ЭТАЛОН. Законодательство Республики Беларусь / Нац. центр правовой информ. Респ. Беларусь. — Минск, 2020.
2. Хилота, В. В. Разграничение разбоя и бандитизма / В. В. Хилота // Посткризисное развитие современного общества: взгляд в будущее (экономические, социальные, философские, правовые аспекты). — И : ИЦ «Наука», 2011. — 192 с.
3. Хилота, В. В. Как разграничить разбой и бандитизм / В. В. Хилота // Законность. — 2012. — № 3. — С. 42—43.
4. Ермолаев, А. В. Разграничение разбоя и бандитизма / А. В. Ермолаев, А. А. Афанасьева. — 2019. — № 25 (263). — С. 289—291.
5. Лисенкова, Н. А. Отграничение бандитизма от разбоя: проблемы квалификации / Н. А. Лисенкова // Юрид. науки. — 2019. — № 3 (37). — С. 48—49.
6. Кригер, Г. Л. Ответственность за разбой / Г. Л. Кригер. — М. : Юрид. лит., 1968. — 104 с.

УДК 336.22

А. Ф. Мялкина, В. М. Трегубова

Федеральное государственное бюджетное образовательное учреждение высшего образования «Тамбовский государственный университет имени Г. Р. Державина», Тамбов, Российская Федерация

К ВОПРОСУ ПРОФИЛАКТИКИ НАЛОГОВЫХ РИСКОВ ПРИ ЗАКЛЮЧЕНИИ ДОГОВОРОВ АРЕНДЫ

Введение. В ходе своей предпринимательской деятельности организация может столкнуться с налоговыми рисками, связанными с введением новых налогов, повышением действующих или изменяющих правил налогообложения, с риском налоговой проверки, налоговых доначислений и другого. Успех в коммерческой деятельности во многом зависит от правильности выбранной стратегии и учета вероятности непредвиденных ситуаций. В данной статье рассматриваются актуальные проблемы, касающиеся методов регулирования рисков в налоговых отношениях, минимизации налоговых рисков при заключении договоров аренды. Даются рекомендации по применению методов, способов и мероприятий, позволяющих в определенной степени прогнозировать наступление рисков событий при заключении договоров аренды и принимать меры к исключению или снижению отрицательных их последствий

Основная часть. Особое место в системе предпринимательских рисков занимают налоговые риски, которые связаны с возможностью невыполнения хозяйствующим субъектом своих налоговых обязательств. Умение оценить степень рисков и управлять ими является одной из главных задач, стоящих перед хозяйствующим субъектом. Профессиональный подход к управлению налоговыми рисками требует глубоких знаний не только в области налогового, административного и уголовного права, но и гражданского права, анализа хозяйственной деятельности предприятия и много другого.

Хозяйствующие субъекты, как правило, стремятся, с одной стороны, максимально сократить свои налоговые платежи, высвободив тем самым оборотные средства, которые могут быть реинвестированы в дальнейшее развитие компании, а с другой — действовать строго в соответствии налоговым законодательством и не привлекать излишнего внимания налоговых и правоохранительных органов. В связи с этим налоговый менеджмент, управление налоговыми рисками и их минимизация, безусловно, являются одними из важнейших приоритетов в деятельности государства и хозяйствующих субъектов [1].

Существенные налоговые риски и финансовые потери могут возникнуть у организации в рамках заключения договоров аренды (переформирование договоров и изменение их содержания после их исполнения, заключение фиктивных договоров и др.). Правильно сформулированные условия в договорах могут избавить организацию от «неприятных сюрпризов» во время налоговых проверок. Прежде чем подписывать договор, следует убедиться в том, на кого возлагаются расходы, не противоречащие законам. Так, к примеру, некоторые расходы по умолчанию несет конкретная сторона, но на практике случается и так, что по нормам закона их несет какая-либо из сторон. В то же время возложить расходы на другую сторону не запрещается, поскольку в Гражданском кодексе Российской Федерации (далее — ГК РФ) содержится приписка «если иное не предусмотрено договором» [2].

Приведем несколько примеров по отражению расходов, связанных с арендой недвижимости и транспортных средств в коммерческих организациях, применяющих общую систему налогообложения. Статьей 616 ГК РФ установлено, что по договору аренды недвижимости расходы на капитальный ремонт по умолчанию несет арендодатель. Если затраты на капитальный ремонт фактически накладываются на арендатора и в договоре эти условия не прописаны, то у обеих сторон возникнут налоговые риски. При проверке у арендодателя образуются внереализационные доходы и доначисляется налог на прибыль, а у арендатора умень-

шаются расходы, приводящие к доначислению налога на прибыль, а также появляется база для начисления НДС с безвозмездно оказанных услуг. Можно избежать налоговых споров в случае отражения расходов на текущий ремонт по договору аренды недвижимости, которые по умолчанию несет арендатор, если в условиях договора прописать, что они возлагаются на арендодателя. Важно отметить, что при заключении договора аренды недвижимости сразу необходимо предусмотреть распределение расходов на капитальный и текущий ремонт, которое удовлетворило бы две стороны. В случае, если в течение срока аренды возникнут отклонения от условий договора, то следует подписать дополнительное соглашение об этом и минимизировать налоговые риски.

Схожие налоговые риски могут возникнуть при заключении договора аренды транспортного средства с экипажем и без экипажа. На основании статьи 636, 646 ГК РФ расходы на содержание и эксплуатацию транспортного средства (парковку, приобретение ГСМ, шиномонтаж, затраты на мойку и др.) по умолчанию несет арендатор. Но если эти расходы возлагаются на арендодателя, то такие условия необходимо прописать в договоре и избежать налоговых последствий. Статьей 634 ГК РФ устанавливаются обязанности арендодателя по содержанию транспортного средства с экипажем «Арендодатель в течение всего срока договора аренды транспортного средства с экипажем обязан поддерживать надлежащее состояние сданного в аренду транспортного средства, включая осуществление текущего и капитального ремонта и предоставление необходимых принадлежностей» [2]. В случае, когда фактические расходы накладываются на арендатора, то возникают налоговые риски, как у одной, так и у другой стороны. У арендатора уменьшаются расходы, приводящие к доначислению налога на прибыль, а также образуются безвозмездно оказанные услуги, подлежащие начислению НДС. У арендодателя же возникают внереализационные доходы, в виде безвозмездно полученного имущества (работ, услуг) или имущественных прав, подлежащие включению в базу для определения налога на прибыль (п. 8 ст. 250 Налогового Кодекса Российской Федерации) [3].

Схожие налоговые риски могут возникнуть и при противоположной ситуации, когда заключается договор аренды транспортного средства без экипажа. Если проигнорировать статью 644 ГК РФ «Арендатор в течение всего срока договора аренды транспортного средства без экипажа обязан поддерживать надлежащее состояние арендованного транспортного средства, включая осуществление текущего и капитального ремонта» и прописать в договоре, что эти расходы накладываются на арендодателя, то у обеих сторон возникнут проблемы при налоговой проверке. В этом случае у арендатора появляются внереализационные доходы, и как следствие увеличивается база по налогу на прибыль, а у арендодателя уменьшаются расходы и доначисляется налог на прибыль, а также НДС с безвозмездно оказанных услуг. Стоит отметить, что когда расходы на ремонт по договору аренды транспортного средства понесла не та сторона, которая должна была сделать это по закону, то в целях минимизации рисков следовало бы составить дополнительное соглашение с указанием того, что затраты компенсируются стороне, которая их оплатила. В этом случае, возникающее встречное обязательство будет аргументом и позволит избежать претензий налоговиков, если дело дойдет до суда.

Заключение. В заключение отметим, что для обеспечения экономической безопасности в отношении налоговых рисков следует придерживаться определенных правил в части заключения договоров аренды. В международной практике правила раскрытия информации для применения арендаторами и арендодателями рассматриваются в МСФО 17 «Аренда». Настоящий стандарт применяется в отношении договоров, предусматривающих передачу права на использование активов, даже несмотря на то, что эксплуатация таких активов может потребовать от арендодателя оказания значительных услуг, связанных с техническим обслуживанием данных активов. Настоящий стандарт не применяется в отношении соглашений об оказании услуг, не предусматривающих переход права на использование активов от одной стороны договора к другой. Действующие правила учета, закрепленные в российских нормативных документах, к сожалению, на сегодняшний день содержат еще целый ряд отличий от положений международных стандартов финансовой отчетности [4].

Для профилактики налоговых рисков организации следует прибегнуть к разработке системы внутреннего контроля и налогового планирования, разрабатывать меры, направленные на их снижение. Как показывает мировая практика, такую систему можно создать только при тесном взаимодействии финансовой службы организации с юридической, а также при использовании услуг консалтинга в области права и налогообложения.

В России такая практика мало применима, и многие руководители предприятий плохо представляют себе, с какими налоговыми последствиями могут столкнуться, не предусматривая особые условия договоров аренды, заключая сделки сомнительного характера, пользуясь услугами подозрительных организаций и др. В ряде случаев рекомендуется получение разъяснений от юридических и налоговых служб о налоговых нормах по конкретным правовым ситуациям и вероятных налоговых рисках. Корректность в оформлении фактов финансово-хозяйственной деятельности, обеспеченность документацией законодательного, юридического, нормативно-налогового характера, внедрение системы внутреннего контроля и управления налоговыми рисками позволит предприятию сохранить собственные средства, избегая налоговых споров.

Список цитируемых источников

1. Пименов, Н. А. Налоговые риски в системе экономической безопасности [Электронный ресурс] : учебник / Н. А. Пименов. — М. : Юнити-Дана, 2015. — 352 с.
2. Гражданский кодекс Российской Федерации. Часть вторая [Электронный ресурс] : 26 янв. 1996 г., № 14-ФЗ : принят Гос. Думой 22 дек. 1995 г. : в ред. Фед. Закона от 27.12.2019 г. // Консультант Плюс. Россия / ЗАО «Консультант Плюс». — М., 2020.
3. Налоговый кодекс Российской Федерации. Часть вторая [Электронный ресурс] : 5 авг. 2000 г., № 117-ФЗ : принят Гос. Думой 19 июля 2000 г. : одобрен Советом Федерации 26 июля 2000 г. : в ред. Фед. Закона от 31.07.2020 г. // Консультант Плюс. Россия / ЗАО «Консультант Плюс». — М., 2020.
4. Мялкина, А. Ф. Лизинговые операции: бухгалтерский и налоговый аспекты / А. Ф. Мялкина, В. М. Трегубова, Л. Н. Коровина / Евраз. юрид. журн. — 2019. — № 10 (137). — С. 389—391.

УДК 343.985.3

А. В. Рыжковец

Учреждение образования «Барановичский государственный университет», Барановичи, Республика Беларусь

К ВОПРОСУ О СОВЕРШЕНСТВОВАНИИ ПРОЦЕДУРЫ ОБЯЗАТЕЛЬНОГО ДАКТИЛОСКОПИРОВАНИЯ В РЕСПУБЛИКЕ БЕЛАРУСЬ

Введение. Со времен трудов Уильяма Гершеля дактилоскопия сделала большой шаг вперед, заключающийся в появлении совершенно новых научных положений и взглядов о данной области криминалистического знания, средств и методов, позволяющих выявлять и идентифицировать следы и отпечатки поверхностей ладоней рук человека, исследовать механизмы их образования, а также получать иную криминалистически значимую информацию в целях идентификации и диагностики морфофизиологических свойств [1, с. 168].

Эффективное использование криминалистической информации по следам и отпечаткам рук является успешным условием в борьбе с преступностью в современном мире. Следует отметить, что следы рук используются в криминалистике чаще, чем другие следы. Данный факт обусловлен тем, что следы папиллярных узоров лица, совершившие преступление, оставляют чаще, чем другие следы.

На наш взгляд, указанные следы имеют важное криминалистическое значение в раскрытии преступлений, в установлении обстоятельств дела, а также в розыске и разоблачении лица, совершившего преступление.

Основная часть. Согласно ст. 1 Закона Республики Беларусь от 4 ноября 2003 года № 236-З «О государственной дактилоскопической регистрации» (далее — Закон № 236-З), дактилоскопирование — это получение отпечатков кожных узоров, образуемых папиллярными линиями ногтевых фаланг и ладонных поверхностей рук, на материальных носителях [2].

Содержание п. 1 Указа Президента Республики Беларусь от 18 ноября 2004 года № 565 «Об утверждении Положения о порядке осуществления добровольной и обязательной государственной дактилоскопической регистрации» (далее — Указ № 565) свидетельствует о том, что в Республике Беларусь выделяется обязательная и добровольная дактилоскопическая регистрация.

В соответствии с ч. 1 п. 2 Указа № 565 в добровольном порядке зарегистрировать отпечатки пальцев могут граждане Республики Беларусь, иностранные граждане и лица без гражданства, достигшие 18-летнего возраста, по месту жительства или пребывания на основании письменного заявления и при наличии документа, удостоверяющего личность [3].

Кроме того, на основании ч. 2 п. 2 Указа № 565 несовершеннолетние могут также быть добровольно дактилоскопированы на основании заявления родителей и при их присутствии с документом, удостоверяющим личность, и с письменного согласия самих несовершеннолетних, достигших 14-летнего возраста [3].

Наряду с добровольной дактилоскопией ст. 7 Закона № 236-З предусматривает перечень лиц, которые подлежат обязательной государственной дактилоскопической регистрации, а именно:

1) граждане Республики Беларусь, призываемые и поступающие в добровольном порядке на воинскую службу в Вооруженные Силы Республики Беларусь, а также призываемые на альтернативную службу;

2) граждане Республики Беларусь, проходящие военную службу в государственных органах, в которых предусмотрена военная служба, других войсках и воинских формированиях Республики Беларусь;

3) граждане Республики Беларусь, проходящие службу или работающие в органах внутренних дел; профессиональных аварийно-спасательных службах; налоговых органах; таможенных органах; государственной инспекции охраны животного и растительного мира при Президенте Республики Беларусь; органах финансовых расследований Комитета государственного контроля Республики Беларусь; органах прокуратуры;

- 4) члены экипажей воздушных, морских и речных судов Республики Беларусь;
- 5) лица, работающие на опасных производственных объектах;
- 6) граждане Республики Беларусь, иностранные граждане и лица без гражданства, признанные недееспособными или ограниченными в дееспособности по решению суда;
- 7) граждане Республики Беларусь, иностранные граждане и лица без гражданства, подозреваемые (обвиняемые) в совершении преступления либо осужденные за совершение преступления;
- 8) лица, состоящие на профилактических учетах в органах внутренних дел, лица, в отношении которых применены принудительные меры безопасности и лечения, предусмотренные Уголовным кодексом Республики Беларусь, а также лица, совершившие административные правонарушения, за которые предусмотрена ответственность в виде административного ареста;
- 9) иностранные граждане и лица без гражданства, подлежащие депортации за пределы территории Республики Беларусь;
- 10) иностранные граждане и лица без гражданства, прибывшие в Республику Беларусь и обратившиеся с ходатайством о признании их беженцами, либо о предоставлении убежища на территории Республики Беларусь, либо о выдаче им разрешения на постоянное жительство [2].

Отметим, что обязательной государственной дактилоскопической регистрации подлежат неопознанные трупы.

Законодательная практика нашего государства предусматривает административную ответственность гражданина, подлежащего обязательной дактилоскопической регистрации, в случае отказа от прохождения данной процедуры. В данном случае подобные действия квалифицируются по ст. 23.4 Кодекса Республики Беларусь об административных правонарушениях «Неповиновение законному распоряжению или требованию должностного лица при исполнении им служебных полномочий» [4]. В этой связи представляется важным уточнение категории лиц, обязанных подвергаться процедуре дактилоскопии.

Учитывая вышеизложенное, необходимо обратить внимание на один из принципов о государственной дактилоскопической регистрации, который гласит, что ее проведение не должно представлять опасность для здоровья человека, унижать его честь, достоинство и деловую репутацию.

Заключение. Как известно, Уголовный кодекс Республики Беларусь предусматривает наступление ответственности с 14 лет за некоторые преступления. Например, к таким преступлениям законодатель относит кражу, грабеж, угон транспортного средства или маломерного судна и др. Думается, что данные преступления могли быть раскрыты более оперативно в случае наличия отпечатков пальцев, идентифицированных с дактокартами, которые уже имеются в автоматизированной дактилоскопической информационной системе.

С целью совершенствования проведения процедуры обязательной дактилоскопической регистрации в Республике Беларусь предлагаем дополнить ст. 7 Закона № 236-З нормой, предусматривающей обязательное дактилоскопирование лиц, достигших 14-летнего возраста. Считаем, что данная норма позволит правоохранительным органам расследовать преступления намного быстрее и эффективнее. Практическая значимость указанного предложения заключается в повышении процента раскрываемости преступлений специализированными органами.

Кроме того, по нашему мнению, контроль за проведением обязательного дактилоскопирования лиц, достигших 14-летнего возраста, необходимо возложить на руководителей органов внутренних дел, государственной безопасности, Службы безопасности Президента Республики Беларусь, Оперативно-аналитического центра при Президенте Республики Беларусь, Государственного комитета судебных экспертиз Республики Беларусь.

Список цитируемых источников

1. Бурко, Л. А. К вопросу дефинирования понятия дактилоскопии / Л. А. Бурко, А. И. Габа // *Фундаментал. и приклад. исслед. в соврем. мире.* — 2017. — № 19. — С. 167—170.
2. О государственной дактилоскопической регистрации [Электронный ресурс] : Закон Респ. Беларусь, 4 ноября 2003 г., № 236-З : с изм. и доп. Закона Респ. Беларусь от 20 июля 2016 г. № 414-3 // *Нац. правовой Интернет-портал Респ. Беларусь.* — 26.07.2016. — 2/2411.
3. Об утверждении Положения о порядке осуществления добровольной и обязательной государственной дактилоскопической регистрации [Электронный ресурс] : Указ Президента Респ. Беларусь, 18 нояб. 2004 г., № 565 : в ред. Указ Президента Респ. Беларусь от 08.04.2015 г. // *Нац. правовой Интернет-портал Респ. Беларусь.* — 10.04.2015. — 1/15743.
4. Кодекс Республики Беларусь об административных правонарушениях [Электронный ресурс] : 21 апр. 2003 г. № 194-3 : принят Палатой представителей 17 дек. 2002 г. : одобр. Советом Респ. 2 апр. 2003 г. : в ред. Закона Респ. Беларусь от 18.12.2019 г. // *Нац. правовой Интернет-портал Респ. Беларусь.* — 28.12.2019. — 2/2714.

МИГРАЦИЯ НАСЕЛЕНИЯ: ПОНЯТИЕ И ПРАВОВОЕ РЕГУЛИРОВАНИЕ

Введение. Миграция населения в XXI в. приобрела огромные масштабы. По оценкам Отдела народонаселения Департамента по экономическим и социальным вопросам Организации Объединенных Наций, сегодня в мире с населением 7 млрд человек по крайней мере 214 млн проживают за пределами стран, где они родились [1, с. 70—71]. В 2019 году число международных мигрантов достигло отметки в 272 млн, что на 14 млн превышает данные за 2017 год [2].

Термин «миграция» имеет латинские корни (*migratio*) и означает перемещение, переселение [3, с. 160—161]. Однако понятия «перемещение» и «переселение» не являются идентичными и имеют разный смысл. Еще в 1987 году Л. Л. Рыбаковский обращал внимание, что «в демографической науке, как, впрочем, и в других науках, изучающих миграцию, ни одно понятие не имеет столько различных трактовок, как миграция» [4, с. 10—12]. Более 36 определений понятия «миграция населения» в отечественной и 27 определениях в зарубежной литературе отмечал В. А. Ионцев [5, с. 19—22].

По определению Международной организации по миграции мигрантом является любое лицо, которое перемещается или уже переместилось через международную границу или внутри государства и покинуло место своего обычного жительства независимо от юридического статуса лица, добровольного или недобровольного характера перемещения, причин перемещения или продолжительности пребывания [2].

Основная часть. Три возможных подхода к включению в миграцию различных видов территориального движения населения выделяет Л. Л. Рыбаковский [4, с. 21—22]. Во-первых, под миграцией понимается все многообразие пространственного движения населения, независимо от его характера и целей [4, с. 21—22]. Во-вторых, в миграцию включают пространственное перемещение между населенными пунктами, которое ведет к постоянной или временной смене места жительства, а также представляет собой регулярное двустороннее движение между местом жительства и сферой труда или учебы [4, с. 21—22]. В-третьих, к миграции относят такой процесс пространственного движения населения, который в конечном счете ведет к его территориальному перераспределению [4, с. 21—22].

Законодательства государств — участников СНГ в основном не содержат определения понятия «миграция». Это связано, прежде всего, со сложностью миграции населения как социального явления, отличающегося чрезвычайным разнообразием территориальных перемещений, а также проблемами, связанными с выработкой однозначного взгляда на трактовку понятия «миграция».

Исключение составляет Закон Республики Казахстан от 22 июля 2011 года № 477-IV «О миграции населения» (далее — Закон № 477-IV) [5]. В п. 9 ст. 1 Закона № 477-IV ЗРК дается следующее определение миграции: «миграция — постоянное или временное, добровольное или вынужденное перемещение физических лиц из одного государства в другое, а также внутри государства» [5].

Определение термина «миграция» было ранее закреплено и в ст. 1 Закона Республики Молдова от 6 декабря 2002 года № 1518 «О миграции», согласно которой «миграция — территориальное перемещение лиц, сопровождаемое изменением места жительства» [6]. В данный момент в Законе Республики Молдова от 16 июля 2010 года № 200 «О режиме иностранцев в Республике Молдова» отсутствует определение понятия «миграция населения» [7].

Следует обратить внимание, что в законодательстве Республики Беларусь, несмотря на широкое использование, не дается определение таким понятиям, как «миграция населения», «международная (внешняя) миграция населения», «мигрант», «незаконная миграция», «незаконный мигрант». Лишь содержание такого понятия, как «внешняя трудовая миграция», раскрывается в Законе Республики Беларусь «О внешней трудовой миграции» № 225-3 (далее — Закон № 225-3) [8]. Так, в соответствии со ст. 1 Закона № 225-3 «внешняя трудовая миграция — выезд из Республики Беларусь для трудоустройства и осуществления трудовой деятельности по трудовому договору в государстве трудоустройства, а также въезд в Республику Беларусь для трудоустройства и осуществления трудовой деятельности по трудовому договору и осуществление такой деятельности в Республике Беларусь» [8]. Данное определение нельзя признать совершенным, так как оно носит обезличенный характер и не дает точного ответа на вопрос: что же такое внешняя трудовая миграция?

Заключение. В настоящее время весьма актуальным является вопрос разработки и законодательного закрепления вышеуказанных понятий, а также принятия единого нормативного правового акта, которые регулировал бы отношения, связанные с территориальным перемещением людей через государственные границы государств по различным причинам, а не только для трудоустройства в Республике Беларусь или за границей. По аналогии с Законом Республики Казахстан «О миграции населения» от 22 июля 2011 года № 477-IV и Законом Республики Молдова от 6 декабря 2002 года № 1518 «О миграции» было бы целесообразно при-

нять Закон «О международной миграции населения» и в Республике Беларусь, регулирующий вышеперечисленные отношения.

Также необходимо определить, что же такое международная (внешняя) миграция. Считаем, что «международная миграция населения — это территориальные перемещения людей через государственные границы государств независимо от целей, причин, времени и дальности данных перемещений, которые приводят к изменению как места их постоянного или временного пребывания, так и правового статуса».

Список цитируемых источников

1. Курман, М. В. Актуальные проблемы демографии / М. В. Курман. — М. : Статистика, 1976. — 220 с.
2. Миграция [Электронный ресурс] // Режим доступа: <https://www.un.org/ru/sections/issues-depth/migration/index.html> . — Дата доступа : 06.10.2020.
3. Юдина, Т. Н. Миграция : словарь основных терминов / Т. Н. Юдина. — М. : Изд-во РГСУ, 2007. — 472 с.
4. Рыбаковский, Л. Л. Миграция населения: прогнозы, факторы, политика / Л. Л. Рыбаковский. — М. : Наука, 1987. — 200 с.
5. О миграции населения [Электронный ресурс] : Закон Респ. Казахстан от 22 июля 2011 г. № 477-IV // ЮРИСТ — комплекс правовой информации (законодательство) Республики Казахстан. — Режим доступа: http://online.zakon.kz/Document/?doc_id=31038298 . — Дата доступа : 06.10.2020.
6. О миграции [Электронный ресурс] : Закон Респ. Молдова от 6 дек. 2002 г., № 1518 / М-во юстиции Респ. Молдова. — Режим доступа : <http://lex.justice.md/viewdoc.php?action=view&view=doc&id=312779&lang=2> . — Дата доступа: 06.10.2020.
7. О режиме иностранцев в Республике Молдова [Электронный ресурс] : Закон Респ. Молдова от 16 июля 2010 г., № 200 // М-во юстиции Респ. Молдова. — Режим доступа : <http://lex.justice.md/ru/336056/> . — Дата доступа: 06.10.2020.
8. О внешней трудовой миграции [Электронный ресурс] : Закон Респ. Беларусь от 30 дек. 2010 г., № 225-З : в ред. Закона Респ. Беларусь от 05.01.2016 г., № 353-З // Национальный правовой Интернет-портал Республики Беларусь. — 14.01.2016. — 2/2351.

УДК 325.2

А. В. Рыжковец

Учреждение образования «Барановичский государственный университет», Барановичи, Республика Беларусь

О ПРАВОВОМ СТАТУСЕ ИНОСТРАННЫХ ГРАЖДАН, НАХОДЯЩИХСЯ НА ТЕРРИТОРИИ РЕСПУБЛИКИ БЕЛАРУСЬ

Введение. Миграция населения в XXI в. приобрела огромные масштабы. По оценкам Отдела народонаселения Департамента по экономическим и социальным вопросам Организации Объединенных Наций, сегодня в мире с населением 7 млрд человек по крайней мере 214 млн проживают за пределами стран, где они родились [1, с. 70—71]. В 2019 году число международных мигрантов достигло отметки в 272 млн, что на 14 млн превышает данные за 2017 год [2]. В связи с расширением Европейского Союза Республика Беларусь становится последним перевалочным пунктом для неорганизованных мигрантов и лиц, ищущих убежища, из стран Азии и Африки на пути в страны Западной Европы. По самым скромным оценкам, ежегодно в Беларусь прибывает от 80 до 110 тысяч мигрантов.

Термин «миграция» имеет латинские корни (*migratio*) и означает перемещение, переселение [3, с. 160—161]. По определению Международной организации по миграции мигрантом является любое лицо, которое перемещается или уже переместилась через международную границу или внутри государства и покинуло место своего обычного жительства независимо от юридического статуса лица, добровольного или недобровольного характера перемещения, причин перемещения или продолжительности пребывания [2].

Основная часть. Следует обратить внимание, что в законодательстве Республики Беларусь, несмотря на широкое использование, не дается определение таким понятиям, как «миграция населения», «международная (внешняя) миграция населения», «мигрант», «незаконная миграция», «незаконный мигрант». Лишь содержание такого понятия, как «внешняя трудовая миграция», раскрывается в Законе Республики Беларусь «О внешней трудовой миграции» № 225-З (далее — Закон № 225-З) [3]. Так, в соответствии со ст. 1 Закона № 225-З «внешняя трудовая миграция — выезд из Республики Беларусь для трудоустройства и осуществления трудовой деятельности по трудовому договору в государстве трудоустройства, а также въезд в Республику Беларусь для трудоустройства и осуществления трудовой деятельности по трудовому договору и осуществление такой деятельности в Республике Беларусь» [3]. Данное определение нельзя признать совершенным, так как оно носит обезличенный характер и не дает точного ответа на вопрос: что же такое внешняя трудовая миграция?

Важно также определить виды миграционных перемещений. Несмотря на пристальное внимание ученых многих стран к данному явлению, единой общепризнанной классификации миграции населения не су-

ществует. Пространственные перемещения носят разнообразный характер и в зависимости от примененных целевых признаков могут быть классифицированы на различные виды.

В зависимости от мотивов перемещения можно выделить добровольную и вынужденную миграцию. Добровольная миграция — это перемещение людей в пространстве по собственной воле. При вынужденной миграции перемещение осуществляется в силу чрезвычайных обстоятельств, угрожающих жизни или здоровью человека. Непосредственными причинами вынужденной миграции являются индивидуальное преследование, войны, всеобщее насилие, серьезные нарушения прав человека, пытки и других жестокие, бесчеловечные или унижающие достоинство виды обращения и наказания и т. п.

С точки зрения соблюдения требований миграционного законодательства миграция может быть законной и незаконной. Несмотря на активное использование термина «незаконная миграция» в национальном законодательстве, нет его четкого, однозначного определения. Считаем, что «незаконная миграция — это миграция, которая происходит в нарушение требований правовых норм, принятых в том или ином государстве и устанавливающих основания и порядок въезда в страну, транзитного проезда, пребывания и выезда из страны иностранных граждан и лиц без гражданства».

Следует также обратить внимание на разнообразие терминов, используемых на международном и национальном уровне для обозначения людей, которые въезжают в страну или находятся в ней без соответствующего разрешения властей. Их именуют по-разному: незаконными мигрантами, нелегальными мигрантами, мигрантами с незаконным статусом, лицами с неурегулированным статусом и др.

В соответствии со ст. 1 Соглашения о сотрудничестве государств — участников Содружества Независимых Государств (далее — Соглашение СНГ) в борьбе с незаконной миграцией «незаконными мигрантами являются граждане третьих государств и лица без гражданства, нарушившие правила въезда, выезда, пребывания или транзитного проезда через территории Сторон, а также граждане Сторон, нарушившие правила пребывания на территории одной из Сторон, установленные ее национальным законодательством» [4]. В соответствии с Соглашением СНГ граждане государств — участников СНГ, въехавшие или выехавшие с территории Республики Беларусь с нарушением установленных правил, не подпадают под понятие «незаконные мигранты» [4]. Считаем это необоснованным, так как, например, нельзя признать законным мигрантом гражданина государства — участника СНГ, въехавшего в Республику Беларусь без национального паспорта или документа, его заменяющего, либо пересекающего Государственную границу вне пунктов пропуска (при их наличии). Иногда ошибочно незаконными мигрантами считаются также лица, которые находятся в стране законно, однако занимаются незаконной (нелегальной) трудовой деятельностью.

По нашему мнению, наиболее приемлемым является термин «незаконный мигрант», так как, во-первых, нарушение требований законодательства происходит в ходе пространственного перемещения, во-вторых, сущностью данных нарушений является неисполнение требований правовых норм, принятых в том или ином государстве, устанавливающих основания и порядок въезда в страну, транзитного проезда, пребывания и выезда из страны иностранных граждан и лиц без гражданства. Считаем, что незаконный мигрант — это иностранец, нарушивший требования законодательства, определяющего правила въезда в страну, транзитного проезда, пребывания и выезда из принимающей страны.

Для решения возможных проблем в правоприменении при определении статуса иностранцев в Республике Беларусь актуальным является вопрос законодательного закрепления таких родственных понятий, как «законно...» и «незаконно находящийся в стране иностранец». В законодательстве Республики Беларусь отсутствуют данные определения. Для сравнения, в законодательстве Российской Федерации имеется определение находящихся на территории Российской Федерации иностранцев. Так, в соответствии со ст. 2 Федерального закона от 25 июля 2002 года № 115-ФЗ «О правовом положении иностранных граждан и лиц без гражданства в Российской Федерации» «законно находящийся в Российской Федерации иностранный гражданин — лицо, имеющее действительные вид на жительство, либо разрешение на временное проживание, либо визу и (или) миграционную карту, либо иные предусмотренные федеральным законом или международным договором Российской Федерации документы, подтверждающие право иностранного гражданина на пребывание (проживание) в Российской Федерации» [5].

Следует отметить, что вышеуказанное определение не вполне приемлемо, так как в критерий законности нахождения иностранцев не включено требование о соблюдении иных положений миграционного законодательства (помимо требования иметь документы, подтверждающие право иностранного гражданина на пребывание (проживание) в стране).

Например, иностранец, имеющий действительный вид на жительство, не должен считаться законно находящимся, если его разрешение на постоянное проживание аннулировано, а вид на жительство по каким-либо причинам не изъят. Согласно ст. 25.10 Федерального закона от 15 августа 1996 года № 114-ФЗ «О порядке выезда из Российской Федерации и въезда в Российскую Федерацию» [6], «незаконно находящимися на территории Российской Федерации являются иностранный гражданин или лицо без гражданства, въехавшие на территорию Российской Федерации с нарушением установленных правил, либо не имеющие документов, подтверждающих право на пребывание (проживание) в Российской Федерации, либо утратившие такие документы и не обратившиеся с соответствующим заявлением в территориальный орган федерального органа исполнительной власти, уполномоченного на осуществление функций по контролю и надзору в сфере миграции, либо уклоняющиеся от выезда из Российской Федерации по истечении срока

пребывания (проживания) в Российской Федерации, а равно нарушившие правила транзитного проезда через территорию Российской Федерации». Данное определение в целом отражает суть названной категории мигрантов, однако содержит весьма сомнительное утверждение, что незаконно находящимся в стране является иностранец, утративший документы, подтверждающие право на пребывание (проживание) в Российской Федерации и не обратившийся с соответствующим заявлением в уполномоченные органы. Во-первых, в определении не указываются сроки обращения по факту утраты документов; во-вторых, не названы случаи, когда утрата документов не может рассматриваться как незаконное нахождение. Невозможно, например, признать иностранца, который имеет разрешение на постоянное проживание, незаконно находящимся в стране ввиду утраты им вида на жительство. Ведь вместо утраченного выдается новый вид на жительство, и иностранец при этом не теряет права на постоянное проживание в стране.

Заключение. С учетом вышеизложенного считаем, что ст. 1 Закона Республики Беларусь от 4 января 2010 года, № 105-З «О правовом положении иностранных граждан и лиц без гражданства в Республике Беларусь» [7] необходимо дополнить определениями законно и незаконно находящихся иностранцев. Предлагаем изложить данные определения в следующей редакции:

1) «законно находящийся в Республике Беларусь иностранец — лицо, имеющее разрешение на постоянное проживание в Республике Беларусь, либо лицо, получившее разрешение на временное проживание на срок его действия, либо лицо, временно пребывающее в Республике Беларусь, имеющее документы, подтверждающие право иностранца на пребывание в Республике Беларусь, не нарушившее законодательство о правовом положении иностранцев в Республике Беларусь»;

2) «незаконно находящийся в Республике Беларусь иностранец — иностранный гражданин или лицо без гражданства, въехавшие на территорию Республики Беларусь с нарушением установленных правил, либо не имеющие документов, удостоверяющих личность, подтверждающих право на въезд и(или) пребывание (проживание) в Республике Беларусь, либо утратившие такие документы и не обратившиеся в установленные законодательством сроки с соответствующим заявлением в уполномоченный орган, либо уклоняющиеся от выезда из Республики Беларусь по истечении разрешенного срока пребывания (проживания) в Республике Беларусь, а равно нарушившие правила транзитного проезда через территорию Республики Беларусь».

Список цитируемых источников

1. Курман, М. В. Актуальные проблемы демографии / М. В. Курман. — М.: Статистика, 1976. — 220 с.
2. Миграция [Электронный ресурс] / Организация Объединенных наций. — Режим доступа: <https://www.un.org/ru/sections/issues-depth/migration/index.html>. — Дата доступа: 06.10.2020.
3. О внешней трудовой миграции [Электронный ресурс]: Закон Респ. Беларусь от 30 дек. 2010 г., № 225-З; в ред. Закона Респ. Беларусь от 05.01.2016 г., № 353-З // Национальный правовой Интернет-портал Республики Беларусь. — 14.01.2016. — 2/2351.
4. Соглашение о сотрудничестве государств — участников Содружества Независимых Государств в борьбе с незаконной миграцией [Электронный ресурс]. — Режим доступа: <https://etalonline.by/document/?regnum=n09800013>. — Дата доступа: 06.10.2020.
5. О правовом положении иностранных граждан и лиц без гражданства в Российской Федерации [Электронный ресурс]: Федер. закон Рос. Федерации от 25 июля 2002 г., № 115-ФЗ; в ред. Федеральных законов от 31.07.2020 г., № 268-ФЗ // КонсультантПлюс. — Минск, 2020.
6. О порядке выезда из Российской Федерации и въезда в Российскую Федерацию [Электронный ресурс]: Федер. закон Рос. Федерации, 15 авг. 1996 г. № 114-ФЗ; в ред. Федер. законов от 31.07.2020, № 305-ФЗ // КонсультантПлюс. — Минск, 2020.
7. О правовом положении иностранных граждан и лиц без гражданства в Республике Беларусь: Закона Республики Беларусь, 4 янв. 2010 г., № 105-З; в ред. Закона Респ. Беларусь от 16.12.2019 г., № 267-З // Национальный правовой Интернет-портал Республики Беларусь. — 19.12.2019. — 2/2705.

УДК 336.22

В. М. Трегубова, Л. Н. Коровина

Федеральное государственное бюджетное образовательное учреждение высшего образования «Тамбовский государственный университет имени Г. Р. Державина», Российская Федерация

ПЕРСПЕКТИВЫ ПРИМЕНЕНИЯ СПЕЦРЕЖИМА В ВИДЕ НАЛОГА НА ПРОФЕССИОНАЛЬНЫЙ ДОХОД

Введение. С 1 января 2019 в ст. 1 Налогового кодекса Российской Федерации Федеральным Законом от 27.11.2018 года № 425-ФЗ введен п. 8, позволяющий проводить в отдельных субъектах эксперименты по установлению спецрежимов. Эксперимент по применению специального налогового режима в виде налога на профессиональный доход (НПД) для самозанятых граждан оказался достаточно успешным и позволил расширить границы применения налога на другие регионы Российской Федерации. С 1 июля 2020 года

новый спецрежим, протестированный в Москве и Московской области, Калужской области и Татарстане, распространился еще на 79 регионов, а с 1 сентября подключились еще пять регионов.

Основная часть. Федеральная налоговая служба России самозанятым работникам дает следующее определение: «Самозанятой — это физическое лицо, не относящееся к категории индивидуального предпринимателя и оказывающее свои услуги без вспомогательного найма работников». Для самозанятых виды деятельности законом не определены, но есть ограничения по использованию данного налога. Не могут воспользоваться НПД те, кто реализует подакцизные товары, например, алкоголь, сигареты или бензин. Полный перечень лиц, не имеющих возможность использовать НПД, перечислен в п. 2, ст. 4 Федерального закона № 422 от 27.11.2018 года. [1]. Не попадающие под эти ограничения виды деятельности самозанятыми разрешены. В качестве примера разрешенных видов деятельности можно привести следующие: ведение бухгалтерского учета; оказание юридических услуг; организация праздников и мероприятий; сдача в аренду квартир; ремонт помещений; продажа продукции собственного производства и др.

Доход плательщиков НПД имеет ограничение. В месяц он не должен превышать 200 тыс. р.

Перейти на НПД могут физические лица и индивидуальные предприниматели Российской Федерации, ведущие деятельность на территории субъектов РФ. Также НПД могут применять отдельные иностранные граждане из Белоруссии, Казахстана, Киргизии и Армении. Перечисленные иностранные граждане применяют данный налоговый режим на тех же условиях, что и граждане России. Тем, кто хочет использовать специальный налоговый режим, нужно зарегистрироваться в качестве налогоплательщика налога на профессиональный доход. Сделать это можно достаточно быстро с использованием специального мобильного приложения «Мой налог», кабинета налогоплательщика «Налогов на профессиональный доход» на сайте ФНС или на портале Госуслуги [2].

По представленным ФНС данным, в России число зарегистрированных самозанятых достигло 1 млн человек и каждый день регистрируются 3,5 тыс. человек. Самозанятые получили доход более 130 млрд р. и за все время действия эксперимента заплатили 3,5 млрд р. налогов. 82 % зарегистрировавшихся самозанятых граждан не имело официальных доходов от предпринимательской деятельности, а 42 % самозанятых до постановки на учет в качестве налогоплательщиков, вообще за год не имели официальных доходов [3].

Одной из целей нацпроекта «Малое и среднее предпринимательство и поддержка индивидуальной предпринимательской инициативы» является достижение отметки 2,4 млн самозанятых к концу 2024 года. У спецрежима есть ряд преимуществ для его использования: удобный сервис; минимальный налог; государство не собирается повышать ставки как минимум до конца 2029 года. Быть самозанятым и работать на законных условиях позволяет иметь ряд положительных моментов: можно заключать договора, легально осуществлять поставки организациям, получать займы и пр. К плюсам самозанятых можно отнести отсутствие декларации и дополнительных платежей. В силу этих преимуществ налоговый режим набирает популярность.

По данным Росстата свыше 20 % всех занятых трудятся в неформальном секторе [4]. Рейтинговое агентство «Национальные кредитные рейтинги» в конце 2019 года подсчитало, что около 13 млн работников невидимы для налоговой инспекции. Часть данных работников являются самозанятыми. Их средний возраст — 30—40 лет.

Самозанятые уплачивают всего 4 % за услуги физическим лицам и 6 % при работе с компаниями вместо стандартного налога на доходы физических лиц 13 %. Они могут воспользоваться налоговым вычетом в размере 10 тыс. р.

Работа самозанятых не входит в трудовой стаж. Но они сами добровольно могут отчислять взносы в Пенсионный фонд России. Государство обеспечивает только минимальную пенсию по старости. В тоже время самозанятые участвуют в системе обязательного медицинского страхования и им положена бесплатная медицинская помощь [5].

Объектом налогообложения самозанятых являются доходы граждан от реализации товаров (работ, услуг, имущественных прав), но налогом облагаются только те операции, по которым самозанятый в приложении «Мой налог» предоставил чек. Налог рассчитывается сервисом автоматически и налогоплательщику присылается уведомление, которое можно также оплатить автоматически, привязав банковскую карту. Для снятия с учета налогоплательщика, уплачивающего налог на профессиональный доход, достаточно в приложении нажать на кнопку «Снять с учета».

В период пандемии государство осуществляет поддержку плательщиков НПД. С 1 июня 2020 года в мобильном приложении «Мой налог» всем зарегистрировавшимся самозанятым осуществляется начисление дополнительного налогового бонуса в сумме 12 130 р. Его еще называют налоговым капиталом. Правительством заявлено, что налоговый капитал будет предоставляться не только всем уже зарегистрированным плательщикам НПД, но и тем, кто регистрируется в 2020 году. Государство, с целью поддержки во время кризиса самозанятых, вернуло им уплаченные в 2019 году налоги. Также самозанятые, потерявшие доход, имеют право на получение пособия по безработице.

Социологи называют налогоплательщиков НПД в числе самых незащищенных работников во время пандемии, так как им не предоставляются оплачиваемые отпуска, больничные и другие социальные гарантии.

ФНС раскрыла данные контрольно-кассовой техники по доходам самозанятых. В пик заболеваемости коронавирусом в апреле число самозанятых, пробивающих чеки за предоставление услуг снизилось на 15 %, а доходы уменьшились — на 20 %, но уже к маю показатели вернулись на докризисный уровень. В качестве

сравнения: в бизнесе количество активных касс упало на 45 %, выручка — на 40 %, а вернулись показатели на докризисные значения только в июле [3].

В сложившийся в результате пандемии кризис количество желающих быть самозанятыми резко возросло. Это объясняется тем, что сокращаются рабочие места и надо рассчитывать на себя, а начало своего дела — один из способов заработка средств на существование.

По словам министра финансов РФ Антона Силуанова, контроль и надзор на налогоплательщиков НПД в первые годы распространяться не будет.

Физические лица освобождаются от уплаты НДФЛ в отношении доходов, являющихся объектом налогообложения налогом на профессиональный доход;

Дата получения доходов от реализации товаров или услуг — это дата получения соответствующих денежных средств или дата поступления денежных средств на счета налогоплательщика в банках либо по его поручению на счета третьих лиц.

Налоговая база по НПД — это денежное выражение дохода, полученного от продажи товаров или услуг, который является объектом налогообложения. Она определяется отдельно по видам доходов, в отношении которых установлены различные налоговые ставки. При этом есть целый перечень доходов, которые не признаются объектом налогообложения, например, доходы, получаемые в рамках трудовых отношений, от продажи недвижимого имущества, транспортных средств и другие. В целях определения налоговой базы доходы учитываются нарастающим итогом с начала налогового периода [1].

Налоговый период НПД — календарный месяц.

Не позднее 12-го числа месяца, следующего за истекшим налоговым периодом, налоговая инспекция высылает самозанятому через приложение «Мой налог» уведомление о сумме налога, который нужно уплатить. В уведомлении уже указаны необходимые для уплаты реквизиты. Уплата налога производится не позднее 25-го числа месяца, следующего за истекшим налоговым периодом. Налоговая декларация не предоставляется. Вся информация отражается в приложении «Мой налог».

Не смотря на предоставленные привилегии и льготы, самозанятые должны готовиться к санкциям в случае неуплаты или несвоевременной уплаты налога на профессиональный доход.

Штрафы уплачивают только те налогоплательщики, которые зарегистрировались как самозанятые, но нарушили условия выставления чека. Суммы налога будут поступать в региональный бюджет по месту осуществления деятельности. У регионов есть право распределения поступивших налогов и направления части доходов в муниципалитеты.

Заключение. Анализируя положительные и отрицательные стороны НПД, необходимо помнить, что введенный режим для самозанятых — это эксперимент, а значит приведенные в ФЗ № 422 [1] правила применения налога, в любое время могут измениться. В упомянутом законе есть только ограничение на увеличение ставки налога и на уменьшение предельного размера доходов, остальные нормы закона в ходе эксперимента могут быть откорректированы. Исходя из сказанного можно сделать вывод, что если в дальнейшем законодательное регулирование налога на профессиональный доход не ухудшится, то перспективы применения данного режима станут значительным стимулом для развития самозанятых, применяющих НПД.

Список цитируемых источников

1. О проведении эксперимента по установлению специального налогового режима «Налог на профессиональный доход» [Электронный ресурс] : Федер. закон, 27 нояб. 2018 г., № 422-ФЗ : в ред. Федер. закона от 08.06.2020 г. // КонсультантПлюс. Россия / ЗАО «Консультант Плюс». — М., 2020.
2. *Розинько, В. А.* Проблемы внедрения налога на самозанятых / В. А. Розинько, Е. А. Зеленикина, И. Г. Нуретдинов // Меридиан : науч. электрон. журн. — 2020. — № 2 (36). — С. 60—62.
3. Налог на профессиональный доход [Электронный ресурс] : сайт Федер. налоговой службы. — Режим доступа: <https://npd.nalog.ru>. — Дата доступа: 03.10.2020.
4. Официальный сайт Росстата [Электронный ресурс]. — Режим доступа: <http://www.gks.ru>. — Дата доступа: 03.10.2020.
5. *Трезубова, В. М.* Налог на профессиональный доход — как эксперимент налогообложения самозанятых граждан / В. М. Трезубова, Н. М. Турбина // Державинские чтения : материалы XXIV Всерос. науч. конф. ; редкол.: Я. Ю. Радиокова (отв. ред.) [и др.]. — Тамбов : Тамбов. гос. ун-т им. Г. Р. Державина, 2019. — С. 103—110.

УДК 338

В. А. Тютюнова

Учреждение образования «Гродненский государственный университет имени Янки Купалы», Гродно, Республика Беларусь

СОСТОЯНИЕ И АНАЛИЗ РАЗВИТИЯ ТОРГОВЛИ В РЕСПУБЛИКЕ БЕЛАРУСЬ

Введение. В период глобализации активного роста и развития рыночных отношений торговля становится одним из важнейших секторов экономики государства. Ее состояние и эффективность непосредственно влияют и на уровень жизни населения, и на развитие производства потребительских товаров. Как источник по-

ступления денежных средств, торговля формирует основы стабильности государства, является важной бюджетобразующей составляющей, которая вносит серьезный вклад в развитие страны.

За последние несколько лет сильно изменился вид торговли за счет насыщенности рынка товарами. Современный потребительский рынок отличается высокой концентрацией товаров различного назначения, большого количества производителей, высокой конкуренцией на рынке и появлением новых форматов торговых объектов. Изменилась система поступления товаров на рынок, на текущий момент на рынке преобладают сетевые организации, а динамика объемов и структуры реализации товаров именно в этом канале приобретает все более устойчивый характер.

Важной сферой торговой деятельности является оптовая торговля, т.е. торговля товарами с последующей их перепродажей или переработкой. Субъекты оптовой торговли занимаются коммерческим посредничеством и являются промежуточными звеньями в товаропроизводящей цепи. Торговые предприятия, приобретая произведенный продукт, освобождают производителя от выполнения не свойственных ему функций обращения. Тем самым ускоряется процесс реализации произведенного продукта, т.к. специализированные торговые предприятия могут лучше изучить состояние рынков, знают, когда, куда и какие товары должны быть направлены для быстрой реализации.

Вместе с тем розничная торговля, как вид предпринимательской деятельности в сфере торговли, связанный с реализацией товаров непосредственно потребителю для личного, бытового, семейного, домашнего использования, играет важную роль в экономике государства, поскольку затрагивает ключевые бизнес-процессы, связанные с продажей товаров и услуг и их доведения до конечного потребителя. Розничная торговля также играет важную роль в социально-экономическом развитии национальной и региональной экономики. Сфера торговли обеспечивает обратную связь между потребителями и производителями, что приводит к более высокому уровню удовлетворения потребностей населения и развитию производственной сферы. Кроме того, активно внедряя новые формы и методы обслуживания потребителей (электронная коммерция, мерчандайзинг и т.д.), она стимулирует потребительский спрос, ускоряет денежный оборот, способствует развитию смежных отраслей национальной экономики.

Таким образом, торговля в современном обществе выполняет весьма заметную роль:

- 1) именно в торговле происходит реализация произведенного продукта, то есть общественное признание его полезности;
- 2) торговля обеспечивает связь производителей с конечными потребителями, оказывая определенное воздействие на одних и на других;
- 3) торговля берет на себя часть общественно необходимых расходов, связанных с доведением товаров от производителей до потребителей;
- 4) торговля обеспечивает производителю возмещение его расходов на производство продукта, освобождая его от выполнения не свойственных ему функций доведения продукта до конечного потребителя.

Именно поэтому весьма актуальным сейчас является изучение динамики развития данной отрасли в Республике Беларусь.

Основная часть. Удельный вес отрасли «Оптовая и розничная торговля; ремонт автомобилей и мотоциклов» в ВВП Республики Беларусь с 2017 по 2019 год уменьшился на 1,0 % и составил 9,4% или 12 339,1 млн р. В среднем за период 2017—2019 годы удельный вес отрасли «Оптовая и розничная торговля; ремонт автомобилей и мотоциклов» в ВВП Республики Беларусь составил 9,9 % [1].

За 2017—2019 годы произошло уменьшение количества юридических лиц отрасли «Оптовая и розничная торговля; ремонт автомобилей и мотоциклов». Вместе с уменьшением количества юридических лиц в отрасли, также можно отметить уменьшение численности работников. За период с 2017 г по 2019 г количество работников уменьшилось на 6 199 человек. Уменьшение количества юридических лиц, а также уменьшение рабочих мест приводит к повышению заработной платы на предприятиях и в организациях в отрасли «Оптовая и розничная торговля; ремонт автомобилей и мотоциклов» [1].

Розничный и оптовый товарооборот растет на протяжении 2017—2019 годов в текущих ценах. Так, объем розничного товарооборота в 2019 году составил 49 558 млн р. против 40 237 млн р. в 2017. Объем оптового товарооборота в 2019 году составил 75 953 млн р. против 58 888 млн р. в 2017 [1].

Розничная торговля представлена в значительной степени крупными и малыми организациями, и в меньшей степени — средними, микроорганизациями и индивидуальными предпринимателями. Можно заметить, что к 2019 году количество крупных организаций, занимающихся розничной торговлей, увеличилось до 60,6 %, в отличие от индивидуальных предпринимателей, количество которых уменьшилось до 9,4 %. Рынок розничной торговли Республики Беларусь сейчас находится в этапе бурного развития, интеграции торговли и перераспределения сфер влияния. Среди заметных изменений в структуре розничного рынка республики: увеличение доли крупных торговых организаций в розничном товарообороте, что обусловлено развитием в стране сетевой торговли; увеличение торговых площадей и, соответственно, увеличение обеспеченности торговыми площадями на 1 000 жителей; наблюдается активное развитие электронной торговли.

За 2017—2019 годы в развитии торговли наблюдается сокращение доли реализации продовольственных товаров в общем объеме продаж и, соответственно, рост доли непродовольственных товаров.

Крупнейшей продовольственной торговой сетью в Республике Беларусь является «Евроопт» (компания «Евроторг»). Она имеет самую развитую сетевую структуру и представлена во всех регионах Беларуси.

На рынке представлена такими форматами, как: гипермаркет, супермаркет, cash&carry, Euroopt Prime, дискаунтер. На втором месте удерживает позиции торговая сеть «Корона» (ООО «ТабакИнвест»). Она представлена торговыми объектами разного формата: гипермаркет, супермаркет, торговый центр, бутик и др. В настоящее время сеть «Корона» расширяется за счет магазинов шаговой доступности нового формата «Корона Бистро». Замыкает тройку лидеров — торговая сеть ЗАО «Юнифуд» («Алми», “Zakrama”, “Spaг”), она представлена 40 магазинами во всех областях Республики Беларусь [2].

Лидером среди непродовольственных сетей в Республике Беларусь является «АМІ-мебель» (Барановичская мебельная фабрика «Лагуна»). Торговая сеть насчитывает 215 магазинов общей площадью около 60 тыс. м² по всей стране. На втором месте — торговая сеть «Остров чистоты» (ЧТУП «ЗападХимТорг»). Торговая сеть насчитывает более 420 магазинов по всей республике и более 40 тыс. м². Замыкает тройку лидеров крупнейшая оптовая и розничная торговая сеть строительных материалов и инструментов, товаров для дома, сада и огорода ОМА (компания ОМА). Более 27 торговых объектов, самый крупный из которых занимает площадь 7 000 м². Одной из крупных государственных торговых сетей является «Пинскдрев» (ЗАО «Холдинговая компания «Пинскдрев»). Насчитывает 88 магазинов общей торговой площадью 55 тыс. м² [2].

Оптовая торговля в значительной степени представлена микро- и малыми организациями, в меньшей степени — крупными и средними. В оптовой торговле к 2019 году происходит увеличение количества крупных организаций и незначительное уменьшение количества микро- и малых организаций.

Заключение. Современное состояние и развитие внутренней торговли в рамках национальной экономики Беларуси во многом определяются мировыми тенденциями внутренней торговли в странах с развитым рынком.

В связи с чем уже сегодня можно отметить значительное развитие электронной торговли (электронный документооборот и маркетинг, электронные закупки) и логистики. В настоящее время происходит формирование торговых объектов шаговой доступности наряду с крупными розничными торговыми структурами, применяющими сетевые технологии, организуются международные выставки, ярмарки, презентации инновационных товаров.

В соответствии с Национальной стратегией устойчивого социально-экономического развития Республики Беларусь на период до 2030 года, основной целью стратегического развития внутренней торговли является стабильное обеспечение спроса различных категорий населения в высококачественных товарах широкого ассортимента, преимущественно отечественного производства, при высоком уровне обслуживания. Предполагается дальнейшее активное развитие инфраструктуры розничной торговли, что позволит приблизиться к уровню развитых стран по показателю обеспеченности торговыми площадями. Предположительно, норматив обеспеченности населения торговой площадью увеличится с 600 м² на 1 000 человек населения в 2015 году до 650 м² на 1 000 человек в 2030 году. Достижению данной цели будет способствовать реализация ряда масштабных проектов по строительству современных торгово-развлекательных центров и комплексов [3].

Таким образом, основными направлениями перспективного развития внутренней торговли Республики Беларусь на национальном уровне будут следующие:

- 1) совершенствование типизации и специализации торговой сети;
- 2) совершенствование ассортиментной политики;
- 3) развитие дискаунтеров;
- 4) развитие сетевой торговли в районных центрах и сельской местности;
- 5) совершенствование работы организаций торговли с производителями и импортерами;
- 6) создание и развитие логистических центров;
- 7) рост объемов электронной торговли.

Список цитируемых источников

1. Национальный статистический комитет Республики Беларусь [Электронный ресурс]. — Режим доступа: <http://belstat.gov.by/>. — Дата доступа: 28.09.2020.
2. MART составил топ-20 торговых сетей Беларуси [Электронный ресурс]. — Режим доступа: <https://ej.by/news/companies/2017/02/24/mart-sostavil-top-20-torgovyh-setey-belarusi.html>. — Дата доступа: 28.09.2020.
3. Национальная стратегия устойчивого социально-экономического развития Республики Беларусь на период до 2030 года // Эконом. бюл. Науч.-исслед. эконом. ин-та М-ва экономики Респ. Беларусь. — 2015. — № 4 (214). — С. 6—99.

ОБЩЕСТВО. ИСТОРИЯ. ФИЛОСОФИЯ. ФУНДАМЕНТАЛЬНАЯ И ПРИКЛАДНАЯ ПСИХОЛОГИЯ И ПЕДАГОГИКА

УДК 159.99

П. В. Андрущенко

Учреждение образования «Барановичский государственный университет», Барановичи, Республика Беларусь

ХАРАКТЕРИСТИКИ АКАДЕМИЧЕСКОЙ ПРОКРАСТИНАЦИИ СОВРЕМЕННЫХ СТУДЕНТОВ

Введение. В современном мире ускоренная информатизация общества, с сопутствующей ей психологической нагрузкой, может приводить к неэффективному распределению времени. В связи с этим актуализируется проблема тайм менеджмента, включая планирование и рациональное использование личностных и психофизиологических ресурсов. Неспособность эффективно решить эту задачу обуславливает обращение человека к своеобразному механизму защиты в форме прокрастинации или откладывания дел на потом.

Основная часть. Прокрастинация — сознательное откладывание дел, приводящее к отрицательным последствиям и сопровождающееся внутренним дискомфортом и негативными эмоциональными переживаниями [1].

Феномен прокрастинации связывают со сбоями в осуществлении различных этапов волевого действия: отсутствие субъективной значимости целей учебной деятельности, расщепление побуждающей и смыслообразующей функциями мотивов деятельности, негативной оценкой своих возможностей в достижении целей, трудностями в принятии решений и инициации собственной активности.

Одна из первых классификаций типов прокрастинации была предложена Н. Милграмом, Дж. Батории и Д. Моурером [2], выделившие 5 основных её типов:

- 1) ежедневная или бытовая прокрастинация, связанная с откладыванием повседневных дел, которые должны выполняться регулярно;
- 2) прокрастинация в принятии решений — невозможность принятия в установленные сроки каких-либо решений, в том числе и незначительных;
- 3) невротическая прокрастинация связана с откладыванием жизненно важных решений (создание семьи, выбор сферы деятельности и т. д.);
- 4) компульсивная прокрастинация проявляется как хроническое промедление в любой деятельности. В ней сочетаются поведенческая прокрастинация и прокрастинация в принятии решений;
- 5) академическая — проявляется в откладывании во времени выполнения учебных заданий, проектов, подготовки к экзаменам и т. д.

К важнейшим факторам, определяющим успешность учебной деятельности студентов вуза, можно отнести академическую прокрастинацию.

Согласно А. В. Микляевой, С. А. Безгодовой, С. В. Васильевой, учитывая высокую распространённость академической прокрастинации в студенческой среде, можно предполагать, что её различные проявления являются довольно устойчивыми характеристиками стиля учебной деятельности на этапе обучения в вузе [3]. По данным В. С. Ковылина, от 46 % до 95 % студентов являются прокрастинаторами [4].

Исследования на белорусской выборке отражают распространённость прокрастинации среди студентов, хотя и в меньшей степени [5].

Академическая прокрастинация сопряжена с многочисленными негативными психологическими, социальными и академическими последствиями, предполагает задержку выполнения учебных задач (например, курсовых работ) и связана с несформированностью учебных навыков, неорганизованностью, забывчивостью и общей поведенческой ригидностью. Она приводит к снижению успеваемости, повышению уровня тревожности, к образованию комплекса неполноценности и, как результат, — к отказу от дальнейшего обучения, может также подтолкнуть студентов к нечестным методам сдачи экзаменов и получения высоких оценок [6].

В связи с этим, представляется немаловажным исследование возможных причин и психологических коррелятов академической прокрастинации с целью оптимизации образовательного процесса, выявления «группы риска» и организации учебно-воспитательной и психологической работы со студентами, имеющими трудности в обучении.

Исследование было проведено на базе учреждения образования «Барановичский государственный университет», выборку составили юноши и девушки в возрасте от 19 до 22 лет в количестве 100 человек.

По результатам применения методики «Опросник для изучения склонности личности к прокрастинации О. А. Ширвари» было установлено, что для большинства студентов характерен средний уровень общей прокрастинации (60 %). Это свидетельствует о выраженности прокрастинации в большинстве сфер жизнедеятельности. В целом говорит о зависимости деятельности личности от наличия интереса и внешней мотивации. Высокий уровень общей прокрастинации диагностирован у 23 % респондентов. Им свойственно откладывать всё важное «на потом», могут просто отказаться от запланированного, либо пытаются сделать всё отложенное за короткий промежуток времени перед дедлайном. В результате дела не выполняются или выполняются некачественно, с опозданием и не в полном объёме, что приводит к соответствующим отрицательным эффектам в виде неприятностей по учёбе. У 17 % опрошенных выявлен низкий уровень прокрастинации.

«Шкала академической прокрастинации для студентов С. Лэй» показала, что для 14 % испытуемых характерен высокий уровень академической прокрастинации. Это означает, что прокрастинация является для них нормальным рабочим состоянием, в котором они проводят большую часть времени. Она проявляется в откладывании выполнения учебных заданий на протяжении долгого времени и выполнении всего в последние сроки. У 82 % студентов академическая прокрастинация выражена в средней степени, что говорит о том, что они так же любят откладывать выполнение учебных заданий до последнего момента, но так бывает не всегда. Ситуативная тревожность может становиться триггером академической прокрастинации. Тревожные перфекционисты проявляют позицию прокрастинатора, заключающуюся в идее о том, что, если работа не может быть выполнена идеально, то лучшим выходом будет невыполнение этой работы. Низкий уровень академической прокрастинации характерен для 4 % студентов. Им не присуще избегающее поведение в ситуациях, типичных для учебной деятельности.

Таким образом, общая и академическая прокрастинация выражены у большинства студентов, что является показателем присущего им избегающего поведения в ситуациях, типичных для учебной деятельности.

Заключение. Прокрастинация, в частности академическая, на сегодняшний день является частым механизмом избегания выполнения актуальных учебных задач у студентов. В связи с высокой распространённостью феномена академической прокрастинации в студенческой среде необходим комплекс профилактических мероприятий по снижению её уровня. Профилактика академической прокрастинации должна включать формирование представлений о проблеме, её предикторах, детерминантах и последствиях, психологическое тестирование студентов из группы риска, групповую и индивидуальную работу в форме тренингов, индивидуальных и групповых заданий, дискуссий, полевых игр, упражнений.

Список цитируемых источников

1. *Калинина, Т. В.* Феномен прокрастинации: современные исследования / Т. В. Калинина, Д. А. Кудачкин // Приволж. науч. вестн. — 2016. — № 11 (63). — С. 58—61.
2. *Milgram, N. A.* Correlates of academic procrastination / N. A. Milgram, G. Batori, D. Mowrer // J. of School Psychology. — 1993. — № 31. — P. 487—500.
3. Академическая прокрастинация в структуре стилевых особенностей учебной деятельности студентов / А. В. Микляева [и др.] // Психолог. наука и образование. — 2018. — Т. 23, № 4. — С. 61—69.
4. *Ковылин, В. С.* Теоретические основы изучения феномена прокрастинации / В. С. Ковылин // Личность в меняющемся мире: здоровье, адаптация, развитие. — 2013. — № 2. — С. 22—41.
5. *Яценко, Т. Е.* Склонность к прокрастинации у студентов в период кризиса профессионального развития / Т. Е. Яценко, Я. С. Вольнич // Актуальные проблемы совершенствования высшего образования : материалы XIII науч.-метод. конф. с междунар. участием ; Ярослав. гос. ун-т им. П. Г. Демидова. — Ярославль, 2018. — С. 581—583.
6. *Юдеева, Т. Ю.* Перфекционизм как личностный фактор депрессивных и тревожных расстройств : автореф. ... дисс. канд. психол. наук / Т. Ю. Юдеева. — Москва, 2007. — 23 с.

УДК 37.013.42

Д. Д. Воробьёва

Учреждение образования «Барановичский государственный университет», Барановичи, Республика Беларусь

СТАТУС «СОП»: ПОМОЩЬ СЕМЬЕ ИЛИ НАКАЗАНИЕ?

Введение. Семья, находящаяся в социально опасном положении (далее — СОП) — это семья, имеющая детей, где родители или законные представители несовершеннолетних не исполняют обязанности по их воспитанию, обучению и (или) содержанию и (или) отрицательно влияют на их поведение, либо жестоко обращаются с ними. В начале каждого учебного года, как правило, классный руководитель либо воспитатель группы дошкольного учреждения посещает семьи своих подопечных для изучения условий жизни и воспитания каждого из них. Иногда посещать семьи могут комиссией: классный руководитель либо воспитатель группы дошкольного учреждения, социальный педагог, педагог-психолог, участковый инспектор. Особое

внимание уделяется информации, поступающей из различных источников (соседи, родственники, совершенно случайные люди, анонимы, отдел образования, поликлиника, ИДН, КДН). Информацию обязательно проверяют. По результатам посещения несовершеннолетнего и его семьи составляется акт обследования условий жизни и воспитания несовершеннолетнего.

Адвокаты обращают внимание на то, что акт обследования условий жизни и воспитания несовершеннолетнего должен составляться только лишь в присутствии законных представителей. Отказать в ознакомлении с актом обследования представители госорганов не вправе. В этом случае можно направить письменное обращение на имя руководителя государственного органа с описанием ситуации и (или) с просьбой о предоставлении вам копии акта обследования для ознакомления.

Решение о признании СОП по результатам акта обследования принимается советом учреждения по профилактике безнадзорности и правонарушений несовершеннолетних (в школах, гимназиях, лицеях, вспомогательных школах, вспомогательных школах-интернатах, вечерних школах, птузах, ссузах) или педагогическим советом (в дошкольных учреждениях, социально-педагогических учреждениях). На заседание совета обязательно приглашаются родители (или лица их заменяющие) несовершеннолетнего.

Основная часть. При выявлении неблагоприятной для детей обстановки организация информирует об этом отдел образования. Он, в свою очередь, сообщает о ситуации руководителю учреждения образования, в котором воспитывается или учится ребёнок. Создаётся комиссия, которая проводит социальное расследование о семье, собирает информацию о ребёнке и его родителях.

Результаты социального расследования обсуждает совет профилактики и принимает решение — либо ребёнка признают находящимся в СОП, либо помогают родителям устранить недочёты в воспитании и содержании ребёнка.

После принятия решения составляется индивидуальный план работы, как с несовершеннолетним, так и с его родителями, который утверждается руководителем учреждения образования. Семье в СОП оказывают необходимую помощь. Например, наблюдение и консультации педагога-психолога, педагога социального, проведение семинаров-практикумов, лекций, бесед, вовлечение детей в кружки, секции, родителей — в клубы, консультация для родителей от педагога-психолога, врача, юриста, правоохранительных органов, психотерапевтическая помощь детям и родителям.

Материальная помощь может выражаться в предоставлении бесплатного питания в саду или школе, в организации бесплатного оздоровления в лагерях.

Родители вправе подать ходатайство об отмене решения о признании ребёнка находящимся в СОП, если считают, что причины, повлекшие такой статус, отпали. Ходатайство направляется в адрес педагогического совета или совета учреждения образования по профилактике безнадзорности и правонарушений несовершеннолетних.

После признания ребёнка находящимся в СОП ежеквартально проверяющие анализируют проделанную работу и принимают решение, работать с семьёй дальше по плану или готовить ходатайство в комиссию по делам несовершеннолетних о признании несовершеннолетнего нуждающимся в государственной защите [1].

Как правило, минимум полгода такую семью пытаются «привести в чувство», дают им шанс исправить ситуацию: изменить отношение родителей к жизни, мотивировать на поиск работы, улучшить условия проживания, избавиться от зависимостей, наладить отношение с близкими.

И лишь тогда, когда результата нет, ребёнка могут признать нуждающимся в государственной защите и принять решение об отобрании его у родителей и помещении на государственное обеспечение.

Заключение. На учёт можно попасть по нескольким критериям в совокупности. Например, у ребёнка нет горячего питания, одежды по сезону, в семье частые скандалы, с ребёнком жестоко обращаются, не соблюдается температурный режим в жилом помещении или его плохое санитарное состояние. Через 14 дней по результатам всех собранных материалов совет учреждения образования по профилактике безнадзорности и правонарушений принимает решение, признать социально опасное положение ребёнка или нет. Решение о признании ребёнка находящимся в СОП может быть обжаловано родителями в районном исполкоме, а затем в суде. Снять с учёта могут через полгода, если ситуация в семье изменится к лучшему.

В целом, признание того, что ребёнок находится в СОП является вынужденной мерой со стороны государства, заставляющей «трудных» родителей изменить свою жизнь к лучшему, наладить семейные отношения, найти работу, заняться самовоспитанием и вести воспитательную работу со своим ребёнком.

Список цитируемых источников

1. Дивицына, Н. Ф. Социальная работа с неблагополучными детьми и подростками / Н. Ф. Дивицына. — Ростов н/Д, 2016. — 288 с.

ОБЩАЯ СТРУКТУРА ШКОЛЫ ОРДЕНА ИЕЗУИТОВ НА ТЕРРИТОРИИ БЕЛАРУСИ

Введение. В данной статье речь идёт о структуре школы иезуитов на территории Беларуси. Описание ступеней образования, основных черт учебно-воспитательной системы «общества Иисуса». Размещены основные идеи педагогической мысли иезуитов. Также продемонстрированы связи педагогической деятельности иезуитов и католической церкви.

Основная часть. Своей организацией орден иезуитов напоминал, с одной стороны, отчасти войско с централизацией власти наверху, с рядом иерархически расположенных властей и с беспрекословным подчинением младших старшим, с чисто военной дисциплиной. С другой стороны, некоторыми своими чертами орден напоминает тайное общество, деятельность которого совершенно сокрыта от посторонних глаз, тем более, что многие члены общества были тайными иезуитами [1]. Орден преследовал очень часто цели, остававшиеся неизвестными рядовым его членам даже начальствующим лицам. Во главе этой организации стоял пожизненный «генерал», находившийся непосредственно под властью папы, но часто фактически подчинявшийся себе саму политику курии. Он открывал средние и высшие школы, осуществлял главный контроль за деятельностью учителей, без его разрешения запрещалось вводить какие-либо новшества в преподавание учебных дисциплин. Резиденцией генерала должен был быть Рим, где к услугам иезуитов существовали такие учреждения, как высшее инквизиционное судилище и национальные коллегии для подготовки католических миссионеров в иноверных странах, отданные в начале XVII века в заведование особой конгрегации распространения веры [2].

Во главе каждой провинции устав ордена предполагал назначаемого генералом «провинциала» [1]. Провинциал управлял школами, находящимися на территории провинции. Он проверял их работу, назначал префектов и учителей; выявлял среди молодых монахов людей, способных к педагогической деятельности вообще и к преподаванию дисциплин, изучаемых в высшей школе, в частности; предписывал для школ всех провинций время начала и окончания занятий и каникул; следил за тем, чтобы без разрешения генерала никто не занимался переводами и изданиями иностранных книг, особенно школьных; подбирал кандидатуры для представления на пост ректоров коллегий на подвластной ему территории. Провинциалы назначались на срок в три года и обязаны были посылать регулярные отчёты о деятельности в определённые промежутки времени. В Риме сосредоточивалось громадное количество отчётов и донесений, часто писавшихся шифрами и составлявших тайну для непросвещённых. Также отчёты получались провинциалами от лиц, которые находились у них в подчинении.

Непосредственной работой школы руководил префект. Он должен был организовывать диспуты и публичные экзамены, он был обязан ежемесячно посещать одно занятие, проводимое каждым учителем, проверять время от времени письменные работы учеников. После посещения урока следовал его квалифицированный, доброжелательный анализ с точным указанием достоинств и недостатков. Таким образом, контролирование занятий выполняло не только дисциплинарную функцию, но и оказывало помощь молодым педагогам со стороны старших, более опытных и содействовало повышению профессионального мастерства [2].

Непосредственную педагогическую деятельность осуществляли учителя, для подготовки которых орден отводил значительный срок. Она претворялась в жизнь следующим образом.

Юноши, решившие связать свою судьбу с орденом, сначала подвергались испытанию в особых домах и только в том случае, если признавались пригодными для ордена, принимались в качестве послушников, проходя потом суровую школу безусловного послушания старшим в особых общежитиях, «новициатах», для чего устанавливался двухлетний срок. Послушники свободно и без объяснения причин могли изменить своё положение и выйти из ордена, но от «схоластиков» (следующая ступень) требовался уже обет, который позволял им без согласия начальства выходить из ордена, причём руководство ордена иезуитов сохраняло право без объяснения причин удалять схоластиков, которых считало недостойными оставаться в ордене [1]. Срок пребывания адептов на этой второй ступени был более продолжительным. Это было главным образом время обучения, а иногда и начало педагогической деятельности. Два года схоластики штудировали труды греческих и римских авторов, стремясь выработать собственный стиль письма и разговорной речи на этих двух языках. Параллельно по указанию начальства изучался язык какой-либо европейской страны, где в будущем иезуит должен был трудиться. Несколько раз в год для схоластиков устраивали литературные заседания, на которых он упражнялся в красноречии, цитируя отрывки из работ античных писателей, либо читали собственные произведения. Присутствующие на них старшие иезуиты исправляли ошибки и подсказывали направление, в котором необходимо было работать.

«Профессоры» — высшая ступень в ордене иезуитов, в которой выделялась особая категория «профессор четырёх обетов», которые кроме обычных трёх монашеских обетов, должны были давать ещё обет беспрекословно отправляться, куда велит папа. Эти люди всегда и составляли ядро ордена иезуитов, из которых только и могли избираться начальствующие лица всей организации. Наконец, у ордена были ещё «экстерны», или аффилированные члены, среди которых встречались даже государи. Высшие духовные лица (епископы, кардиналы) очень редко бывали из иезуитов, и не было ни одного иезуита на папском престоле.

Согласно предписаниям руководства ордена, главной чертой иезуитского учебно-воспитательного процесса должны быть мягкость и доброта педагогов, соединение с признанием авторитета ребёнка, проявление к нему большего уважения и признанием его достоинств. Наказание юноши надлежало рассматривать как крайнюю меру. Отношения между учителем и учеником должны основываться только на любви и доброжелательности [2].

В то же время внутренняя дисциплина, которую требовал устав ордена, сводилась главным образом к тому, чтобы каждый всего себя целиком отдавал служению целям ордена. Безусловное повиновение старшим, а также полное отречение от собственной воли и суждений являлись главными добродетелями иезуитов: «младший должен уподобляться посоху в руках старшего, быть как труп, которому можно придать любое положение».

Главными видами деятельности ордена были участие в отправлении культа, духовное руководство мирянами, воспитание и образование юношества, миссионерство. Основной задачей выступало подчинение светского общества руководству церкви, преимущественно своего же ордена.

Лёгкая мораль иезуитов со своим казуистическим характером делала духовников принадлежащих к ордену, податливыми и снисходительными, а потому и особенно приятными в высших сферах светского католичества [1]. Как педагоги иезуиты проявили особое искусство в воспитании подрастающих поколений. Они старались сделать образование доступным наибольшему количеству людей, особенно наиболее способным мальчикам из низших классов, учили за дешёвую плату, иногда воспитывали совершенно даром. К своим целям он приспособили гуманистическое направление того образования, начало которому было положено в эпоху Ренессанса.

Лучшие представители ордена иезуитов становились признанными авторитетами в сфере изящных искусств и литературы. Широко известен приверженец этого католического течения испанский писатель и мыслитель Бальтасар Грасиан-и-Моралес (1601—1658). Послушник (с 1619) и член (с 1635) ордена иезуитов. Преподавал латинскую грамматику, «моральную теологию» и философию в различных иезуитских коллегиумах (1627—1636). За образ мыслей незадолго до кончины был отправлен в ссылку (1657).

Б. Грасиан-и-Моралес впервые выдвинул теорию остроумия, суть которого состоит в изящном сочетании, в гармоническом сопоставлении двух или трёх далёких понятий, связанных единым актом разума». По его мнению, «разум без остроумия, без острых мыслей — это солнце без света, без лучей». Гарсиан-и-Моралес делает акцент на самотворении людей. В личности он ценил новаторство, самообладание, пронизательность, возвышенный вкус, героизм, неравнодушие, скрытность, «дар интуитивного верного решения», «действовать не по норову, а по здравомыслию» [1].

С течением времени орден иезуитов развил и чисто мирскую деятельность экономического и политического характера: иезуиты основывали банки, торговые дома, пускались в колониальные предприятия, принимали на себя дипломатические поручения, вмешивались во внутренние дела государства.

У иезуитов выработалась своя моральная и политическая философия. Знаменитое учение о том, что «цель оправдывает средства», не было именно иезуитским изобретением, но оно входило в моральный кодекс. Духом приспособления к человеческим слабостям проникнута теория иезуитов, известная под названием «пробабилизма»: человек грешит лишь тогда, когда совершает заведомо греховный поступок, но если в поступке есть только вероятность греха, то совершать его можно.

Деятельность ордена иезуитов на территории Беларуси в XVIII веке имело серьёзное просветительское значение, а также играло роль значимого барьера на пути русификации этих земель [3].

Заключение. Школа ордена иезуитов имела достаточно структурированную иерархию ступеней. Внутренняя дисциплина, которую требовал устав ордена, сводилась главным образом к тому, чтобы каждый всего себя целиком отдавал служению целям ордена. Главной чертой иезуитского учебно-воспитательного процесса должны быть мягкость и доброта педагогов, соединение с признанием авторитета ребёнка, проявление к нему большего уважения и признанием его достоинств. Основной задачей выступало подчинение светского общества руководству церкви, преимущественно своего же ордена.

Список цитируемых источников

1. Грицанов, А. А. Католичество / авт.-сост. А. А. Грицанов. — Минск : Книж. Дом, 2006. — 383 с.
2. Блинова, Т. Б. Иезуиты в Беларуси (Их роль в организации образования и просвещения) / Т. Б. Блинова. — Гродно : ГрГУ, 2002. — 425 с.
3. Бёмер, Г. История Ордена Иезуитов / Г. Бёмер // Орден Иезуитов Правда и Вымысел : сборник. — М. : АСТ, 2004.

СОЦИОГЕНЕТИЧЕСКАЯ КОНЦЕПЦИЯ Н. ЭЛИАСА: В КОНТЕКСТЕ ФИЛОСОФСКОГО ИССЛЕДОВАНИЯ ФЕНОМЕНА ДЕТСТВА

Введение. Концепция немецкого социолога Н. Элиаса в настоящий момент рассматривается преимущественно в рамках историко-социологического дискурса [1]. Несмотря на доминирующее значение исторических и социальных контекстов исследования, учёный придаёт большое значение психологическим аспектам изучения социогенетического развития. Экстраполируя методы и приёмы психоаналитической традиции, исследователь вводит их в более широкий и актуальный контекст, связанный с поиском новых теоретико-методологических оснований и парадигмальных границ, в том числе имеющих отношение к проблемам философского исследования феномена детства, актуальных для XXI века.

Проблематизация философского контекста исследования феномена детства, в рамках социально-исторического и психоаналитического дискурсов, может быть установлена в работах Н. Элиаса, в значительной степени, за счёт переосмысления таких понятий, как «взрослость» и «детство» в истории западной культуры. Устойчивая привычка воспринимать элементы этой пары как противоположные связана с традицией и «предрассудками», смысл которых хорошо демонстрирует уже ставший хрестоматийным пример: сравнивать западную культуру с «взрослостью», а другие менее «развитые» — с «детством» [2, с. 347—374]. Однако вместе с динамическими преобразованиями в обществе трансформируются не редуцируемые исключительно к биологическим или социальным характеристикам категории «взрослость» и «детство», что позволяет использовать их в качестве отдельного предмета философской рефлексии.

Основная часть. Исходя из эпистемологической установки Н. Элиаса и его синтетического подхода, содержание и признаки понятий «взрослость» и «детство» можно определить, не путём их грубого противопоставления, а благодаря анализу таких предельных категорий, как «социальное взаимодействие» и «социальная структура». В терминологии исследователя, диалектическое развитие социума через взаимодействие людей носит название «процесса цивилизации», включающего помимо образования государства и социально-экономической сферы — изменение поведения людей, психологической структуры их личности на протяжении всей истории западной культуры [3, с. 48].

Важной теоретико-методологической посылкой учёного является психоаналитическая апелляция к значимости аффективных, чувственных элементов в структуре личности и постоянного контроля над ними, с помощью которого на протяжении многих поколений формируется тип социального взаимодействия. Согласно гипотезе Н. Элиаса, форма социального взаимодействия («фигурация»), степень его сложности и дифференциации предопределяет тип психической структуры личности, что нивелирует некоторые попытки учёных исходить из априорного существования досоциальной (асоциальной) психики, поскольку именно общество организует жизненное пространство для проявления индивидуализации и самосознания, субординации и иерархизации человеческих отношений. Контроль над аффектами и влечениями, в элиасовском значении, представляет собой рационализацию фрейдовского «Сверх-Я» в условиях многовекторной и динамической коммуникации, посредством которой ребёнок «превращается» во взрослого индивида, способного к выстраиванию сложных причинно-следственных связей в общественных отношениях.

Субстанциональный характер тела и психики, с точки зрения автора социогенетического подхода, укоренён не в биологической природе человека, а в социуме и «сплетении» сложных человеческих взаимодействий: «Над природным космосом выстраивается космос человеческий, «историкосоциальный континуум»: человек направляется не столько биологически заданными инстинктами, сколько прошедшими «шлифовку» влечениями и аффектами» [2, с. 361]. Самоидентификация человека, вопреки индивидуалистическим теориям, подразумевает наличие общества, в котором развивается и социализируется ребёнок, внедряются методы контроля над его аффектами и влечениями, в результате чего происходит интериоризация внешних норм и правил. Усиление «Сверх-Я» приводит не только к рационализации мышления и поведения ребёнка в процессе взросления, но также к увеличению дистанции между естественно-природным и социально-культурным, детским и взрослым внутри его личности. Именно это дополнение, в качестве критического замечания в сторону многих социальных и психологических теорий, упускающих важные элементы психо- и социогенеза, позволяет выявить специфику «взросления», тесно связанного с процессом формирования социальной идентичности ребёнка и/или «габитуса».

В рамках концепции Н. Элиаса, идентичности и «габитуса» являются комплементарными категориями, поскольку дети могут развиваться и существовать только в условиях динамически и диалектически развивающейся социальной структуры, которая «создаётся в результате «сплетения» человеческих намерений и действий, являющихся движущей силой истории [4]. Признавая заслуги и открытия психоанализа, а именно

3. Фрейда, учёный подвергает критике некоторые положения психоаналитической теории, прежде всего, за её тенденции редуцировать человека к наделённому неизменными аффектами и влечениями существу. В то время как конституируемое в процессе социального взаимодействия «Сверх-Я» включает не только переданные ребёнку в период взросления семьёй социальные нормы и правила, но и групповую идентичность («Сверх-Мы»), входящую в структуру личности. В контексте такого ракурса рассмотрения проблемы, именно динамические социальные взаимозависимости между людьми формируют исторически неповторимые психические структуры детей и взрослых.

С точки зрения исторической перспективы, общество и вписанные в него взрослые индивиды, условно говоря, — это уже состоявшиеся «проекты», подверженные изменениям. В то время как новорожденный ребёнок является лишь частью природы и определяется, чаще всего, как «начальная точка», «набросок», возможность, переходящая в статус действительности, только благодаря воспитанию и обучению, которые тоже являются исторически изменчивыми. Согласно элиасовской интерпретации, возникшие в эпоху Нового времени дисциплинарные практики привели к повсеместному усилению контроля над поведением детей и, как следствие, осознанному самопринуждению и самоконтролю во взрослом возрасте, обеспечивающих социальную успешность индивида. Формирование стабильного рационального «Сверх-Я» является фундаментальным критерием взросления в истории западной культуры, на основании которого формируются представления о детстве, выстраиваются отношения «взрослый—ребёнок», конституируется дистанция между внутренним «Я» и внешним миром, взрослыми и детьми. Эта особенность в определении понятия «взрослость», начиная с XVII века, привела к необходимости увеличения детского периода «созревания» и последующей реструктуризации отношений «взрослый—ребёнок» в западной культуре.

Заключение. Оптику методологии концепции цивилизации Н. Элиаса можно рассматривать, как попытку объединить психоаналитический и социогенетический подходы, с целью выявить механизм исторического развития цивилизации в контексте «взросления» человечества. В этом ракурсе рассмотрения, концепт «взрослость», рефлексивно осмысливаемый исключительно в паре с контрадикторным ему историческим и относительным концептом «детство», является абсолютным и внеисторическим понятием, отражающим цели развития человечества, а концепция учёного даёт дополнительную возможность исследования феномена детства. Исходя из анализа категориальной пары «взрослый—ребёнок», чаще всего включенной в бинарные формы размышления, с целью противопоставления взрослых и детей, социогенетический подход Н. Элиаса позволяет выявить дополнительные методологические приёмы к исследованию феномена детства, с целью устранить однозначные линейно-априорные схемы рассуждения, зачастую узконаправленный дисциплинарный ракурс рассмотрения.

Список цитируемых источников

1. Элиас, Н. О процессе цивилизации. Социогенетические и психогенетические исследования : в 2 т. / Н. Элиас. — СПб. : Университет. кн., 2003. — Т. 2. — 382 с.
2. Руткевич, А. М. Историческая социология Норберта Элиаса / А. М. Руткевич // О процессе цивилизации. Социогенетические и психогенетические исследования. — М. ; СПб. : Университ. кн., 2001. — Т. 2. — С. 347—374.
3. Козловский, В. В. Фигуративная социология Норберта Элиаса / В. В. Козловский // Журн. социол. и соц. антропологии. — 2000. — № 3. — С. 40—66.
4. Кучер, Г. О. Фигуративная теория Н. Элиаса в современном социологическом дискурсе [Электронный ресурс] / Г. О. Кучер // Соврем. исслед. соц. проблем. — 2013. — № 2 (22). — Режим доступа: <http://journal-s.org/index.php/sisp/article/view/220134>. — Дата доступа: 02.10.2020.

УДК 903.4

А. А. Дыркова

Учреждение образования «Барановичский государственный университет», Барановичи, Республика Беларусь

ВЛИЯНИЕ ХРИСТИАНСТВА НА ПРОЦЕСС ОБУЧЕНИЯ И ВОСПИТАНИЯ НА ТЕРРИТОРИИ БЕЛАРУСИ X—XIII ВЕКОВ

Введение. Сегодня происходят глубокие перевоплощения во всех сферах жизни, благодаря чему меняются ценности. Проблемы глобализации и распространения массовой культуры подталкивают к решению выхода в направлении творческого использования национального наследия белорусского народа. Интересным для изучения является период Средневековья, во время которого распространяется христианство. Религия повлияла на многие сферы жизни людей, в том числе и на процесс обучения и воспитания.

Основная часть. Развитие педагогической мысли Беларуси происходило в сложных исторических условиях, таких как переход от языческой до христианской веры, становление и развитие древнерусского феодального государства, вхождение белорусских земель в состав ВКЛ [1, с. 42].

Педагогическая мысль на территории современной Беларуси начала интенсивное развитие с принятием Христианства (988). Основные идеи народной педагогики согласовывались с христианской моралью [2, с. 238].

С приходом христианства в педагогической мысли меняется система ценности, морали и основ морального воспитания. Решающим в это время является идеал служения Богу и людям.

Отечественные просветители отмечали, что склонность к моральному поведению есть одновременно и первый свободный выбор человека. В это время свобода личности рассматривается исключительно в контексте формирования духовности в самом широком смысле [1, с. 46].

Также зарождается теоцентрическая модель морального воспитания, основанная на понимании человека как вершины божьего творения. Её центром является религиозный воспитательный идеал, а главным основанием отношения человека к миру объявляется любовь к Богу и людям, познавательная деятельность в моральной сфере. Воспитательные нормы представляют внешнюю в отношении индивида систему моральной регуляции и в то же время опираются на внутренний мир личности [1, с. 47].

Период распространения христианства в Беларуси обогатил педагогическую мысль системой духовных ценностей, доминантами которой являлись добро, истина и красота. Такая ценностная установка воспринималась как максимальная приближенность к Богу и обуславливала направленность всех воспитательных усилий к внутреннему миру индивида. А его сущность рассматривалась как постоянное духовное развитие личности. Представители христианской этико-педагогической мысли считали учителя-проповедника обязательной и главной фигурой в морально-духовном совершенствовании общества [3].

Христианское учение вообще формировалось и распространялось непосредственно с опорой на авторитет Иисуса Христа, который, в первую очередь, выступал как учитель-спаситель. Закономерно, что в качестве воспитателей рассматривались духовные личности [2, с. 138].

Представители этико-педагогической мысли Беларуси средневековья приходили к пониманию, что настоящему учителю недостаточно владеть внушительным объемом этических знаний. Чтобы добиться результативности воспитательных усилий, он должен сам в реальной жизни быть примером высоконравственного поведения [3]. В дополнение ко всему учитель должен был не просто транслировать соответствующее содержание воспитания, изложенное в педагогических книгах, а творчески перерабатывать его согласно реальным условиям жизни. Как верно отмечает А. Я. Цукерман, в то время «идеалом воспитателя считался человек, который владел глубокими знаниями своего предмета, щедро делился ими с учениками и в то же время вносил определённый вклад в развитие этой области науки» [3].

Свидетельством этого является просветительская деятельность Евфросинии Полоцкой (1110—1179) и Кириллы Туровского (1130 — около 1182). Е. Полоцкая выдвигала на первый план формирование добродетельной и социально-полезной личности, а К. Туровский распространял такие идеи христианских добродетелей как человеколюбие, сочувствие, милосердие, трудолюбие, добро. Эти нравственные качества высоко ценились народом [2, с. 139].

Евфросиния Полоцкая играла важную роль в усилении позиций христианской идеологии. Она была сторонником народного образования. В образовании народа Евфросиния видела главный путь для возвышения государства, поэтому уделяла много внимания образовательной деятельности, организации рукописного издания. Просветительница и сама переписывала и переводила книги зарубежных авторов. Благодаря её усилиям при монастырях появлялись школы, где обучающиеся изучали чтение, письмо, основы христианской религии, а также нотную грамоту, иностранные языки, медицину и пр. Но главной целью обучения выступала задача расширения христианской идеологии [4, с. 905].

Кирилл Туровский был писателем высокого нравственного чувства, глубоким мыслителем. По числу дошедших до нас списков произведений, которое пока не поддаётся даже точному учёту, Кирилл в православном славянском мире стал одним из самых востребованных авторов. Авторитет Кирилла стоял так высоко, что его можно назвать учителем Церкви из славян, духовная энергия которого была направлена не на отвлечённое богословие, а на то чтобы силою высокого художественного слова и обаянием понятной для славянина поэтической образности укоренить в сознании молодого христианского народа базовые церковные истины. В то же время за изящной литературной формой и доходчивостью изложения подготовленному читателю открывались глубинные религиозно-философские смыслы и идейные подтексты, а также широчайшие книжные познания [5].

Нужно отметить, что религиозное содержание картины мира и системы ценностей создаёт почву для непрерывного духовного поиска, духовного усовершенствования, а это акт индивидуального морального творчества, к чему стремится любая педагогическая система. Теоцентрическая модель являлась определяющей и имела место на следующих этапах развития этико-педагогической мысли Беларуси [1].

Заключение. С приходом христианства в сознании белорусского народа вырабатываются новые представления, идеи, понятия. В основе педагогики находится христианская мораль, главным воспитательным идеалом которой является любовь человека к Богу. Роль учителя была не только в подаче знаний, но и в качестве примера высоконравственного поведения согласно христианской идеологии. В педагогической мысли, несмотря на дидактическую ориентацию педагога, приоритетным было воспитательное, то есть духовно-

нравственное направление. В оценке результатов его деятельности Белорусский народ сохранил имена просветителей, таких как Евфросиния Полоцкая и Кирилл Туровский, которые принимали большое участие в образовании народа. Изучение периода Средневековья (X—XIII века) позволяет вспомнить духовные и культурные ценности прошлого, актуализировать осознание принадлежности к единому этнокультурному процессу.

Список цитируемых источников

1. Болбас, В. С. Метадалагічныя асновы даследавання этыка-педагагічнай думкі Беларусі X—XVIII стагоддзяў / В. С. Болбас // Адукацыя і выхаванне. — 2010. — № 2. — С. 42—52.
2. Юркевич, А. Т. Этнопедагогические основы в деятельности известных представителей Беларуси / А. Т. Юркевич // XII Машеровские чтения : материалы Междунар. науч.-практ. конф. студентов, аспирантов и молодых ученых, Витебск, 19 окт. 2018 г. — Витебск : ВГУ им. П. М. Машерова, 2018. — С. 238—240.
3. Болбас, В. С. Педагогическая мысль средневековой Беларуси о роли учителя в нравственном воспитании личности [Электронный ресурс] / В. С. Болбас // Журн. педагогика и психология. — Режим доступа: <https://cyberleninka.ru/article/n/pedagogicheskaya-mysl-v-srednevekovoy-belarusi-o-rol-i-uchitelya-v-nravstvennom-vospitanii-lichnosti/viewer>. — Дата доступа: 15.10.2020.
4. Доўнар, Т. І. Асветніца, хрысціянскі дзеяч і мысліцель старажытнай Беларусі / Т. І. Доўнар // Роль жэнціны в развіцці сучаснай навуцы і адукацыі : сб. матэрыялаў Междунар. науч.-практ. конф., 17—18 мая 2016 г., Мінск, БГУ ; редкол.: И. В. Казакова, А. В. Бутина, И. В. Олюнина. — Минск : БГУ, 2016. — С. 904—908.
5. Мильков, В. В. Идейное своеобразие религиозных и нравственных воззрений Кирилла Туровского [Электронный ресурс] / В. В. Мильков // Древняя Русь: во времени, в личностях, в идеях. — 2016. — № 6. — Режим доступа: <https://cyberleninka.ru/article/n/ideynoe-svoebrazie-religioznyh-i-nravstvennyh-vozzreniy-kirilla-turovskogo/viewer>. — Дата доступа: 15.10.2020.

УДК 159.923.2

А. В. Жарков

Учреждение образования «Барановичский государственный университет», Барановичи, Республика Беларусь

СЕМЬЯ КАК ФАКТОР ПРОЯВЛЕНИЯ АУТОАГРЕССИИ ПОДРОСТКОВ

Введение. Одной из наиболее важных причин, определяющих возрастную специфику аутоагрессивного подросткового поведения, является то обстоятельство, что мы имеем дело с периодом самого значительного возрастного психоэндокринного сдвига — с пубертатным кризом, роль которого в генезе социальных и личностных девиаций, возникновений или манифестаций психических расстройств трудно переоценить. Когда происходят социализация личности и её становление (а именно, личностные особенности оказываются наиболее важным для формирования агрессивных установок), влияние социальных факторов чрезвычайно велико. В это время у подростка формируются межличностные отношения, определяется место в обществе, вырабатываются морально-этические принципы, ценностные, ориентации.

Основная часть. Изучение аутоагрессивного подросткового поведения актуально из-за ряда причин: данное явление может привести к суицидальным попыткам, а в крайней своей форме к суициду. Подростки и юноши, для того чтобы привлечь внимание со стороны ближайшего социального круга используют аутоагрессию, чтобы их пожалели. Аутоагрессия — более ранняя форма аутодеструкции, которая приводит к аддиктивному и социально-деструктивному поведению. Из этого следует, что если мы будем изучать аутоагрессию, то сможем предупредить девиантное поведение среди юношей и девушек. Ряд учёных (Э. Леус, Н. А. Польская, Е. П. Ильин) изучали данное проявление поведения и пришли к выводу, что оно имеет негативные последствия: 1) поведение, приводящее к намеренным или непреднамеренным повреждениям; 2) курение табака; 3) злоупотребление алкоголем и наркотиками; 4) сексуальные эксцессы; 5) нездоровое пищевое поведение; 6) физическая неактивность. [1—3].

Литературные данные свидетельствуют, что суицид является одной из основных причин смерти детей и юношей. В возрастной группе 11—19 лет уже предпринимали, по меньшей мере, одну попытку расстаться с жизнью 5 % юношей и 8 % девушек, а 1,8 % — две и более. [4].

Аутоагрессивное поведение проявляется в самообвинении, самоунижении, нанесении себе телесных повреждений. Чаще всего аутоагрессия проявляется у людей, которые подвержены неврозам, депрессиям. Такие личности склонны к интровертированности (т. е. к сосредоточению на своем внутреннем мире) и демонстративности поведения (пытаются привлечь к себе внимание, заинтересовать окружающих их людей). В многочисленных исследованиях прослеживается связь возникновения аутоагрессии с заниженным уровнем самооценки, мазохистической личностной акцентуацией характера. Внешними факторами, способствующими возникновению аутоагрессии, являются психотравмирующие ситуации, нарушение процесса социализации, физическое и психологическое насилие. Выделяются так же и биологические причины аутоагрессии. В этих случаях акты аутоагрессии могут быть спровоцированы психиатрическими заболе-

ваниями. Крайней формой аутоагрессивного поведения является самоубийство. По прогнозу Всемирной Организации Здравоохранения (ВОЗ) к 2020 году ежегодно по собственной воле будут расставаться с жизнью 1 500 000 человек [5]. Согласно данным Центра по исследованию самоубийств ВОЗ самый высокий уровень саморазрушительного поведения среди женщин отмечается в 15—24 лет, а среди мужчин — в возрасте 12—34 лет. В эти возрастные границы включены подростки. Россия вышла на второе место в мире по количеству суицидов на 100 тыс. постоянно проживающего населения.

Один из значимых показателей усиления явления аутоагрессии в подростковом возрасте наличие депрессивных состояний, которые могут вызываться разными причинами и проявляться в печали, подавленности, потере интереса к жизни [4]. Причиной, приводящей к риску аутоагрессивного поведения, часто становится стрессогенная ситуация, в основе которой могут оказаться семейные и межличностные конфликты, неприятности в школе и прочее [6]. Все названные основные причины мешают подростку успешно адаптироваться в социуме.

Исследователями Н. Н. Толстых и С. А. Кулаковой было проведено исследование мотивации девиантных подростков, которое позволило выявить, что распределение мотивационного объекта у данных подростков происходит в основном в ближайшем будущем. Интересы этих подростков, достаточно приземлённые. Известный исследователь детского и подросткового возраста Б. С. Братусь установил, что возможности наиболее правильного подхода к адаптации девиантных подростков должно идти через развитие жизненных ориентации, принятие себя как уникальной личности.

Из социальных факторов, воздействующих на социализацию ребёнка, следует выделить семью, которая является ключевым условием оптимального социального, психосоциального развития ребёнка и наиболее часто выступает источником нарушений возрастного психического развития, аутоагрессивного, суицидального поведения связанных с этими социально обусловленными явлениями различными психическими расстройствами у подростка. В связи с изменившимися экономическими и политическими условиями жизни в нашей стране сформировались крайне неблагоприятные тенденции в демографической ситуации и семейно-брачных отношениях. Беспрецедентная демографическая ситуация, характеризующаяся ростом смертности, падением рождаемости и снижением удельного веса браков сохраняется в России с начала 90-х годов до настоящего момента, что во многом отражает социальное неблагополучие современного общества [7].

В исследованиях Г. Е. Сухаревой [8] детально изучены типы изменений характера детей и подростков в зависимости от характера родительской семьи. При этом выделяется ряд общих моментов, играющих существенную роль в генезе последующих нарушений поведения: 1) неправильное воспитание ребёнка; 2) длительность воздействия неблагоприятной обстановки; 3) наличие известной психологической «понятности».

Одним из первых авторов, подробно описавших связь возникновения патохарактерологических изменений с семейной обстановкой, была В. А. Гурьева. По её данным семейная среда влияет на формирование личности тремя путями: 1) фиксацией путём подражания; 2) закреплением негативистических реакций; 3) прямым культивированием, подкреплением со стороны окружающих психопатических реакций подростка [9].

Семья формирует и определяет поведение индивида, закладывает эмоциональный план и структуру поведения, которая в значительной мере сохраняется в течение жизни, а также оказывает модифицирующее влияние на поведение в каждый определённый период жизни. А. И. Захаров, [5] рассматривая генезис некоторых реактивных изменений личности взрослых, обнаружил их формирующие начала в детском и подростковом возрасте. Отдельными авторами предпринимались попытки классификации семей, в которых дети и подростки отличаются отклоняющимся поведением. Считая причиной возникновения девиантного поведения негармоничный тип семейных отношений, Т. М. Мишина [10] предложила следующую классификацию таких семей:

- 1) неполная семья (семья, где мать одна воспитывает ребёнка с рождения),
- 2) распавшаяся семья (семья с приходившим отцом),
- 3) распадающаяся семья,
- 4) ригидная (псевдосолидарная) семья (излишне регламентированная, с холодными, деспотичными отношениями родителей друг к другу и детям),
- 5) деструктивная семья (характеризуется нравственной изолированностью членов семьи друг от друга, атмосферой на напряженности и конфликтности),
- 6) семья с преобладающим отношением гиперпротекции,
- 7) семья с преобладающим отношением гипопротекции. Данная классификация основана на анализе травмирующего влияния семейных отношений на ребенка.

Наиболее полную схему анализа семьи предложил А. Е. Личко [11]. Его описание семьи включает следующие характеристики и их варианты:

- 1) структурный состав: полная семья (есть мать и отец); неполная семья (есть только мать или отец); искажённая или деформированная семья (наличие отчима вместо отца или мачехи вместо матери);
- 2) функциональные особенности: гармоничная семья; дисгармоничная семья.

Заключение. Подростковое аутоагрессивное поведение может быть вызвано рядом многих различных причин. Значимыми предпосылками к возникновению аутоагрессивного поведения, выступают различные психологические личностные особенности подростков: нервно-психическая неустойчивость, акцентуации характера, склонность к депрессивным состояниям, повышенная чувствительность и психиче-

ская утомляемость нервной системы, а также психическое нарушение, как невроз. Так же многозначительными предпосылками появления аутоагрессии являются интернет и социальные сети. Так как интернет — это сеть самой разнообразной информации, как полезной, так и провоцирующей на проявление новых форм аутоагрессивного поведения у подростков. Важными условиями, которые влияют на возникновение аутоагрессивного поведения, являются неблагоприятные семейные взаимоотношения, отсутствие взаимопонимания между личностью и окружением, наличие проблем в школе и сложностей в общении с другими людьми, аддиктивное поведение и правонарушения. Эти условия усиливают деструктивные установки у подростков со склонностью к аутоагрессивному поведению, нарушают внутреннюю целостность и развивают чувство собственной неполноценности.

Список цитируемых источников

1. *Лекомцев, В. Т.* Социальные дисфункции и саморазрушающее поведение : учеб. пособие / В. Т. Лекомцев, Е. А. Панченко. — Ижевск, 2002. — С. 1—15.
2. *Мартыненко, А. В.* Суицид в молодёжной среде / А. В. Мартыненко // Энцикл. гуманитар. наук. — 2005. — № 1. — С. 1—5.
3. Психология подростка : учебник / Ж. К. Дандарова [и др.] ; под ред. А. А. Реана. — СПб. : [б.и.], 2007. — 480 с.
4. *Войцех, В. Ф.* Прогноз и превенция повторных самоубийств среди лиц с пограничными расстройствами и психически здоровых : пособие для врачей / В. Ф. Войцех, Г. А. Скибина, А. Н. Паршин. — М. : [б. и.], 1998. — 17 с.
5. *Захаров, А. И.* Неврозы у детей и подростков / А. И. Захаров. — М. : Медицина, 1988. — 248 с.
6. Семейная политика в Российской Федерации: региональные аспекты / В. С. Орлова [и др.]. — Белгород, 2004.
7. *Амбрумова, А. Г.* О состоянии суицидологической службы в России / А. Г. Амбрумова, Г. В. Старшенбаум // XII съезд психиатров России, Москва, 1—4 нояб. 1995 г. : материалы съезда / Рос. о-во психиатров. — М., 1995. — С. 10—28.
8. *Сухарева, Г. Е.* Лекции по психиатрии детского возраста / Г. Е. Сухарева. — М., 1974. — 320 с.
9. *Гурьева, В. А.* Социальное сиротство — причина и результат психической аномальности девиаций личности и поведения / В. А. Гурьева, В. Я. Гиндикин // Сироты России: проблемы, надежды, будущее. — М., 1994. — С. 53—54.
10. *Мишина, Т. М.* Семейная психотерапия и динамика «образа семьи» / Т. М. Мишина // Психогигиена и психопрофилактика : сб. науч. тр. — 1983.
11. *Личко, А. Е.* Психопатии и акцентуации характера у подростков / А. Е. Личко. — Л. : [б.и.], 1984. — С. 36—50.

УДК 159.9

А. В. Жарков

Учреждение образования «Барановичский государственный университет», Барановичи, Республика Беларусь

СОЦИАЛЬНО-ПСИХОЛОГИЧЕСКИЕ ПРЕДИКТОРЫ АУТОАГРЕССИИ В РАННЕМ ЮНОШЕСКОМ И ПОДРОСТКОВОМ ВОЗРАСТЕ

Введение. Ранний юношеский возраст считается основным периодом, для того чтобы была сформирована способность к самоопределению к будущей жизни и будущей профессии. Но юноши всё чаще встречаются с неодобрением со стороны родителей, давлением со стороны педагогов и ближайшего круга общения, что способствует развитию стрессагенов, что приводит в дальнейшем к самодеструкции [1].

В среднем, большинство авторов нижней границей юношеского периода считают 16—17 лет, когда приобретает первичная социализация. Верхним пределом называются 24—27 лет, на который приходится завершение социализации, то есть усвоение профессиональных, семейных, культурных функций [2].

Юношеский возраст является переходным периодом от детства к взрослости. В течение этого периода перестраиваются все прежние отношения к миру и самому себе. Именно этот возраст, характеризуется зарождением значимых новообразований, детерминирующих развитие значимых личностных структур. (Л. И. Божович (1979); Л. С. Выготский (1984); М. Р. Гинзбург (1994); И. В. Дубровина (1983); Б. С. Круглов (1983); Е. П. Авдеевская (1993) и др.) [3].

Б. Г. Ананьев, говоря о юношеском возрасте, выделил в ней две фазы, одна из которых находится на границе с детством, а другая — на границе со зрелостью. Первая фаза: ранняя юность, отличается неопределённостью положения молодого человека в обществе. В этом возрасте юноша осознаёт, что он уже не ребёнок, но вместе с тем ещё не взрослый. Вторая фаза: юность как таковая, представляет собой начальное звено зрелости. Юношеский возраст, по утверждению Б. Г. Ананьева, является сенситивным периодом для развития основных социогенных потенций человека [4].

Основанная часть. Литературные данные [1] свидетельствуют, что суицид является одной из основных причин смерти детей и юношей. В возрастной группе 11—19 лет уже предпринимали, по меньшей мере, одну попытку расстаться с жизнью 5 % юношей и 8 % девушек, а 1,8 % — две и более [5]. Около 40 % молодых людей, совершивших парасуицидальное действие, уже имели ранее одну и более попыток самоубийства [3],

а лица юношеского возраста составляют 6 % от числа всех поступивших в реанимационное отделение после совершения суицидальной попытки [6].

Считается [7], что ранний юношеский возраст (14—17 лет) является суицидально опасным, так как характеризуется высокой конфликтностью со средой, которая способствует формированию в дальнейшем агрессивности, ригидности, тревожности и фрустрированности, что осознаётся как непригодность к среде и приводит к раннему употреблению алкоголя и наркотиков, а также суицидальному поведению.

Большое значение в формировании аутоагрессивного поведения играет семейный фактор. Эмоциональное отвержение в семье, незащищенность и ощущение покинутости способствуют возникновению стойких негативных эмоций, нарушению социализации, низкой устойчивости к стрессу и фрустрации, снижению контролю аффективных реакций, недостаточному развитию чувства собственного достоинства, слабым защитным механизмам личности, ощущению своей бесполезности, недоверию к окружающему миру, неверию в свои возможности. Эти переживания сохраняются и в подростковом возрасте проявляются как негативные идеалы, формирующие деструктивные модели поведения: «поиск наказания», аутоагрессия, повторяющиеся аутоагрессивные попытки, пристрастие к наркотикам и антисоциальные действия. К причинам, которые обуславливают и провоцируют аутоагрессивные попытки, относятся, наряду с психическими расстройствами, конфликты самооценки, одиночество, нарушение межличностных отношений, неудовлетворённость своей внешностью, разочарование в отношениях с представителями противоположного пола, страх перед наказанием. Часто эти попытки бывают импульсивными, ситуативными и не планируются заранее, а спустя год—два утрачивают всякую значимость. В большинстве случаев у подростков аутоагрессивные попытки становятся завершением длительной кризисной или конфликтной ситуации, которую, как показывает ретроспективный анализ, во многих случаях можно было предвидеть [8; 9]. Среди наиболее важных факторов аутоагрессивного поведения в возрасте 18—35 лет выделяют наличие аффективного, личностного или умственного расстройства, или наличие психического диагноза в семье [3].

Д. Д. Федотов с соавторами отмечают, что аутоагрессивные попытки и намерения (по типу истерических реакций) чаще возникают у подростков в ответ на систематическое словесное унижение, игнорирование их мнения близкими, ущемление самостоятельности; в ответ на конфликтные ситуации, связанные со злоупотреблением алкоголем и приёмом наркотических веществ [5]. Суициды и покушения, обусловленные психическими расстройствами (аффективно-шоковые и депрессивные реакции), чаще возникают в результате незаслуженного наказания или унижения, исходящих от родителей и друзей, оскорбления чувства дружбы и любви, исключения по разным причинам из учебного заведения, измены [1].

Аутоагрессия может быть результатом психического расстройства, акцентуаций характера, воздействия длительного стресса, эмоциональной нестабильности и социальной дезадаптации [10]. По мнению Э. Шнейдман, в основе саморазрушающего поведения лежит стремление к уходу от жизненных проблем, а не подсознательное стремление к смерти [6].

В последнее десятилетие численность юношей, злоупотребляющих алкоголем составила 827,1 на 100 тыс. юношей, что в три раза выше этого показателя среди населения в целом. Высокий уровень неблагополучных семей, злоупотребление алкоголем родителей, частые скандалы между родителями, оскорбления, физическое насилие — становятся фактором, стимулирующим несовершеннолетних и молодёжь к потреблению психоактивных веществ и алкогольных напитков, что также является фактором риска суицидального поведения [2].

В суицидальном поведении юношей, страдающих пограничными нервнопсихическими заболеваниями, более чётко, чем у взрослых, выступает зависимость между готовностью к развитию патологических реакций с суицидальными тенденциями и влиянием условий внешней среды. В этих случаях, нередко, обыденные ситуации приобретают для юношей характер экстремальных со всеми вытекающими из этого последствиями.

Важное значение в формировании суицидального поведения у лиц молодого возраста играют психические расстройства у родителей — то есть, чем больше родители отягощены психопатологически, тем выше риск суицида у юноши. Кроме того, ссоры между родителями и детьми, низкая частота и качество общения родителей и детей, воспитание в неполной семье, являются значительными факторами суицидального риска.

Суициды у юношей могут быть проявлением психогенных, острых аффективных реакций, а также результатом затяжных реактивных состояний. При этом взаимосвязь между причиной и следствием может быть не прямолинейной, а опосредоваться множеством других факторов: семейным и школьным микроклиматом, успеваемостью, взаимоотношениями со сверстниками, личностными особенностями.

Заключение. В юношеском возрасте имеются некоторые особенности суицидального поведения, затрудняющие его диагностику. Во-первых, это недостаточно адекватная оценка последствий своих действий, абстрактное восприятие понятия «смерть» (как что-то временное, похожее на сон), отсутствие четких границ между истинно суицидальной попыткой и демонстративно-шантажным аутоагрессивным поступком. Во-вторых — несерьёзность, мимолетность и незначительность мотивов, которыми суициденты детско-юношеского возраста объясняют свои попытки самоубийства. В-третьих — суицидальные попытки в детско-юношеском возрасте не имеют прямолинейной зависимости от наличия и характера психопатологической симптоматики, и особенно важная роль принадлежит опосредующему влиянию окружающей среды. В-чет-

вертых, самоубийства детей и юношей связаны с некоторыми видами отклоняющегося поведения: побегам из дома, прогулами школы, ранним курением, конфликтными отношениями с родителями [8; 9].

Наряду со сказанным, самоубийство у юношей нередко носит подражательный характер [10], а большинство суицидов реализуются при незначительном временном разрыве от начала формирования суицидальных мыслей.

У юношей, также как и у взрослых, существует соотношение суицидов в зависимости от пола: мальчики и девочки порядка 3—4 : 1. В детском возрасте суициды чаще совершают мальчики; в раннем пубертатном и пубертатном возрасте по частоте суицидов мальчики сравниваются с девочками, а в средний пубертатный период и старше чаще суициды совершают девочки [9].

Демонстративно шантажные попытки чаще совершают мальчики, а с манипулятивной мотивацией — девочки [3]. Тот факт, что показатели самоубийств в юношеском возрасте выше среди мальчиков, чем среди девочек, давно широко признаётся. Однако, самоубийство как причина смерти в группе 15—19-летних, почти одинаковая у юношей обоего пола: 9,5 % — у мальчиков и 8,2 % — у девочек [3].

Список цитируемых источников

1. *Войцех, В. Ф.* Прогноз и превенция повторных самоубийств среди лиц с пограничными расстройствами и психически здоровых : пособие для врачей / В. Ф. Войцех, Г. А. Скибина, А. Н. Паршин. — М. : [б. и.], 1998. — 17 с.
2. *Черепанова, Е. М.* Психологический стресс: помоги себе и ребёнку / Е. М. Черепанова. — М. : Академия, 1997. — С. 49—15.
3. *Вроно, Е. М.* Суицидология в России / Е. М. Вроно // Вестн. психосоц. и коррекцион.-реабилитацион. работы. — 1996. — № 1. — С. 75—81.
4. *Ананьев, Б. Г.* К психофизиологии студенческого возраста / Б. Г. Ананьев // Соврем. психолог. проблемы высш. шк. — Л., 1974. — 280 с.
5. *Воловаев, В. М.* К вопросу о факторах суицидального риска / В. М. Воловаев, Е. А. Панкратов // Новое, прогрессивное — в практику здравоохранения : тез. XXV науч.-практ. конф. врачей Ульянов. обл. / отв. ред. В. Н. Ярославцев. — Ульяновск, 1990. — С. 203—205.
6. *Амбрумова, А. Г.* Принципы организации суицидологической службы и перспективы научных исследований / А. Г. Амбрумова // Восьмой Всесоюзный съезд невропатологов, психиатров и наркологов, Москва, 7—28 окт. 1988 г. : тез. докл. : в 3 т. / Всесоюз. науч. о-во невропатологов и психиатров. — М., 1988. — Т. 1 : Симпозиумы съезда. — С. 6—28.
7. *Амбрумова, А. Г.* О состоянии суицидологической службы в России / А. Г. Амбрумова, Г. В. Старшенбаум // XII съезд психиатров России, Москва, 1—4 нояб. 1995 г. : материалы съезда / Рос. о-во психиатров. — М., 1995. — С. 28—30.
8. *Вроно, Е. М.* О возрастном своеобразии аутоагрессивного поведения у психически здоровых подростков / Е. М. Вроно, Н. А. Ратинова // Сравнительно-возрастные исследования в суицидологии : сб. науч. тр. / Моск. НИИ психиатрии ; отв. ред. В. В. Ковалёв. — М., 1989. — С. 38—46.
9. *Игумнов, С. А.* Приоритетные проблемы охраны психического здоровья детей и подростков / С. А. Игумнов // Молодое поколение XXI века: актуал. проблемы социал.-психол. здоровья. Казань, 23 апреля—6 мая 2006 г. : материалы III междунар. конгр. / под ред. А. А. Северного, Ю. С. Шевченко. — Казань, 2006. — С. 2—4.
10. *Васильев, В. В.* Особенности суицидального поведения у женщин: клинико-социал. и профилактический аспекты : автореф. дис. ... д-ра мед. наук : 14.01.06. / В. В. Васильев ; Гос. науч. центр соц. и судеб. психиатрии Минздрава РФ. — М., 2011. — 35 с.

УДК 371

Т. В. Казакевич

Учреждение образования «Барановичский государственный университет», Барановичи, Республика Беларусь

ХАРАКТЕРИСТИКА ОСОБЕННОСТЕЙ ФУНКЦИОНИРОВАНИЯ ИНСТИТУТА ЗАМЕЩАЮЩЕЙ СЕМЬИ В РЕСПУБЛИКЕ БЕЛАРУСЬ

Введение. Институт профессиональной семейной заботы о детях, оставшихся без попечения родителей, в Республике Беларусь существует вот уже более десяти лет (с 1999 года). За это время укрепилась убежденность, что устройство детей, утративших родные семьи, в приёмные семьи, детские дома семейного типа — дополнительный шанс реализовать право на воспитание в семье для всех детей, независимо от их возраста, состояния здоровья, наличия негативного жизненного опыта, отклонений в развитии и поведении, особенностей правового статуса. Пришло понимание, что развитие различных форм замещающей семейной заботы, в том числе профессиональных, обеспечивает реальную возможность деинституционализации детей-сирот и детей, оставшихся без попечения родителей.

Основная часть. Известно, что опека (попечительство) над детьми является, как правило, родственной формой семейного устройства. Нередко изъятие ребёнка из семьи в связи с отобранием или лишением родительских прав сопряжено с отсутствием возможности передать осиротевшего ребёнка в семью родственников под опеку (попечительство). У многих детей нет родственников или имеются родственники, которые не могут претендовать на опеку в силу преклонного возраста и/или состояния здоровья, неустойчивого социального, семейного положения, нерешённости жилищной проблемы.

Усыновление, несмотря на приоритетность для ребёнка, не стало массовым процессом хотя бы потому, что граждане, желающие усыновить ребёнка, отдают предпочтение детям в возрасте 3—5 лет. Одновременно усыновление сдерживается материальной затратностью социальной (семейной) адаптации ребёнка, имеющего опыт жизни в неблагополучных семейных или в институциональных условиях, что явно сказывается на количественных показателях процесса усыновления детей семьями, уже имеющими детей.

Таким образом, для ребёнка, не имеющего родственников либо имеющего неблагополучную родственную сеть, в значительной мере утратившего возможности для усыновления в связи с истечением возраста, сензитивного для усыновления, устройство в приёмную семью, детский дом семейного типа является зачастую единственной возможностью реализации права на воспитание в семье.

Десятилетняя правоприменительная практика создания и сопровождения приёмных семей, детских домов семейного типа показала, что данное направление деятельности нуждается в определённом упорядочении. Важно обобщить и распространить уже накопленный позитивный опыт. Разработка и внедрение общего порядка работы по созданию и сопровождению приёмных семей, детских домов семейного типа является в Республике Беларусь государственным социальным заказом.

Упорядочение практики — одно из важных направлений в обеспечении качественного менеджмента конкретной деятельности, что в целом позволяет стандартизировать деятельность за счёт:

- обеспечения единообразия правоприменительной практики в сфере создания и функционирования приёмных семей, детских домов семейного типа во всех регионах и на территории всех административных единиц;
- реализации общих принципиальных положений и методических подходов в практике создания и функционирования профессиональной замещающей семьи.

При создании новой семьи для ребёнка необходимо учитывать его индивидуальные особенности, мнение (пожелание) ребёнка, а также условия его развития до помещения в данную семью. Приёмная семья создаётся с целью наилучшего обеспечения правовой, социальной и психологической защищённости ребёнка. Приёмные родители обеспечивают ребёнку всестороннюю поддержку, помощь и правовую защиту.

Создание и сопровождение приёмной семьи является прозрачным, управляемым процессом, основанным на взаимодействии:

- уполномоченной организации, подготовившей граждан к созданию приёмной семьи, и уполномоченной организации, подготовившей ребёнка/детей к помещению в новую приёмную семью, и управления (отдела) образования;
- кандидатов на должность и уже работающих приёмных родителей;
- биологических родителей и/или родственников ребёнка из числа лиц, включённых в контактную сеть ребёнка.

Создание и сопровождение приёмной семьи ведётся по территориальному принципу, что облегчает организацию контактов детей с их родственниками, реализацию жилищных прав в будущем, обеспечивает их чувством принадлежности к родным (знакомым) местам [1, с. 40—41].

Для проведения работы по созданию и сопровождению приёмных семей уполномоченная организация и её специалисты должны отвечать/соответствовать следующим основным требованиям:

- наличие в уставе уполномоченной организации целей и задач, направленных на создание и сопровождение замещающих семей разных типов;
- наличие в должностных обязанностях специалистов уполномоченной организации функций по выполнению данных уставных целей и задач;
- наличие чёткой программы (концепции либо плана) действий по решению вопросов, связанных с развитием семейных, в том числе профессиональных, форм устройства детей, оставшихся без попечения родителей, на подведомственной территории;
- наличие подготовленного коллектива специалистов уполномоченной организации, обладающего знаниями и опытом в социальной педагогике, социальной работе, детской/возрастной/социальной психологии, юриспруденции;
- обеспеченность необходимым помещением, техническими средствами и расходными материалами для организации работы;
- наличие стойких позитивных деловых контактов с иными учреждениями и организациями и их специалистами, замещающими семьями всех типов, детской и родительской общественностью района;
- уполномоченная организация должна иметь положительную репутацию.

Для обеспечения качественной работы по созданию и сопровождению приёмных семей специалисты уполномоченной организации должны:

- иметь соответствующее образование и квалификацию;
- в первую очередь заботиться о наилучшем обеспечении прав ребёнка;
- уметь работать в команде и устанавливать деловой контакт с каждым человеком (независимо от его социального статуса, культуры, пола, состояния здоровья, возраста, материального положения), изъявившим желание на платной основе предоставить свои услуги управлению (отделу) образования по воспитанию детей, оставшихся без попечения родителей [1, с. 10].

Приёмная семья — возмездная форма замещающего родительства, т. е., занимая должность приёмного родителя, гражданин трудится и получает заработную плату.

Ещё одной особенностью является факт, что передача детей в приёмную семью не влечёт за собой возникновения между приёмными родителями и воспитанниками приёмной семьи правоотношений, подобных детско-родительским правоотношениям в биологической семье, правоотношениям родственников «по крови». Дети в приёмной семье находятся временно, на срок договора об условиях воспитания и содержания детей (заключается между органом опеки и попечительства и приёмным родителем) и трудового договора (заключается между управлением (отделом) образования местного исполнительного и распорядительного органа и приёмным родителем).

Приёмная семья образуется на основании решения органа опеки и попечительства о создании приёмной семьи, договора об условиях воспитания и содержания детей и трудового договора [2].

Договор об условиях воспитания и содержания детей предусматривает:

- условия воспитания и содержания детей-сирот, детей, оставшихся без попечения родителей,
- права и обязанности приёмного родителя и органа опеки и попечительства,
- срок договора,
- формы контроля за воспитанием, образованием, удовлетворением основных жизненных потребностей приёмных детей, подготовкой их к самостоятельной жизни, выполнением приёмными родителями договора об условиях воспитания и содержания детей и плана развития приёмной семьи,
- основания и последствия прекращения такого договора.

В полной семье договор об условиях воспитания и содержания детей заключается с обоими супругами, а трудовой договор — с одним из них.

Возможно заключение данного договора на срок от одного месяца до достижения ребёнком возраста 18 лет или до поступления ребёнка до достижения совершеннолетия в учреждение профессионально-технического, среднего специального или высшего образования.

В случае передачи на воспитание приёмному родителю/родителям нескольких детей может быть заключён один договор об условиях воспитания и содержания детей. Если дети передаются на воспитание в приёмную семью в разное время, заключается отдельный договор об условиях воспитания и содержания каждого вновь поступающего в семью ребёнка.

Трудовой договор с приёмным родителем заключается на срок действия договора об условиях воспитания и содержания детей. До заключения трудового договора управление (отдел) образования знакомит приёмного родителя с должностной инструкцией и правилами внутреннего трудового распорядка.

При досрочном расторжении одной из сторон договора об условиях воспитания и содержания ребёнка (детей) и (или) трудового договора вопрос о возможности воспитания детей в данной семье решается органом опеки и попечительства. Все возникающие в результате досрочного расторжения указанных договоров имущественные и финансовые вопросы решаются по соглашению сторон, а при возникновении спора — судом в установленном законодательством порядке.

Трудовые отношения приёмного родителя с управлением (отделом) образования регулируются трудовым законодательством Республики Беларусь.

На воспитание в приёмную семью передаются дети, в том числе находящиеся на воспитании в домах ребёнка, социально-педагогических учреждениях, школах-интернатах для детей-сирот и детей, оставшихся без попечения родителей, вспомогательных школах-интернатах, специальных общеобразовательных школах-интернатах, домах-интернатах для детей-инвалидов с особенностями психофизического развития и иных детских интернатных учреждениях, учреждениях профессионально-технического, среднего специального, высшего образования.

Передача детей в приёмную семью осуществляется с учётом их желания, а по достижении возраста 10 лет — только с их согласия [2]. Братья и сестры, как правило, передаются на воспитание в одну приёмную семью. При устройстве в приёмную семью менее четырёх приёмных детей и наличии у приёмной семьи необходимых условий договором об условиях воспитания и содержания детей устанавливается возможность увеличения числа приёмных детей, в том числе устройства в неё на воспитание вновь выявленных братьев и сестёр приёмного ребёнка (детей), лишившихся попечения родителей. При невозможности размещения в одной приёмной семье братьев и сестёр дети могут быть переданы на воспитание в приёмные семьи, проживающие на расстоянии, позволяющем обеспечить постоянное общение приёмных детей, приёмный родитель обязан обеспечивать их регулярное общение.

Контроль за воспитанием, образованием, удовлетворением основных жизненных потребностей приёмных детей, подготовкой их к самостоятельной жизни, выполнением приёмными родителями договора об условиях воспитания и содержания детей и плана развития приёмной семьи осуществляется: в первые три месяца воспитания каждого приёмного ребёнка — не реже одного раза в неделю; после первых трёх месяцев воспитания и до одного года — не реже одного раза в месяц; во второй и последующие годы воспитания ребёнка — не реже одного раза в полугодие.

Формы контроля (беседы с педагогами приёмных детей, приёмными родителями, детьми, в том числе по телефону, встречи с приёмной семьёй, посещение приёмной семьи на дому и другое) и порядок контроля определяются договором об условиях воспитания и содержания детей [2].

Заключение. На республиканском и местном уровнях в стране работают институты, обеспечивающие взаимное сотрудничество государственных органов, гражданского общества, всех заинтересованных в обеспечении благоприятных условий для должного физического, интеллектуального и нравственного развития детей-сирот и детей, оставшихся без попечения родителей.

Список цитируемых источников

1. *Поспелова, Н. С.* Порядок отбора кандидатов в приёмные родители, родители-воспитатели и сопровождения приёмных семей и детских домов семейного типа / Н. С. Поспелова, О. А. Дмитриева, О. С. Головнева. — Минск, 2010. — 114 с.
2. Положение о приёмной семье : с изм. и доп., внесёнными Постановлением Совета Министров Республики Беларусь от 23 июля 2010 г. № 1095 // Нац. реестр правовых актов Респ. Беларусь. — 2010 г. — № 184. — 5/32249.

УДК 378

А. С. Матяс

Учреждение образования «Барановичский государственный университет», Барановичи, Республика Беларусь

СУЩНОСТЬ ПОНЯТИЯ «ПЛАНЕТАРНОЕ МЫШЛЕНИЕ». АКТУАЛЬНОСТЬ ФОРМИРОВАНИЯ

Введение. На современном этапе развития нашего общества возрастает роль социально активной личности, которая предъявляет высокие требования как к себе, так и к окружающей среде, в которой она находится. Формированию такой личности уделялось и уделяется большое внимание в психолого-педагогической литературе. Труды таких специалистов в области образования как Н. В. Самерсовой, Е. Б. Романцовой, В. И. Вернадского, С. А. Козловой, В. В. Абраменковой, С. И. Барабаш были посвящены формированию планетарного мышления у будущего, подрастающего поколения. При этом каждый автор интерпретировал данное понятие по-своему.

Основная часть. В своём труде «Энциклопедический словарь педагога» В. С. Безрукова описывает данное понятие как современный стиль культуры мышления, заключающийся в отношении нашей планеты Земля как части Солнечной системы. При этом учёный отмечает, что данное понятие носит экологический характер. Планетарное мышление позволяет взглянуть на конкретную ситуацию по-особому, проанализировать и оценить её. Смотреть на процессы, системы, более глобально, широко, разносторонне и целостно [1].

По В. И. Вернадскому, планетарное мышление представляет собой следствие не только личностных потребностей на конкретном этапе жизни, но и таких противоречий как человек—природа, человек—космос. Внутренние и внешние процессы и противоречия развития человечества принимают характер общепланетарного характера, интерпретируются как форма глобальных проблем человечества [2].

Е. Б. Романцова отмечает, что планетарное мышление — прежде всего, выдвижение и признание личностью социальной жизни, процесс социализации, при котором человек усваивает нормы и правила поведения в обществе, а так же постигает смысл жизни и деятельность человека на планете [3].

В определение понятия «Планетарное мышление» большой вклад внесли учёные: Н. А. Бердяев, В. С. Соловьёв, Н. Ф. Фёдоров, Н. К. Рерих. Они определяют планетарное мышление как мышление, в котором основным из ключевых элементов является равновесие. Оно проявляется в целостности философских систем, религий, различных научных концепций, произведений искусства, которые взаимодополняемы и рассматриваются с точки зрения планетарных масштабов и образуют единое мировоззрение [4].

Е. П. Белозерцев в своём труде «Образование. Историко-культурный феномен» понимает под планетарным мышлением обязательно новый, свежий взгляд на мир, его проблемы и возможные пути их разрешения. Решение таких проблем, как борьба за выживание человечества, сохранение природы, рациональное использование космоса, отказ от устаревших стереотипов и догм, от всех видов эгоизма и переход к новому мышлению, направленному на осознание целостности взаимосвязанного и взаимообусловленного мира [5].

В. А. Якунин интерпретирует планетарное мышление как умение личности связывать окружающие его образы, представления, понятия при помощи естественного сочетания относительных равновесий, сформировавшихся в философских системах, религиях, естественнонаучных концепциях, произведениях народного творчества, в которых эти равновесия являются взаимодополняемыми [6].

По В. С. Крейденко планетарное мышление определяется как восприятие и отражение окружающего мира как целостной картины и человека как его неотъемлемого элемента, высшей ценности. Автор отмечает, что данное понятие включает в себя и чувство ответственности за принятые решения глобальных вопросов, касающихся каждого гражданина, жителя планеты Земля [6].

По мнению учёного В. П. Романова, планетарное мышление — это мышление, основанное на мировоззрении, согласно которому мы существуем и развиваемся в едином культурном пространстве. Оно объединяет, на основе взаимной дополнителности, такие сферы человеческой деятельности как наука, религия, философия, искусство, литература. Согласно точке зрения учёного, данная среда существования и развития направлена на обеспечение условий устойчивого развития биосферы планеты Земли [7].

Заключение. Под планетарным мышлением мы понимаем культуру мышления личности, которая заключается в умении видеть мир в его целостности, ощущать себя его самоценной и системообразующей частью.

Актуальность формирования основ планетарного мышления заключается в том, что для формирования гармонично развитой личности необходимо разработать и внедрить такие педагогические технологии, с помощью которых у подрастающего поколения будут формироваться представления о целостности окружающего мира, чувство самоценности и принадлежности к социальной группе, в которой он — системообразующая часть.

Список цитируемых источников

1. Безрукова, В. С. Основы духовной культуры (энциклопедический словарь педагога) / В. С. Безрукова. — Екатеринбург : Деловая кн., 2000. — 937 с.
2. Вернадский, В. И. Научная мысль как планетарное явление / В. И. Вернадский. — М. : Наука, 1991. — 270 с.
3. Романцова, Е. Б. Воспитание экологии внутреннего мира ребёнка / Е. Б. Романцова // Нач. шк. с вкладкой «Практика». — 2014. — № 6. — С. 53—58.
4. Смирнова, Н. Г. Школа планетарного мышления / Н. Г. Смирнова / Эксперимент и инновации в шк. — 2009. — № 1. — С. 66—69.
5. Белозерцев, Е. П. Образование: историко-культурный феномен : курс лекций / Е. П. Белозерцев. — СПб. : Юрид. центр Пресс, 2004. — 704 с.
6. Якунин, В. А. Педагогическая психология : учеб. пособие / В. А. Якунин / Европ. ин-т экспертов. — СПб. : Полиус, 1998. — 639 с.
7. Романов, В. П. Концепции современного естествознания: курс лекций : учеб. пособие / В. П. Романов ; М-во образования и науки Рос. Федерации, Моск. гос. ин-т электрон. техники (техн. ун-т). — 2-е изд., испр. и доп. — М. : МИЭТ, 2004. — 272 с.

УДК 379.4

С. Ю. Панасина

Федеральное государственное бюджетное образовательное учреждение высшего образования «Тульский государственный педагогический университет имени Д. Н. Толстого», Тула, Российская Федерация

ТЕМА ДЕТСТВА В ТВОРЧЕСТВЕ ХУДОЖНИКА Н. П. БОГДАНОВА-БЕЛЬСКОГО И ДЕМОНСТРАЦИОННЫЙ ПОКАЗ ЕГО КАРТИН НА ЗАНЯТИЯХ ПО ПРАВОВЫМ ДИСЦИПЛИНАМ В ФОРМАТЕ ДИСТАНЦИОННОГО ОБУЧЕНИЯ

Введение. В прошлом году в России отмечали 150 лет со дня рождения известного русского художника Н. П. Богданова-Бельского. Творчество известного художника представлено было на мировых аукционах «Кристи» и «Сотбис».

Основная часть. В статье «Особенности преподавания правовых дисциплин в контексте установленных требований при реализации ФГОС ВО 3++» мы акцентировали внимание на ассоциативный ряд известных картин Н. П. Богданова-Бельского с иллюстрацией методов активного правового обучения в виде «ТОП приложений к практическому занятию по дисциплине «Право в сфере образования». Обратили внимание студентов на то, что на многих картинах художник изобразил тему детства. Эта тема настолько нашла своё отражение на занятиях по правовым дисциплинам и актуализирована проблему реализации Указа Президента РФ, в котором 2018—2027 годы объявлены «Десятилетием детства», что стала универсальной и сквозной темой во всех курсах преподаваемых нами правовых дисциплин с разными интерпретациями.

Разработаны на учебных занятиях по правовым дисциплинам модели осуществления взаимодействия между органами управления системой образованием и комитетами (Департаментом образования Тульской области, Департаментом социального развития Тульской области, Департаментом культуры Тульской области) в Тульской области по реализации комплексной областной целевой программы по улучшению положения детей в Тульской области в контексте исполнения Указа Президента «О Десятилетии детства в РФ на период до 2027 гг.».

На лекционных и семинарских занятиях по правовым дисциплинам мы особое внимание уделяем проблеме пространства детства сбережения в аспекте изучения «Право в сфере образования», «Правовые основы защиты детства», «Гражданское и семейное право», «Правоведение с основами права социального обеспечения» и другие.

Преподавание правовых дисциплин включает в себя следующие образовательные технологии:

- 1) проведение лекций с использованием презентаций на основе мультимедийных технологий;
- 2) обеспечение студентов сопутствующими материалами, размещёнными в среде Moodle;
- 3) применение эвристических и проблемно-поисковых технологий по изучаемому курсу;
- 4) использование активных и диалоговых методов обучения на занятиях с применением дистанционных технологий.

Тула — российский регион со статусом города-героя и поэтому для нас важным представляется воплотить самые лучшие идеи на занятиях по правовым дисциплинам, на которых подчёркиваем талант художника со времени Великой Отечественной войны и в настоящее время.

На творческих занятиях приводим примеры из биографии художника. Для практических занятий по дисциплине «Право в сфере образования» мы представляем картины художника в лучших ТОП-5 номинациях: высшее образование, начальная школа, аттестация, одарённые дети и искусство. Приведём некоторые примеры.

ТОП-1. «Высшее образование». В нормах ФЗ № 273 от 29 декабря 2012 года «Об образовании в Российской Федерации»: «Высшее образование имеет целью обеспечение подготовки высококвалифицированных кадров по всем основным направлениям общественно полезной деятельности в соответствии с потребностями общества и государства, удовлетворение потребностей личности в интеллектуальном, культурном и нравственном развитии, углублении и расширении образования, научно-педагогической квалификации» (п. 1 ст. 69) [1].

Комментарий к картине (рисунок 1). Тема школы волновала Богданова-Бельского очень сильно, ведь он был незаконнорожденный ребёнок, который жил в нищете с матерью в доме дяди. Он мечтал учиться, поэтому так часто изображает детей, книги, школу, взрослых, кто хотел бы учиться.

ТОП-2. «Начальная школа». В нормах ФЗ № 273 от 29 декабря 2012 года «Об образовании в Российской Федерации»: «Получение начального общего образования в образовательных организациях начинается по достижении детьми возраста шести лет и шести месяцев при отсутствии противопоказаний по состоянию здоровья, но не позже достижения ими возраста восьми лет» (п. 1 статья 67) [1].

Комментарий к картине (рисунок 2). Это автобиографическая картина. Будущий художник, мальчиком, затаив дыхание, стоял в волнении за порогом класса. Ему хотелось учиться. И вот экзамен. Мальчик-пастушок, согнувшись, скрестив под собой босые ноги, с большим усердием рисовал с натуры. Каким-то необъяснимым образом он чувствовал, что сейчас решается что-то важное в его жизни. Он работал очень напряженно, и портрет-рисунок вышел на удивление узнаваемым. Его приняли в народную школу С. А. Рачинского.

ТОП-3. «Аттестация». В нормах ФЗ № 273 от 29 декабря 2012 года «Об образовании в Российской Федерации»: «Неудовлетворительные результаты промежуточной аттестации по одному или нескольким учебным предметам, курсам, дисциплинам (модулям) образовательной программы или непрохождение промежуточной аттестации при отсутствии уважительных причин признаются академической задолженностью» (п. 2 ст. 58) [1].

Комментарий к картине (рисунок 3). Художник был из бедной семьи, учился живописи в Троице-Сергиевой лавре. Поэтому он так нежно относился к теме крестьян. На картине «Ученицы» изображены две крестьянские девочки, которые ждут урока. Скромные одежды и платки на головах показывают нам, как были одеты школьницы в начале 20 века. Полотно «Ученицы» показывает нам, как важно было образование для крестьян. Одна из учениц с упованием что-то читает в своей книге. Вторая девочка словно повторяет изученный материал в своих мыслях, рассуждая и анализируя. Их мечты таят в себе надежды на светлое будущее.



Рисунок 1 — Н. П. Богданов-Бельский «Воскресное чтение в сельской школе», 1895 год*



Рисунок 2 — Н. П. Богданов-Бельский «На пороге школы», 1897 год*



Рисунок 3 — Н. П. Богданов-Бельский «Ученицы», 1901 год*

* Государственный Русский музей, Санкт-Петербург.

ТОП-4. «Одаренные дети». В нормах ФЗ № 273 от 29 декабря 2012 года «Об образовании в Российской Федерации»: «В Российской Федерации осуществляются выявление и поддержка лиц, проявивших выдающиеся способности, а также оказывается содействие в получении такими лицами образования» (п. 1 ст. 77) [1].

Комментарий к картине (рисунок 4). Художник Богданов-Бельский написал много картин на тему детства, в числе известных картина «Устный счёт». На этой картине изображена деревенская школа конца XIX века во время урока арифметики. На картине мы видим преподавателя математики — одухотворённого, ищущего, трудового, сострадательного, талантливого учителя. Ученики стремятся к обучению, готовят себя к непростой жизни. Мастерство художника неоспоримо. Как тщательно прописаны все детали. Простота, глубина и доброта находятся на картинах Богданова-Бельского. Полотна художника умиротворяют, на них хочется смотреть бесконечно.

ТОП-5. «Искусство». В нормах ФЗ № 273 от 29 декабря 2012 года «Об образовании в Российской Федерации»: «Интегрированные образовательные программы в области искусств направлены на создание условий для художественного образования и эстетического воспитания лиц, обладающих выдающимися творческими способностями в области искусств» (п. 8 ст. 83) [1].

Комментарий к картине (рисунок 5). Несмотря на разнообразие и характер заказов, персон, которых писал художник, в своём творчестве он отдавал всю свою любовь и сердце детям. «Я так много лет провёл в деревне, — говорил художник, — так близок был к сельской школе, так часто наблюдал крестьянских детей, так полюбил их за непосредственность, даровитость, что они сделали героями моих картин» [2].



Рисунок 4. — Н. П. Богданов-Бельский «Устный счёт»
В народной школе С. А. Рачинского, 1895 год**12



Рисунок 5. — Н. П. Богданов-Бельский
«Дети за пианино», 1897 год**

На практическом занятии по правовым дисциплинам далеко не все картины были представлены, например такие, как «Дети», «В школу» и др.

В законодательстве об образовании в последнее время появилось много поправок в важнейший Федеральный закон «Об образовании в Российской Федерации». В частности, с 1 сентября 2020 года в ст. 2 ФЗ 273 от 29 декабря 2012 года внесены дополнения в формулировку понятия «воспитание», где важнейшими выступили такие правовые ценности, как взаимоуважение, почтение к старшему поколению и героям Отечества, нравственные основы и патриотизм, роль семьи в воспитании детей. Основным законом, определяющим правовой механизм реализации личных и имущественных прав детей и создание гарантий для их защиты, мы называем «Об основных гарантиях прав ребёнка в Российской Федерации». Этот нормативный правовой акт является базовым, где в преамбуле выделяется важный этап взросления и жизни человека, называемый «детство» [1].

В Тульской области в 2009 году был принят региональный закон «О защите прав ребёнка», нормы которого направлены на создание механизмов, призванных обеспечить реализацию прав ребёнка, поддержку семьи в целях обеспечения воспитания, отдыха и оздоровления детей, защиты их прав и законных интересов, подготовки их к полноценной жизни в обществе.

В нормах Семейного кодекса РФ в числе основных целей и задач выделены приоритет семейного воспитания и забота о благосостоянии и развитии детей, обеспечение приоритетной задачи прав и интересов несовершеннолетних [3].

Заключение. Важнейшей концепцией выступает тезис о том, что «доброта, чистота восприятия мира, искренность — эти качества в детях заложены природой. Надо быть очень светлым человеком, обладать теми же качествами, чтобы с такой любовью и непосредственностью всю жизнь изображать детей, как это передал в своём творчестве известный художник Н. П. Богданов-Бельский» [4].

Список цитируемых источников

1. Об образовании в Российской Федерации : Федер. закон от 29.12.2012 № 273-ФЗ : ред. от 25.11.2013 ; с изм. и доп., вступ. в силу с 01.01.2014 // Рос. газета. — № 303. — 31.12.2012.
2. Давыдова, С. Д. Художественно-эстетическое воспитание младших школьников: вопросы теории и практики : учеб. пособие / С. Д. Давыдова. — Екатеринбург : Урал. гос. пед. ун-т, 2003. — С. 235—289.

** Государственная Третьяковская галерея, Москва.

3. Семейный кодекс Российской Федерации : принят 29 дек. 1995 № 223-ФЗ : ред. от 29 декабря 2017 // Собр. законодательства Рос. Федерации. — 1996.

4. *Богданов-Бельский, Н.* Сказка о пастушке и добром волшебнике [Электронный ресурс]. — Режим доступа: https://vk.com/wall-91808933_1428. — Дата доступа: 05.09.2020.

УДК 159.99

Е. Е. Панченко

Учреждение образования «Барановичский государственный университет», Барановичи, Республика Беларусь

ОДИНОЧЕСТВО В ЮНОШЕСКОМ ВОЗРАСТЕ: ПСИХОЛОГО-ПЕДАГОГИЧЕСКИЙ АСПЕКТ

Введение. Появление склонности к одиночеству зачастую обусловлено юношеским возрастом, так как в этот период у личности происходит самоопределение, формирование Я-концепции, поиск смысла жизни, обдумывание своего будущего, целей.

Проблема одиночества обычно считается спутником людей зрелого или пожилого возраста. В то же время, учитывая быстро меняющиеся условия в мире и обществе, данная проблема присуща людям и в юношеском возрасте [1, с. 3]. Можно выделить черты одиноких юношей и девушек: неадекватность самооценки, высокий уровень тревожности, эмоциональная неустойчивость, чувство пустоты, фрустрация, нарушение социальной адаптации, страх ответственности.

Исследования проблемы одиночества есть в работах деятелей гуманистического направления (А. Маслоу, К. Роджерс); психодинамического направления (Х. С. Салливан, З. Фрейд, Э. Фромм, К. Хорни, Э. Эриксон, К. Г. Юнг), где были описаны психологические предпосылки возникновения одиночества и даны психотерапевтические рекомендации по его преодолению. В работах К. А. Андерсона и Л. М. Хоровица, Р. Вейса, Дж. Де Джонг-Гирвельд и Д. Раадшелдерс, Т. Б. Джонсона и У. А. Садлера, К. И. Кутрона, М. Мицели и Б. Мораша, Л. Э. Пепло, М. Э. Селигмана, Ф. Фромм-Рейхман, Дж. И. Янга сделан акцент на сложности одиночества как феномена, его причинах, которые связаны с обычными жизненными ситуациями и характером индивида.

В отечественной психологии проблема одиночества рассмотрена в трудах В. Г. Асеева, А. А. Бодалова, Е. В. Бондаревской, Б. С. Гершунского, Е. И. Головахи и Н. В. Паниной, Н. И. Гуткиной, Я. Л. Коломинского, И. С. Кона, Ю. М. Орлова, Н. А. Рождественской, В. Ф. Сафиной, Е. Т. Соколовой, Д. И. Фельдштейна. Перечисленные учёные анализировали одиночество в рамках подросткового и юношеского возраста, обращая внимание на социально-психологические причины, исходя из которых у молодых людей возникало чувство одиночества, а также на последствия одиночества для формирования личности [2, с. 99].

В рамках педагогики проблема одиночества представлена в работах Г. А. Гавриловой, которая рассматривает преодоление одиночества молодёжи [3]; В. А. Герта, который выделяет коррекционные аспекты преодоления негативного влияния одиночества на личность ребёнка в подростковом возрасте [4]; О. В. Задорожной, которая анализирует подходы к изучению одиночества в европейской педагогической мысли [5]; Л. В. Кузнецовой, предлагающей диагностику и приёмы коррекции одиночества у младших школьников [6] с точки зрения социально-педагогического прогнозирования [7] и социально-педагогических условий [8]. В социальной педагогике описаны близкие к одиночеству состояния, такие как уединение [9], социальная изоляция [10], социальная отчужденность [11].

В то же время проблема одиночества малоизучена, проведено небольшое количество эмпирических исследований, социально-психологические причины одиночества до конца не раскрыты [1, с. 5].

Основная часть. Одиночество есть психическое состояние, которое характеризуется отрицательными эмоциями, причинами которых могут быть отсутствие близких, основанных на эмоциях связей с людьми или страх их потери [12].

Учёные склонны по-разному истолковывать одиночество: как негативное переживание, которое приводит к психическим расстройствам; как позитивное явление, без которого не обходится самоактуализация; как противоречивое явление.

Рассмотрим мнения учёных, трактующих одиночество как негативный феномен. Г. Зилбург, представитель психодинамического направления, считал, что одинокий человек склонен к недоверчивости, враждебности как себе и другим [13, с. 14]. Г. С. Салливан, представитель неофрейдизма, выявил, что люди с пониженным уровнем социальных навыков имеют трудности в установлении со сверстниками дружеских контактов — это предрасполагает к развитию чувства одиночества, способствует развитию одиночества. К. Р. Роджерс, представитель феноменологического направления, считал, что из-за страха одиночества человеку приходится имитировать социально приемлемую модель поведения [14, с. 155]. Р. Вейс, интеракцио-

нист, склонен полагать, что одиночество — нормальная реакция на какие-то возникающие трудности. Учёный выделяет эмоциональное (отсутствие тесной привязанности) и социальное одиночество (недостаток или отсутствие дружеских связей, сплочённости). Эмоциональное одиночество характеризуется тревожностью и опустошённостью, а социальное заставляет человека чувствовать себя изгоем [14, с. 157—159]. Дж. Дерлега и Т. Маргулис, как представители приватного подхода, полагают, что социальные связи важны для достижения жизненных целей, а одиночество появляется из-за недостатка подходящих людей в окружении, но является нормальным феноменом в контексте распада традиционных связей общества [14, с. 161]. Э. Пепло, когнитивист, полагает, что одиночество появляется от осознания человеком того, что его нынешний уровень социальных контактов не соответствует желаемому. Далее, чем более человек об этом размышляет, тем более усиливается чувство одиночества [13, с. 17]. Р. С. Немов склонен полагать, что одиночество — эмоционально тяжёлое состояние [15, с. 516]. И. С. Кон считает одиночество субъективным состоянием изоляции [1, с. 38]. З. Н. Сафина считает причиной одиночества невозможность самореализации, а предрасполагающим фактором — современный мир, в котором люди часто не умеют строить взаимоотношения [1, с. 46].

Обозначим позитивные мнения учёных об одиночестве. Ж.-П. Сартр, А. Камю, К. Мустакас, как экзистенциалисты, считали одиночество человека врождённым, и страх стать одиноким является побудительным стимулом для общения и создания связей. К. Мустакас связывал творческое вдохновение следствием влияния одиночества [14, с. 156]. А. Фландерс, представитель общесистемного подхода, полагает, что одиночество — инструмент обратной связи, помогающий регулировать нужный уровень социальных контактов. Учёный не умаляет патологическое влияние одиночества, но делает акцент на его положительной стороне [14, с. 162]. А. Маслоу, представитель гуманистического направления, причислял одиночество к необходимым условиям для самоактуализации, выделяя два типа одиночества: при первом — человек стремится к общению и самоактуализируется, а при втором — отчаивается и остаётся на прежнем уровне [13, с. 25]. Дж. Рэлф Оди, представитель биологического подхода, полагал, что одиночеством связано со страхом непонятности и отвержения, а удовлетворенность от общения должна чередоваться с фрустрацией [13, с. 26]. Н. А. Бердяев считал, что в одиночестве переживается индивидуальность своего «Я», проявляется истинная личность [13, с. 23]. В. В. Розанов предполагал, что каждому нужно порой побыть в одиночестве, изолироваться от социума [13, с. 9]. В. А. Андрусенко считает рассматриваемый феномен необходимым условием для самоутверждения и самоопределения.

В педагогической литературе состояние одиночества обучаемого связывается с семейной обстановкой, воспитанием, детско-родительскими отношениями, влиянием атмосферы учебных класса или группы, личностными свойствами родителей и педагогов [5].

Целостные педагогические концепции по проблеме можно разделить по следующим критериям:

1) понимание одиночества как обязательного параметра существования для человека в любом возрасте (В. В. Розанов, Я. Корчак), либо как новообразования — результата специальных воздействий (П. Ф. Каптерев, П. П. Блонский, В. А. Сухомлинский);

2) уровень влияния факторов семейного воспитания (В. Я. Стоюнин, М. Мухов, М. Лангефельд) и формирующей среды (П. П. Блонский, Н. А. Бердяев);

3) оценка последствий неверной или неэффективной деятельности педагога с предложениями по их ликвидации (В. В. Зеньковский, В. А. Сухомлинский, В. Я. Стоюнин, В. Липпиц);

4) тип участия человека в выборе стратегии самовоспитания (Н. А. Бердяев, П. П. Блонский);

5) направленность системы педпрофилактики, предупреждающей возникновение кризисных состояний (В. А. Сухомлинский, М. Лангефельд, К. Риттельмайер, М. Мейер-Драве) [5].

Заключение. Исходя из количества подходов к пониманию одиночества, можно сделать вывод о том, что данный феномен в достаточной степени индивидуален, сложен и полиэтиологичен. В педагогике одиночество в основном рассматривалось как результат негативного воздействия воспитательной среды, поэтому как отдельный феномен оно изучено в недостаточной мере. В психологии одиночество рассматривается в большем объёме, однако всё ещё есть потребность в дальнейших исследованиях.

Список цитируемых источников

1. Шагивалеева, Г. Р. Одиночество и особенности его переживания студентами : монография / Г. Р. Шагивалеева. — Елабуга : Алмедиа, 2007. — 157 с.
2. Панченко, Е. Е. Переживание студентами одиночества как актуальная психологическая проблема воспитания в высшей школе / Е. Е. Панченко, Т. Е. Яценко // Проблемы и тенденции качества образования в системе национальной безопасности : материалы II Междунар. науч.-практ. конф. в дистанцион. форме. — Барановичи : БарГУ, 2018. — С. 99—100.
3. Гаврилова, Г. А. Преодоление одиночества молодежи как социально-педагогическая проблема : дисс. ... канд. пед. наук : 13.00.01 / Г. А. Гаврилова. — Курган, 1998. — 201 с.
4. Герт, В. А. Коррекционные аспекты преодоления негативного влияния одиночества в подростковом возрасте / В. А. Герт // Спец. образование. — 2011. — № 1. — С. 26—33.
5. Задорожная, О. В. Одиночество как проблема Европейской историко-педагогической мысли : дисс. ... канд. пед. наук : 13.00.01 / О. В. Задорожная. — Ростов-н/Д, 2004. — 220 с.
6. Кузнецова, Л. В. Диагностика и коррекция чувства одиночества детей младшего школьного возраста : дисс. ... канд. пед. наук : 13.00.01 / Л. В. Кузнецова. — Владикавказ, 2006. — 231 с.

7. Слободчиков, И. М. Социально-педагогическое прогнозирование одиночества как средство предупреждения дезадаптивного поведения подростка : дисс... канд. пед. наук: 13.00.01 / И. М. Слободчиков. — Екатеринбург, 2000. — 159 с.
8. Сафина, З. Н. Социально-педагогические условия преодоления одиночества учащейся молодёжи : дисс... канд. пед. наук: 19.00.07 / З. Н. Сафина. — Казань : ИСПО РАО, 1998. — 158 с.
9. Мудрик, А. В. Современный старшеклассник: проблемы самоопределения / А. В. Мудрик. — М. : Знание, 1977. — 64 с.
10. Алмазов, Б. Н. К оценке психической среды адаптации. / Б. Н. Алмазов. — Свердловск, 1989. — 176 с.
11. Долгинова, О. Б. Одиночество и отчуждённость в подростковом и раннем юношеском возрасте : дисс... канд. психол. наук: 19.00.07 / О. Б. Долгинова. — СПб., 1996. — 166 с.
12. Краткий психологический словарь: Одиночество [Электронный ресурс]. — Режим доступа: <http://psychology.net.ru/dictionaries/psy.html?word=590>. — Дата доступа: 05.09.2020.
13. Гасанова, П. Г. Психология одиночества / П. Г. Гасанова, М. К. Омарова. — Киев : Финансовая Рада Украины, 2017. — 76 с.
14. Покровский, Н. Е. Лабиринты одиночества / Н. Е. Покровский. — М. : Прогресс, 1989. — 624 с.
15. Немов, Р. С. Психология / Р. С. Немов. — М. : Просвещение : ВЛАДОС, 1995. — 573 с.

УДК 374

М. С. Полешук

Учреждение образования «Барановичский государственный университет», Барановичи, Республика Беларусь

СТРУКТУРА, СОДЕРЖАНИЕ И МЕТОДОЛОГИЯ ВНЕКЛАССНОЙ РАБОТЫ В УЧРЕЖДЕНИЯХ ОБРАЗОВАНИЯ

Введение. В современных социокультурных условиях особую актуальность приобретает проблема воспитания подрастающего поколения. В связи с этим, считаем необходимым проанализировать нормативные документы, определяющие требования к реализации внеклассной работы в системе учреждения образования. Система дополнительного образования (внеклассная работа) детей и молодёжи включает в себя: участников образовательного процесса при реализации образовательной программы дополнительного образования детей и молодёжи; образовательную программу дополнительного образования детей и молодёжи; учреждения дополнительного образования детей и молодёжи; иные учреждения образования, реализующие образовательную программу дополнительного образования детей и молодёжи и другое.

Внеклассная работа и внешкольная работа — это организованные и целенаправленные занятия обучающихся, проводимые учреждениями образования во внеучебное время для расширения и углубления знаний, умений и навыков, развития самостоятельности, индивидуальных способностей.

Работа обучающихся в различных объединениях по интересам (кружковая деятельность) — особая сфера жизни детей и молодёжи. Максимальное разнообразие, неформальность, ориентация на индивидуальные интересы и склонности детей — важные принципы её организации. Именно внеклассная работа при правильной организации создаёт каждому ребёнку возможность реализовать и утвердить себя, пережить чувство успеха.

Основная часть. Внеклассная работа, как внешкольная и воспитательная работа, реализуется в системе дополнительного образования. Считаем целесообразным представить определения терминов и понятий «внешкольная работа», «внеурочная работа», «внеклассная работа», «внеаудиторная работа», «внеклассная воспитательная работа», «внеурочные учебные заведения», «внешкольные учреждения», «внеурочные формы организации учебной деятельности», «внеурочная деятельность», «внеурочные занятия» (таблица 1).

Ряд авторов (Е. С. Рапацевич, С. П. Самуэль, З. И. Малейко, А. П. Чернякова) акцентирует своё внимание на том, что внеклассная работа, внеурочная работа — это организованные и целенаправленные занятия обучающихся, проводимые школой во внеучебное время для расширения и углубления знаний, умений и навыков, развития самостоятельности, индивидуальных способностей. Также исследователи (С. М. Вишняков, Е. С. Рапацевич) сошлись во мнении, что внешкольная работа — это образовательно-воспитательные занятия и культурно-просветительные массовые мероприятия, проводимые во внешкольных учреждениях.

В рамках нашего исследования мы рассматриваем внеклассную (внеурочную) работу как составную часть учебно-воспитательного процесса, где основной характеристикой выступает организация свободного времени обучающихся. Внешкольные учреждения являются государственными и негосударственными учреждениями, проводящие культурно-просветительскую работу среди населения, помогающие молодёжи и взрослым в самообразовании и ведущие работу с детьми во внеучебное время.

Внеклассную работу мы рассматриваем как учебно-познавательную, практическую, воспитательную деятельность, коллективные творческие дела, иные воспитательные мероприятия по интеллектуальному, нравственному, художественно-эстетическому и физическому развитию обучающихся, проводимые учреждениями образования во внеучебное время для расширения и углубления знаний, умений и навыков, развития самостоятельности, индивидуальных способностей обучающихся, их интересов и обеспечения активного и разумного досуга.

Т а б л и ц а 1 — Определения понятий

Определение	Источник
<p>Внеурочная работа — составная часть учебно-воспитательного процесса, одна из форм организации свободного времени обучающихся. Направления, формы и методы внеурочной работы практически совпадают с дополнительным образованием детей. В школе предпочтение отдаётся образовательному направлению, организации предметных кружков, научных обществ обучающихся, развитию художественного творчества и др.</p>	В. Н. Наумчик [1, с. 30]
<p>Внеурочная работа — составная часть учебно-воспитательного процесса школы, одна из форм организации свободного времени учащихся. Направления, формы и методы внеурочной работы во многом совпадают с дополнительным образованием детей. В школе организуются кружки, научные общества учащихся, художественные студии, спортивные секции и т. п.</p>	Г. М. Коджаспирова [2, с. 36]
<p>Внеклассная работа, внеурочная работа — учебно-познавательная, практическая, воспитательная деятельность, коллективные творческие дела, иные воспитательные мероприятия по интеллектуальному, нравственному, художественно-эстетическому и физическому развитию обучающихся во внеурочное время, то есть вне времени, отводимого на проведение уроков, предусмотренных школьным расписанием; составная часть учебно-воспитательного процесса школы. Тесно связана с урочной работой, так как педагогический процесс носит целостный характер, и его основные задачи по личностному развитию обучающихся решаются в процессе усвоения программного материала на уроках и в системе внеурочной работы</p>	С. П. Самуэль, З. И. Малейко, А. П. Чернякова [3, с. 36]
<p>Внеклассная (внеурочная) работа — организованные целенаправленные занятия обучающихся, проводимые школой во внеучебное время для расширения и углубления знаний, умений и навыков, развития самостоятельности, индивидуальных способностей обучающихся, а также удовлетворения их интересов и обеспечения активист и разумного досуга. Организационные формы внеурочной работы: кружки ученические; культурно-массовая работа (проведение читательских конференций, смотров, конкурсов тематических вечеров, школьных праздников, встреч с интересными людьми и пр.); индивидуальная работа обучающихся под руководством учителей и родителей (чтение книг, занятие техникой, искусством и т.д.)</p>	Е. С. Рапацевич [4, с. 54]
<p>Внеклассная воспитательная работа — организация педагогом разных видов деятельности воспитанников во внеурочное время, обеспечивающих необходимые условия для социализации личности ребенка</p>	Г. М. Коджаспирова [2, с. 39]
<p>Внеклассная работа, внеаудиторная работа — общеобразовательная и воспитательная работа, проводимая вне учебного плана и программ, а также разного мероприятия, организуемые для контингента образовательного учреждения с целью более полного и глубокого освоения знания и развития технического творчества</p>	С. М. Вишняков [5, с. 65]
<p>Внешкольная работа — образовательно-воспитательные занятия и культурно-просветительные массовые мероприятия, проводимые во внешкольных учреждениях (станциях юного техника, центрах технического творчества, станциях юного натуралиста и т.д.) с целью удовлетворения разносторонних культурных интересов и запросов обучающихся, развития их самостоятельности и творческих способностей, разумной организации досуга</p>	Е. С. Рапацевич [4, с. 55]
<p>Внеурочные учебные заведения – различные виды самостоятельной учебной деятельности обучающихся. Одна часть непосредственно связана с уроками: выполнение текущих домашних заданий, подготовка докладов, рефератов, сочинений. Вторая часть связана с уроками опосредованно: это кружки, факультативные занятия, спортивные секции, индивидуальные занятия искусством, техническим творчеством и др.</p>	В. Н. Наумчик [1, с. 32]
<p>Внешкольные учреждения — государственные и негосударственные учреждения по внешкольной работе с детьми, осуществляющие работу с детьми в различных областях науки, техники, культуры, спорта и туризма (Дворцы детей и молодежи, клубы, детские парки и др.). К ним относятся станции юных техников, станции юных натуралистов, детские экскурсионно-туристские станции, детско-юношеские спортивные школы, детские железные дороги, клубы юных автомобилистов, загородные оздоровительные лагеря и др.</p> <p>Внешкольные учреждения — учреждения, проводящие культурно-просветительскую работу среди населения, помогающие молодежи и взрослым в самообразовании и ведущие работу с детьми во внеучебное время. Внешкольные учреждения дополняют обучение в школе, развивают запросы и интересы обучающихся в различных областях человеческой деятельности, способствуют организации досуга детей. К внешкольным учреждениям широкого профиля относятся дома, центры и дворцы творчества, детские городки и площадки, летние загородные и городские оздоровительные лагеря. К внешкольным учреждениям узкого профиля относятся детские библиотеки и читальные залы, игротеки, станции юных техников, натуралистов и т.д., детские и юношеские школы, спортивные школы, железные дороги, художественные и музыкальные школы и студии</p> <p>Внешкольные учреждения — учреждения, проводящие культурно-просветительную работу среди населения, помогающие молодежи и взрослым в самообразовании и ведущие работу с детьми во внеучебное время. Внешкольные учреждения дополняют обучения школе, развивают запросы и интересы обучающихся в различных областях человеческой деятельности, способствуют организации досуга детей</p>	В. Н. Наумчик [1, с. 32] Е. С. Рапацевич [4, с. 56]

Определение	Источник
Внеурочные формы организации учебной деятельности — специально организованные внеурочные занятия, способствующие углублению знаний, умений и навыков, удовлетворению интересов, формированию способностей, а также обеспечению разумного отдыха обучающихся	С. П. Самуэль, З. И. Малейко, А. П. Чернякова [3, с. 39]
Внеурочная деятельность — неотъемлемая часть функций учреждения образования	С. П. Самуэль, З. И. Малейко, А. П. Чернякова [3, с. 39]
Внеурочные занятия — вид учебно-воспитательной работы, позволяющие организовать реальное сотрудничество и сотворчество педагогов и обучающихся	С. П. Самуэль, З. И. Малейко, А. П. Чернякова [3, с. 39]

Заключение. На данном этапе развития внеклассная работа включает в себя реализацию комплекса организационных и педагогических задач, решаемых педагогом с целью обеспечения оптимального развития личности обучающегося, выбор форм и методов воспитания в соответствии с поставленными задачами.

Согласно Кодексу об образовании Республики Беларусь внеклассная работа имеет ряд требования к организации образовательного процесса при реализации образовательной программы дополнительного образования детей и молодёжи, которые педагог обязан соблюдать [6].

Список цитируемых источников

1. Наумчик, В. Н. Педагогический словарь / В. Н. Наумчик, М. А. Паздников, О. В. Ступакевич. — Минск : Адукацыя і выхаванне, 2006. — 280 с.
2. Коджаспирова, Г. М. Словарь по педагогике / Г. М. Коджаспирова, А. Ю. Коджаспиров. — М. : МарТ; Ростов н/Д : МарТ, 2005. — 448 с.
3. Словарь / под науч. ред. С. П. Самуэль, З. И. Малейко, А. П. Черняковой ; М-во образования Респ. Беларусь.
4. Рапацевич, Е. С. Золотая книга педагога / Е. С. Рапацевич ; под общ. ред. А. П. Астахова. — Минск : Соврем. шк., 2010. — 720 с.
5. Вишняков, С. М. Профессиональное образование : Ключевые понятия, термины, актуальная лексика : словарь / С. М. Вишняков. — М. : НМИЦ СПО, 1999. — 538 с.
6. Кодекс Республики Беларусь об образовании от 13 января 2011 г. № 243-З : принят Палатой представителей 2 дек. 2010 г. : одобрен Советом Республики 22 дек. 2010 г. — Минск : Нац. центр правовой информ. Респ. Беларусь. — 400 с.

УДК 378.14

С. А. Радченко

*Федеральное государственное бюджетное образовательное учреждение высшего образования
«Тульский государственный педагогический университет имени Л. Н. Толстого», Тула, Российская Федерация*

НОВЫЕ ВОЗМОЖНОСТИ ПОВЫСИТЬ РОЛЬ УЧРЕЖДЕНИЙ ВЫСШЕГО ОБРАЗОВАНИЯ, ШКОЛ И РОДИТЕЛЕЙ В ФОРМИРОВАНИИ ЛИЧНОСТИ И ВОСПИТАНИИ ДЕТЕЙ И МОЛОДЁЖИ С УЧЁТОМ ЛУЧШЕГО МИРОВОГО ОПЫТА

Введение. Максимально раннее и правильное целенаправленное формирование личности у детей и молодёжи имеет важнейшее значение для их будущего и для обеспечения их защиты от возможных проблем и рисков, вредных влияний и других негативных факторов. 30-летний опыт изучения автором методов и лучшего опыта формирования личности детей и молодёжи в ведущих странах мира показал, что в них для решения этой задачи с раннего возраста давно используют эффективное целевое сотрудничество вузов, школ и родителей.

Основная часть. Обычно все родители, прежде всего, стремятся накормить и одеть своих детей и дать им хорошее образование, а проблемам воспитания и формирования их личности уделяют меньшее внимание или не занимаются этим, не умея это делать или считая, что это должен делать кто-то другой (школа, учреждение высшего образования). Это может создать серьёзные проблемы для молодёжи и родителей. Например, в случаях, когда: первое — личность молодых людей «формирует улица» или на них оказано вредное влияние; второе — появилось негативное отношение к труду и существующим порядкам, потребительское отношение ко всем, нежелание учиться и т. д.; третье — не был использован потенциал школы, вуза и семьи для улучшения обучения, воспитания и формирования личности.

Особенно актуальны проблемы целевого обеспечения улучшения воспитания, обучения и формирования личности школьников и студентов в настоящее время, так как через Интернет на молодёжь можно ока-

зывать любое негативное воздействие, а пандемия коронавируса вынуждает использовать дистанционное обучение. В этих условиях может быть особенно полезным использование лучшего мирового опыта целенаправленного формирования личности и повышения мотивации учиться у детей и молодёжи, который автор изучал более 30-ти лет, в том числе: на 10-месячной научной стажировке в Великобритании в Кембридже и Лидском университете; на стажировке в США по межправительственной программе «Связи с сообществом / Бизнес для России» («Community Connections / Business for Russia»); на курсах в Дании; во время командировок в Бельгию, Францию, Германию; изучая опыт многих университетов ведущих стран мира за ряд десятилетий; долго работая генеральным директором и первым заместителем генерального директора в нескольких организациях дополнительного образования и в других, изучавших и внедрявших лучший мировой опыт; активно участвуя в подготовке и реализации крупных российских и международных программ и «пилотных» проектов, реализованных более чем за 10 лет для изучения и внедрения лучшего мирового опыта при поддержке и участии восьми федеральных Министерств Российской Федерации и их территориальных органов, органов регионального и муниципального управления Тульской области, ведущих российских организаций и общественных объединений и многих крупных российских и иностранных компаний, работающих в России.

Автор сравнил программы обучения студентов и школьников по ряду дисциплин и методы их обучения в Великобритании, США и России и не обнаружил в них большой разницы, кроме как в следующем:

1. Многие английские и американские школьники как можно раньше выбирают при помощи родителей и школы желательные для себя должности и узнают о требованиях работодателей к их соискателям (о наборе компетенций, без которых на них не примут), а затем используют обучение в школе и вузе для их получения, то есть они целенаправленно готовятся к трудоустройству с высокой зарплатой и лучше планируют карьеру.

2. В некоторых знаменитых университетах, например, в Лидском, студенты имели право при трёхлетнем обучении в бакалавриате выбирать на 1 курсе до 25 % предметов, на 2 курсе — до 50 %, а на 3 курсе — до 80 %, так как многие хорошо понимают, чему именно им надо научиться для лучшего трудоустройства и карьеры.

3. Такая ранняя целевая ориентация на достижение успеха очень влияет на формирование их личности, создаёт сильную мотивацию молодёжи к получению знаний и обеспечивает деловой настрой на уроках (а это особенно важно для улучшения обучения, так как известно, что без мотивации его эффективность лишь 30 %);

4. Главное отличие самых знаменитых университетов Великобритании и США от всех других в том, что они не только оказывают образовательные услуги и дают выпускникам дипломы (как и все другие вузы), но и реально помогают многим выпускникам быстро получать лучшие должности с максимальной зарплатой в очень многих странах, используя для этого самые эффективные при рыночной экономике формы законного взаимовыгодного сотрудничества с выпускниками и их работодателями (через ассоциации выпускников и т. д.).

Автор также изучил опыт, методы работы и законного материального и морального стимулирования кадров и партнёров в знаменитых университетах и выставочных организациях США и ряда стран Западной Европы. Они наиболее эффективны при рыночной экономике и давно применяются для обеспечения участия в решении важнейших проблем очень многих юридических и физических лиц на основе сотрудничества с ними, причём даже без больших дополнительных финансовых затрат из бюджетов всех уровней. Поэтому их можно применять для организации взаимовыгодного сотрудничества и в России, в том числе международного, чтобы целенаправленно улучшать обучение, воспитание и формирование личности детей и молодёжи в школе и учреждении высшего образования.

Этот и другой полезный опыт, о котором в России и других странах на постсоветском пространстве не знают и поэтому его не применяют, может быть полезен и в России для улучшения обучения, воспитания и формирования личности детей и молодёжи даже без больших бюджетных затрат. А самым простой, быстрый и малозатратный способ реально обеспечить это — долгосрочное взаимовыгодное сотрудничество, в том числе международное, с Тульским государственным педагогическим университетом им. Л. Н. Толстого и Кадровым агентством уникальных возможностей «Правильный выбор» при участии автора и с учетом его опыта [1—14].

Такое долгосрочное взаимовыгодное сотрудничество с использованием лучшего опыта США и ведущих стран Западной Европы в массовом обучении молодёжи и всего населения применению новых достижений и видов продукции без больших дополнительных затрат из бюджетов всех уровней может стать одной из самых перспективных возможностей: повышать аккредитационные показатели, доходы, конкурентоспособность на рынке образовательных услуг и имидж участвующих в нем университетов [4—10]; сделать обучение в них более привлекательным для многих абитуриентов за счёт предоставления им новых уникальных возможностей (с применением лучшего опыта знаменитых университетов Великобритании и США для целевого обучения); повысить результативность работы и экономическую заинтересованность в результате ведущих кадров; обеспечить эффективное решение проблем методами, используемыми в ведущих странах. Поэтому подготовлена возможность целенаправленно помогать студентам, школьникам и их семьям применять лучший мировой опыт улучшения обучения и воспитания молодежи и предотвращения проблем трудоустройства выпускников при совместном обеспечении этого Тульским государственным педагогическим университетом им. Л. Н. Толстого и новым Кадровым агентством уникальных возможностей «Правильный выбор» (оно будет выполнять функции уникального инновационного бизнес-инкубатора для заинтересованных

в успехе студентов и выпускников и обеспечивать использование лучшего опыта ведущих стран, эффективно сотрудничая с их семьями с применением малозатратных организационно-экономических методов [4—10]).

В частности, подготовлена реальная возможность привлекать заинтересованных студентов к оказанию квалифицированной консультационной и практической помощи семьям, имеющим детей любого возраста, в их ранней целевой подготовке к лучшей жизни, эффективнее используя возможности вуза, семьи и школы [4—9]. Это особенно важно и полезно для студентов и выпускников всех педагогических специальностей и поможет эффективнее планировать и обеспечивать непрерывное целевое образование детей, молодёжи и выпускников, чтобы они и семьи не только мечтали о лучшей работе и счастливой жизни, но и правильно готовились к ним.

Заключение. Тридцатилетнее изучение автором лучшего мирового опыта улучшения обучения и воспитания детей и молодёжи и формирования личности, а также возможностей применять его в России [1—14] позволило: научно обосновать и разработать с участием ряда ведущих преподавателей и специалистов шести кафедр четырех факультетов и Центра профориентации, довузовской подготовки и содействия трудоустройству выпускников Тульского государственного педагогического университета им. Л. Н. Толстого новые методы для его применения в учебном процессе; подготовить возможности для более эффективного использования возможностей университета, школ и родителей для улучшения обучения, воспитания и формирования личности молодежи; для начала взаимовыгодного сотрудничества (в том числе и международного) в целях обеспечения улучшения ситуации в регионах и решения актуальных для них проблем даже при минимальных затратах бюджетов всех уровней (например, используя международные «пилотные» проекты и другие эффективные способы повысить результативность работ при поддержке органов управления и ведущих организаций). Это может повысить качество обучения в школах и вузах и аккредитационные показатели, имидж и доходы университетов, а также доходы их преподавателей на основе правильного использования лучшего опыта знаменитых университетов Великобритании и США и российской специфики.

Список цитируемых источников

1. Лукиенко, Л. В. Проблема трудоустройства выпускников и её экономическое объяснение / Л. В. Лукиенко, С. А. Радченко // Изв. Тул. гос. ун-та. Педагогика. — 2016. — № 4. — С. 107—115.
2. Радченко, С. А. Проблемы трудоустройства выпускников вузов, их экономическое объяснение и возможности решения / С. А. Радченко, С. С. Радченко // Технологическое образование: достижения, инновации, перспективы : междунар. сб. ст. XIV Междунар. науч.-практ. конф. — Тула : ТГПУ им. Л. Н. Толстого. — 2013. — С. 384—390.
3. Планирование и обеспечение успешной карьеры выпускника : метод. рекомендации для студентов всех специальностей / С. П. Будникова [и др.]. — Тула : ТГПУ им. Л. Н. Толстого, 2015. — 262 с.
4. Получение практических навыков для безопасности жизнедеятельности, успешности трудоустройства и карьеры : учеб.-метод. пособие / С. П. Будникова [и др.]. — Тула : ТГПУ им. Л. Н. Толстого, 2016. — 142 с.
5. Лукиенко, Л. В. Инновационное использование курса «Безопасность жизнедеятельности» для повышения безопасности и конкурентоспособности выпускников на рынке труда / Л. В. Лукиенко, С. А. Радченко, С. С. Радченко // Содействие трудоустройству и адаптации к рынку труда студентов и выпускников учреждений профессионального образования Тульской области : материалы V Регион. науч.-практ. конф. с междунар. участием. — Тула : ТулГУ, 2018. — С. 67—71.
6. Радченко, С. А. Малозатратный организационно-экономический метод помощи молодёжи в целях улучшения её подготовки к трудоустройству с получением навыков и опыта / С. А. Радченко, С. С. Радченко // Содействие трудоустройству и адаптации к рынку труда студентов и выпускников учреждений профессионального образования Тульской области : материалы V Регион. науч.-практ. конф. с междунар. участием. — Тула : ТулГУ, 2018. — С. 92—96.
7. Будникова, С. П. Метод комплексного улучшения профориентации, обучения и конкурентоспособности студентов и выпускников при трудоустройстве на работу / С. П. Будникова, С. А. Радченко, Н. В. Просперова // Проектирование и реализация образовательного процесса на основе ФГОС ВО : материалы XLIII Учеб.-метод. конф. проф.-преподават. состава, аспирантов, магистрантов, соискателей ТГПУ им. Л. Н. Толстого. — Тула : ТГПУ им. Л. Н. Толстого, 2016. — С. 67—71.
8. Радченко, С. А. Инновационная деятельность и внедрение её результатов: лучший мировой опыт и возможности его применения вузами / С. А. Радченко, С. С. Радченко // Роль университетов в поддержке гуманитарных научных исследований : материалы V Междунар. науч.-практ. конф. : в 2 т. — Тула : ТГПУ им. Л. Н. Толстого, 2010. — С. 79—94.
9. Радченко, С. А. Создание научно-учебно-производственного комплекса и бизнес-инкубатора — лучший способ быстро повысить аккредитационные показатели и доходы университета / С. А. Радченко, С. С. Радченко // Научная, научно-методическая деятельность администрации и профессорско-преподавательского состава вуза по выполнению аккредитационных показателей учебного заведения в статусе «Университет» : материалы XXXVI Науч.-метод. конф. проф.-преподават. состава ТГПУ им. Л. Н. Толстого. — Тула : ТГПУ им. Л. Н. Толстого, 2009. — С. 131—138.
10. Радченко, С. А. Использование опыта инновационной деятельности ведущих зарубежных вузов — лучший способ комплексного решения задач и проблем вузов и технологического образования / С. А. Радченко // Сб. ст. X Междунар. науч.-практ. конф., посвященной 70-летию ТГПУ им. Л. Н. Толстого и 30-летию фак. технологии, экономики и сел. хоз-ва : в 2 ч. — Тула, ТГПУ им. Л. Н. Толстого, 2009. — Ч. 1. — С. 75—81.
11. Радченко, С. А. Мировой опыт и российские возможности решения в регионах проблем ЖКХ, энергосбережения, защиты от аварий и ЧС / С. А. Радченко // Реформа ЖКХ. — 2006. — № 1. — С. 20—27.
12. Кролин, А. А. Мировой опыт повышения надежности энергоснабжения и защиты потребителей применим и в России / А. А. Кролин, С. А. Радченко // С.О.К. (Сантехника. Отопление. Кондиционирование.). — 2005. — № 11. — С. 46—55.
13. Радченко, С. А. Оптимальное решение — помощь профессионалов и всё лучшее из мирового опыта / С. А. Радченко // РСЭ Информ. — 1996. — № 4. — С. 19—20.
14. Радченко, С. А. Экономить энергоресурсы может научиться каждый / С. А. Радченко // Промышлен. вестн. России. — 1996. — № 7, 8 (19, 20). — С. 26—27.

НОВЫЕ МЕТОДЫ ОДНОВРЕМЕННОГО УЛУЧШЕНИЯ ПРОФОРИЕНТАЦИИ, ОБУЧЕНИЯ И КОНКУРЕНТОСПОСОБНОСТИ СТУДЕНТОВ И ВЫПУСКНИКОВ НА РЫНКЕ ТРУДА

Введение. Исследованиями с участием ведущих преподавателей и специалистов шести кафедр четырёх факультетов и Центра профориентации, довузовской подготовки и содействия трудоустройству выпускников Тульского государственного педагогического университета им. Л. Н. Толстого под научным руководством автора (их результаты описаны в 40 публикациях): показаны недостатки независимого решения проблем профориентации, улучшения обучения и подготовки молодёжи к трудоустройству; доказана необходимость комплексного решения этих трёх проблем; обеспечена разработка и апробация новых методов совместного комплексного решения в вузе всех трёх проблем; созданы условия для повышения результативности профориентационной работы и обучения студентов и школьников и их подготовки к трудоустройству даже без дополнительных расходов; взаимовыгодного сотрудничества в этом с заинтересованными вузами.

Основная часть. Проведённые нами исследования [1—11] позволили сделать ряд важных выводов: обычно в российских высших учебных заведениях весь комплекс мероприятий по профессиональной ориентации молодёжи планируется и осуществляется почти независимо от решения задач повышения качества обучения и конкурентоспособности молодёжи на рынке труда, что сильно снижает результативность работы.

Традиционные методы организации профориентационной работы без её использования в процессе обучения всех студентов (с отработкой у них необходимых практических навыков) обычно не позволяют массово и регулярно привлекать к ней студентов и преподавателей и сильно повысить её результативность.

Многие (или большинство) студентов и преподавателей, которые выступают перед абитуриентами, не имеют необходимой для этого подготовки и импровизируют, произнося в основном лишь общие фразы.

Профориентационные мероприятия проводят в основном для привлечения абитуриентов, а студентам уделяют меньше внимания и мало помогают правильно выбирать будущие сферы деятельности и должности.

Многие студенты очной формы обучения даже на старших курсах ещё не решили, где и кем они хотели бы работать, а поэтому не знают требований будущих работодателей и не готовятся к ним при учёбе.

Необходимо обеспечить ранний выбор всеми студентами желательных должностей и получение ими на занятиях максимума возможной информации о них, что повысит их мотивацию для углублённого изучения разделов, важных для их будущего (так как без мотивации к учёбе, как известно, её эффективность лишь 30%).

Важной частью профориентационной работы должно стать ознакомление студентов с проблемами при трудоустройстве и способами избежать их, повысив конкурентоспособность и подготовив лучшее резюме.

Большинству студентов по ряду объективных причин трудно целенаправленно готовиться к лучшему трудоустройству, поэтому надо найти способы обеспечить это за счёт сотрудничества с их семьями, чтобы они могли не только мечтать о «работе мечты», но и повысить конкурентоспособность при учёбе для её получения.

Поэтому в Тульском государственном педагогическом университете им. Л. Н. Толстого уже обеспечены:

- разработка и издание методических рекомендаций для студентов всех специальностей «Планирование и обеспечение успешной карьеры выпускника» [1] и учебно-методического пособия «Получение практических навыков для безопасности жизнедеятельности, успешности трудоустройства и карьеры» [2], которые стали обязательными для изучения студентами всех специальностей и форм обучения;

- в рабочую программу дисциплины «Безопасность жизнедеятельности», которую обязательно изучают все студенты вузов России (обычно на 1 курсе), включены два описанных в [2] инновационных практических занятия [3—7], на которых студенты выбирают привлекательные для них должности и узнают о главных требованиях работодателей к их соискателям; узнают о правилах подготовки хороших резюме и о возможностях иметь их к получению диплома; разрабатывают индивидуальные целевые программы повышения качества обучения, безопасности и конкурентоспособности при трудоустройстве и работе;

- возможности целенаправленно помогать заинтересованным студентам и их семьям повышать свою конкурентоспособность, эффективнее используя потенциал вуза и семьи (это можно обеспечивать описанными в [2—11] инновационными методами даже без дополнительных затрат вуза с учётом лучшего мирового опыта).

Такой комплексный подход к решению проблем улучшения профориентационной работы, качества обучения студентов и повышения конкурентоспособности выпускников при трудоустройстве является самым перспективным в современных экономических условиях и позволяет быстро и без затрат улучшать ситуацию. Он позволяет использовать лучший мировой опыт ранней профориентации детей и молодёжи для повышения качества обучения в школах и вузах и их подготовки к лучшей жизни и карьере, который автор изучает более

30 лет, в том числе во время 10-месячной научной стажировки в Кембридже и Лидском университете Великобритании, стажировки в США по межправительственной программе «Связи с сообществом / Бизнес для России» («Community Connections / Business for Russia»), командировок в ряд стран Западной Европы.

Заключение. Нашими многолетними исследованиями с участием ряда ведущих преподавателей и специалистов Тульского государственного педагогического университета им. Л. Н. Толстого доказана необходимость и возможность комплексного решения проблем улучшения профориентационной работы, качества обучения молодёжи и повышения конкурентоспособности выпускников на рынке труда; созданы необходимые условия для применения разработанных инновационных методов [2—11], позволяющих быстрее и легче улучшать ситуацию в современных условиях и повышать качество обучения и конкурентоспособность выпускников на рынке труда даже без изменений рабочих программ дисциплин и дополнительных затрат вуза; подготовлены новые возможности и эффективные при рыночной экономике методы для взаимовыгодного долгосрочного сотрудничества с заинтересованными высшими учебными заведениями, которые позволяют повышать результативность обучения за счёт лучшего использования потенциала вузов и семей.

Список цитируемых источников

1. Планирование и обеспечение успешной карьеры выпускника : метод. рекомендации для студентов всех специальностей / С. П. Будникова [и др.]. — Тула : ТГПУ им. Л. Н. Толстого, 2015. — 262 с.
2. Получение практических навыков для безопасности жизнедеятельности, успешности трудоустройства и карьеры : учеб.-метод. пособие / С. П. Будникова [и др.]. — Тула : ТГПУ им. Л. Н. Толстого, 2016. — 142 с.
3. Радченко, С. А. Малозатратный организационно-экономический метод помощи молодёжи в целях улучшения её подготовки к трудоустройству с получением навыков и опыта / С. А. Радченко, С. С. Радченко // Содействие трудоустройству и адаптации к рынку труда студентов и выпускников учреждений профессионального образования Тульской области : материалы V Регион. науч.-практ. конф. с междунар. участием. — Тула : ТулГУ, 2018. — С. 92—96.
4. Лукиенко, Л. В. Инновационное использование курса «Безопасность жизнедеятельности» для повышения безопасности и конкурентоспособности выпускников на рынке труда / Л. В. Лукиенко, С. А. Радченко, С. С. Радченко // Содействие трудоустройству и адаптации к рынку труда студентов и выпускников учреждений профессионального образования Тульской области : материалы V Регион. науч.-практ. конф. с междунар. участием. — Тула : ТулГУ, 2018. — С. 67—71.
5. Методы улучшения обучения и профориентации молодежи на занятиях по технологии, охране труда и безопасности жизнедеятельности / С. А. Радченко [и др.] // Технологическое образование: достижения, инновации, перспективы : межвуз. сб. ст. XVII Всерос. науч.-практ. конф. с междунар. участием. — Тула : ТГПУ им. Л. Н. Толстого, 2017. — С. 89—94.
6. Радченко, С. А. Комплексный метод и новые учебные пособия для профориентации, обучения и подготовки молодёжи к трудоустройству и карьере / С. А. Радченко, Н. В. Просперова // Содействие трудоустройству и адаптации к рынку труда студентов и выпускников учреждений профессионального образования Тульской области : материалы V Регион. науч.-практ. конф. с междунар. участием. — Тула : ТулГУ, 2018. — С. 85—89.
7. Будникова, С. П. Метод комплексного улучшения профориентации, обучения и конкурентоспособности студентов и выпускников при трудоустройстве на работу / С. П. Будникова, С. А. Радченко, Н. В. Просперова // Проектирование и реализация образовательного процесса на основе ФГОС ВО : материалы XLIII Учеб.-метод. конф. проф.-преподават. состава, аспирантов, магистрантов, соискателей ТГПУ им. Л. Н. Толстого. — Тула : изд-во ТГПУ им. Л. Н. Толстого, 2016. — С. 67—71.
8. Будникова, С. П. Метод комплексного улучшения профориентации, обучения и конкурентоспособности студентов и выпускников при трудоустройстве на работу / С. П. Будникова, С. А. Радченко, Н. В. Просперова // Проектирование и реализация образовательного процесса на основе ФГОС ВО : материалы XLIII Учеб.-метод. конф. проф.-преподават. состава, аспирантов, магистрантов, соискателей ТГПУ им. Л. Н. Толстого. — Тула : ТГПУ им. Л. Н. Толстого, 2016. — С. 276—280.
9. Лукиенко, Л. В. Проблема трудоустройства выпускников и её экономическое объяснение / Л. В. Лукиенко, С. А. Радченко // Изв. Тул. гос. ун-та. Педагогика. — 2016. — № 4. — С. 107—115.
10. Радченко, С. А. Инновационный организационно-экономический метод улучшения обучения, профориентации и аккредитационных показателей университета / С. А. Радченко, С. С. Радченко // Обеспечение качества учебного процесса: традиции и инновации : материалы XLII Учеб.-метод. конф. проф.-преподават. состава, аспирантов, магистрантов, соискателей ТГПУ им. Л. Н. Толстого. — Тула : ТГПУ им. Л. Н. Толстого, 2015. — С. 217—220.
11. Радченко, С. А. Инновационные возможности для целевого получения студентами навыков и опыта, способствующих их трудоустройству и адаптации на рынке труда / С. А. Радченко, Н. В. Просперова, С. С. Радченко // Содействие трудоустройству и адаптации к рынку труда студентов и выпускников учреждений профессионального образования Тульской области : материалы II Регион. науч.-практ. конф. с Всерос. участием. — Тула : ТулГУ, 2015. — С. 47—50.

УДК 37.013.42

Д. В. Савко

Учреждение образования «Барановичский государственный университет», Барановичи, Республика Беларусь

МЕТОДИЧЕСКИЕ РЕКОМЕНДАЦИИ ПО ПРОФИЛАКТИКЕ НАРКОЗАВИСИМОГО ПОВЕДЕНИЯ У ПОДРОСТКОВ

Введение. Как это ни покажется парадоксальным, но даже сегодня, когда не осталось ни одной проблемы, ни одного вопроса, которые не подверглись бы тщательному препарированию в средствах массовой информации, далеко не все имеют чёткое представление о проблеме наркомании. А она почти повсюду

в мире превратилась в опасность для граждан и государственных институтов. Информация из большинства стран мира свидетельствует, что злоупотребление наркотиками распространилось во всех социальных слоях и возрастных группах, и особенно среди молодёжи. Дети и подростки в настоящее время приобщаются к наркотикам в более раннем возрасте, чем в недалёком прошлом [1].

Основная часть. Профилактика наркомании — это активный поступательный процесс создания условий и формирования личностных качеств, поддерживающих благополучие человека. Данный процесс призван способствовать обеспечению безопасной и поддерживающей среды, доступа к информации и к специализированным службам помощи, помощи в приобретении жизненных навыков [2].

Опираясь на взгляды отечественных исследователей А. Данилина, В. В. Ковалёва, И. П. Марова, под профилактикой наркомании в условиях общеобразовательной школы мы понимаем комплекс социально-психолого-педагогических мер, направленных на предупреждение распространения наркомании среди детей и подростков.

С целью предотвращения употребления наркотиков в образовательных учреждениях проводится профилактическая работа. По мнению В. И. Кокина, профилактика злоупотребления наркотиками — это комплекс социальных, образовательных и медико-психологических мероприятий, направленных на предупреждение распространения и употребления психоактивных веществ, а также предупреждения развития и ликвидации негативных личностных, социальных и медицинских последствий злоупотребления психоактивных веществ (безнадзорность, преступность, рост сопутствующих наркомании заболеваний) [3].

Выделить из общей массы аудитории (группы) именно тех, кому потенциально более всего угрожает судьба наркомана, конечно трудно. Непросто выявить и начинающего наркомана. Поэтому в антинаркотической работе следует уделять внимание всем без исключения молодым людям.

Уже давно известно, что только единицам из тысяч наркоманов удаётся вырваться из страшных пут. Болезнь через годы и даже десятилетия может возвратиться. Как считают специалисты, наркотик — сильнейшая из ловушек, он цепко держит свои жертвы и забыть его почти невозможно. К сожалению, наркотик способен делать человека зависимым настолько, что воля и интеллект молодых людей оказываются не способными противостоять ему.

Поэтому, наиболее реальным делом в борьбе с наркоманией является её профилактика, а не лечение. Следовательно, чтобы вовремя предупреждать наркоманию, учителям необходимо постоянно проявлять внимание к своим ученикам [4].

При проведении профилактической работы необходимо [4]:

- как можно лучше изучить специфику проблем, связанных с наркотиками (социальных, медицинских, психологических, юридических);
- предварительно продумать наиболее рациональную форму обсуждения вопросов (то есть такую форму, которая наиболее подходит для конкретной аудитории в смысле восприятия и активного вовлечения всех присутствующих в обсуждение);
- с учётом возрастных особенностей аудитории чётко определить тему, круг и рамки вопросов, подлежащих обсуждению, с тем, чтобы оно не вылилось в попытку охватить необъятное;
- позаботиться о наглядных пособиях (фильмы, слайды, аудиозаписи, плакаты и т. д.), несущих дополнительную информацию;
- необходимо помнить, что молодые люди нуждаются в том, чтобы им более обстоятельно и доходчиво растолковали, что же представляет собой наркотик в реальной человеческой жизни и как он может повлиять на состояние организма и судьбы человека. И нет ничего плохого в том, что, начав беседу, вы коснетесь азов обсуждаемой тематики;
- если вы взялись обсуждать проблему распространения наркомании, избегайте голых утверждений и констатации. Это может привести к нежелательному эффекту отторжения слушателями всей последующей информации;
- не скрывайте своего отношения к наркомании, но делайте это ненавязчиво и к месту. Излишне частое подчёркивание вашего отношения может породить мнение о предвзятости и отпугнуть аудиторию. Откровенно выскажите слушателям всё, что думаете по поводу злоупотребления наркотиками, но не пытайтесь резко высмеивать чужую точку зрения. Демонстрируйте уважение к мнению других. Полезно использовать бесспорные факты и логику, объясняющие, почему вы придерживаетесь именно такой позиции. При этом желательно избегать многочисленных ссылок на авторитеты;
- предоставьте возможность всем присутствующим активно участвовать в обсуждении, то есть высказывать своё мнение и определиться, какие поступки они намерены совершать в той или иной ситуации;
- постарайтесь, чтобы в основу ваших доводов были положены два принципа: оригинальность и уместность.

Давно подмечено, что наибольший эффект в концентрации внимания аудитории и запоминании материала дают факты из личной практики или связанные с жизнью вашего города, района, области.

Заключение. Профилактика потребления наркотиков среди подростков — достаточно непростой в психологическом, правовом и организационном отношении процесс. Её необходимо строить не только на основе воспитательного процесса, психотерапевтического или медицинского вмешательства. При её органи-

зационном построении важно помнить о законодательной и правовой регламентации антинаркотической деятельности. Здесь следует использовать положения административного, уголовного и других законодательств, а также нормы международного права и рекомендации мирового сообщества.

Информация о наркотиках и наркопреступности, поданная без учёта подростковой психологии, может возбудить нездоровый интерес у слушателей и даже побудить их к употреблению наркотических средств.

Таким образом, профилактическая работа в подростковой среде требует от педагога ответственного, вдумчивого и профессионального подхода, наличия определённых знаний и их постоянного расширения. В отличие от даже самого прекрасного специалиста по проблемам противодействия наркомании, имеющего, как правило, очень ограниченные и кратковременные возможности прямого общения с молодёжью, педагог может целенаправленно воздействовать на своих учеников в течение продолжительного времени [2].

Список цитируемых источников

1. Рожков, М. И. Профилактика наркомании у подростков / М. И. Рожков. — М. : Владос, 2003. — 144 с.
2. Шакурова, М. В. Методика и технология работы социального педагога / М. В. Шакурова. — М. : Академия, 2008. — 272 с.
3. Родионов, А. В. Подросток и наркотики // Выявление факторов зависимости от психоактивных веществ в работе с несовершеннолетними / А. В. Родионов, В. А. Родионов. — Ярославль : Акад. развития, 2013. — 192 с.
4. Вострокнутов, Н. В. Антинаркотическая профилактическая работа с несовершеннолетними групп социального риска : рук. для специалистов / Н. В. Вострокнутов. — М., 2004. — 182 с.

УДК 37.013.42

Д. Д. Самуйлик

Учреждение образования «Барановичский государственный университет», Барановичи, Республика Беларусь

МЕТОДЫ И ФОРМЫ РАБОТЫ СОЦИАЛЬНОГО ПЕДАГОГА ПО ПРОФИЛАКТИКЕ ФАНАТИЧЕСКОГО ПОВЕДЕНИЯ У ПОДРОСТКОВ

Введение. В настоящее время девиантное поведение у подростков приобрело массовый характер, что поставило это явление в центр внимания социологов, педагогов, психологов, медиков, работников правоохранительных органов. Причина этого отклонения лежит в особенностях взаимосвязи и взаимодействия человека с окружающим миром, социальной средой и самим собой [2]. Фанатическое поведение — модель девиантного поведения, страстная преданность своим идеалам, ценностям. Фанатизм сопряжён с готовностью к жертвам, преданностью идее, сочетающейся с нетерпимостью к другим. Для людей такого типа характерны повышенная эмоциональность, некритическое отношение к любой информации, подтверждающей их взгляды, неприятие критики.

Социальный педагог должен помочь подростку преодолевать трудности, но выбор целей и средств их достижения должно оставаться за подростком с учётом его индивидуальных, возрастных и психологических особенностей.

Основная часть. Педагогическое обеспечение организации профилактики фанатического поведения в подростковой среде связано с разрешением двух групп противоречий. Одни связаны с организацией профилактической работы. Другие — непосредственно затрагивают личность подростка. Первая группа объединяет противоречия, касающиеся выбора эффективных форм, методов, технологий, приёмов организации профилактики социальными педагогами [2].

На сегодняшний момент целесообразно использовать такие формы работы как лекции (ориентирующие, инструктивные, проблемные), проектные семинары, ролевые и деловые игры.

Вторая группа противоречий объединяет вопросы, затрагивающие самореализацию, самоутверждение подростка [2]. Если ведущим видом деятельности младшего школьника была учебная, и существенные изменения в психическом развитии были связаны с ней, то у подростка основная роль принадлежит устанавливающейся системе взаимоотношений с окружающими. Именно система взаимоотношений с социальной средой и определяет направленность его психического развития. Своеобразие развития подростка состоит в том, что он включается в новую систему отношений и общение с взрослыми и товарищами, занимая среди них новое место, выполняя новые функции, которые зачастую обусловлены средой.

Профилактика дезадаптации детей и подростков — процесс длительный и кропотливый, позволяющий не только решать единичные сиюминутные проблемы детей и их родителей, но и предотвращать те, которые ещё не получили своего окончательного выражения. Огромное влияние на развитие человека, особенно в детском возрасте, оказывает домашняя среда. В семье обычно происходят первые, решающие для становле-

ния, развития и формирования годы жизни человека. Ребёнок — довольно точное отражение той семьи, в которой он растёт и развивается. Семья во многом определяет круг его интересов и потребностей, взглядов и ценностных ориентаций. Семья же предоставляет условия, в том числе и материальные, для развития природных задатков. Нравственные и социальные качества личности так же закладываются в семье.

Сопровождение подростка в процессе профилактических мероприятий должно реализовываться во взаимодействии всех субъектов профилактики (школа, семья, социум). Социальный педагог, стремящийся преодолеть всякого рода отклонения в поведении подростка, должен избрать главным объектом своего внимания вовсе не правонарушения и даже не девиантность, а причины их возникновения. При этом главное внимание надо уделять тому периоду жизни подростка, в течение которого формируется его личность, круг нравственных интересов, сфера межличностных отношений. Основное содержание работы социального педагога в процессе организации профилактики фанатического поведения — это создание атмосферы реального сотрудничества и партнёрства в отношениях с несовершеннолетними. В одинаковой мере применимы и принцип добровольного обращения их за помощью и принцип предложения помощи.

Методы профилактики фанатического поведения: наблюдение; опросные методы (беседы, анкетирование, интервью, тестирование, проективные методы); посещение семьи; беседы с родителями и детьми; наблюдения за их общением; занятия по рисованию на темы «Моя семья», «Мой дом», «Во что я люблю играть дома», «Выходной день в моей семье».

В профилактической работе важно не опоздать, воспрепятствовать окончательной деградации, не упустить момент, пока асоциальная сторона жизни подростка целиком и полностью не превратилась бы в его суть, образ жизни и мыслей, не стала бы отвечать его возрастным и индивидуальным потребностям [1].

Заключение. Социальный педагог в ходе организации профилактики фанатического поведения в подростковой среде решает следующие задачи: диагностику; сбор и анализ информации; информирование; обучение; содействие в решении социальных и психологических проблем; контроль (текущий, поэтапный). Успешность профилактики проявляется в её комплексности, последовательности, дифференцированности, своевременности.

Задачи профилактической деятельности:

- выявить детей, потенциально предрасположенных к девиации;
- обучить способам работы в классном коллективе, развить навыки общения;
- проводить профилактику наиболее распространённых форм девиантного поведения присущим обучающимся школьного возраста (замкнутость, гиперактивность и агрессивное поведение);
- формировать у воспитанников адекватную самооценку;
- ориентировать на позитивные социальные и личностные ценности;
- организовывать мероприятия, способствующие ориентации на здоровый и безопасный образ жизни.

Основными направлениями педагогической деятельности по профилактике фанатического поведения являются: повышение роли семьи в профилактике, повышение воспитательной роли образовательной организации, развитие целесообразного взаимодействия семьи и школьной организации, управление наиболее целесообразным влиянием на круг общения, взаимодействие ребёнка в процессе его развития и воспитания. Приобщение детей и подростков к участию в общественных делах, организациях является важным средством воспитательной работы по профилактике девиантности.

Список цитируемых источников

1. Дивицына, Н. Ф. Социальная работа с детьми группы риска / Н. Ф. Дивицына. — М. : Владос, 2008. — 255 с.
2. Хасенгалиев, А. Л. Роль социального педагога в организации профилактики девиантного поведения в подростковой среде / А. Л. Хасенгалиев. — Пермь : Меркурий, 2011. — 104 с.

УДК 37.013.42

А. В. Скуловец

Учреждение образования «Барановичский государственный университет», Барановичи, Республика Беларусь

РОЛЬ РЕЛИГИИ В ВОСПИТАНИИ ПОДРОСТКОВ

Введение. На современном этапе развития общества особую актуальность приобретает проблема совершенствования системы образования как стратегической сферы человеческого бытия. Диалог, взаимопонимание и взаимообогащение различных типов мировоззрений являются важными условиями достижения целей максимально гармонизировать отношения человека, его взаимодействие с миром природных и обще-

ственных процессов, помочь ему быть человеком, обрести чувство солидарности с другими людьми и ответственности за судьбы мира и человечества. Однако диалог вовсе не означает отказ от своих убеждений, принципов и жизненных ориентаций или снятие противоречивых позиций, подходов и объяснений. Речь идёт о мирном, невраждебном сосуществовании различных типов мировоззрений, отказе от монополии какого-либо одного типа мировоззрения, от преследований за инакомыслие, о формировании у каждого человека уважительного отношения к чужим взглядам, убеждениям и образу мыслей.

Основная часть. В эпоху XXI века в научном сообществе всего мира сложились чёткие тенденции усиления духовно-нравственного воспитания новых поколений молодёжи. И это не случайно, в последнее время в различных государствах наблюдаются массовые проявления асоциального поведения, посягающего на, казалось бы, вечные ценности. Наше общество ищет выход в возрождении религиозных основ.

Религия традиционно играла большую роль в жизни общества, так как является важным фактором формирования духовности человека. Вместе с тем, в разное историческое время наблюдалось неадекватное отношение к религии. В советское время церковь была отделена от государства и общество освобождено от влияния религии, значение религии падало в жизни общества, и в социализации. В современном мире её роль возрастает, во-первых, остаётся важной, во-вторых, она различна в зависимости от страны и конфессии (вероисповедание), и, в-третьих, в ряде стран её влияние стало опять расти.

Известно, что религия — это специфическая форма общественного сознания, отличающаяся единством мировоззрения, чувств и культа (обрядово-магических действий). Религия — важнейший феномен человеческой цивилизации в соответствии с национальными и межэтническими проблемами она играла и играет прямо противоположную роль этноинтегрирующую и этнодифференцирующую.

Религия несёт огромный воспитательный потенциал. Духовно-нравственное воспитание на основе религиозных норм, ценностей, традиций формирует ядро личности, влияет на все стороны и формы взаимоотношений человека с окружающим миром: на его мировоззрение, эстетическое, физическое, психическое и эмоциональное развитие.

Известно, что процесс воспитания — дело не лёгкое. Сегодня происходят значительные изменения в системе образования: меняются приоритеты, различные подходы. Государство создаёт условия для повышения качества и доступности образования, но, без помощи общественных институтов решить вопросы воспитания оно не в силах. Требуется сотрудничество семьи, образовательных и религиозных организаций в деле духовно-нравственного воспитания личности [1]

Религия учит нас самоконтролю, самодисциплине, способности делать правильный нравственный выбор, способствует развитию гуманизма, уважения прав, свобод и достоинства других людей.

Воспитание человека наиболее плодотворно в раннем возрасте. Именно в эти годы формируются основы личности. Чем взрослее ребёнок, тем труднее он поддаётся переделке. Из мягкого воска можно сделать что угодно, но затвердевший воск легче превратить в порошок. Этот факт нужно учитывать при проведении воспитательной работы с детьми.

А. А. Марчуков определяет духовно-нравственное воспитание как «педагогически организованный процесс, воздействующий на сознание, чувства и поведение студентов; направленный на принятие и усвоение ими высших человеческих ценностей, нравственных установок и качеств; обеспечивающий их внутреннюю перестройку; выражающийся в потребности и способности выполнять ими моральные нормы (принципы, заповеди, традиции), осуществлять действия на благо других и на личное самосовершенствование [3].

А. А. Марчуков выделяет направления духовно-нравственного воспитания студенческой молодёжи средствами массового искусства:

1. Приобщение к общечеловеческим ценностям и нравственным идеалам, заключённым в жанрах массового музыкального искусства.
2. Приобщение к национальным ценностям, раскрывающим нравственные ценности, запечатлённые в массовой музыке русских композиторов.
3. Развитие уважения к другому человеку, стремления к взаимодействию с ним в совместной музыкальной деятельности [3, с. 90—91].

Н. Б. Попова и Д. К. Пономарёва приходят к выводу, что главные «воспитатели» нравственности для молодёжи — семья, образовательные учреждения и церковь. Семья прививает ребёнку базисные понятия духовности, закладывая фундамент, определяющий стремление личности к самосовершенствованию. Образовательные учреждения воспитывают нравственную личность, исходя из требований, предъявляемых современным обществом к образованному и всесторонне сформированному индивиду. Церковь содействует нравственному становлению личности, так как в основе большинства религий лежат именно принципы морали [4].

В результате духовно-нравственного воспитания, человек, растущий с верой, воспитанный в богобоязненности, будет более ответственным за свои поступки. В его психике, несомненно, сформируются фундаментальные морально-нравственные ценности. Такой молодой человек будет отличаться уравновешенностью, честностью, глубоким чувством любви ко всему человечеству.

«Религия близка и к такому суммирующему, своего рода итоговому фактору воспитания, как пример—идеал, пример—символ. Но религия во многих деталях, быть может, даже в решающих, суммирует все предыдущие факторы. Природа божественна — это не только поэзия. Поклонение природе в целом и отдельным её элементам, начиная от Солнца и кончая солнечной иволгой, — это не только языческое,

это нечто высшее, не исключающее ни буддизма, ни магометанства», — рассуждает в своей книге «Этнопедагогика» Г. Н. Волков [2].

В народной педагогике содержание, методы и средства воспитания во многом складывались и определялись требованиями, основанными на религиозных канонах. Во всех религиях мира можно найти общие принципы духовного воспитания, нравственные ценности. Религии разных народов содержат мудрость многих людей и поколений, выдержали испытание временем, поэтому с полным правом можно говорить о существовании общечеловеческих идеалов и ценностей. Приведём «Золотое Правило», проповедуемое шестью мировыми религиями:

- 1) буддизм: «Не делай другим того, что сам считаешь злом»;
- 2) индуизм: «Не делай другим того, что причинило бы боль тебе»;
- 3) иудаизм: «Что ненавистно тебе, не делай другому»;
- 4) даосизм: «Считай прибыль ближнего своей прибылью, его потерю — своей потерей»;
- 5) ислам: «Нельзя назвать верующим того, кто не желает сестре или брату своему того же, чего желает себе»;
- 6) христианство: «Поступай с другими так, как захочешь, чтобы поступали с тобой».

Эти принципы пронизывают все культуры и религии, определяя истинный смысл человеческого бытия и его нравственные идеалы.

Религия — это часть национальной культуры народа. Библия и Коран, священные книги двух мировых религий, являются величайшими памятниками письменной культуры человечества. В исторической научной литературе ученые описывают важную роль религии в жизни человека. Центральная функция религии, с которой она, безусловно, справилась, формирование нравственности. В науке выделяются два уровня религиозного воспитания — рациональный и мистический.

Заключение. Воспитательный потенциал традиционных религиозных учений огромен. Священные книги для детей — нравственные уроки. И даже если они из атеистических семей, знания о вере их предков несомненно сыграют в их духовном развитии большую роль. Особенно поучительны жития православных святых. Или кто будет спорить о благодатном воздействии на душу колокольного звона, торжественной службы, архитектуры, иконописной живописи и таинственного света свечей. Приобщение детей к религии как части духовной культуры человечества, поможет решить многие задачи, связанные с воспитанием и развитием человека, его этикой по отношению к себе, к семье, ближайшему окружению, людям иной веры или сословия.

Список цитируемых источников

1. Воронова А. А. Взаимодействие государства и церкви в контексте духовно- нравственного воспитания детей и молодежи / А. А. Воронова, В. Н. Татусь // Человеч. капитал. — 2017. — № 5 (101). — С. 30—34.
2. Волков Г. Н. Этнопедагогика / Г. Н. Волков. — М.: Академия, 1999. — 302 с.
3. Марчуков А. А. Роль массового искусства в духовно-нравственном воспитании студенческой молодежи / А. А. Марчуков // Музыка о детях и для детей: традиции и новаторство: материалы науч.-практ. семинара. — 2017. — С. 88—91.
4. Попова Н. Б. Роль социальных институтов в духовно-нравственном воспитании молодежи / Н. Б. Попова, Д. К. Пономарева // Поколение будущего: взгляд молодых учёных — 2015: сб. науч. ст. IV Междунар. молодежной науч. конф. : в 4-х т. — 2015. — С. 133—136.

УДК 37.013.32

А. В. Шевцов

Учреждение образования «Брестский государственный университет имени А. С. Пушкина», Брест, Республика Беларусь

ИНФОРМАТИЗАЦИЯ В ПРОЦЕССЕ ПОВЫШЕНИЯ ПОЗНАВАТЕЛЬНОЙ МОТИВАЦИИ УЧАЩИХСЯ

Введение. Образование является стратегически важной сферой развития государства, поэтому оно всегда находится в стадии совершенствования с целью удовлетворения тех требований, которые предъявляются к современным квалифицированным специалистам, способных быстро и адекватно реагировать на происходящие события [1].

В связи с этим основной целью современного образования является обеспечение хорошего качества на основе сохранения его функциональности и соответствия актуальным и перспективным потребностям личности, общества и государства. На первый план также выходит необходимость формирования в процессе обучения не только профессиональных и общих компетенции, но и побуждение к самообразованию субъекта и реализации его собственных способностей, познавательных интересов [1].

Основная часть. Сегодня всё чаще применительно к образованию употребляется термин «информатизация». Но что такое информатизация образования, какова её роль и последствия?

Информатизация системы образования предполагает активное использование средств информационных и коммуникационных технологий (далее — ИКТ) в образовательном процессе, однако при внедрении ИКТ в процесс обучения и воспитания необходимо учитывать возникновение рисков, которые влекут за собой не только «экономические» последствия, но видоизменение организации учебного процесса и методики обучения [2, с. 71].

Направления информатизации белорусского общества, отражены в Концепции информатизации системы образования Республики Беларусь на период до 2020 года, в подпрограмме «Цифровая трансформация» государственной Программы развития цифровой экономики и информационного общества на 2016—2020 годы [3, с. 19].

Внедрение инновационных, информационно-коммуникационных технологий в сферу образования значительно ускоряет передачу знаний и накопленного технологического и социального опыта человечества не только от поколения к поколению, но и от одного человека к другому [4, с. 31].

Информатизация образования предоставляет участникам учебного процесса возможность выбора новых источников, условий и форм образования в специально создаваемой для этого матрице. Для повышения эффективности применения новых инфокоммуникационных технологий в учебном процессе необходимо повышать качество электронных учебных пособий и программного обеспечения. По мере накопления образовательных информационных ресурсов инновационные технологии займут значимое место в образовательном процессе [4, с. 31].

В данном случае необходимо подробно рассмотреть в рамках данной статьи роль информатизации в процессе повышения познавательной мотивации учащихся в двух аспектах: как информатизация влияет на процесс повышения познавательной мотивации учащихся и методики, с помощью которых можно исследовать познавательную мотивацию учащихся и как правильно использовать данные методики в условиях современной информатизации.

Применение информационных ресурсов в процессе обучения расширяет образовательное пространство ученика. В процессе передачи знаний педагог является не только статичным источником учебной информации, но и сопровождающим наставником, ориентирующим и направляющим учащихся в информационном потоке.

Помимо этого, использование современных интернет-технологий повышает эффективность работы самого педагога [5, с. 29].

Применение средств информатизации: позволяет экономить время на занятиях; активизировать познавательную деятельность; даёт возможность формировать коммуникативную и информационную компетенции у учащихся, так как ученики становятся активными участниками занятия.

При работе со средствами ИКТ проходит процесс индивидуализации субъекта, благодаря возможности раскрытия его познавательного потенциала в условиях современной образовательной среды.

При использовании в процессе обучения средств информационно-коммуникационных технологий у учащихся отмечаются следующие изменения:

- повышается мотивация учения;
- повышается познавательный интерес;
- происходит становление активной субъектной позиции в учебной деятельности;
- формируются информационные, коммуникационные компетентности;
- развивается умение ставить перед собой цель, планировать свою деятельность;
- развивается умение контролировать результат, работать по плану;
- развивается умение оценивать свою учебную деятельность;
- появляется возможность создания условий для индивидуального самостоятельного обучения школьников;
- развиваются информационно-коммуникативные компетентности учащихся;
- развиваются навыки познавательной деятельности;
- развиваются навыки самостоятельной работы по сбору, обработке и анализу получаемых результатов;
- формируется мотивационная готовность к познавательной самостоятельности не только в учебных, но и иных ситуациях [6, с. 77].

Методы работы, связанные с применением компьютерных технологий, обязательно должны иметь целью создание ситуации успеха при адекватных усилиях ученика, настраиваться на его возможности, исходить из уровня стартовых знаний и психологических особенностей: «зоны ближайшего развития», знаний, быстроты реакции, гибкости мышления. В этом случае перед учащимися будут ставиться достижимые цели, и тогда они охотно используют программные средства, позволяющие им последовательно продвигаться к более сложным заданиям, при условии, что на каждом этапе они получают в качестве стимула к дальнейшей работе подтверждение достигнутому успеху [7, с. 333].

Учебная мотивация не является продуктом или результатом деятельности, а представляет собой комплексные усилия и последовательность действий для достижения конкретного запланированного образовательного результата. При этом одним из главных критериев выбора ИКТ для повышения успешности образо-

вательного результата становится способность образовательной технологии мотивировать учащегося (А. Г. Асмолов, В. В. Рубцов, Дж. Келер и К. Сузуки).

В ракурсе данной трактовки становится понятно, что применение ИКТ без использования дополнительных моделей и подходов, как инструмента погружения в учебный материал и способа получения и преобразования учебного материала, не способно решить проблему поддержания учебной мотивации в долгосрочной перспективе.

Среди различных аспектов информатизации выделяют использование современной компьютерной техники в педагогической диагностике. Вызываемые информатизацией образования изменения в педагогической диагностике объясняются влиянием контекста информатизации, под которым понимается как совокупность социально-педагогических преобразований, связанных с насыщением системы образования компьютерной техникой и информационными технологиями, расширяющих и обогащающих явление педагогической диагностики. Рассмотрение педагогической диагностики в контексте информатизации образования наполняет её новым смыслом, придавая ей современные сущностные черты [8, с. 4].

Диагностировать познавательную мотивацию учащихся можно с помощью ряда различных методик. Так, например, к таким можно отнести диагностику направленности учебной мотивации (автор Т. Д. Дубовицкая), целью которой является выявление направленности и уровня развития внутренней мотивации учебной деятельности учащихся при изучении ими конкретных предметов. Среди наиболее часто используемых методик можно привести методику изучения мотивации учения подростков (авторы Н. В. Калинина, М. И. Лукьянов), методику Г. Н. Казанцевой для изучения мотивов учения, методику Н. Г. Лускановой «Оценка уровня школьной мотивации учащихся начальных классов», методику «Эмоционального отношения к учению» (модификация А. Д. Андреева), ставящая своей целью диагностику познавательной активности, мотивации достижения, тревожности, гнева.

Эффективность педагогической диагностики в контексте информатизации образования понимается как степень соответствия результатов диагностической деятельности её задачам, поэтому в различных компонентах системы педагогической диагностики она изучалась по разным показателям в зависимости от задач компонента [8, с. 34].

Компьютерные мультимедийные средства и формализованные вариативные методы педагогической диагностики, реализуя гуманистический потенциал информатизации, направлены не только на изучение успешности обучения учащихся, но и на её обеспечение.

Построение средств и методов информационных технологий педагогической диагностики на основе концепции педагогической диагностики в контексте информатизации образования опирается на комплекс условий:

- отражение в содержании диагностики требований государственного образовательного стандарта, выполняющего роль внешней нормы диагностической деятельности;
- правильно выбрать постановку целей образования;
- информационно-семантическое структурирование содержания образования;
- уровневый подход, обеспечивающий определение для каждого учащегося успешности его учебной деятельности [8, с. 38].

Заключение. Существует много различных технологий и приёмов для создания и поддержания познавательного интереса к предметному содержанию, и как следствие формирование устойчивой мотивации. Грамотное использование информационных и коммуникативных технологий, в сочетании с другими методическими приемами, позволяет педагогу в современных условиях педагогического процесса существенно повысить интерес, а следовательно, и мотивацию, к изучению учебного предмета. В данном случае, условием эффективности педагогической диагностики успешности обучения в контексте информатизации образования является разработка технологической системы, включающая корректировочный, прогностический и рефлексивно-обучающий компоненты.

Список цитируемых источников

1. Жук, М. Г. Использование информационно-коммуникационных технологий в образовательном процессе колледжа [Электронный ресурс] / М. Г. Жук, А. И. Новик // Информационные технологии в образовании, науке и производстве : V Междунар. науч.-техн. интернет-конф., 18–19 нояб. 2017 г. — [Б. м. : б. и.], 2017. — Секция «Современные информационные технологии в преподавании технических и гуманитарных дисциплин». — Режим доступа: <http://rep.bntu.by/handle/data/36499>. — Дата доступа: 31.07.2020.
2. Сивоконь, Е. Е. Здоровьесберегающие технологии в информатизации системы образования / Е. Е. Сивоконь // Вестн. Нижневартов. гос. гуманитар. ун-та. — 2013. — № 1. — С. 71–73.
3. Андреева, О. В. Электронное портфолио личностного развития и профессионального самоопределения как средство профориентации учащихся / О. В. Андреева, В. А. Боровская, Ю. Г. Колобова // Цифровая трансформация образования : сб. тез. конф., Минск, 30 мая 2018 г. — Минск : [б. и.]. — С. 18–21.
4. Бондарь, А. В. Инновационные образовательные технологии в системе постиндустриального общества / А. В. Бондарь, Н. А. Желтяева, А. П. Чуракова // Цифровая трансформация образования : сб. тез. конф., Минск, 30 мая 2018 г. — Минск : [б. и.]. — С. 30–32.
5. Маеркина, Е. В. Влияние информационного пространства на мотивацию достижения современных подростков / Е. В. Маеркина // Вестн. Оренбург. гос. ун-та. — 2016. — № 12 (200). — С. 29–34.
6. Турсунова, Н. Т. Основные направления использования ИКТ в учебном процессе / Н. Т. Турсунова // Достижения науки и образования. — 2019. — № 8-3 (49). — С. 76–77.
7. Бойко, Т. С. Формирование мотивации старших школьников к использованию информационных технологий в дидактическом процессе / Т. С. Бойко // Изв. Рос. гос. пед. ун-та им. А. И. Герцена: аспирант. тетр. — СПб. — № 44. — 2017. — С. 330–334.
8. Суховиенко, Е. А. Педагогическая диагностика успешности обучения учащихся в контексте информатизации образования : автореф. дис. ... д-ра пед. наук : 13.00.01 / Е. А. Суховиенко. — Екатеринбург, 2006. — 46 с.

FIGHT AGAINST ENVIRONMENTAL PROBLEMS IN THE MODERN WORLD

Introduction. We live in the time of the COVID-19 crisis, when some countries are once again using the recovery as an engine of employment, especially in rural areas where there is an urgent need for jobs. This strategy not only boosts economic growth, but also plays a key role in the fight against climate change and biodiversity loss. Nature regeneration is at the heart of the United Nations decade for ecosystem restoration, a global movement to restore land lost to human activities that is set to begin in 2021.

Main part. “Green recovery is something that simultaneously addresses climate change, biodiversity loss and pollution”, said Inger Andersen, Executive Director of the United Nations environment programme. “Some countries are already developing economic packages that support measures to protect forests, wetlands, soils, and urban greening. At the UN biodiversity summit, we saw a marked increase in political support for nature protection. But now we must step up large-scale actions to restore our degraded ecosystems”.

List of 10 countries that have included nature restoration commitments in their post-pandemic recovery plans: Pakistan, France, New Zealand, United Kingdom of Great Britain and Northern Ireland, Ethiopia, Finland, Colombia, Iceland, Kenya, Ireland.

Pakistan has attracted tens of thousands of people who lost their jobs during the COVID-19 quarantine to plant seedlings, including mulberry and acacia trees. The government, which launched the “tsunami of 10 billion trees” program in 2018, removed some restrictions from this initiative.

About one-third of France’s 100 billion Euro (\$ 120 billion) economic recovery package is aimed at accelerating the greening of the economy. Along with investments in eco-friendly buildings, industry and transport, new resources are emerging for an “agro-ecological transition” in agriculture.

As part of the recovery, New Zealand has allocated NZ \$ 1.1 billion (us \$ 750 million) to create up to 11,000 “environmental jobs” to restore wetlands, green conservation areas and protect coastal areas. It also funds measures to control imported predators, that kill native bird species, and invasive coniferous tree species.

The United Kingdom plans to invest up to 40 million pounds (us \$ 52 million) in the so-called “green recovery Fund”. This will enable environmental groups and government agencies to create or maintain up to 5,000 jobs in nature conservation and restoration, with a focus on tree planting and peatland restoration. The United Kingdom is also developing a system for assessing its natural capital to study its environment and improve management and decision-making.

This year, Ethiopia aims to plant 5 billion saplings, part of a program to double forest cover by 2030. Together with the Economic Commission for Africa, the country focused its attention on reforestation as a way to create “green” jobs, improve the health of its citizens and aid in recovery from KOVID-19. In 2019, Ethiopia has set a new world record by planting over one day, more than 350 million trees initiative of the President of Abia Ahmed “Green heritage”.

Finland’s recovery efforts include a proposal to invest 53 million euros (us \$ 63 million) in recreational development, water supply, and forest protection. Another 13.1 million euros (15.5 million us dollars) will be used to restore natural habitats, including forests, and develop natural tourism. These funds are intended for state-owned enterprises responsible for carbon management and biodiversity protection.

Colombia’s recovery plans include reforestation and support for sustainable agriculture. To reverse deforestation and climate change, the government aims to plant 180 million trees, about 50 million of which should be planted by the end of 2020. The economic package includes funds for the development of agroforestry and agro-industrial animal husbandry, agricultural methods for soil and ecosystem restoration. In order to protect the environment, the government also plans to tighten mining regulations.

As part of its economic stimulus package, Iceland has allocated 200 million Icelandic kronor (us \$ 1.5 million) for projects aimed at natural carbon sequestration, including expanding natural birch forests and restoring wetlands. As part of the fight against pollution of marine ecosystems, Iceland is also introducing the idea of banning the sale of single-use plastic (Cutlery and food containers).

Authorities in the capital, Nairobi, have already hired the poor to clean parks and canals, enabling many people to earn a living and get off the streets. City officials are already seeing environmental benefits: 1,200 tons of garbage removed and fish returned to the Nairobi river.

Ireland has announced an additional 15 million euros (us \$ 18 million) to accelerate a program to restore 33,000 hectares of peatlands degraded by development. The program is designed to increase the area of wetlands in order to protect the endangered grey partridge and Avrinia marsh butterfly, as well as reduce greenhouse gas emissions.

The United Nations decade for ecosystem restoration 2021-2030, LED by the United Nations environment Programme, the Food and agriculture organization of the United Nations and partners, aims to prevent, halt and re-

verse the loss of ecosystems around the world. This global call to action will bring together political forces, scientific research, and financial resources for large-scale recovery [1].

The sixth edition of the global environment Outlook report was presented when environment Ministers from around the world gathered in Nairobi to participate in the highest-level environmental forum. It is expected that the outcome of the negotiations at the fourth UN environment Assembly will lead to decisions that will help to address such important issues as reducing food waste, promoting electric mobility and overcoming the crisis of plastic pollution in our oceans, as well as many other pressing issues.

Forecasts for the future of our planet with a healthy humanity are based on a new way of thinking in which the model of “development — now, solving problems and consequences — after” is replaced by a virtually waste-free economy until 2050. According to the report, green investments of 2 % of countries’ GDP can provide long-term growth comparable to currently projected levels, while reducing the impact of climate change, water scarcity, and ecosystem loss.

The world is currently on track to achieve the sdgs by neither 2030 nor 2050. Urgent action must be taken immediately, as delay in the fight against climate change increases the cost of achieving the goals of the Paris agreement, and at some point may reverse the progress made or even make these goals unattainable.

The authors of the report recommend introducing diets with less meat and reducing food waste in both developed and developing countries, which will reduce the necessary increase in food production for the projected 9–10 billion people of the world in 2050 by 50 %. Today, 33 % of global food is being wasted, 56 % of which occurs in developed countries, the report said.

At a time when urbanization is occurring at an unprecedented rate globally, the report said it could be an opportunity to improve the well-being of citizens, while reducing the environmental footprint by improving governance, land-use planning, and developing green infrastructure. Moreover, strategic investments will reduce the pressure that forces people to migrate.

Scientists note progress in the collection of environmental statistics, in particular geospatial data, and emphasize the huge potential for knowledge development using big data, as well as closer collaboration in data collection between public and private partners.

According to the report’s authors, policy interventions that target entire systems, such as energy, food and waste, rather than individual problems, such as water pollution, can be much more effective.

The report says that the policies and technologies needed to create new ways of development that will avoid these risks and lead to the well — being of all mankind already exist, what is missing right Now is the political will to implement policies and technologies on the right scale and at the right speed. The fourth United Nations environment Assembly in Nairobi in March should be an occasion for decision-makers to face challenges courageously and seize opportunities to create a brighter future for all of humanity [2].

Conclusion. It is important to note that as long as the interests of nature protection and the interests of the country’s future are not placed above other interests, including short-term economic interests, the situation will not improve dramatically.

References

1. Восстанавливая природу в условиях КОВИД-19, эти 10 стран дают толчок своим экономикам [Электронный ресурс] // Официальный сайт ООН: программа по среде. — Режим доступа: <https://www.unenvironment.org/ru/novosti-i-istorii/istoriya/vosstanavlivaya-prirodu-v-usloviyakh-kovid-19-et-10-stran-dayut-tolchok>. — Дата доступа: 04.10.2020.

2. Исторический доклад ООН предупреждает: если не предпринять срочных усилий по охране окружающей среды здоровье человека окажется в опасности [Электронный ресурс] // Официальный сайт ООН: программа по среде. — Режим доступа: <https://www.unenvironment.org/ru/novosti-i-istorii/press-release/istoricheskiy-doklad-oon-preduprezhdaet-esli-ne-predprinimat>. — Дата доступа: 04.10.2020.

UDC 378.4

D. A. Kachura¹, R. I. Shabanova²

¹Russian customs Academy Rostov branch, Rostov-on-don, the Russian Federation

²Don State Technical University Rostov-on-don, the Russian Federation

APPLICATION OF DISTANCE LEARNING TECHNOLOGIES IN HIGHER EDUCATION INSTITUTIONS

Introduction. E-learning is increasingly being integrated into the educational system, including higher education. The nature of communication in universities today is changing, and there is a real need to use the latest remote educational technologies in the educational process, including presentations, online tests, case studies, elec-

tronic educational environment, etc. All of the above attributes significantly transform the role of teacher in the educational process, who from the source of knowledge becomes an intermediary, as well as a technician-organizer. In the process of communicating with students during classes, it becomes crucial. The new coronavirus infection has also accelerated the development of distance learning technologies.

The emergence of powerful computer multimedia systems and interactive computer programs has become the basis for the intensive development of distance learning. Boring work of teacher over the organization of the educational process is simplified with the use of distance learning technologies that allows you to create a rich reference and illustrative material, presented in various forms: text material, graphics, animation, sound and video components. Interactive computer programs make all kinds of human activity work: mental, speech and physical, which speeds up the process of learning the material. Computer simulators help to acquire practical skills. The quality of knowledge is analyzed by interactive testing systems.

Main part. Building an e-learning environment in Russia is supported by the state standards on modernization the learning process. Federal programs became an additional stimulus for the accelerated development of information and communication technologies in education. In particular, the state program «Development of Education» for 2018—2025 provides a solution to the problem of infrastructure development and organizational and economic mechanisms that provide the most equal access to services of preschool, general and additional education. This involves the creation of modern conditions for learning, the development of network interaction between educational organizations and e-learning [1].

The electronic resource used in the Don State Technical University is the portal Skif, created by the teaching staff on the basis of the Moodle platform. The Russian Customs Academy is successfully implementing the project “e-learning environment”. In this University, distance learning is based on the Moodle system. The main educational unit of Moodle is training courses. As part of this course, you can organize [2]:

- 1) electronic transmission of files, archives, web pages, and lectures;
- 2) interaction of students with each other and with the teacher. For this purpose, you can use such elements as forums, chats;
- 3) knowledge testing and training through tests and tasks. Students can send their work results in text format or as files;

The system contains educational and methodological complexes for training programs that contain electronic textbooks, lecture courses, tasks, self-control tests and control tests based on the results of training. Students of distance learning courses are given the opportunity to receive consultations from teachers in person and on network interaction [3].

In order to further develop and use the e-learning environment, the University constantly conducts training seminars that discuss the use of Moodle course elements. It also describes how to organize student’s independent work in an electronic educational environment. Teachers are trained to work with the Moodle system as part of professional development.

Students also complete practical training on the formation of primary professional competencies in a network mode: during it, the basic competencies of the theoretical disciplines of the module are formed and fixed. Practice is built into the module's disciplines. The head of practice from the University is a teacher of a discipline or section of a discipline.

Continuing to consider the issues of distance learning, it should be noted that at present a lot of experience in implementing distance learning systems has been accumulated.

In the midst of a pandemic, the use of the distance learning technologies is a necessary element. In early March 2020, all higher educational institutions were switched to the distance learning. Some Russian universities are at the distance learning at present in connection with the unfavorable epidemiological situation [1].

Distance learning should be understandable for all participants. There may be several different technologies in the course. As noted in the scientific literature, teachers should be guided by principles: if the didactic task can be accomplished by using simpler technologies, then they should be given preference. The selection of more sophisticated strategies in this situation will not only fail to produce the desired result, but may also have a detrimental effect on learning outcomes because, despite the intensive development of computer technology, printed teaching materials are still important. Specialists in the field of information technology can participate in creating an electronic version of the course. The final task of the teacher is to supervise student’s knowledge and capacity. This goal is fulfilled in distance learning during the development of test tasks for the current and final monitoring.

Thus, the main tasks of a teacher in the organization of distance education are:

- 1) developing a training course;
- 2) monitoring of learning outcomes.

The educational program in the system of distance education for students comprises two indispensable elements:

- 1) personal work involving the use of a wide variety of forms of educational and methodical resources;
- 2) conversation with teacher and other students;

The advantages of distance education should be highlighted:

- 1) education may be conducted when the main professional activity is combined with learning.;
- 2) the location of the student to the institute (assuming that the network is of good quality) is not a barrier to an effective educational process.

E-learning basically applies new electronic technologies such as machines, network systems, etc. E-learning to some degree eases social pressure, ensuring that there are equal opportunities for education irrespective of the place of

their residence and financial conditions. However, students of distance learning should know the basics of methods and techniques for independent work, self-acquisition and replenishment of knowledge with the highest motivation.

Conclusion. In conclusion, it should be noted that modern information technologies provide opportunities for variable learning, simplify interaction between subjects of the educational process, develop initiative and independence of students, which necessitates the introduction and use of these educational technologies in a modern higher educational establishment.

References

1. Албегова, И. Ф. Электронные инструменты коммуникаций в учебно-воспитательном процессе современного вуза и проблемы их использования / И. Ф. Албегова, Г. Л. Шаматонова, Ф. Г. Албегов // Дистанцион. и виртуал. обучение. — 2016. — № 4 (106).
2. Коряковцева, О. А. К вопросу о развитии российского педагогического образования в отдельно взятом вузе / О. А. Коряковцева // Каспийский регион: политика, экономика, культура. — 2014. — № 1 (35).
3. Зайцева, М. А. Использование современных форм и методов обучения студентов направления «Организация работы с молодежью» / М. А. Зайцева // Педагогические и психологические проблемы современного образования : материалы науч.-практ. конф. «Чтения Ушинского». — Ярославль : РИО ЯГПУ, 2015. — Ч. 2.

UDC 159.9

A. A. Zvereva, M. A. Levchenko

Russian customs Academy Rostov branch, Rostov-on-don, the Russian Federation

PROBLEMS OF PSYCHOLOGICAL ADAPTATION OF GRADUATES TO FUTURE PROFESSIONAL ACTIVITY

Introduction. The article deals with the problems of long-term psychological adaptation of graduates to their future professional activity, as well as the reasons for this. The main reason is the lack of practical skills. Special attention should be paid to reducing the period of training from five years (specialist) to four years (bachelor).

Main part. In the context of modernizing and restructuring the economy, the social professional adaptability of university graduates is aggravated by a total growth in the number of people graduating from higher education, hardening conditions on the labor market, a general economy contraction, especially of high-tech industries, an expansion of the difference in salaries between various categories of workers. This process of changes is resulting in the appointment of managers, marketers, bank employees and others as new professions for Russian society. Their occurrence leads to a transition in the prestige of professions in the public perception. New concepts of the role of careers and professional achievements in life, aims of professional development, methods of their achievement are being shaped in young people, valuable references and indicators of social distinctions are being modified.

Almost every graduate faces a difficult long-term adaptation to his or her professional activity and it is considered to be a sign of his or her unprofessionalism. However, this is not the case. Obviously, the traditional type of education, the essence of which is the transfer of knowledge from teacher to student, has long been outdated and is not as effective as it used to be. The main emphasis should be on developing the personal qualities of students, which are necessary for their productive professional activity.

The task of the employer to hire a ready-made specialist who meets the requirements of the time and is able to adapt to the professional activity in the shortest possible time. In addition, a graduate should have specific knowledge, skills and creative approach to solving various tasks. Here you can clearly see the differences between the possibilities of the traditional education system and the modern labor market [1].

Special attention should be paid to the practice that students undergo during their studies in higher education institutions. As a rule, modern practice in most higher education institutions is still based on the experience of Soviet times [2]. It should be remembered that one of the main goals of practical training is to provide students with skills, abilities, and professional experience. Therefore, during the period of study students should master a set of practical knowledge, which in the future will not only serve as a support for adaptation to professional activity, but also provide an opportunity to demonstrate the acquired knowledge in practice [3].

Last month, the popular Russian electronic magazine Tass.ru conducted a research on how employers assess the professional preparedness of graduates. The survey was attended by 3500 graduates and 1050 employers. This survey found that employers evaluate the level of training of students between “very low” and “low”. Attention should be paid to the fact that 62 % of graduates mentioned that they have practical skills, but only 2% of employers agreed.

If you go to popular job search websites such as avito.ru or hh.ru, you will notice that almost every vacancy requires approximately 1 to 3 years of work experience. This scares away young specialists very much and at this point you can clearly see the need for psychological adaptation of graduates [4].

In July 2019, a survey was conducted among young people on the topic: “Are you satisfied with the quality of education?” Out of 693 surveyed students of the 3rd–4th years 460 are not satisfied with the quality of education they receive and consider the knowledge they received during the internship to be insufficient for successful professional activity. The most common responses from students were: “Failure to apply knowledge in practice (35 %”, “Insufficient number of practical hours (30 %”, “Practice did not form an idea of the profession (25 %)” and only 10% of the surveyed students were satisfied with their internship.

There was also a survey of employers on the topic: «What problems do young professionals face?». The analyze of the problem of graduates’ adaptation when going to the work market showed the following problems [5]. The main problems for young employees were high salary expectations, lack or inability to obtain professional experience (70 %). The next most serious problem was the problem of overestimated self-image of young professionals (19 %). Another group of issues are overrated hopes for speed of career growth, incapability to work in a team and separation of knowledge and skills of young specialists from the real practice (11 %).

In order to decrease the stress factors in the adaptation of graduates, the follow activities are suggested. Improving the technology of professional preparation. In this direction, it is especially important to improve the organization of practical training of graduates. It is also important to take some measures of marketing activity of educational establishments directed on development of strategic partnerships between educational institutions and market players. Measures on social-psychological and professional adaptation are an essential part of support of a graduate in identification of the sphere of activity most conforming to his interests and capabilities, taking into account the obtained specialization.

Lack of compliance of the graduates’ section with the requirements of the labor market economy and their skills level with the employers’ demands leads to depression of the part of young people who have specializations that are not in high demand in the labor market or do not ensure the living conditions. The system of routine employment of young specialists has been replaced by a wild labor market. The system of professional education is inseparably associated with the bases of social structure, socio-economic and political organizations, with the essence and prevailing direction of public life.

Entry of domestic education into the world educational space is accompanied by processes: humanization as a result of its reorientation to the individual for the purpose of its protection in market conditions, democratization as a means of democratization of society, ahead of development as a condition of future sustainable development of the country, economy and social sphere [6]. Computerization by provision of institutions with information facilities, products and technologies to improve management systems; integration of science and images.

Conclusion. In conclusion, the evidence suggests that institutions of higher learning are not particularly interested in quality internship management. A theoretical approach to developing students’ professional skills is certainly important, but it cannot provide a solid foundation for future career development.

It is necessary to identify the major areas for solving the problems of adaptation of graduates to work activities. First of all, by the end of the university graduates should seek to have a powerful professional preparation, be able to practice the theoretical knowledge and skills they received, be goal-oriented, be active, initiative, interested in making a successful career, be able to work in a team, and adequately estimate themselves and their perspectives. In addition, university structures should be actively continuing to facilitate the employment of students (so that they obtain work experiences) and graduates, and to provide them with training in the equipment for successful employment. In order to provide them with work experience and without it, employers have to take into consideration the fact that professionals with no experience in the workplace in general are also more proactive, workable, motivated, and interested than professionals with a higher rate of employment experience.

References

1. *Бондаренко, В. А.* Социальная адаптация личности: понятие и сущность / В. А. Бондаренко. — 2014. — С. 20—39.
2. *Вербицкий, А. А.* Психология и педагогика высшей школы: проблемы, результаты, перспективы / А. А. Вербицкий // *Вопр. психологии.* — 2012. — С. 32—64.
3. *Зайцева, М. А.* Использование современных форм и методов обучения студентов направления «Организация работы с молодёжью» / М. А. Зайцева // *Педагогические и психологические проблемы современного образования : материалы науч.-практ. конф. «Чтения Ушинского».* — Ч. 2. — Ярославль : РИО ЯГПУ, 2015.
4. *Фомина, Н. А.* Сравнительный анализ особенностей социально-психологической адаптации студентов с различной структурной организацией общительности / Н. А. Фомина, И. В. Бакова // *Изв. Самар. науч. центра Рос. акад. наук, 2010.* — С. 37—42.
5. *Вражнова, М.* Проблемы адаптации молодых специалистов в условиях «вуз—производство» / М. Вражнова // *Высшее образование.* — 2015. — № 64. — С. 57.
6. *Арискин, М. В.* Адаптация выпускников вузов при выходе на рынок труда. Основные проблемы / М. В. Арискин, Л. М. Медведева, Е. Ю. Немова // *Молодой учёный.* — 2015. — С. 1123—1157.

ФИЛОЛОГИЯ И МЕТОДИКИ ПРЕПОДАВАНИЯ (БЕЛОРУССКИЙ, РУССКИЙ, ИНОСТРАННЫЕ ЯЗЫКИ)

УДК 821.161.3-31

К. А. Губко

Установа адукацыі «Баранавіцкі дзяржаўны ўніверсітэт», Баранавічы, Рэспубліка Беларусь

МАСТАЦКАЯ ПРАЕКЦЫЯ ЛЁСУ ПРАЦОЎНАГА ЭМІГРАНТА Ў РАМАНЕ УЛАДЗІМІРА ГНІЛАМЁДАВА «УЛІС З ПРУСКІ»

Уводзіны. Слова «эміграцыя» мае лацінскае паходжанне. Першапачаткова яно азначала ўсяго толькі «высяляцца», «перасяляцца». А паколькі высяляліся і перасяляліся людзі спрадвеку, то, думаецца, спрадвеку існавала і эміграцыя. З самых розных прычын людзі і зараз пакідаюць мясціны, дзе нарадзіліся і выраслі, едучы іншы раз «за свет», бо выходзяць замуж і жэняцца, шукаюць працы і лепшай долі, а часам рабіць гэта іх змушаюць палітычныя або рэлігійныя матывы, войны і іншыя бедствы. Паводле сучаснага разумення, эміграцыя — гэта выезд за межы краіны пражывання ў іншую краіну, часта з адпаведным змяненнем прававога статусу, чым яна адрозніваецца ад мэтавых, турыстычных паездак і г. д. Эміграцыя можа быць і добраахвотнай, і вымушанай [1].

Асноўная частка. На матэрыяле рамана Уладзіміра Гніламёдава «Уліс з Прускі» мы разглядаем з’яву працоўнай эміграцыі з Беларусі на пачатку XX стагоддзя. У гэты перыяд наш край знаходзіўся на этапе значных эканамічных і палітычных перамен. Тагачасная сацыяльная структура беларускага насельніцтва была разнастайнай і даволі складанай. Гістарычныя, палітычныя абставіны, нацыянальныя фактары, якія ўздзейнічалі на фарміраванне структуры грамадства, ускладнялі стварэнне адзінай і закончанай яе схемы. З аднаго боку, існавалі даволі жорсткія саслоўныя абмежаванні, а з другога, прамысловы рост, урбанізацыя, змяненне адукацыйнага ўзроўню насельніцтва мянялі грамадскі статус, лад мыслення і жыцця людзей.

Найбольш масавай сацыяльнай базай у гэты перыяд з’яўлялася бяднейшае сялянства. У канцы XIX ст. аграрная перанаселенасць складала прыкладна 1,5 млн працаздольных жыхароў вёскі, многія з якіх шукалі магчымасць пракарміцца на адыходных промыслах у гарадах, на будаўніцтве дарог, сельскагаспадарчых работах.

Васковае насельніцтва з’яўлялася найбольш сацыяльна неабароненым саслоўем. Без вырашэння праблем беларускай вёскі далейшае развіццё грамадства было немагчымым. Такое складанае становішча рабочых, сялян і выклікала вялікую плынь эміграцыі беларусаў за мяжу [2], у асноўным у Амерыку. Працавалі яны там цяжка і зараблялі менш, чым мясцовыя рабочыя, бо не прымалі ўдзел у амерыканскім работніцкім руху. Каля 95% эмігрантаў з Беларусі, адзначаў А. Смоліч, не ведалі англійскай мовы і таму заставаліся ўбаку ад амерыканскай культуры. Значную частку заробленых грошай амерыканскія беларусы пасылалі і прывозілі на Бацькаўшчыну. Толькі малая частка эмігрантаў заставалася ў Амерыцы назаўсёды. У большасці ж яны вярталіся назад і на заробленыя грошы куплялі зямлю, развівалі гаспадарку. Дзякуючы ім вялікія прасторы зямлі ў Заходняй Беларусі перайшлі да сялянства, што ў цэлым рабіла эміграцыю ў Амерыку карыснай для Беларусі з’явай [3].

Гісторыя працоўнай эміграцыі беларускага насельніцтва ў XX стагоддзі даследавана недастаткова, таму гэтую праблему мы лічым актуальнай на сённяшні дзень. Недахоп навуковых ведаў у пэўнай ступені можа кампенсавачь мастацкая літаратура, у тым ліку праз стварэнне яскравых вобразаў, характараў і тыпаў.

Раман «Уліс з Прускі» прысвечаны падзеям пачатку XX стагоддзя. На гэты час прыпадае дзяцінства і юнацтва Лявона Кужаля, галоўнага героя твора. Як новы Уліс, ён выпраўляецца на заробкі ў Амерыку. Трапіўшы ў чужую краіну, юнак знаёміцца з нязвыклым для сябе светам і спасцігае новую філасофію жыцця, што, аднак, не пазбаўляе яго ад розных нечаканасцей, у тым ліку горкіх хвілін, страт і расчараванняў. Пісьменнік паказвае, як у Лявонавым лёсе перакрываюцца аб’ектыўныя тэндэнцыі тагачаснага жыцця і індывідуальныя абставіны сялянскай долі. Вучобу здольнага хлопца ў Камянецкім вучылішчы абарвала смерць бацькі. Лявон вяртаецца ў сваю вёску, «каб заняць месца старэйшага ў сям’і нароўні з дзедам Кірылам» [4, с. 120].

Рашэнне ехаць за акіян даецца Лявону няпроста. Ён не хоча пакідаць сваю сям’ю, каханую і радзіму, але разумее неабходнасць такога рашэння: цяпер ён гаспадар у хаце і павінен узяць адказнасць за сваіх сястрычак, маці і дзеду. У Гніламёдаў пераканаўча перадае ўнутраны стан героя, карыстаючыся сродкамі мастацкага псіхалагізму. «Хоць ты разарвіся! Ці адолею я ўсё гэта, ці вытрымаю? Сёстры падростаюць. Вунь Тоня ўжо амаль дзеўка. І яму ж жаніцца трэба будзе. І хату закончыць трэба!..» [4, с. 203]. Аднак складанае становішча, у якім апынулася сям’я, не дае Лявону іншага выбару, бо «дзе ж зарабіць грошы, каб разлічыцца з даўгамі? Дзе іх узяць? Восемсот рублёў — не жарт, такія грошы на дарозе не валяюцца. А тут яшчэ і падаткі...» [4, с. 203].

Адпраўляючыся ў дарогу, Лявон спадзяецца хутка вярнуцца дадому, але яму даводзіцца пераадолець шэраг перашкод, каб дасягнуць гэтай мэты: зарабіць грошы няпроста і ў Амерыцы. Беларускі раманіст нібы паўтарае асобныя сюжэтныя хады і сітуацыі вядомага твора старажытнагрэчаскай літаратуры. Галоўнага героя беларускага рамана чакае свая Пенелопа. Праўда, яна яшчэ не жонка, а пакуль што нявеста. Аднак вакол Ганны, як і вакол гамераўскай гераіні, круцяцца жаніхі. Асабліва назаліе ёй Трахім. Ганна доўга марудзіць з замужжам, але, у адрозненне ад Пенелопы, аказваецца духоўна менш моцнай, яна прымае заляцанні Трахіма. Выдатная німфа Каліпса, як пісаў Гамер, утрымлівае Адысея сем гадоў на сваім чароўным востраве. У Лявона Кужалю таксама ёсць усе шансы стаць палонным іншай німфы, гаспадарскай дачкі Анэт, якая нагадвае яму яго першае каханне. Але, як і легендарны Адысей, «Уліс» з Прускі, пераадоўвае гэтую спакусу, застаецца верным сваёй нявесце [5, с. 199].

Чужая краіна сустрэла Лявона непрыхільна. Яго сябры знайшлі сабе працу ўжо ў першыя дні знаходжання ў Амерыцы, а «Лявонку не шчасціла: яго ніхто нікуды не браў» [4, с. 228]. Аднак хлопец не адчайваецца і настойліва шукае ўсякую магчымасць зарабіць грошай. Пагадзіўшыся працаваць мыйшчыкам вокнаў у высозных будынках, ён сутыкаецца не проста з цяжкасцямі, а і з рызыкай для жыцця. Гэтая работа патрабавала добрага вестыбулярнага апарату, чым Лявон пахваліцца не мог. Спачатку ў яго кружылася галава, «здавалася, што пад напорам ветру хістаецца, і ўсё з большым размахам, сам будынак, пагражаючы скінуць яго з падаконнага карніза. Людзі ўнізе выглядалі мурашамі. Сэрца падпірала пад самае горла і ўтрапёна калацілася, гатовае выскачыць з грудзей» [4, с. 230]. Але з цягам часу ён звыкся з гэтай працай, пераканаўшы сябе: «Гэта твая работа, і ніхто яе за цябе не выканае. Прывыкай!» [4, с. 231].

Акрамя працы мыйшчыка вокнаў, Лявону даводзіцца ў розны час асвоіць абавязкі ліфцёра, ліцейшчыка на заводах Форда, паспытаць долі рыбака на Вялікіх Азёрах. Аднак большая частка яго амерыканскага жыцця праходзіць у Маршалтаўне, на ферме выхадца з Украіны Бузука. Сюды героя прывёў інстынкт «прыроднага земляроба», які дапамагае ўбачыць у чужым пейзажы не толькі адметнае, але і агульначалавечае, сутнаснае: «Ад раллі ішла пара, а разам з ёю спакваля сачылася просьба: зямля прасіла плуга, каб ажывіў радавыя, плодныя сілы, абудзіў да наканаванай лёсам і прыродай дзейнасці — зелянец, красаваць, налівацца» [4, с. 256]. Письменнік дае магчымасць даведацца пра дэталі побыту амерыканцаў-фермераў, ставячыся да іх надзвычай уважліва: што елі на сняданак, абед і вячэру, як апраналіся, якія гатункі бульбы, яблыкаў, гародніны садзілі, якія прыпынкі па чыгунцы трэба праехаць да таго Маршалтаўна.

Асноўныя рысы характару Лявона Кужалю — гэта не толькі працавітасць і цярдлівасць, якія выяўляюцца падчас працы на вёсцы і пры пошуку работы ў Амерыцы, але і шчырасць, адкрытасць у адносінах да людзей. Беларуская талерантнасць выяўляецца, напрыклад, пры знаёмстве з неграм Букерам, з якім ён разам працуе на ферме і якога недалюблівае гаспадар. Лявон, калі даведваецца гісторыю жыцця гэтага дужага і вельмі даверлівага чалавека, вельмі спачувае яму. «Ад гарачыні ў негра яшчэ больш заваліся кароткія, густа-кучаравыя валасы і раздуваліся шырокія ноздры. У магутнай постаці адчувалася вялікая фізічная сіла. У Прускі роўнага такому няма... Але паводле характару ён быў наіўны, можна сказаць, прастафіля. Некалі з яго вельмі ж бессаромна пажартаваў нейкі прыезджы гандляр, які прадаў Букеру некалькі — па далару штука — рознакаляровых калочкаў, быццам бы спецыяльна прызначаных, каб іх куплялі негры... Лявонка ў душы паспачуваў новаму сябру і зразумеў безабароннасць гэтага чалавека. Грыцько лічыў яго лянiвым і бесталковым» [4, с. 261—262].

Усё, што бачыць герой рамана «Уліс з Прускі» ў чужой краіне, ён суадносіць са знаёмымі і роднымі з'явамі. Так, ён параўноўвае элеватарную вежу з Камянецкім стаўпом, ацэньвае сядзібу эмігранта-ўкраінца Бузука словамі «рыхтык, як у нас у Прускі». Нават дакладныя партрэты і амерыканскія пейзажы напісаны, як правіла, на супастаўленні з прускаўскімі (да прыкладу, параўнанне індзейскага лета з бабiным). Гэта адпавядае ўстаноўцы аўтара, які адзначае, што заўсёды ідзе ад факта і з'яўляецца прыхільнікам традыцый рэалізму. Лявон бачыць ва ўрбанізаванай і індустрыяльнай Амерыцы і станоўчае, і адмоўнае. З аднаго боку, тут ёсць асабовая свабода і багатыя магчымасці знайсці сваё месца ў жыцці, ахоўваюцца правы жанчын; механізацыя і тэхнічны прагрэс палягчаюць працу работнікаў, асабліва ў сельскай гаспадарцы. Але выхадца з беларускай вёскі ўражваюць адчужанасць людзей, іх жорсткасць у дачыненні да эмігрантаў, праявы расізму [6].

Заклучэнне. У рамане «Уліс з Прускі» У. Гніламёдаў змог стварыць цікавыя, запамінальныя вобразы і характары, дакладна перадаць каларыт тагачаснага жыцця, умовы і звычкі вясковага побыту. Але галоўным яго мастацкім дасягненнем з'яўляецца стварэнне вобраза беларускага селяніна-эмігранта, якога абставіны вымушаюць пакінуць родны кут і выправіцца ў далёкую Амерыку не за прывідным шчасцем, а дзеля таго, каб зарабіць сродкі для існавання сям'і, вядзення гаспадаркі, каб разлічыцца з даўгамі і набыць гаспадарчую самастойнасць. У асобе Лявона Кужалю аўтар узбуіў такія рысы нацыянальнага характару, як працавітасць, вялікае цярдпенне, адказнасць, назіральнасць, настойлівасць у дасягненні мэты, вернасць пачуццям кахання і любові да радзімы. Такія рысы надаюць дадзенаму вобразу-характару якасць нацыянальнага звыштыпа, які заслугоўвае месца сярод герояў беларускай класічнай літаратуры.

Спіс цытуемых крыніц

1. Эміграцыя [Электронны рэсурс]. — Рэжым доступу: <https://be.wikipedia.org/wiki/>. — Дата доступу: 24.09.2020.
2. Гісторыя беларусі : курс лекцый : у 2 ч. / П. І. Брыгадзін [і інш.]. — Мінск : РІВШ БДУ, 2002. — Ч. 2. XIX—XX стагоддзі. — 656 с.
3. Смоліч, А. Геаграфія Беларусі / паслясл. А. Ліса. — 4-е выд. — Мінск : Беларусь, 1993. — 382 с.

4. *Гніламёдаў, У. В.* Уліс з Прускі : раман / У. В. Гніламёдаў. — Мінск : Маст. літ., 2006. — 382 с.
5. *Дроздова, З. В.* Время толстых романов / З. В. Дроздова // Нёман. — 2010. — № 8. — С. 198—208.
6. *Русілка, В.* Магутныя плыні эпасу / В. Русілка // Польша. — 2010. — № 11. — С. 157—164.

УДК: 821.161.3-1

Л. А. Жураўлёва

Установа адукацыі «Баранавіцкі дзяржаўны ўніверсітэт», Баранавічы, Рэспубліка Беларусь

СКУЛЬПТУРА ВЕНЕРЫ ЯК АБ'ЕКТ ПАЭТЫЧНАГА ЭКФРАСІСУ Ў ВЕРШЫ УЛАДЗІМІРА КАРАТКЕВІЧА

Уводзіны. Уладзімір Караткевіч шырока вядомы ў Беларусі і свеце пераважна як аўтар гістарычных аповесцей і раманаў. Аднак гонар айчыннага прыгожага пісьменства складае і яго паэзія, якая вызначаецца рамантычнай узнёсласцю і грамадзянскай страснасцю, смелай вобразнасцю і глыбінёй зместу, патрыятычным гучаннем і гуманістычнай скіраванасцю. Паэзія У. Караткевіча, адзначае А. Верабей, — «шчырая і натуральная, але адначасова і філасофская, інтэлектуальная» [1, с. 16]. Паэт часта звяртаецца ў вершах да сусветна вядомых твораў жывапісу, біблейскіх і антычных сюжэтаў, вобразаў, матываў і арыгінальна інтэрпрэтуе іх (вершы «Прарок Геронім Босх», «Трызненне мужыцкага Брэйтэля», «Дзіва на Нерлі»). Зварот У. Караткевіча да помнікаў мінулага, да кніжных сюжэтаў і гістарычных асоб, да шэдэўраў мастацтва ўзмацняе інтэлектуалізм у яго паэзіі.

Асноўная частка. Адною з формаў узаемадзеяння паміж літаратурай і творами выяўленчага мастацтва — архітэктурай, жывапісам, скульптурай — выступае экфрасіс. Традыцыйны экфрасіс арыентаваны на вяршычныя творы мастацтва і ўяўляе сабой у большай ці меншай ступені герметычны тэкст з развітай сістэмай матываў. Да вяршычных твораў мастацтва безумоўна належыць скульптура Венеры. Венера (лац. *venus*, род. скл. *venereis* «каханне»), паводле рымскай міфалогіі, — першапачаткова багіня квітнеючых садоў, вясны, урадлівасці, росту і росквіту ўсіх пладаносных сіл прыроды. Затым Венеру сталі атаксавліваць з грэчаскай Афродытай, а паколькі Афродыта была маці Энея, чые нашчадкі заснавалі Рым, то Венера лічылася не толькі багіняй кахання і прыгажосці, але таксама прамаці нашчадкаў Энея і заступніцай рымскага народа [2]. Натуральна, што вобраз Венеры стаў адным з вобразаў, якія знайшлі адбітак у сусветным мастацтве, у тым ліку і ў мастацтве слова. У беларускай культурнай прасторы да гэтага вобраза звяртаўся Ян Баршчэўскі (паэма «Пояс Венеры»), які захапляўся тады паэтамі-класіцыстамі і апеў вечны вобраз у іх стылі. Тут антычная багіня выступае як увасабленне жаночай прывабнасці. Захапленне вобразам Венеры, увекавечанай антычнымі мастакамі, выказвае М. Танк у вершы «На крутым пастаменце з граніту». У вершы Сяргея Грахоўскага «Венера» багіня таксама ўвасабляе характэрнае і чысціню, але галоўная думка аўтара — аб зменлівасці жыцця, мастацкіх густаў і, пры гэтым, вечнай каштоўнасці прыгажосці.

У свеце існуе вялікая колькасць скульптурных выяў багіні любові і прыгажосці. Але можна сцвярджаць, што найбольшую цікавасць аматараў мастацтва і майстроў слова прыцягвае скульптура Венеры Мілоскай. Сёлета споўнілася 200 гадоў з часу гэтай знаходкі. Як вядома, яна была знойдзена на адным з грэчаскіх астравоў 8 красавіка 1820 года. У той час Грэцыя была ўжо часткай Асманскай імперыі. Французскі марак Аліўе Вуцье і селянін-грэк Ёргас Кентротас, занятыя пошукам старажытных скарбаў на руінах антычнага амфітэатра на востраве Мілос, знайшлі скульптуру з белага мармуру вышыняй 2 метры і 2 сантыметры. Гэта была фігура багіні Афродыты, якая прытрымлівае рукой тканіну, што агаліла цела. Узніклі складанасці з вывазам скульптуры ў Францыю. Турэцкія ўлады чынілі ўсялякія перашкоды. Тое, што Венера-Афродыта ўсё ж даплыла да Францыі, адбылося дзякуючы настойлівасці французскага марскога афіцэра Жуля Дзюрмон-Дэвіля. Аднак нельга сказаць, што вынік падарожжа быў для статуі цалкам шчаслівым: некалькі турэцкіх чыноўнікаў наладзілі бойку на судне, якое павінна было даставіць яе ў Францыю. У гэтай бойцы і былі страчаны рукі старажытнагрэчаскай скульптуры. Прынята лічыць, што яна была створана прыкладна ў 130—100 гадах да нашай эры. Аўтарства нейкі час прыпісвалі старажытнагрэчаскаму скульптару Праксіцелю, бо менавіта ён ваяў скульптуры ў падобным фармаце. Але на пастаменце, на якім статую прывезлі ў Францыю, быў надпіс, што выканаў яе нейкі Агесандр з Антыяхіі, што на рацэ Меандр. Сам пастамент з часам згубіўся, але спецыялісты ўпэўнены, што аўтарства бясспрэчна належыць не Праксіцелю, а Агесандру [3].

Сярод скульптурных выяў багіняў без галавы найбольш вядомая скульптура Венеры Кірэнскай. Такое імя атрымала знойдзена пры раскопках грэчаскай калоніі Кірэна ў 1913 годзе мармуровая скульптура, абезгалоўленая яшчэ ў старажытнасці і вывезеная ў Рым У 2007 годзе статуя была вернута Лівіі.

Назва мастацкага твора акумулюе ў сабе яго сэнс, стылістыку і паэтыку, выступае свайго роду сэнсавым згусткам тэксту і можа разглядацца як своеасаблівы ключ да яго разумення. Назву верша У. Караткевіча «Безгаловая Венера», нягледзячы на яе знешнюю немудрагелістасць, варта аднесці не да тыпу «Ante-Scriptum», што адразу дае ўяўленне пра сапраўдны сэнс твора, а да тыпу «Post-Scriptum», якая «раскрывае сваю ісцінасць толькі рэтраспектыўна, пасля прачытання тэксту» [4], і нават пасля яго шматразовага ўдумлівага перачытвання. Канкрэтна-рэалістычнае азначэнне скульптуры «безгаловая» можна разглядаць як эпітэт, які метафарычна ўказвае на прыпісваемыя жанчыне легкадумнасць, адсутнасць здольнасці/схільнасці да лагічнага мыслення. Падобнае «безгалоўе» — своеасаблівы маркер жаночасці. З іншага боку, лірычны герой У. Караткевіча часта глядзіць з’явы, вобразы і падзеі як бы з вышыні, адкуль яны бачацца ўсебакова, ва ўзаемасувязі з навакольным светам. Менавіта так «глядзіць» на бясконцыя войны і «безгаловая Венера». Абраны мастаком ракурс сугучны мастацтву кінамаатографа і дае вялікія магчымасці для маштабнага ўспрымання падзей, павялічваючы канцэнтрацыю вобразнасці твора, заглыбляючы філасофскую думку. Антычная багіня, увасобленая жаночасць, не можа, як і арыстафанаўская Лісістрата, пагадзіцца з мужчынскай ваяўнічасцю і таксама заклікае спыніць жажлівыя войны [5]: Стаю ля яе ў задуменні / І голас пяшчотны чую: / «Прыйдзіце, мужчыны, ад зброі — Улонне маё сумуе. / Прыйдзіце, мужчыны, ад сечаў, / Ад турмаў, ад страт на святанні. / Адзінае ёсць на свеце: / Сумленне, братэрства, каханне» [6, с. 118]. Гуманізм, імкненне да ісціны, непадробная любоў да бліжняга заўсёды выклікалі ў багатых і магутных уладароў недавер, адчуванне небяспекі. Думаецца, такія рысы атрыбуе паэт сваёй толькі на першы погляд лекадумнай гераіні. У гэтым пераконваюць ужытыя ім рытарычныя пытанні («І думаю я неадчэпна: / За што ж ты бяду спаткала? / За што галаву ты згубіла? / Якую праўду сказала?» [6, с. 118]), а таксама паўтор «за што?».

Гэты верш сведчыць пра культуру творчага мыслення аўтара, яго ўменне засяродзіцца на нечым вельмі агульным і адначасова зямным, натуральным, чалавечым у чалавеку, выяўляе геніяльна простае, разам з тым па-філасофску заглыбленае, мудрае разуменне твора мастацтва. Ёсць падставы сцвярджаць, што ў дадзеным вершы экфрасіс служыць сродкам выяўлення патрыятычных пачуццяў паэта — наўрад ці мог ён абмінуць увагай карціну Крыстафера Уільямса «Абуджэнне Уэльса», на якой увасоблены вобраз Венеры, прызнаны алегорыяй нараджэння нацыі (згадаем, што Венера лічылася заступніцай рымскага народа). У савецкі час гордасць У. Караткевіча за свой народ і яго слаўную гісторыю спалучалася з небеспастаўнай трывогай за лёс беларусаў, роднай мовы і культуры.

Заклучэнне. Адметнае выкарыстанне паэтычнага экфрасісу ў вершы У. Караткевіча «Безгаловая Венера» з’яўляецца вынікам інтэлектуалізму, маштабу творчай асобы аўтара, заглыбленага асэнсавання глабальных праблем чалавецтва і вострых пытанняў сучаснай яму рэчаіснасці.

Спіс цытуемых крыніц

1. *Верабей, А* Жывая павязь часоў: Нарыс творчасці Уладзіміра Караткевіча / А. Верабей. — Мінск : Навука і тэхніка, 1985. — 119 с.
2. Венера (багіня) [Электронны рэсурс]. — Рэжым доступу: <https://be.wikipedia.org>. — Дата доступу: 08.08.2020.
3. «Страсти по Афродите»: 200 лет со дня обнаружения Венеры Милосской [Электронный ресурс]. — Режим доступа: <https://glagol.press/blog>. — Дата доступа: 07.09.2020.
4. *Шестакович, В. С.* Заглавие текста в художественном произведении: определение, типы, функции / В. С. Шестакович // Образование и наука в России и зарубежом. — 2018. — № 3. — С. 37—41.
5. Багі Алімпіа [Электронны рэсурс]. — Рэжым доступу: <https://shkola.of.by>. — Дата доступу: 03.09.2020.
6. *Караткевіч, У.* Збор твораў: у 25 т. / У. Караткевіч. — Мінск : Маст. літ., 2012. — Т. 2. Паэзія. — 397 с.

УДК 378.147

А. Р. Калінін

Учреждение образования «Барановичский государственный университет», Барановичи, Республика Беларусь

РЕЗУЛЬТАТЫ ПРОВЕРКИ ЭФФЕКТИВНОСТИ ФОРМИРОВАНИЯ У ОБУЧАЮЩИХСЯ НАВЫКОВ ВОСПРИЯТИЯ ИНОЯЗЫЧНОЙ РЕЧИ НА СЛУХ С ИСПОЛЬЗОВАНИЕМ МОБИЛЬНЫХ ПРИЛОЖЕНИЙ “PUZZLE ENGLISH” И “LYRICSTRAINING”

Введение. Несформированность навыков восприятия иноязычной речи на слух (ВИРС) может послужить причиной затруднений в успешном овладении устной коммуникацией. Одним из направлений повышения эффективности формирования и совершенствования данных навыков выступает использование мобильных приложений (МП) в образовательном процессе, предпосылкой чего является тот факт, что «находясь в условиях модернизации, где технологии постоянно совершенствуются и видоизменяются, функционирование различных сфер жизни представляется сложным без использования МП» [1, с. 25]. МП (англ. mobile app) — программное обеспечение, предназначенное для работы на смартфонах, планшетах и других мобильных

устройствах, разработанное для конкретной платформы [2]. Вопросы применения МП в образовании затрагивалась рядом исследователей (например, В. А. Куклев [3]), однако отдельные аспекты повышения качества иноязычного образования, в частности, формирования у обучающихся навыков восприятия иноязычной речи на слух посредством специальных МП требуют дальнейшей разработки. Все изложенное выше и обусловило актуальность настоящего исследования.

Цель исследования состояла в разработке комплекса упражнений для формирования у обучающихся навыков ВИРС с использованием МП “Puzzle English” и “Lyricstraining”. В качестве основных методов исследования выступили критический анализ научно-методической литературы, пробное обучение, тестирование, анализ количественных результатов пробного обучения.

Основная часть. Следует пояснить, что разработанный комплекс упражнений для формирования у обучающихся навыков ВИРС с использованием МП “Puzzle English” и “Lyricstraining” включает 4 основные группы упражнений, выделенные на основе компонентов действий с языковыми средствами звучащей иноязычной речи, которые соотнесены с механизмами восприятия иноязычной речи на слух: 1) восприятие речи и узнавание; 2) вероятностное прогнозирование; 3) кратковременная и словесно-логическая память; 4) понимание (осмысление).

Эффективность разработанного комплекса упражнений для формирования у обучающихся навыков ВИРС с использованием МП “Puzzle English” и “Lyricstraining” проверялась в ходе пробного обучения.

При этом была сформулирована следующая гипотеза: формирование у обучающихся навыков ВИРС будет более эффективным при условии применения специально разработанного комплекса упражнений с использованием МП “Puzzle English” и “Lyricstraining”.

Пробное обучение было организовано на базе учреждения образования «Барановичский государственный университет». В качестве испытуемых выступили студенты I курса факультета славянских и германских языков в количестве 7 человек. Пробное обучение проводилось соответствии с учебной программой по дисциплине «Практическая грамматика» по теме «Прилагательные».

В ходе пробного обучения формирование навыков ВИРС происходило на основе разработанного комплекса упражнений и МП, которые выступили основными средствами обучения.

Для определения уровня сформированности у обучающихся навыков ВИРС проведено предварительное тестирование. Испытуемым необходимо было выполнить разноуровневое тестовое задание, которое включало 20 пунктов (4 раздела по 5 вопросов каждый): *Listen to the speaker and underline the adjectives that you hear; Guess what part of speech should be used; Make a sentence from the given words (put the words in the correct order); Choose what ... means.* Для оценки была использована система подсчета, подразумевавшая вычисление процента правильно выполненных заданий.

Далее, полученные результаты соотносились с коэффициентом усвоения В. П. Беспалько, который вычисляется с помощью формулы: $K=A/N$, где K является коэффициентом усвоения, A — количество баллов за одно правильно выполненное задание, N — максимальное количество баллов. Коэффициент усвоения поддается нормировке: $(0 \leq K \leq 1)$. По коэффициенту усвоения судят о завершенности процесса обучения. Проведенные исследования показывают, что при $K \geq 0,7$ процесс обучения можно считать завершенным, так как в последующей деятельности обучающийся способен в ходе самообучения совершенствовать свои знания. При усвоении с коэффициентом $K < 0,7$ обучающийся в последующей деятельности совершает систематические ошибки и не способен к их исправлению [4, с. 58—59].

Средний показатель выполнения предварительного теста составил 80,7 % (таблица 1).

После проведения пробного обучения студентам предлагалось выполнить идентичное тестовое задание. Средний показатель выполнения итогового теста составил 88 % (см. таблицу 1).

Т а б л и ц а 1 — Результаты предварительного и итогового тестов, %

Фамилия, имя обучающегося	Количество правильно выполненных заданий	
	Предварительный тест	Итоговый тест
Щерба Екатерина	80	85
Лихачева Валерия	90	95
Корсак Алесь	80	90
Денисюк Светлана	85	90
Апакин Антон	85	90
Бабуль Дарья	80	90
Шалагин Никита	65	75

Заключение. По результатам пробного обучения динамика уровня сформированности у обучающихся навыков ВИРС составила 7,3 %. Учитывая непродолжительность пробного обучения, представляется правомочным констатировать эффективность разработанного комплекса упражнений для формирования у обучающихся ВИРС с использованием МП “Puzzle English” и “Lyricstraining” и подтверждение выдвинутой гипотезы.

тезы. Дальнейшая разработка темы исследования может состоять в создании комплексов упражнений для формирования навыков ВИРС у различных категорий обучающихся, а также включения в содержание выделенных групп упражнений других фонетических, лексических и грамматических единиц, предусмотренных учебной программой. Решение данных задач будет осуществлено в процессе прохождения дипломной практики.

Список цитируемых источников

1. Дедова, О. В. О языке Интернета / О. В. Дедова // Вестн. МГУ. Сер. 9. Филология. — 2010. — № 3. — С. 25—38.
2. App [Electronic resource] // Wikipedia. The Free Encyclopedia. — Mode of access: <https://ru.wikipedia.org/wiki/app> . — Date of access: 05.04.2020.
3. Куклев, В. А. Становление системы мобильного обучения в открытом дистанционном образовании : автореф. дисс. ... д-ра пед. наук : 13.00.01 / В. А. Куклев ; Ульянов. гос. пед. ун-т им. И. Н. Ульянова. — Ульяновск, 2010. — 46 с.
4. Беспалько, В. П. Слагаемые педагогической технологии / В. П. Беспалько. — М. : Педагогика, 1989. — 192 с.

УДК 378.147

А. В. Колушенкова

Учреждение образования «Барановичский государственный университет», Барановичи, Республика Беларусь

ОПРЕДЕЛЕНИЕ ЭФФЕКТИВНОСТИ ОБУЧЕНИЯ СТУДЕНТОВ ЛЕКСИЧЕСКОЙ СТОРОНЕ МОНОЛОГИЧЕСКОЙ РЕЧИ НА ИНОСТРАННОМ ЯЗЫКЕ С ИСПОЛЬЗОВАНИЕМ ВЕБ-ПРИЛОЖЕНИЙ ДЛЯ СОЗДАНИЯ ФЛЭШ-КАРТОЧЕК

Введение. Одним из важных показателей развития умений монологической речи (МР) выступает ее лексическое разнообразие, что делает значимой задачу формирования речевых лексических навыков. Немаловажным представляется также тот факт, что опора на различные анализаторы, каналы поступления информации (из которых зрительный имеет наибольшую пропускную способность) при овладении лексическим материалом, позволяет обеспечить прочность его усвоения. При этом флэш-карточки (ФлК) являются эффективным способом визуализации информации, который может применяться при обучении различным видам речевой деятельности, одним из которых является говорение, в частности, МР. «ФлК представляют собой тематические карточки с изображением предметов или понятий. На карточке могут быть представлены даты, формулы и любые предметы. Карточки широко используются в качестве средства обучения, чтобы помочь запоминанию путем многократного повторения» [1]. Иначе говоря, ФлК представляют собой набор вербальной и визуальной информации, расположенной с одной или обеих сторон карты, и используются как в аудитории, так и при индивидуальном обучении. Следовательно, актуальность настоящего исследования обусловлена необходимостью разработки методических аспектов применения веб-приложений (ВебП) для создания ФлК в обучении лексической стороне иноязычной МР.

Цель исследования состояла в разработке комплекса упражнений для обучения студентов лексической стороне МР на иностранном языке с использованием ВебП для создания ФлК. Основными методами исследования являлись критический анализ научно-методической литературы, пробное обучение, тестирование, анализ количественных результатов пробного обучения.

Основная часть. Разработанный в рамках настоящего исследования комплекс упражнений для обучения студентов лексической стороне МР на иностранном языке с использованием ВебП для создания ФлК включает: 1) ознакомительные беспереводные упражнения на этапе введения новых лексических единиц; 2) условно-речевые имитационные, подстановочные и трансформационные упражнения на этапе тренировки обучающихся в использовании новых лексических единиц; 3) условно-речевые репродуктивные и речевые продуктивные упражнения в монологической речи на этапе применения усвоенных лексических единиц в устной речи.

Следует также отметить, что при создании комплекса использовались 2 ВебП: 1) “StudyStack” — это ВебП, при помощи которого преподаватель может создать дидактический материал для своего урока. Приложение предназначено для создания ФлК для запоминания информации: новой лексики, терминов, дат событий и т. п.; 2) “Cram” — ВебП, для создания ФлК, позволяющее повторять уже известные слова и учить новые.

Определение эффективности разработанного комплекса упражнений для обучения студентов лексической стороне МР на иностранном языке с использованием ВебП для создания ФлК осуществлено в ходе пробного обучения.

При этом была сформулирована следующая гипотеза: обучение студентов лексической стороне МР на иностранном языке будет более эффективным при условии применения специально разработанного комплекса упражнений с использованием ВебП для создания ФлК.

Пробное обучение организовано в процессе прохождения учебной (методической) практики. Количество испытуемых составило 11 студентов, обучающихся на I курсе по специальности 1-21 06 01-01

«Современные иностранные языки (преподавание)» учреждения образования «Барановичский государственный университет».

Основными средствами обучения выступили разработанный комплекс упражнений и сеты ФЛК по теме “Shopping for Food”; содержанием обучения — 17 ЛЕ: *bakery, butchery, confectionary, dairy, delicatessen, fishmonger’s, grocer’s, greengrocer’s, liquor store, off-licence, shopping precinct, hypermarket, supermarket, corner shop, convenience shop, shopping center, mall*.

С целью определения уровня сформированности знаний лексического материала по теме “Shopping for Food” проведено итоговое тестирование обучающихся в приложении “Quizlet”, подразумевавшее выполнение следующих заданий: *Read the definition below and decide which word (A, B, C or D) it describes* (7 пунктов); *Mark whether the following statements are true or false* (6 пунктов); *Type in the right word next to each of the following definitions* (7 пунктов).

Для анализа и оценивания результатов тестирования использовалась шкала оценки выполнения теста, состоящего из 20 заданий [2].

Результаты выполнения студентами итогового тестового задания приведены в таблице 1.

Т а б л и ц а 1 — Результаты итогового тестирования обучающихся

Фамилия, имя обучающегося	Полученный результат, %	Количество верных ответов	Отметка
Аминева Римма	80	16	8
Борковская Лолита	75	15	8
Вандич Алина	90	18	9
Демидович Владислав	75	15	8
Зеленков Даниил	85	17	9
Козеко Екатерина	80	16	8
Ларионова Диана	75	15	8
Новикова Полина	90	18	9
Рахманова Анастасия	80	16	8
Сахвон Дарья	95	19	10
Черная Анна	85	17	9
Средний показатель группы	82,7	16,5	8,5

В качестве контрольного речевого упражнения в говорении, позволяющего судить об уровне сформированности речевых ЛН, обучающимся было предложено записать подкаст на основе следующей ситуации: *Your foreign friend moved to Belarus and you need to give him advice on which store he should go to so he can buy the goods he needs: do not forget that he moved here for a long time, so he needs a lot of different things. Tell him about such aspects of the store as price, departments, what products can be purchased in these departments, the diversity of products in this shop, and brand diversity. Give as much information as possible. Your speech must last at least 3 minutes. You may also record your speech as a video blog or podcast.*

Речь испытуемых была зафиксирована посредством аудиозаписи. Результаты анализа монологических высказываний учащихся представлены в таблице 2.

Т а б л и ц а 2 — Результаты анализа монологических высказываний учащихся

Фамилия, имя обучающегося	Количество использованных обучающимся ЛЕ по теме “Shopping for food”	Количество случаев использования ЛЕ по теме “Shopping for food”
Аминева Римма	13	14
Борковская Лолита	7	12
Вандич Алина	14	19
Демидович Владислав	9	14
Зеленков Даниил	11	14
Козеко Екатерина	10	10
Ларионова Диана	10	14
Новикова Полина	8	9
Рахманова Анастасия	11	15
Сахвон Дарья	12	16
Черная Анна	9	10
Средний показатель группы	10,4	13,4

Заключение. На основании полученной средней отметки за выполнение итогового теста в группе (8,5), отсутствия отметок ниже 7 баллов (общепринятый коэффициент В. П. Беспалько [3]), а также достаточного разнообразия ЛЕ, использованных студентами в монологических высказываниях, можно сделать вывод, что ВБП для создания ФлК и разработанный комплекс упражнений имеют высокий уровень эффективности при обучении лексической стороне МР. Все сказанное выше свидетельствует о подтверждении выдвинутой гипотезы.

Следующим этапом разработки темы исследования выступит создание интегрированного комплекса упражнений для обучения студентов лексической стороне и умениям МР на иностранном языке с использованием ВБП для создания ФлК, эффективность которого будет определена в ходе экспериментального обучения в рамках преддипломной практики.

Список цитируемых источников

1. Флэш-карточки [Электронный ресурс]. — Режим доступа: <https://4brain.ru/blog/флэш-карточки/>. — Дата доступа: 07.05.2020.
2. Глава 3 Нормы оценки результатов учебной деятельности учащихся по учебным предметам на II, III ступенях общего среднего образования. 3.4. Оценка результатов учебной деятельности учащихся по иностранному языку [Электронный ресурс] // Нац. ин-т образования. — Режим доступа: <https://adu.by/ru/homepage/obrazovatelnyj-protsess-2020-2021-uchebnyj-god/obshchee-srednee-obrazovanie-2020-2021/304-uchebnye-predmety-v-xi-klassy-2020-2021/3806-anglijskij-yazyk.html>. — Дата доступа: 10.08.2020.
3. *Беспалько, В. П.* Слагаемые педагогической технологии / В. П. Беспалько. — М. : Педагогика, 1989. — 192 с.

УДК 378.147

В. А. Кошевых

Учреждение образования «Барановичский государственный университет», Барановичи, Республика Беларусь

ОПЫТНАЯ ПРОВЕРКА ЭФФЕКТИВНОСТИ КОМПЛЕКСА УПРАЖНЕНИЙ ДЛЯ ОБУЧЕНИЯ СТУДЕНТОВ ИНОЯЗЫЧНОЙ РЕЦЕПТИВНОЙ ЛЕКСИКЕ С ИСПОЛЬЗОВАНИЕМ ИНТЕРНЕТ-СЕРВИСА “QUIZLET”

Введение. В настоящее время наблюдается тенденция интенсивного внедрения в образовательный процесс информационных технологий, таких как интернет-ресурсы и сервисы, обучающие компьютерные программы, мультимедийные учебники. Применение интернет-сервисов позволяет задействовать различные виды памяти и способы восприятия языкового материала, в том числе иноязычной лексики, что облегчает процесс ее усвоения. При этом методические аспекты повышения эффективности формирования лексических навыков (ЛН) посредством интернет-сервисов требуют дальнейшей разработки. Все изложенное выше и обусловило актуальность проведенного исследования.

Цель исследования состояла в разработке комплекса упражнений для обучения студентов иноязычной рецептивной лексике с использованием интернет-сервиса “Quizlet”. Основные методы исследования включали критический анализ научно-методической литературы, пробное обучение, тестирование, анализ количественных результатов пробного обучения.

Основная часть. Quizlet.com — интернет-сервис, позволяющий создавать флэш-карточки с использованием изображений, диаграмм, аудиофайлов и различного вида тестов с целью формирования речевых и рецептивных ЛН. Интернет-сервис “Quizlet” является достаточно удобным ресурсом, который может быть полезен на различных этапах обучения. Интернет-сервис “Quizlet” предоставляет множество различных готовых наборов учебных карточек с изображениями и подготовленных схем на любые темы, в зависимости от уровня обучающихся, а также возможность создания собственных карточек и заданий на их основе. Использование данного сервиса в обучении студентов иноязычной рецептивной лексике способно повысить эффективность ее усвоения и экономичность организации времени на основе визуализации учебного материала.

Разработанный комплекс упражнений для обучения студентов иноязычной рецептивной лексике с использованием интернет-сервиса “Quizlet” включает в себя три этапа процесса усвоения рецептивной лексики/подэтапа урока: 1) введение/ознакомление с новыми лексическими единицами (ЛЕ); 2) тренировка учащихся в узнавании и понимании ЛЕ/автоматизация рецептивных ЛН; 3) применение ЛЕ в чтении/активизация рецептивных ЛН, содержание которых определено на основе подхода Т. М. Вергинской [1]. В данном комплексе упражнений интернет-сервис “Quizlet” используется на всех этапах формирования рецептивных ЛН.

Эффективность разработанного комплекса упражнений для обучения студентов иноязычной рецептивной лексике с использованием интернет-сервиса “Quizlet” проверялась в ходе пробного обучения.

При этом была сформулирована следующая гипотеза: обучение студентов иноязычной рецептивной лексике будет более эффективным при условии применения специально разработанного комплекса упражнений с использованием интернет-сервиса “Quizlet”.

Пробное обучение было организовано на базе учреждения образования «Барановичский государственный университет» (при содействии старшего преподавателя кафедры профессиональной иноязычной подготовки И. Г. Копытич). В качестве испытуемых выступили студенты группы БИЯ-11 в количестве 8 человек.

Пробное обучение проводилось по теме “Eating out” («Едим вне дома»). Содержание обучения составил текст “Going out for a dinner”, содержащий новые ЛЕ. В соответствии с учебной программой был введен новый рецептивный лексический материал, который включал следующие ЛЕ: *reservation, asparagus, salmon, swordfish, table d’hote, a la carte, a special, bill*.

В ходе пробного обучения формирование рецептивных ЛН осуществлялось на основе разработанного комплекса упражнений с использованием интернет-сервиса “Quizlet” по указанной теме, который выступил основным средством обучения.

По окончании пробного обучения студентам было предложено тестовое задание, созданное с помощью интернет-сервиса “Quizlet”, для выявления уровня сформированности рецептивных ЛН. Тест представляет собой 10 переводных заданий, которые оценивались по 10 баллов за каждое. После выполнения тестового задания интернет-сервис показывает результаты испытуемых по сто балльной системе оценивания.

Впоследствии результаты были соотнесены с коэффициентом усвоения В. П. Беспалько, который выражается с помощью формулы: $K=A / N$ (K — коэффициент усвоения, A — количество баллов за одно правильно выполненное задание, N — максимальное количество баллов). Коэффициент усвоения поддается нормировке: ($0 \leq K \leq 1$). Коэффициент усвоения показывает завершенность процесса обучения. При $K \geq 0,7$ процесс обучения считается завершенным, так как в последующей деятельности обучающийся способен в ходе самообучения совершенствовать свои знания. При усвоении с коэффициентом $K < 0,7$ обучающийся в последующей деятельности совершает систематические ошибки и не способен к их исправлению [2].

Результаты выполнения тестового задания студентами представлены в таблице 1.

Т а б л и ц а 1 — Результаты итогового тестирования учащихся, % от общего количества

Фамилия, имя обучающегося	Количество правильных ответов
Бабко Любовь	100
Кохович Дарья	71
Головач Анастасия	100
Дзядык Алина	100
Железная Ангелина	100
Таранда Виолетта	100
Фенько Полина	86
Райко Янина	94
Средний показатель группы	94

Заключение. Анализ результатов тестирования показал, что обучающиеся справились с заданием в среднем на 94 %, т. е. $K = 0,9$, что свидетельствует о завершенности процесса обучения. При этом показатели коэффициента усвоения ниже 0,7 отсутствовали.

Полученные данные позволяют констатировать эффективность разработанного комплекса упражнений с использованием интернет-сервиса “Quizlet”. Следовательно, выдвинутая гипотеза была подтверждена.

Последующая разработка темы исследования может состоять в расширении структуры и содержания разработанного комплекса упражнений с использованием интернет-сервиса “Quizlet” посредством добавления видов упражнений, необходимых для овладения иноязычной продуктивной лексикой. При этом представляется целесообразным осуществить определение эффективности использования интернет-сервиса “Quizlet” в обучении иноязычной продуктивной лексике в ходе эксперимента.

Список цитируемых источников

1. Прадун, А. В. Использование текстовой оболочки «Блог» и компьютерной программы «Учебный лингвистический корпус» в обучении иноязычной лексике : практ. руководство для студентов пед. и лингвист. специальностей / А. В. Прадун, Т. М. Вертинская. — Барановичи : РИО БарГУ, 2013. — 38 с. + 1 электрон. опт. диск (CD-ROM) : зв., цв. ; в бумажной упаковке 12 Ч 12 см.
2. Беспалько, В. П. Слагаемые педагогической технологии / В. П. Беспалько. — М. : Педагогика, 1989. — 192 с.

ЦВЕТОВОЕ КОДИРОВАНИЕ В ИЗУЧЕНИИ ИНОСТРАННОГО ЯЗЫКА

Пополнение словарного запаса обучающихся является важным и сложным аспектом в изучении нового языка. С нашей точки зрения, прием цветового кодирования способствует более эффективному усвоению новых лексических единиц.

В течение многих лет отделы маркетинга мировых брендов ассоциировали их названия с определенными цветами, чтобы они в сочетании с цветом оставались в сознании потребителей (например, *Twitter*, *McDonald's*, *Target*, *Starbucks* и т. д.).

При изучении иностранного языка систематическое применение цветового кодирования может иметь аналогичный эффект. Цвет может помочь обучающимся различать грамматические категории слов и использовать цветовые ассоциации для их запоминания. Следовательно, с помощью цвета обучающиеся могут визуализировать явления иностранного языка.

Преимущества цветового кодирования заключаются в том, что, лексический материал с цветовой кодировкой является более эффективным для запоминания, чем черно-белый, поскольку она помогает обучающимся воспринимать визуальную новую информацию в процессе ее изучения. Кроме того, изучающие иностранный язык могут самостоятельно использовать цветовое кодирование, чтобы улучшить запоминание новых лексических единиц.

Основное преимущество приема цветового кодирования заключается в его универсальности. Он может быть легко реализован независимо от того, какую стратегию обучения иностранному языку преподаватель использует. Универсальность этого приема заключается в том, что он легко интегрируется в ход занятия, в том числе для создания цветных электронных словарей или выделения новых слов, с которыми обучающиеся сталкиваются при чтении текста на иностранном языке [1].

При использовании цветового кодирования необходимо учитывать следующие критерии.

– классификация слов. Обучающиеся вместе с преподавателем должны решить, по каким критериям они планируют классифицировать слова для их последующего цветового кодирования. Распространенными вариантами являются: грамматический род (например, мужской / женский) или части речи (например, существительное / глагол);

– цветовая гамма. После определения критериев классификации слов, обучающиеся должны решить, каким цветом отобранные слова будут выделяться. Выбор цвета часто бывает произвольным, однако следует обеспечить интуитивное ассоциирование цвета с какими-либо категориями. Рекомендуется выбирать цвета, которые связаны с ассоциациями, чувствами или событиями. Например, если обучающиеся раскрашивают кодовые слова в зависимости от их грамматического рода, им предлагается раскрасить слова женского рода в розовый цвет, мужского — в синий. Другой пример — использовать один набор похожих цветов для наречий и глаголов, а второй — для прилагательных и существительных (например, светло-темно-синий и светло-темно-зеленый) [2]. Например: *purple* — *adverb*; *black* — *verb*; *green* — *adjective*; *orange* — *noun*;

– обозначение цветовых кодов. Для цветового кодирования обучающиеся могут использовать стикеры, цветные фигурки и символы, цветные шрифты (для компьютерного кодирования) и разноцветные ручки/карандаши.

В процессе цветового кодирования следует изученные слова оставлять в нейтральном цвете, а выделять только новые слова, встречающиеся в тексте. Такой подход привлекает внимание обучающихся к новой лексике и облегчает ее усвоение.

Приведем примеры цветных слов на разных языках, которые представляют некоторые способы реализации рассматриваемого приема:

1. Цветовое кодирование слов на французском и английском языках, учитывающее грамматический род (синий для мужского, розовый для женского): *L'enseignant fâché cuisinait dans la vieille camionnette. The angry teacher cooked in the old van.*

2. Цветовое кодирование слов на испанском и английском языках с учетом частей речи (зеленый для существительных, оранжевый для прилагательных, синий для глаголов и голубой для наречий): *La madre rubia finalmente consiguió sus naves. The blonde mother finally got her ships.*

Учитель иностранного языка должен иметь в виду несколько правил по цветовому кодированию для усвоения новых лексических единиц:

1. Использование ярких цветов. В образовательных целях цвета могут использоваться для стимулирования нейронной активности, что позволяет обучающимся более эффективно учиться, запоминать новую

информацию. Чем ярче цвета, тем лучше они привлекают внимание обучающихся к изучаемому материалу, особенно тех, у кого сильно развито визуальное восприятие информации.

Обычно красный цвет используется для выделения важных идей, так как он считается самым тревожным цветом. Чаще всего важная информация подается в красном цвете, в то время как ее определение пишется нейтральным черным цветом.

Яркие цвета повышают наглядность представляемой информации. Такие цвета следует размещать на нейтральном фоне, чтобы усилить их эффект, чтобы обучающиеся могли мгновенно их заметить и принять к сведению эту информацию. Однако, использование ярких цветов (особенно красного) в течение длительного периода времени может вызвать когнитивную перегрузку.

Напротив, для успокаивающего эффекта можно использовать холодные цвета, такие как синий, зеленый и фиолетовый. Эти цвета не подходят для выделения основной информации. Вместо этого их можно использовать для того, чтобы выделить вспомогательные детали.

2. Последовательность в использовании цвета. После того как обучающиеся выбрали цветовую гамму для каждой категории слов, они должны помнить о том, что цвет каждой категории слов остается неизменным на протяжении всего периода изучения иностранного языка.

3. Цветовое кодирование самой важной или новой информации. Целью использования цветового кода является выделение главного, чтобы обучающимся было легче обрабатывать и запоминать информацию.

4. Цветовое кодирование основного и вспомогательного контента. Кодирование основных идей и второстепенных деталей разными цветами позволяет выделить основную информацию более удобным для обучающихся способом. Например, использование красного цвета для более важной темы или основной идеи и нейтральный или прохладный тон для всех остальных вспомогательных деталей.

Структурирование новых лексических единиц по уровням важности для каждого типа информации и цветовым кодам, присвоенным каждому уровню, также может помочь обучающимся установить связи между основной идеей и ее опорными точками. Следовательно, это окажет незаменимую помощь обучающимся при совершенствовании навыков говорения.

5. Использование оптимального количества цветов. Цветовое кодирование дает много преимуществ при изучении иностранного языка, однако существует ограничение на количество цветов, которые должны использоваться во время цветового кодирования на занятии.

Использование слишком большого количества цветов затруднит запоминание и сохранение информации обучающимися. Подобно чрезмерному использованию ярких цветов, слишком большое количество цветов может вызвать когнитивную перегрузку. Вместо того, чтобы упростить обучение, это еще больше усложнит ситуацию.

6. Значение цвета. При выборе цветов для процесса кодирования целесообразно учитывать то, что:

- красный цвет повышает бдительность, но отрицательно влияет на обучающихся с повышенной тревожностью;

- оранжевый повышает продуктивность, способствует комфорту и поднимает настроение;

- желтый поощряет творчество, вызывает положительные эмоции, а также поддерживает внимание;

- синий, благодаря своему холодному тону успокаивает, увеличивает продуктивность, уменьшает когнитивную нагрузку, создает более дружелюбную атмосферу на занятиях, что очень важно для обучающихся, особенно тех, кто подвержен стрессам;

- зеленый цвет создает успокаивающую среду, повышает работоспособность и концентрацию [2].

По мнению экспертов, чтобы максимизировать эффективность применения цветового кодирования на занятии, следует придерживаться следующего правила: использовать три, максимум четыре цвета [3].

Цветовое кодирование делает более эффективным не только изучение новых слов, но и:

- чтение иноязычных текстов: обучающиеся выделяют цветом основную идею текста и вспомогательные детали;

- обучение диалогической речи: разноцветные стикеры помогают выделить реплики разных персонажей и, при необходимости быстро найти их в тексте [1];

- совершенствование навыков письма и письменной речи: обучающиеся идентифицируют разные части абзаца и определяют функцию каждого абзаца (например, введение может быть ярко-синим для привлечения внимания). При проверке на плагиат написанного эссе, можно использовать цвета светофора (красный цвет — плагиат, желтый — требуется доработка, зеленый — написано самостоятельно) [1];

- изучение грамматики: обучающиеся выделяют подлежащее и сказуемое, затем составляют цветную карту частей речи и разбирают по составу предложение и т. д.

Прием цветового кодирования способствует усвоению новых лексических единиц, грамматических структур и совершенствованию навыков речевой деятельности. Цветовое кодирование производит определенное психологическое воздействие на обучающихся, на их нервную систему, вызывая определенные ассоциации, которые прочно входят в их сознание.

Применение приема цветового кодирования делает образовательный процесс более продуктивным, эффективным, интересным, информационно насыщенным. Использование цветового кодирования в процессе обучения иностранному языку несет в себе огромный потенциал, позволяющий переводить овладение иностранным языком в живой творческий процесс.

Список цитируемых источников

1. Preechawitayakul, F. The Ultimate Guide To Color-Coding In eLearning [Electronic resource] / F. Preechawitayakul. — Mode of access: <https://elearningindustry.com/guide-color-coding-elearning>. — Date of access: 01.10.2020.
2. Салвенди, Г. Перцептивные ограничения цветового кодирования [Электронный ресурс] / Г. Салвенди. — Режим доступа: <https://psihologia.biz/truda-inzenernaya-psihologiya/5122-pertseptivnyie-ogranicheniya-tsvetovogo-31578.html>. — Дата доступа: 30.09.2020.
3. Шайхалов, М. Цветной дизайн: история, применение и правила использования цветового кодирования [Электронный ресурс] / М. Шайхалов. — Режим доступа: <https://blog.shaihalov.ru/2012/03/19/cvetovoe-kodirovanie-informacii/>. — Дата доступа: 01.10.2020.

УДК 821.161.3

М. А. Машэй

Дзяржаўная ўстанова адукацыі «Ліцэй № 1 г. Баранавічы», Баранавічы, Рэспубліка Беларусь

ВОБРАЗ КОЛАСА ЯК ПАЭТЫЧНАЯ МАТРЫЦА Ў БЕЛАРУСКАЙ ЛІТАРАТУРЫ ХХ СТАГОДДЗЯ

Уводзіны. Слова «матрыца» ў перакладзе з лацінскай мовы азначае «першапрычына». У навуцы і мастацтве матрыца — гэта «ўзор, мадэль, штамп, шаблон, форма, інструмент у серыйнай вытворчасці аб'ектаў мастацтва і тэхнікі» [1]. Абагульненае значэнне слова «матрыца» — гэта форма для стварэння чаго-небудзь.

Кожная нацыянальная літаратура стварае адметную карціну свету. Гэта вызначаецца пэўным наборам паэтычных матрыц, уласцівым той або іншай ментальнасці. У сучасных літаратуразнаўчых слоўніках паняцце матрыцы асобна не вылучаецца, але ўваходзіць у склад некаторых літаратуразнаўчых тэрмінаў. Паэтычныя матрыцы фіксуюць некаторыя агульныя асаблівасці кожнага літаратурнага напрамку. Да матрыц паэтычнага мыслення адносяць, напрыклад, топасы — агульныя месцы ў розных мастацкіх тэкстах (топас дарогі, лесу і інш.), жанры, мастацкія нормы (як адзінства месца, часу і дзеяння ў творах класіцызму). Без паэтычных матрыц, якія захоўваюць памяць традыцый, ні сучаснае, ні будучае мастацтва абысціся не можа.

Асноўная частка. У якасці адной з паэтычных матрыц у беларускай літаратуры мы разглядаем вобраз коласа і некаторыя сумежныя з ім вобразы, якія сустракаюцца ў творах розных аўтараў.

Вершы «Наш палетак» напісаны А. Пашкевіч (Цёткай) для газеты «Наша доля». Пад палеткам у гэтым вершы падразумяецца тагачасны стан беларускай культуры: «*Наш Палетак не араты, / Пальнямі цвіце ніва.*». Таму паэтка заклікае чытачоў разам узяцца за справу нацыянальнага адраджэння. Толькі тады родны палетак аддзячыць ім багатым плёнам: «*Хто араці добра зможа, / Хто разоры скоро ладзіць, / Хто шчасліва сее збожжжа, / Хто гароды добра садзіць, / Жыва, жыва за работу!*» [2, с. 35—36].

У вершы «Апокрыф» (1913) М. Багдановіч спалучае сімваліку коласа і васілька. Колас выступае сімвалам хлеба, працы надзённай, а васільк — красы, прыгажосці.

А. Куляшоў узяў эпіграфам да верша «Колас» словы М. Танка: «Коласу — вырасціць жменю зярнят». У вершы шырока выкарыстоўваюцца метафары. Паэт не згодзен з тым, што каласы на ніве бесклапотна цешацца надвор'ем, грэюцца на сонцы, у той час як гаспадар не ведае спачыну, пацее ў працы пад сонцам. Гэта не так. Прырода жыве сваім жыццём, колас на ніве таксама працуе, каб заплаціць ураджаем гаспадару нівы. «*Вусамі ён варушыць ледзь, / Ён мокры ўвесць ад поту. / Ён з глебы гоніць кропляў шмат, / Іх грэе на праменні, / Бо трэба вырасціць зярнят / Яму не меней жмені.*». А. Куляшоў уславіў у вершы працавітасць чалавека, найвялікшы клопат якога — карміць людзей. Колас пад пяром паэта вырас ў магутны вобраз чалавека-працаўніка. М. Сурначоў у вершы «У стоптаным жыцце» паказаў, што вайна растаптала не толькі палеткі, яна растаптала мірную працу людзей, шчасце на зямлі. Верш прысвечаны невядомаму юнаму салдату, які загінуў у самым пачатку вайны пад Мінскам, у прыфрантавой паласе. Нават самая маленькая надзея лепшая за горкую вестку пра смерць сына. «*Мой хлеб надзённы*» — назва паэтычнага зборніка М. Танка (1957). У аднайменным вершы паэт гаворыць: «*Часамі ён горкі ад пылу быў, / Часамі салёны ад поту быў, / Часамі гарачы ад пораху быў, / Але і салодкі ад дружбы быў / Мой хлеб надзённы*» [3, с. 234—235].

Вобразы коласа і сумежныя з ім узніклі як паэтычныя матрыцы яшчэ ў вуснай народнай творчасці. Народная казка «Лёгкі хлеб» вучыць таму, што трэба прыкласці шмат намаганняў, каб дабіцца чаго-небудзь у жыцці. А перш чым з'есці хлеб, трэба добра папрацаваць.

З няпростым працэсам нараджэння з жытнёвых зярнят пахучага і духмянага хлеба знаёміць чытачоў паэма-казка Я. Коласа «Рак-вусач». У беларускай пісьменніцы Зоські Верас ёсць цэлы зборнік пад назвай «Каласкі». Ён ўбачыў свет у 1985 годзе, калі самой аўтарцы было ўжо больш як 90 гадоў. І ўсё ж галоўнае тое, што гэтыя «Каласкі» ўбачылі свет, закаласавалі, загаманілі, знайшлі чытачоў. Як адзначаў народны паэт Беларусі Ніл Гілевіч, «Каласкі» Зоські Верас узрошчаны на глебе любові і дабрыні.

Побач з вобразам коласа ў беларускай літаратуры сустракаецца адметны вобраз залому, які мае фальклорную аснову і звязаны з вясковым побытам, абрадамі, павер'ямі. Калі чараўнік або ведзьма жадалі наклікаць на чыносьці ніву бяду, то ламалі ці заблытвалі жмут жытніх сцяблін. Звычайна гэта адбывалася на Купалле ці ў час, калі каласуе жыта і па ім бегаюць русалкі. Пры гэтым чараўнік замаўляў: «Хто будзе жаць — таго будзе таскаць. Хто будзе малаціць, таго будзе калаціць. Хто будзе есці, той будзе на сценку лезці» [4, с. 45—67]. Мэтай было пазбавіць ураджайнасці тое поле, гаспадару якога жадалі адпомсціць ці зрабіць нядобрае. Да таго ж залом прыносіў бяду людзям, што да яго дакраналіся, і свойскай жывёле, якая з'ядала салому з яго. І людзі, і жывёлы цяжка хварэлі і маглі памерці. Таму залом не чапалі рукамі, а абжыналі яго вакол і пакідалі некранутым. Толькі іншы чараўнік мог адрабіць залом. Яго вырывалі асінавымі трэскамі ці палкамі і спальвалі.

К. М. Міцкевіч, не паквапіўшыся на гучнасць і вядомасць гэтага прозвішча, прыняў больш сціплае і непрыкметнае, але вельмі беларускае — Колас. І, як трапна сказаў М. Лужанін, «не стаптаў яго... жорсткі капыт часу, не падушала... каса забыцця, не пабіў град знявагі, не зламаў вихор падзей. Колас выспеў, выдужаў, вырас у з'яву, куды зазірнулі і засталіся ў адбітку аж дзве эпохі...» [5, с. 7—8].

Подпіс «Якуб Колас» К. Міцкевіча упершыню паставіў пад вершам «Наш родны край», змешчаным у «Нашай долі» (1906) і карыстаўся ім да канца жыцця. Як успамінаў П. Глебка, у той час паэт захапляўся творчасцю Пятра Якубовіча-Мельшына (1860—1911), асабліва ўпадабаў ён верш пра колас. Таму і вырашыў называць сябе Якуб(овіч) Колас [6].

Абодва творцы нарадзіліся ў адзін дзень і месяц — 3 лістапада. Абодва пакаштавалі турэмнага хлеба. П. Мельшын быў асуджаны да павешання, якое замянілі на 18 гадоў катаргі ў Сібіры. У 1903 годзе ён вярнуўся ў Пецярбург, дзе ў 1905 годзе быў зноў арыштаваны і пасаджаны ў турму. Я. Колас таксама сядзеў у Мінскім астрозе (1908—1911) за ўдзел у настаўніцкім з'ездзе.

Творчасць П. Якубовіча безумоўна мела ўплыў на творчае станаўленне Я. Коласа. Нездарма Андрэй Лабановіч у трылогіі «На ростанях» успамінае адзін з вершаў П. Якубовіча-Мельшына. Але К. Міцкевіч абраў сабе псеўданім Якуб Колас яшчэ і таму, што добра ведаў гаротную долю селяніна, яго цяжкую працу на зямлі. А хлебны колас — сімвал жыцця і працы. Існуе і такая версія паходжання псеўданіма: маці паэта ўспамінала, як у 1900 годзе згарэла капа жыта ў іх гаспадарцы. А з продажу зерня планавалася пераслаць грошы Канстанціну. Тушыць пажар дапамагаў селянін Якуб, які моцна абпаліў рукі. Маці хадзіла па полі і, галосячы, збірала кожны ацалелы каласок. Нягледзячы на страты, грошы сыну ўсё ж паслалі. Гэтае ўражанне таксама магло абумовіць выбар псеўданіма.

У паэме «Новая зямля», увасабляючы спрадвечную мару беларускага сялянства аб зямлі і волі, Я. Колас паказаў радасць хлебароба, аднасць з прыродай. Гэтану надзвычай паспрыялі паэтычныя матрыцы нівы і каласоў. «*Ідзе Міхал дамоў з абходу, / І хоць чуваць, што ньюць ногі, / Але зварочвае з дарогі / І робіць крук, бо як стрымацца, / Каб не зайсці палюбавацца / І ярыною і жытамі?*». Аўтар услаўляе працоўную сілу народа, паказвае сялянскую працу як з'яву велічную і прыгожую, паэтызуе яе. Міхал, вяртаючыся з абходу, абавязкова пройдзе ўзмежкам «*Ды возьме ў пальцы асцярожна / Яшчэ няспелы і парожны / Ён колас жытні і паглядзіць, / Рукою лёгенька паглядзіць, / Нібы сынка свайго малаго, / І ў сэрцы дзякаваў ён Бога*» [8, с. 36—37].

Сістэма вобразаў творчасці Я. Коласа адлюстроўвае карціну нацыянальнага свету. Можна згадаць, як чуйна і даверліва адкрыта сэрца Сымона-музыкі навакольнаму характыву і музыцы прыроды. Ён тонка разумее мову прыроды, ведае, што гаворыць жытні колас, аб чым шуміць ячмень, чаго спяваюць мушка, конік, авадзень.

Якім жа паўстае вобраз Коласа — творцы і чалавека — з твораў паэтаў, якія ведалі яго? Духоўным папленнікам Я. Коласа на ніве адраджэння стаў А. Гарун. Лёс песняроў адрозны: царскі рэжым саслаў А. Гаруна на катаргу ў Сібір, а Я. Колас, хоць і спазнаў долю нявольніка, усё ж пасля застаўся на Беларусі. А. Гарун выказвае словы гонару і веры ў творчы плён свайго літаратурнага брата, ужывае ласкальную форму словаў, эпітэты ўшанавальна-ацэнчнага характару: «*Здалеў, браток, на свет прабіцца / Спаміж свірэпкі і асок! / І можам мы табой гардзіцца, / Прыгожы, слаўны Каласок*» [7, с. 26].

Я. Колас ва ўяўленні М. Лужаніна — пясняр-абуджальнік народнай свядомасці, і разам з тым пісьменнік такога высокага рангу не забранзаўеў, «застаўся сэрцам просты». Ужо традыцыйна ў свядомасці нашых паэтаў вобраз Я. Коласа звязваецца з жытнёвай нівай, коласам-раслінай. Колас, які ўзышоў на нёманскай раллі, паэтызуецца С. Грахоўскім як сімвал моцы, трываласці, людскай надзеі. Я. Колас як гаспадар-сейбіт паўстае з верша Г. Кляўко «Якубу Коласу». Пясняр засеяў вузкія загоны спустошанае нівы, і яна дала багаты плён.

Заклучэнне. Абагульненае значэнне слова «матрыца» — форма для стварэння чаго-небудзь. Кожная нацыянальная карціна свету ствараецца пэўным наборам паэтычных матрыц, уласцівым ментальнасці пэўнага народа. Адною з устойлівых паэтычных матрыц беларускай літаратуры з'яўляецца вобраз коласа. Распаўсюджаны і такія сумежныя з ім вобразы, як ніва, палетак, жыта і інш. Мы вылучылі іх у творах Цёткі, М. Багдановіча, М. Сурначова, А. Куляшова, М. Танка, А. Гаруна. Фальклорную аснову мае вобраз залому. Надзвычай арганічнае для беларускай рэчаіснасці прозвішча-псеўданім абраў сабе К. М. Міцкевіч. Вобраз коласа як паэтычная матрыца ўвасабляе ў яго творах спрадвечную мару беларускага сялянства аб зямлі і волі, радасць хлебароба, яго аднасць з прыродай. У творах шэрагу аўтараў псеўданім «Колас» выступае самастойным эстэтычным аб'ектам, падкрэсліваючы духоўную глыбіню асобы творцы, яго паэзіі, іх укараненасць у беларускую глебу.

1. *Матрыца* [Электронны рэсурс]. — Рэжым доступу: <https://www.skarnik.by/tsbm/37840>. — Дата доступу: 10.09.2020.
2. *Цётка*. Выбраныя творы / Цётка; уклад., прадм. В. Коўтун; камент. С. Александровіча і В. Коўтун. — Мінск: Беларус. кнігазбор, 2001. — 336 с.
3. *Танк, М.* Мне пару крыл дало юнацтва...: выбр. лірыка / М. Танк. — Мінск: Маст. літ., 2003. — 478 с.
4. *Беларуская міфалогія: энцыклапед. слоўн.* / С. Санько, Т. Валодзіна, У. Васілевіч. — Мінск: Беларусь, 2004. — 607 с.
5. *Лужанін, М.* Колас раскавае пра сябе: апавесць-эсэ / М. Лужанін. — Мінск: Маст.літ., 1997. — 462 с.
6. *Псеўданім* [Электронны рэсурс]. — Рэжым доступу: <https://de-de.facebook.com/CSL.by/posts/1236818979759350/>. — Дата доступу: 10.09.2020.
7. *Гарун, А.* І я з народама...: вершы, апавяданні, п'еса / А. Гарун. — Мінск: Маст. літ., 2007. — 141 с.
8. *Колас, Я.* Новая зямля / Я. Колас. — Мінск: Нар. асвета, 1975. — 336 с.

УДК 81-2

В. А. Нікішова, М. С. Зыонг

Дзяржаўная ўстанова адукацыі «Сярэдняя школа № 7 г. Баранавічы», Баранавічы, Рэспубліка Беларусь

БЕЛАРУСКІЯ І КІТАЙСКІЯ ЭТЫКЕМЫ ПРАЗ ПРЫЗМУ САЦЫЯЛІНГВІСТЫЧНАГА АСПЕКТУ

Уводзіны. На працягу апошняга часу Беларусь і Кітай шчыльна ўзаемадзейнічаюць у розных сферах жыцця: адукацыйнай, гуманітарнай, турыстычнай, гандлёва-эканамічнай, фінансава-інвестыцыйнай, культурнай, прамысловай і інш. [1]. Паміж Беларуссю і Кітаем усталёўваюцца кантакты з патэнцыяльнымі партнёрамі, актыўна развіваюцца дзелавыя адносіны.

Актуальнасць артыкула абумоўлена неабходнасцю ўстанаўлення паспяховай камунікацыі паміж прадстаўнікамі розных лінгвакультур, таму аб'ектам даследавання вызначаны моўны этыкет беларускай і кітайскай лінгвакультур, а прадметам даследавання — сацыялінгвістычны кампанент этыкем беларускай і кітайскай лінгвакультур.

Мэта нашай працы — вызначыць падабенства і адрозненне беларускіх і кітайскіх этыкем, якія выкарыстоўваюцца ў моўных сітуацыях прывітання, развітання, звароту.

Крыніцай даследавання з'яўляюцца літаратура, інтэрнэт-форумы, слоўнікі, мова прадстаўнікоў беларускай і кітайскай лінгвакультур, матэрыялам — этыкемы.

Асноўная частка. Мы разглядалі функцыянальныя асаблівасці этыкету ў камунікатыўных паводзінах: выявілі змест паняццяў «этыкет», «моўны этыкет», «моўная сітуацыя», «этыкемы», ахарактарызавалі функцыі моўнага этыкету, вызначылі сацыялінгвістычны аспект моўнага этыкету [2].

Этыкемы — моўнаэтыкетныя формулы — гэта моўныя стэрэатыпы, якія звязаны з народнымі звычаямі і традыцыямі, суправаджаюць наша штодзённае жыццё і служаць для выражэння прывітання, развітання, звароту, для ўстанаўлення кантакту паміж суразмоўцам [3].

Важная роля ў культуры моўнага этыкету адводзіцца моўнай сітуацыі, якая ахарактарызуецца рознымі абставінамі [4].

Для вусных формаў зносін найбольш тыповымі з'яўляюцца этыкетныя формулы прывітання, развітання, звароту, якія складаюцца з трох формаў: нейтральнай, гутарковай, афіцыйнай.

Таксама мы паказалі лінгвакультурную спецыфіку беларускіх і кітайскіх этыкем. Вызначылі нацыянальна-культурную асаблівасць этыкем. Асаблівую ўвагу надавалі спецыфіцы беларускіх і кітайскіх этыкем ў сітуацыі прывітання, развітання, звароту.

Вынікі праведзенага даследавання дазваляюць зрабіць наступныя высновы.

Самыя распаўсюджаныя выразы прывітання ў беларускай мове — стылістычна нейтральныя словы, якія не маюць сацыяльнай суаднесенасці (*Добрага здароўя! Добры дзень! Добрай раніцы!*). У кітайскай мове для прывітання выкарыстоўваюцца пытанні, адказы на якія вядомыя (*散步呐? — sànbù nà? — Гуляеш? 去上班啊? — qù shàngbān ā? — Ідзеш на працу?*) [5].

У беларускай мове гутарковыя формы прывітання нагадваюць рытарычныя пытанні, якія патрабуюць фармальнага адказа (*А што ты?, Як маешся?*). У кітайскай мове выкарыстоўваюцца некаторыя пытанні, якія задаюць у залежнасці ад сітуацыі, але не патрабуюць адказу (*去哪啊? — qù nǎ ā? — Куды ідзеш? 了么? — chǐ liǎome? — Вы ўжо паабедалі?*) [5].

У беларускай і кітайскай мовах афіцыйныя формы выражэння прывітанняў не маюць значных адрозненняў, бо з'яўляюцца афіцыйнымі фразамі, якія праяўляюць павагу да суразмоўцы (*Дазвольце павітаць*

Вас! Вітаю Вас ад імя... 非常高兴您的到来! — fēi cháng gāo xīng nín dí dào lái! — Вельмі рады вітаць Вас!, 热烈欢迎您! — rè liè huān yíng nín! — Горача вітаю Вас!) [5].

Дарэчы, нейтральныя этыкемы развітання ў беларускай і кітайскай мовах супадаюць: і кітайцы, і беларусы часта кажучы пажаданні (*Усяго найлепшага! Паспехаў! Да набачэння! Да сустрэчы ў нядзелю!* — 路顺风! — yǐ lù shùn fēng! — *Шчаслівай дарогі!, 好运!* — hǎo yùn! — *Паспехаў!*) [5].

Беларусы ў гутарковым маўленні пры развітанні выкарыстоўваюць кароткія гутарковыя формы (*Пакуль! Да набачэння!*), кітайцы — этыкемы, якія выказваюць асаблівы клопат або гучаць як запрашэнне (*慢走!* — màn zǒu! — *Ідзі павольна!, 路上小心!* — lù shàng xiǎo xīn! — *Асцярожна ў дарозе!, 有空常来啊!* — yǒu kōng cháng lái ā! — *Прыходзь часцей у вольны час!*) [5].

Супадаюць і афіцыйныя этыкемы развітання ў беларускай і кітайскай мовах: кітайцы, як і беларусы, развітваючыся, так ці інакш згадваюць будучую сустрэчу (*Дазвольце развітацца!, 告辞了!* — gào cí liǎo! — *Дазвольце развітацца!, 恕我告辞!* — shù wǒ gào cí! — *Жадаю ўсяго найлепшага!*) [5].

Пры зваротах у беларусаў ужываюцца нейтральныя формулы, якія не называюць асобу (*Прабачце... Скажыце, калі ласка...*) [6]. У Кітаі выкарыстоўваюць узроставыя характарыстыкі і знешнія паказчыкі, калі звяртаюцца (*Зварот да аднагодка: 哥哥/大哥 — gē gē/dà gē — старэйшы брат, 姐姐/大姐 — Jiě jiě/Dà jiě — сястра/старэйшая сястра, 女生 — Nǚ shēng — дзяўчына/студэнтка. Зварот да дарослых: 叔叔 — Shū shu — дзядзька, 大爷/爷爷 — Dà yé/Yé yé — дзядзька/дзядуля, 阿姨 — Ā yí — цёця, 李先生 — Lǐ xiān shēng — Лі спадар, 王女士 — Wáng nǚshì — Ван спадарыня*) [6].

Беларусы ў гутарковым маўленні пры звароце ўжываюць сяброўскія этыкемы (*Мілыя жанчыны-беларусачкі! Дружба! Мае дарагія браты-землякі!*). Кітайцы — скарачаныя імёны і дадаюць інфармацыю аб узросце суразмоўцы (да прозвішчаў сяброў свайго ўзросту кітайцы дабаўляюць 老/小 — Lǎo/Xiǎo — *Стары/Малады*) [3].

Па імені і імені па бацьку суразмоўца называецца ў беларускай мове ў афіцыйнай абстаноўцы (*Глыбокапаважаная Лявонія Вусцінаўна! Дарагі таварыш Кісялёў!*). У кітайскай мове выкарыстоўваюць толькі прозвішча і афіцыйную пасаду (*李老師 — Lǐ lǎo shī — Лі настаўнік, 王老板 — Wáng lǎo bǎn — Ван дырэктар, 师傅 — Shī fu — майстар*) [5].

У выніку праведзенага даследавання вызначана падабенства і адрозненне беларускіх і кітайскіх этыкетных моўных формул, якія выкарыстоўваюцца ў моўных сітуацыях: «прывітанне», «развітанне», «зварот».

Заклучэнне. Этыкет рэгулюе нашы паводзіны так, як таго патрабуе сацыяльнае асяроддзе. Моўныя паводзіны чалавека — гэта складаная з’ява, звязаная з асаблівасцямі выхавання гэтага чалавека, месцам яго нараджэння і навучання, а таксама з асяроддзем, у якім адбываюцца зносіны з іншымі з улікам нацыянальных асаблівасцей.

Моўны этыкет рэгулюе маўленчыя паводзіны паміж суразмоўцамі ў самых розных сітуацыях афіцыйных або неафіцыйных абставін. Засвоіць этыкемы — значыць засвоіць маральную аснову і культурную традыцыю ўжывання іх у канкрэтных сітуацыях маўлення [1].

Аўтарамі ажыццяўлены ўласны падыход да вывучэння беларускіх і кітайскіх этыкем праз прызму сацыялінгвістычнага аспекту, вызначаны адрозненні ў камунікатыўных паводзінах беларускага і кітайскага народаў, адлюстраваныя ў этыкемах.

Спіс цытуемых крыніц

1. *Лили, Чжао.* Приветствие русского и китайского языков в межкультурной коммуникации / Чжао Лили. — Пекин. пед. ун-т, 2005. — 37 с.
2. *Большой китайско-русский словарь (по русской графической системе) : в 4 т. / редколл.: И. М. Ошанин (гл. ред.) [и др.]. — М. : Наука, 1983. — 3824 с.*
3. *Доўгаль, Д. А.* Вербальныя і невербальныя кампаненты беларускага эпістэлярнага этыкету / Д. А. Доўгаль // *Весн. Беларус. дзярж. ун-та. Сер. 4.* — 2011. — № 3. — С. 43—46.
4. *Важнік, С. А.* Здароў! — Здароў, калі змалоў! : этыкетныя формы вітання і развітання / С. А. Важнік // *Роднае слова.* — 2008. — № 3. — С. 53—56.
5. *Обучение русскому речевому этикету китайских учащихся (I сертификационный уровень) [Электронный ресурс]. — СПб., 2016. — Режим доступа: <https://disser.spbu.ru/files/disser2/disser/D7yPRW5nd.pdf>. — Дата доступа: 01.10.2019.*
6. *Важнік, С. А.* Моўны этыкет беларусаў: ветлівыя звароты / С. А. Важнік // *Роднае слова.* — 2008. — № 2. — С. 50—51.

ЭФФЕКТИВНОСТЬ ФОРМИРОВАНИЯ СОЦИОКУЛЬТУРНОЙ КОМПЕТЕНЦИИ ОБУЧАЮЩИХСЯ НА ОСНОВЕ ТРАНСКУЛЬТУРНОГО СОДЕРЖАНИЯ УЧЕБНОГО МАТЕРИАЛА

Введение. Формирование социокультурной компетенции (СКК) является неотъемлемым компонентом подготовки обучающихся к межкультурному общению и во многом определяет успешность диалога культур. В то же время, методические аспекты повышения эффективности процесса формирования социокультурной компетенции обучающихся, в том числе будущих преподавателей иностранного языка, на основе поиска оптимальных методологических подходов, содержания и средств обучения требуют дальнейшей разработки, что и обусловило актуальность настоящего исследования.

Целью исследования выступала разработка комплекса упражнений для формирования СКК обучающихся на основе транскультурного содержания (ТС) учебного материала. Достижение задач исследования осуществлялось посредством следующих основных методов: критический анализ научно-методической литературы, пробное обучение, тестирование, анализ количественных и качественных результатов пробного обучения.

Основная часть. Следует пояснить, что предлагаемый в данном исследовании транскультурный подход в самом общем виде предполагает формирование умений использования иностранного языка в качестве языка межкультурной коммуникации в ситуациях общения не только с носителями, но и другими пользователями данного языка с учетом специфики их культуры. Представленное определение уже находило отражение в предыдущих публикациях [2, с. 36].

Разрабатываемый комплекс упражнений для формирования социокультурной компетенции обучающихся на основе ТС учебного материала включает следующие структурные и содержательные компоненты: 1) учебный материал ТС; 2) этап урока; 3) приемы; 4) примеры заданий. Учебный материал ТС может включать фразы речевого этикета, предметы культуры, пословицы, стихотворения, аудио- и видеотексты, иллюстрации и др.

На проведенном этапе исследования в качестве учебного материала ТС использованы фразы речевого этикета следующих типов: «приглашение», «ответ на приглашение (согласие/отказ)». Основными этапами при овладении фразами речевого этикета выступили:

- 1) ознакомление с фразами речевого этикета;
- 2) тренировка обучающихся в использовании фраз речевого этикета;
- 3) применение фраз речевого этикета в диалогической/полилогической речи; ведущими приемами — работа по специально составленным карточкам, содержащим фразы речевого этикета и лингвострановедческий узуально-поведенческий комментарий к ним; ранжирование формул речевого этикета в зависимости от стиля общения, степени вежливости, приемлемости либо неприемлемости в определенной ситуации и пр.; проведение ролевых игр (2—3 мин), ситуация которых позволяет автоматизировать либо активизировать данные речевые формулы.

С целью оптимальной организации содержания обучения создана текстовая оболочка. Разработанная текстовая оболочка «Блог» включает пять основных вкладок, обеспечивающих повышение доли ТС учебного материала посредством включения сведений о китайской культуре: 1) предметы, продукты изучаемого языка; 2) Пословицы, поговорки, идиомы, цитаты великих людей в культуре Китая; 3) Стихотворения (китайских авторов) на английском языке; 4) Тексты (видео-, аудио-, печатные); 5) Фразы речевого этикета.

Эффективность разработанного комплекса упражнений для формирования СКК обучающихся на основе ТС учебного материала проверялась в ходе пробного обучения (ПрО). При этом была сформулирована следующая гипотеза: формирование СКК обучающихся будет более эффективным при условии применения специально разработанного комплекса упражнений на основе ТС учебного материала.

ПрО было организовано на базе учреждения образования «Барановичский государственный университет» при содействии Ю. И. Рыжовой, преподавателя кафедры теории и практики германских языков. В качестве испытуемых выступили студенты 1-го курса факультета славянских и германских языков в количестве 6 человек.

ПрО проводилось по теме «Приглашения и предложения» (“Invitations”). В соответствии с учебной программой учреждения высшего образования по учебной дисциплине «Основы иноязычного общения» было определено социокультурное умение, подлежащее формированию на данном этапе обучения, а именно

«уметь пригласить, согласиться/отказать на приглашение». Содержание обучения составили фразы речевого этикета, микротексты о культурах, содержащие материал социокультурного и транскультурного характера.

В ходе ПрО формирование СКК осуществлялось с использованием разработанного комплекса упражнений на основе учебного материала ТС по соответствующей теме, который выступил основным средством обучения.

До начала ПрО было проведено предварительное тестирование на основе разработанных ситуаций, например: *Partner A. You have a birthday party on the coming Sunday. Invite your friend to your birthday party. Accept your friend's invitation to the cinema. Partner B. Accept your friend's invitation to his/her birthday party on Sunday. Invite your friend to the cinema to watch a film next Saturday.* Целью предварительного тестирования было определение уровня сформированности социокультурных знаний и умений обучающихся относительно темы приглашений. Речевая деятельность обучающихся фиксировалась при помощи видеозаписи.

При подведении итогов использовались следующие разработанные критерии оценивания: применение формул приглашения, ответа на приглашение (согласие/отказ); вариативность формул приглашения и ответа на приглашение; учет социокультурных особенностей иных культур (относительно речевой функции «приглашение»).

Так, в ходе анализа было выявлено, что обучающиеся не используют иноязычные клишированные фразы. Прослеживается явная интерференция с родного языка при попытке пригласить собеседника. Замечено, что обучающиеся использовали примерно одинаковые конструкции по типу *“What you think if we...”, “What you think about...”*, которые хоть и возможны в использовании, однако не соответствуют фразам приглашений, используемых носителями языка.

Более того, при ответах на приглашения, было отмечено, что половина студентов использовала одну и ту же формулу согласия *“Good idea!”*, что является показателем того, что обучающиеся не применяют разнообразные фразы речевого этикета ответа на приглашения. Следует также отметить недостаточно быструю реакцию студентов и допущение обучающимися произносительных, лексических и грамматических ошибок, частично влияющих на коммуникацию. Тем не менее, следует отметить, что в диалогах обучающихся коммуникативная задача в основном была решена, диалогические высказывания соответствовали предложенной ситуации.

Целью ПрО было ознакомление обучающихся с фразами речевого этикета «приглашение/согласие/отказ». Обучающимся были предложены наиболее разнообразные фразы, с целью расширения их вокабуляра. Далее студенты тренировались в использовании фраз речевого этикета на уровне фразы. Здесь был использован прием социального тренинга (обучающиеся тренировали использование фраз речевого этикета в шеренгах/кругах), что позволило каждому из них многократно употребить фразы речевого этикета, выполняющие различные функции.

После тренировки в использовании фраз речевого этикета велась работа с микротекстами ТС. С целью презентации социокультурных знаний использовался узуально-поведенческий комментарий. Велась работа с упражнениями по тексту.

По окончании ПрО обучающимся было предложено тестовое задание на основе новых ситуаций, например:

1. *Partner A. You are a Belarusian. Your American friend loves comedy movies. A new comedy is being shown in the cinema now. Invite your friend to a movie tonight. Partner B. You are an American. Your Belarusian friend invites you to the cinema today. Ask him about the time. Tell him that you need to check if you have any plans or not at this time today. Refuse the invitation saying that you have some plans.*

2. *Partner A. You are a Chinese. You came to study in Baranovichi not long time ago. Invite your Belarusian friend for a walk and ask him to show you the city sights at the weekend. Partner B. You are a Belarusian. Your Chinese friend invites you for a walk and asks you to show him the city sights at the weekend. Accept your friend's invitation, but ask him to do it not at the weekend, but today right after classes at the University.*

Речевая деятельность обучающихся также фиксировалась при помощи видеозаписи. Испытуемым следовало проиграть ситуации в форме развернутых диалогов для выявления уровня развития нового социокультурного умения.

Отличие ситуаций, использованных на итоговом тестировании от ситуаций на предварительном тестировании, заключается в том, что на итоговом тестировании у студентов появляется дополнительная задача — проиграть роль представителя определенной культуры (китайской, белорусской, американской) и вести себя с учетом особенностей культуры, представителем которой они в данный момент являются. Следовательно, обучающиеся должны были продемонстрировать умения использовать речевые фразы этикета в соответствии с ситуацией, а именно: умение пригласить, дать ответ на приглашение в виде согласия либо отказа, используя при этом разнообразные фразы, а также продемонстрировать умения применить социокультурные знания об американской, белорусской, китайской культурах, полученные в ходе ПрО.

На заключительном этапе было выявлено повышение уровня по указанным критериям, в частности, и уровня подготовки обучающихся в целом. Проанализировав диалоги обучающихся, следует отметить использование ими на итоговом тестировании различных вариантов как приглашения, так и ответов на при-

глашения, проработанных в ходе ПрО. Повторов использования фраз не наблюдалось. При этом студенты применили социокультурные знания при проигрывании ситуаций, в той или иной мере продемонстрировав характерные особенности, принадлежащие культуре, представителем которой они являлись. Обучающиеся, наблюдавшие за диалогами, отгадали всех представителей культур, что также свидетельствует об успешности ПрО. Тем не менее, следует отметить, допущение испытуемыми отдельных произносительных и грамматических ошибок, частично влияющих на коммуникацию.

Количественным показателем изменения уровня явилось суммирование полученных обучающимися по критериям баллов в начале и в конце ПрО, делением баллов на число испытуемых, которые приняли участие ПрО, и нахождение разности. Стоит также отметить, что разность между средним баллом обучающихся до ПрО и после явилось средним показателем изменения уровня сформированности СКК. Выявление сформированности СКК происходило по следующим параметрам: 8—10 баллов или 80—100 % соответствовали высокому уровню; 5—7 баллов или 50—79 % — среднему уровню; ниже 5 баллов или ниже 50 % — низкому уровню (таблица 1, рисунок 1). В ходе проведения итогового теста был выявлен средний уровень сформированности СКК.

Т а б л и ц а 1 — Динамика уровня сформированности СКК, %

Инициалы обучающегося	Критерий					
	Применение формул приглашения, ответа на приглашение (согласие / отказ)		Вариативность формул приглашения и ответа на приглашение		Учет социокультурных особенностей иных культур	
	В начале ПрО	В конце ПрО	В начале ПрО	В конце ПрО	В начале ПрО	В конце ПрО
Т. Э.	75	80	80	80	0	75
Н. Я.	65	70	60	70	0	75
М. В.	70	70	65	70	0	70
Т. Т.	65	70	70	75	0	70
К. Д.	65	70	60	65	0	70
Ц. К.	70	75	60	65	0	75
Средний показатель	68,3	72,5	65,8	70,8	0	72,5



Рисунок 1 — Сравнительные результаты предварительного и итогового тестов, %

Подводя итог ПрО, можно говорить о повышении уровня подготовки обучающихся по исследуемым параметрам. Так в среднем по группе испытуемых уровень применения формул приглашения, ответа на приглашение (согласие/отказ) повысился на 4 %; уровень вариативности формул приглашения и ответа на приглашение — на 5 %. В ходе наблюдения за работой студентов было установлено, что уровень знаний социокультурных особенностей иных стран находится в пределах низкого. Это связано с отсутствием материала ТС о китайской культуре в учебной программе по дисциплине. Таким образом, замеры данного критерия на предварительном тестировании не осуществлялись. Замер упомянутого критерия на итоговом тестировании показал, что обучающиеся усвоили материал ТС, способны применить полученные знания на практике. Средний результат составил 72,5 %, что соответствует среднему уровню сформированности СКК обучаю-

щихся и свидетельствует об эффективности разработанного комплекса упражнений. Следовательно, выдвинутая гипотеза была подтверждена.

Заключение. Результаты пробного обучения свидетельствуют о положительной динамике уровня сформированности СКК обучающихся по всем параметрам (применение формул приглашения, ответа на приглашение (согласие/отказ); вариативность формул приглашения и ответа на приглашение; учет социокультурных особенностей «приглашения» в иных культурах) и об эффективности разработанного комплекса упражнений для формирования СКК обучающихся на основе ТС учебного материала.

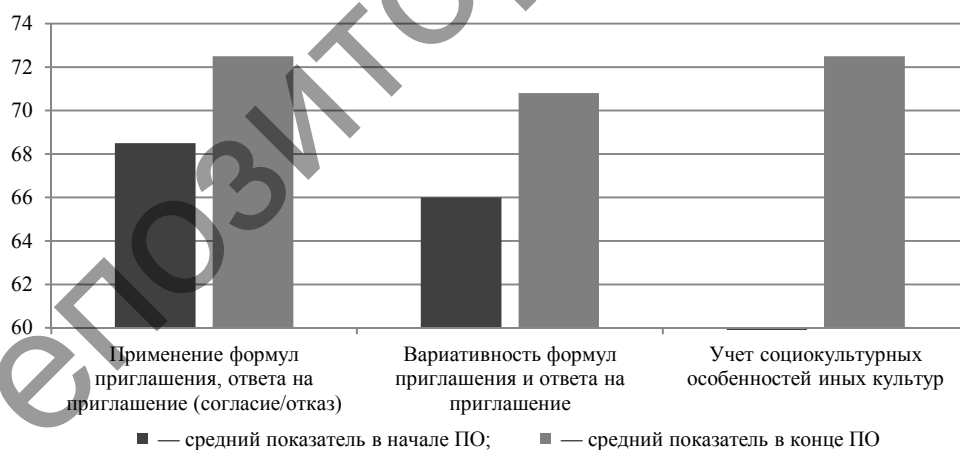
Последующая разработка темы исследования может состоять в апробации различных видов учебного материала ТС (предметы, продукты изучаемого языка; пословицы, поговорки, идиомы, цитаты великих людей в культуре Китая; видео-, аудио-, печатные тексты) в процессе формирования СКК обучающихся в ходе опытного обучения.

Список цитируемых источников

1. Ржеутская, Д. Ю. Методический потенциал отечественных учебников как средства формирования социокультурной компетенции учащихся на основе транскультурного содержания / Д. Ю. Ржеутская, А. В. Прадун // Беларусь и Китай: многовекторность сотрудничества : материалы III науч.-практ. круглого стола, Барановичи, 13 марта 2020 г. / редкол.: В. В. Климук (гл. ред.), А. В. Прадун (отв. ред.). — Барановичи : БарГУ, 2020. — С. 34—40.

UDC 378.147:004.9:811

O. V. Dyshekova¹, N. I. Kuritsyna²

¹Russian Customs Academy, Rostov branch, Federal State-Funded Educational Institution of Higher Education «Don State Technical University», Rostov-on-Don, the Russian Federation

²Saint-Petersburg State University of Economics, Saint-Petersburg, the Russian Federation

PERSPECTIVES OF THE ELECTRONIC INFORMATIONAL AND EDUCATIONAL ENVIRONMENT APPLICATION IN TEACHING A FOREIGN LANGUAGE

Introduction. At present time, modern computer technologies penetrated into the daily life and activities of our society. The professional and educational spheres are not an exception. The specificity of the modern education involves the implementation of the competence-based approach and new teaching methods, and assimilation of educational information provided by the program. In teaching a foreign language to the specialists of Customs business, special attention is paid to the formation of students' communicative competence. For this purpose, informational educational technologies and the electronic informational and educational environment are widely used.

The electronic informational and educational environment is considered as a system that is inextricably connected with the educational process, consisting of technical, informational and educational methodological support, which is a single space based on the collection of information from various sources, including databases, virtual libraries, educational and methodological complexes and many other elements.

Main part. The application of the electronic informational and educational environment not only contributes to the development of students' linguistic competencies, but also greatly facilitates the work with students who study independently. One of the most convenient and significant ways to implement independent work of students is to fulfil tasks and interact with students in the electronic informational and educational environment.

Teaching a foreign language to students of the faculty of Customs business, much attention is paid to the formation of foreign-language professional communicative competencies of students, in particular, the lexical component of speech activity. Foreign language proficiency implies knowledge of a certain number of lexical units and their use in various activities. To achieve a certain communicative goal, special attention should be paid to different lexical exercises [1].

To study vocabulary presentations are widely used, followed by the discussion and doing tasks to understand the material. Presentations at certain stages of learning a foreign language are one of the most effective ways to introduce, consolidate and test vocabulary, as in this case several channels of perception are involved. Thus, presentation activates the students' attention, motivates them to use professional language in speech and contributes to its memorization. The electronic informational and educational environment allows setting recommendations for preparing presentations, as well as links to the recommended sources [2].

Another advantage of the electronic informational and educational environment is the possibility to place audio and video materials that contribute to the visualization and to the development of students' linguistic competence. Working with the audio and video, the formation of the active vocabulary is ensured, and conditions are created to prevent "forgetting" of the lexical units. Students also have open access to online libraries, electronic dictionaries, extensive reference material related to the specifics of the subject, and special sources provided by teachers [3].

The electronic way of evaluating works is considered to be quite rational [4]. Here, the students can see their scores for the completed test tasks immediately, and if they carry out a capacious written work within a set time limits, they may see their results, as a rule, in no more than three days [2]. The teacher can leave the comments on the assignments, as well as recommendations for correcting errors.

Within the framework of the professional training of specialists of Customs business, focus should be done on the development of communication skills in professional situations. One of the most important activities aimed at the development of speaking skills is interaction [1]. For example, using role-playing and other interactive methods are widely used at present. It should be noted that in order to implement such a type of the lesson, special attention should be paid to the so-called introductory stage, where lexical units and language constructions used both in everyday communication and in professional speech are trained.

With the help of the electronic informational and educational environment, it is possible to work out some elements of the preparatory stage. Students can be offered a number of exercises that allow them to control the level of formation of lexical skills, as well as to repeat the lexical units which are necessary for giving classes in an interactive form.

Conclusion. Thus, it is possible to conclude that the electronic information and educational environment not only allows to control the formation of lexical skills at a specific stage of foreign language teaching to students of the faculty of Customs business, but also significantly contributes to the implementation of independent work of students, allowing them to exchange data and collectively process them in the interactive mode.

References

1. *Гайломазова, Е. С.* Особенности формирования лексических навыков при обучении английскому языку / Е. С. Гайломазова, О. В. Дышекова // Гуманитар. и соц. науки. — 2017. — № 6. — С. 119—127.
2. *Кузнецова, О. А.* Методические рекомендации по использованию приемов драматизации на занятиях по иностранному языку (для преподавателей) / О. А. Кузнецова, О. В. Дышекова ; Рос. тамож. акад., Ростов. фил. — Ростов н/Д, 2011. — 147 с.
3. *Спирина, Е. А.* Развитие информационной образовательной среды университета как условие совершенствования учебно-методической работы / Е. А. Спирина, Д. А. Казимова, С. А. Муликова // Вестн. Новосиб. гос. пед. ун-та. — 2017. — Т. 7, № 4. — С. 26—39.
4. *Дышекова, О. В.* Способы активизации профессиональной лексики при обучении английскому языку / О. В. Дышекова // Особенности государственного регулирования внешнеэкономической деятельности в современных условиях : материалы III Всерос. науч.-практ. конф. : в 2 ч. — Ростов н/Д : Рос. тамож. акад., Ростов. фил., 2016. — С. 241—248.

МЕЖДУНАРОДНАЯ НАУЧНО-ПРАКТИЧЕСКАЯ КОНФЕРЕНЦИЯ «ПСИХОЛОГИЧЕСКОЕ НАСЛЕДИЕ И СОВРЕМЕННЫЕ ВЕКТОРЫ РАЗВИТИЯ НАУЧНЫХ ИДЕЙ ДОКТОРА ПСИХОЛОГИЧЕСКИХ НАУК, ПРОФЕССОРА, ПОЛКОВНИКА А. Т. РОСТУНОВА (К 100-ЛЕТИЮ СО ДНЯ РОЖДЕНИЯ)»

Посвящается известному специалисту в области психологии, доктору психологических наук, профессору, заведующему отделом трудового обучения и профориентации Национального института образования Министерства образования Республики Беларусь, члену-корреспонденту Белорусского отделения Академии Акмеологических наук, ответственному за акмеологию в Республике Беларусь, руководителю лаборатории по высшей школе, ветерану Великой Отечественной войны Александру Тимофеевичу Ростуну, скромной личности и интереснейшему человеку.

Александр Тимофеевич Ростун родился 19 ноября 1920 года в селе Татево Оленинского района, Тверской области. В трудолюбивой и богатой семье Ростуновых было пятеро детей — четыре брата и сестра. После окончания школы по комсомольской путёвке уехал в Тверь и поступил в Артиллерийское училище, которое успешно закончил с красным дипломом. Грянула Великая Отечественная война, и молодой офицер ушёл на фронт.

Суровые годы войны Александр Тимофеевич прошёл с первых ее дней и до Великой победы. За доблесть и мужество был награждён рядом медалей, а также орденами Красного Знамени и Красной Звезды. Войну закончил и встретил победу в Будапеште. После окончания войны продолжил обучение и успешно закончил Военную академию артиллерийской радиолокации. Продолжил службу преподавателем в Одесском военном училище. Уже в те годы одновременно с педагогической деятельностью начинал заниматься научно-исследовательской работой.

Боевой опыт, знания и подготовка специалистов были оценены Министерством Обороны СССР, и Александр Тимофеевич Ростун был направлен в Польскую Народную Республику для подготовки специалистов для стран Варшавского Договора в Высшую техническую Академию в Варшаве, где с 1950 по 1955 годы вёл обучение и преподавание на польском языке. За отличную подготовку специалистов был награждён «Золотым Крестом заслуги». После окончания зарубежной командировки продолжил службу в Минске. В этот период в Белоруссии формировалось и создавалось новое военное учебное заведение — Высшее инженерное зенитно-ракетное училище ПВО, в становлении которого принял активное участие и А. Т. Ростун. Одним из его главных научно-организационных достижений является создание научной школы по проблемам разработки и обучению зенитно-ракетных комплексов и систем.

Работая в этом училище, в полной мере пригодился полученный опыт службы, обучения специалистов в области операторского профиля и раскрылся научно-исследовательский талант, который позволил Александру Тимофеевичу обобщить накопленный материал и реализовать его в написании и защите кандидатской диссертации в 1975 году на тему «Психологические предпосылки организации отбора абитуриентов в технический вуз».

Совместно со своими коллегами (Л. Ф. Железняк, Г. В. Блях, Л. А. Кандыбович) он участвовал в написании трудов и учебных пособий для обучения курсантов, и слушателей училища: «Проблемы формирования военно-профессиональной пригодности и направленности личности будущих офицеров» (1976); «Ориентация школьников на военные профессии» (1978) и ряд других. Его работы и основные публикации раскрывали центральные условия формирования профессиональной пригодности: мотивацию, структуру качеств личности, сочетание сенсорных, мнемических, логических, эмоционально-волевых и других компонентов психики, преломляющихся и развивающихся в конкретных видах деятельности человека. Его докторская диссертация в 1982 году была посвящена раскрытию системы формирования профессиональной пригодности будущих офицеров. Он рассматривал её как функционально взаимосвязанные подсистемы: профессиональной ориентации, профессионального отбора, профессиональной подготовки и профессиональной ориентации. И каждая из этих подсистем включает подсистемы более низкого ранга. В своих научных трудах он продолжил изучать и развивать подходы к формированию профессиональной пригодности (1984). Большой блок научных статей и работ посвящён проблемам профессиональной ориентации молодёжи и её психологической подготовки к трудовой деятельности, ориентации школьников на военные профессии (1984), военно-профессиональной ориентации молодёжи (1988), психологической подготовки школьников к труду и выбору профессии (1995).

После завершения военной карьеры и службы в Вооружённых Силах СССР (1986) Александр Тимофеевич продолжил свою трудовую и научно-исследовательскую деятельность в качестве старшего научного сотрудника училища. Кроме этого, активно включился в работу научно-исследовательских институтов образования. Возглавил отдел трудового обучения профессиональной ориентации Научно-исследовательского института педагогики Министерства образования БССР и отдел Национального института образования Республики Беларусь.

В 1988 году за активную и плодотворную деятельность, огромный вклад в области профессионального отбора специалистов ему было присвоено учёное звание — профессор. Ему было доверено возглавить Минскую секцию Белорусского отделения Академии акмеологических наук.

За свою боевую, трудовую и научно-исследовательскую деятельность А. Т. Ростун награждён более 30 медалями, военными наградами, «Золотым Крестом заслуги», нагрудным знаком Министерства высшего и среднего образования СССР «Отличник высшей школы» и другими правительственными наградами. В его послужном списке как научного исследователя более 130 научно-исследовательских работ. Им подготовлены последователи и ученики в области инженерной психологии и психологии труда. Под его руководством были защищены две докторские и 14 кандидатских диссертаций.

Александром Тимофеевичем Ростуновым были созданы научные основы для формирования профессиональной пригодности специалистов операторского профиля подготовки специалистов для Министерства Обороны к деятельности в обычных и экстремальных условиях, которые успешно реализованы в профессиональной деятельности.

Алла Александровна Озерова (Ростунова) и её семья

ВИКТИМНОСТЬ В ПОДРОСТКОВОМ ВОЗРАСТЕ И ЕЁ ОСОБЕННОСТИ

Введение. В последние годы проблема виктимности подвергается глубокому междисциплинарному анализу, связанному с исследованием культуры насилия, выявлением социальных, культурных, психологических и биологических факторов данного социального феномена. В этом контексте становится необходимым рассмотрение второй стороны процесса, а именно, виктимного поведения жертвы. Важным является рассмотрение природы виктимного поведения детей и подростков, выявление факторов его детерминирующих, причин и возрастных особенностей виктимизации и виктимного поведения в подростковом возрасте как наиболее уязвимом.

В русле виктимологических исследований изучаются, по большей части, личность и поведение жертв преступлений (П. С. Дагель, Д. В. Ривман, Б. Станков, Л. В. Франк, Г. Шнайдер), роль жертвы в генезисе преступления, её межличностных связей и отношений с преступником (Г. Гепингер, Г. Кленфелер, В. С. Минская, К. Хигути, Б. Холыст, В. Е. Христенко, Г. Шульц). При этом указанные исследования осуществлялись преимущественно в рамках криминальной виктимологии (В. И. Полубинский, Д. В. Ривман, В. Е. Центров) и относительно взрослых потерпевших. В Беларуси отдельные аспекты феномена виктимного поведения раскрыты в работах Л. А. Пергаменщика и И. А. Фурманова.

Между тем, ритм и стиль современной жизни, нормы и правила, которые диктует сегодня общество, нарастающая потребность подростков в самореализации приводит к различным проявлениям виктимности в их поведении, предрасположенности к тому, чтобы стать жертвой наличных неблагоприятных обстоятельств. Именно в этом возрасте происходит половое созревание детей, становление их сознания и самосознания, а качество протекания данных процессов может влиять на качество эффективности социальной адаптации и безопасности жизнедеятельности. А психофизические особенности подросткового возраста, такие как любопытство, стремление к приключениям, доверчивость, внушаемость, неумение приспособиться к условиям, беспомощность в конфликтных жизненных ситуациях, физическая слабость обуславливают повышенную виктимность.

Основная часть. Чаще всего под виктимностью понимается совокупность относительно устойчивых особенностей личности и поведения человека, которая определяет его возможность превратиться в жертву насилия или преступления. Виктимное же поведение подростков рассматривается в работах большинства авторов [1; 2] как один из видов отклоняющегося поведения, как неосмотрительное, неосторожное, непреднамеренное содействие развитию различных отрицательных факторов и стечению обстоятельств: несчастных случаев, стихийных бедствий, катастроф, преступлений.

Основными характеристиками виктимной личности специалисты считают агрессию, аутоагрессию, гиперсоциальность, зависимость, некритичность, реализованную виктимность.

Целью нашего исследования было выявление ролевой виктимности личности в подростковом возрасте и её динамики. В исследовании приняли участие 246 подростков в возрасте от 11 до 15 лет (114 девочек и 132 мальчика). В том числе выборку учащихся среднего подросткового возраста (от 11 до 13 лет) составили 99 человек, а учащихся старшего подросткового возраста (от 13 до 15 лет) — 147 человек. Базой исследования стало учреждение общего среднего образования «Средняя школа № 19 г. Барановичи».

В качестве основной методики исследования был использован опросник «Тип ролевой виктимности» (авторы М. А. Одинцова и Н. П. Радчикова), который позволил выявить латентную виктимность, т. е. предрасположенность подростков к выполнению роли жертвы — игровой или социальной. Индивид может стать жертвой в силу стечения обстоятельств, определённого социально-правового статуса, в силу определённых личностных качеств или психоэмоциональных состояний виктимогенного характера. Среди значимых особенностей подросткового возраста, влияющих на виктимное поведение, могут выступать следующие: эмоциональная незрелость, недостаточное умение контролировать собственное поведение, соразмерять желания и возможности в удовлетворении своих потребностей, повышенная внушаемость, чувство взрослости. В зависимости от набора возрастных и индивидуальных виктимогенных свойств у подростков формируются определённые виды виктимности, детерминирующие разные виды их виктимного поведения. При этом разные виды виктимности могут сочетаться между собой и образовывать причинно-следственные связи (например, децидивная виктимность часто детерминируется эвентуальной).

Игровая роль жертвы — это единица анализа свободных, ситуативных, взаимовыгодных, и легко принимаемых членами межличностного взаимодействия ролевых отношений, согласующихся с внутренними особенностями психологически виктимного индивида. Игровая роль жертвы позволяет человеку использо-

вать внешний ресурс для защиты внутренней проблемы, манипулировать другими, пытаться получить поддержку, в которой, по собственным предположениям, подросток нуждается. К основным характеристикам игровой роли жертвы можно отнести инфантилизм, демонстративность, боязнь ответственности, экстернальность, рентные установки, искусство манипулирования.

Социальная роль жертвы — это единица анализа навязанных (предписанных), но ситуативных отношений, способствующих стигматизации индивида, деформирующих возможность построения его жизнедеятельности на ближайшую и отдалённую перспективу. Социальная роль жертвы предполагает любой тип аутсайдерства («козёл отпущения», «гадкий утёнок», «белая ворона», и др.).

Ролевая виктимность выступает как особое, динамическое сочетание игровых и социальных ролей жертвы, в основе которых лежат рентные установки подростка.

Результаты проведённого исследования позволили нам сделать следующие выводы.

1. Склонность к исполнению как игровой, так и социальной роли жертвы в межличностных отношениях подростков при переходе от среднего к старшему подростковому возрасту нарастает.

2. Динамика ролевой виктимности у девушек-подростков выше, чем у юношей (таблица 1).

Т а б л и ц а 1 — Динамика уровня ролевой виктимности девушек и юношей подросткового возраста, %

Респонденты	Уровень ролевой виктимности					
	низкий		средний		высокий	
	Средний возраст	Старший возраст	Средний возраст	Старший возраст	Средний возраст	Старший возраст
Девушки	52,15	40,46	41,36	52,38	6,49	7,16
Юноши	58,94	56,55	37,50	36,95	3,56	6,50

3. По мере взросления у подростков отмечается повышение уровня выраженности вполне определённых видов виктимного поведения:

– агрессивное виктимное поведение: дети попадают в неприятные или опасные для здоровья и жизни ситуации, в результате проявленной ими агрессии в форме нападения или иного провоцирующего действия (оскорбления, клеветы, издевательства и т. д.);

– самоповреждающее и саморазрушающее виктимное поведение: жертвенность, связанная с активными действиями подростка, провоцирующими ситуацию виктимности просьбой или обращением к кому-либо;

– гиперсоциальное поведение: демонстрация социально одобряемого и ожидаемого поведения в ситуациях конфликта как результат статусного положения или страха наказания;

– зависимое и беспомощное поведение: желание получить сочувствие и поддержку окружающих, уступчивость, оправдание чужой агрессии, склонность всех прощать;

– некритическое виктимное поведение: неумение правильно оценивать жизненные ситуации, склонность к спиритному, неразборчивость в знакомствах, доверчивость, легкомысленность.

Заключение. Одной из наиболее актуальных задач относительно обеспечения гармоничного развития детей и подростков на сегодняшний день является необходимость разработки специальных превентивных мероприятий по предупреждению их виктимизации, организация которых должна осуществляться на основании результатов детальных исследований психологических факторов их виктимного поведения. Вместе с тем, вопрос изучения психологических факторов виктимного поведения, предупреждения виктимизации подростков, разработки мероприятий психологической профилактики их виктимного поведения, психологической коррекции и психологической реабилитации наиболее виктимизированных подростков на сегодня остаются вне поля зрения научных работников и пока не стали предметом глубокого научного анализа и конкретных эмпирических исследований.

Список цитируемых источников

1. Андронникова, О. О. Психологические факторы возникновения виктимного поведения подростков : дис. ... канд. псих.наук : 19.00.01 / О. О. Андронникова ; Новосиб. гос. экон. ун-т. — Новосибирск, 2005. — 213 с.
2. Одинцова, М. А. Психологические особенности виктимной личности / М. А. Одинцова // Вопр. психологии. — 2012. — № 3. — С. 59—68.

РАЗВИВАЮЩЕЕ И АКМЕОЛОГИЧЕСКОЕ ОБУЧЕНИЕ СРЕДСТВАМИ САМОСОВЕРШЕНСТВОВАНИЯ, САМОРАЗВИТИЯ, САМОРЕАЛИЗАЦИЯ ЛИЧНОСТИ И СОЗИДАНИЯ В ВЫСШЕЙ ШКОЛЕ

Введение. При осуществлении теоретического анализа актуальной проблемы развивающего и акмеологического обучения средствами самосовершенствования, саморазвития, самореализации личности и созидания продуктивного субъекта образования в образовательном пространстве правомерно выделить следующие её аспекты: понятийный аппарат, связанный с проблемным полем исследования, акмеологическое профессиональное обучение и профессиональная деятельность как жизнеобразующий фактор зрелого человека; этапы акмеологического профессионального обучения личности и прогнозирование будущей созидательной деятельности; психологическое обеспечение и акмеологизацию профессиональной направленности и профпригодности будущего специалиста, образа его будущей деятельности, выступающим как системно-образующий фактор жизнедеятельности школьника и будущего студента. Это и будет своеобразным полем для реализации имеющихся потенциалов удовлетворения потребности самореализации, потребности в самоактуализации, самосовершенствовании и развитии нестандартного мышления для будущей созидательной деятельности.

В основу наших исследований легли понятия «акме», «созидание», «духовные продукты», «духовные способности», «духовно-материализованные продукты», «субъектность», «субъект образования», «развитие», «развивающее обучение», «акмеология созидания продуктивного субъекта образования», «акмеологическое обучение в системе управления — соуправления — самоуправления», «самореализация», «профессионализм», «мастерство», «продуктивная компетентность», «индивидуальные программы осознанной саморегуляции созидания», которые имеют универсальный смысл для разных специальностей и специфику конкретной специальности.

Основная часть. Созидание продуктивного субъекта образования обусловлено потенциалами профессиональной пригодности и направленности. Исходя из публикаций А. Т. Ростунова [1—4], профессиональная пригодность классифицируется как наличие природных задатков и способностей, необходимых для успешного формирования требуемого профессией необходимых для успешного формирования динамического соединения свойств личности, обеспечивающих высокий уровень обучения и созидательной деятельности [3].

Профессиональный аспект акмеологического подхода развития созидательной и самосозидательной деятельности субъектов образования направлен на определение возможностей и результатов осуществления будущей трудовой созидательной деятельности через выяснение профпригодности, психологической готовности к данному виду труда и степени социальной ответственности за его процесс и результаты.

Важнейшим фактором, определяющим успешность формирования профессиональной пригодности будущего специалиста, является устойчивость его профессиональной направленности, в основе которой лежат потребности человека, его социальная природа, накладывающая отпечаток на мотивацию [5].

Соглашаясь с тем, что личностью можно назвать того, кто, не считаясь с трудностями и препятствиями, идёт своим путём, мы признаём, что люди с такой направленностью, с таким отношением к своей созидательной деятельности в значительной мере создаются объективными условиями.

Профессиональная пригодность специалиста — результат длительного процесса формирования его личности в семье, детском саду, учреждениях образования (школе, внешкольных учреждениях, МУПК, педагогических колледжах, УВО).

Развитие личностной и профессиональной направленности вызывает появление новых мотивационных образований в виде потребности разрешения противоречий социальных требований и индивидуальных потребностей, ценностей к участию в научной и научно-исследовательской работе в системе вуз—школа.

Акмеологизация развития созидательной деятельности субъектов образования предусматривает выявление природных задатков, их дифференциацию и обоснованность средств образования и акме-технологий, стимулирующих развитие компонентов психолого-акмеологической концепции, развивающего и акмеологического обучения.

Таким образом, направленность — личностно-профессионально важное для психолого-акмеологической концепции созидания и самосозидания продуктивного субъекта свойство личности. Профессиональная направленность оказывает определённое воздействие на разрешение противоречий между социальными требованиями и индивидуальными потребностями и служит движущей силой развития созидательной деятельности субъектов образования, а, следовательно, развивающего и акмеологического обучения [5; 6].

По мнению А. Т. Ростунова и М. А. Кременя, она является основным в характеристике личности преподавателя, а также важнейшим качеством преподавателя в управлении — соуправлении — самоуправлении

процессом обучения [1]. От неё зависит общее направление жизни, творческой деятельности человека, развитие сенсорных, перцептивных, аттенционных, психомоторных, мнемических, имажетивных, мыслительных и волевых качеств. Эти свойства, как отмечалось, эволюционируют в ходе акмеологического сопровождения и развития. В зависимости от уровня развития преподавателя и студента они влияют на успешность профессиональной созидательной деятельности будущего специалиста [5]. Направленность иногда проявляется в том, что люди ломают, казалось бы, сложившуюся жизнь, лишь бы добиться самореализации в уже известной, испытанной ими созидательной деятельности. Формирующаяся в научной созидательной деятельности направленность также изобилует такими примерами. Нельзя не заметить, что в стремлении к такой созидательной деятельности иногда присутствуют элементы честолюбия и даже корысти, но они играют второстепенную роль. Главную же роль играют мотивы, побуждающие к той созидательной деятельности, в которой люди подобного типа могут реализовать свои генетические особенности. А. Т. Ростунов и Н. В. Кузьмина учили — главное уделять внимание мотивам, чтобы развить будущих созидателей [5; 6].

Акмеологическое развитие созидательной деятельности субъекта по саморазвитию, самосовершенствованию, самореализации и созиданию сопровождается внутренней перестройкой потребностей, влечений, норм поведения, сознательным усвоением требований, предъявляемых к современным специалистам, особенностями работы, теми новообразованиями взрослости, которые могут обеспечить её достаточно высокую эффективность: продуктивность, интегративность, ответственность, потребность в самоактуализации, самореализации. К таким критериям исследования относят: способность личности отражать в мире познаваемого объекта степень овладения различными видами созидательной деятельности и психической активности, характер связи между личностными структурами и особенностями познавательных процессов, степень психологической дифференциации. Стадия профессионального обучения в вузе длится 4—5 лет, стадии, связанные с самой профессиональной деятельностью: адаптанта (вхождение в профессию после окончания учебного заведения, длится 2—3 года); интернала (вхождение в профессию в качестве полноценного коллеги, специалиста); мастера (характеризуется достаточно высоким уровнем профессионализма); авторитета (лучший среди мастеров); наставника (высший уровень работы любого специалиста, который способен передать свой опыт другим).

Согласно Н. В. Кузьминой, образование — глубоко созидательная сфера, требующая самоорганизации, самообразования, самоконтроля интеллекта, чувств, воли, преодоления препятствий, созидания духовных продуктов, о качестве которых можно судить по косвенным показателям. Мы рассматриваем основные понятия профессионала и мастера, связанные с созидательной и самосозидательной деятельностью будущего специалиста, исследуем и внедряем их для решения предстоящих задач созидания [6].

Как показывают исследования, понятия «мастерство» и «профессионализм» близки, но не тождественны, так как для достижения мастерства необходимо обладать индивидуально-типологическими особенностями, востребованными в определённой сфере деятельности, а обретение мастерства — этап движения к АКМЕ, высшей точке развития, горе, вершине в юношеском, зрелом и позднем возрасте. По нашим исследованиям, управление — соуправление — самоуправление является структурно-образующим компонентом психолого-акмеологической концепции созидания и самосозидания продуктивного субъекта образования, развития профессионализма и мастерства. Это мастерство преподавателя и студента [6].

Под влиянием образовательных технологий и средствами разработанных нами образовательных программ под руководством отдела трудового обучения и профориентации Национального института образования Республики Беларусь (при личном участии д-ра психол. наук, проф. А. Т. Ростунова) мы провели на базе Дрогичинского МУПК эксперимент по развитию потенциальных возможностей самореализации самосовершенствования и самореализации педагогических способностей преподавателей и мастеров средствами своих дисциплин и созидания духовных продуктов в себе самих и в свойствах учащихся, взрослых специалистов сельскохозяйственного производства и студентов. Экспериментально доказано, что развитие интеллектуальных функций, коммуникативных и организаторских способностей, обеспечивает решение нестандартных (проблемных), профессиональных и жизненных ситуаций высоко влияет на развивающее обучение учащихся и акмеологическое обучение специалистов сельскохозяйственного производства. Оно взаимосвязано с созиданием и повышает результативность созидательной и самосозидательной деятельности субъектов образования, индивидуальных особенностей и потенциальных возможностей самореализации в экспериментальных группах, мастерство, профессионализм преподавателей и созидание продуктивности [1].

Субъект деятельности в психологии рассматривается как движение личности в пространстве и времени профессионального труда; как часть онтогенеза человека с начала формирования профессиональных намерений и до окончания активной профессиональности созидательной деятельности; как формирование профессиональной направленности, профпригодности, компетентности, социально значимых и профессионально важных качеств и их интеграцию, готовность к постоянному профессиональному росту, поиск оптимальных приемов качественного и творческого выполнения деятельности в соответствии с индивидуально-психологическими особенностями человека. Таким образом, утверждает А. Т. Ростунов, формирование педагогической направленности студента — процесс двухсторонний. С одной стороны — это научно-обоснованное воздействие на мотивационную структуру личности, с другой — личность повседневно формируется, находясь в определённой системе педагогического труда, в системе студенческих коллективов и жизненных обстоятельств. По мнению А. Т. Ростунова, одним из важнейших психологических принципов управ-

ления формированием направленности личности студента является оптимистичность морально-нравственной, административно-дисциплинарной и профессиональной регламентации поведения будущего специалиста [6].

Исходя из наших исследований, каждой профессии соответствует определённый набор психологических и физиологических свойств. А успешность и удовлетворённость человека профессиональной деятельностью зависит от степени соответствия индивидуальных свойств личности требованиям профессии. Именно поэтому важно, чтобы учащийся, а потом студент сделали правильный выбор. Вот в чём существенная значимость профессиональной ориентации учащихся и студентов.

Наиболее полный анализ обозначенной проблемы представлен в акмеологии (А. А. Бодалёв, А. А. Деркач, В. Г. Зазыкин, Н. В. Кузьмина, Н. В. Соловьёва и др.). С позиции акмеологического развития сам процесс становления личности рассматривается как качественное преобразование необходимых для осуществления деятельности психических и личностных свойств и использование их как ресурсов и средств в соответствии с требованиями саморазвития критериев личности [7].

В студенческие годы формируются нормы поведения и деятельности в различных системах отношений (преподаватель—студент, студент—коллеги, студент—руководитель); формирование представления об оптимальном и идеальном образе студента высшей школы, образе-профессионала, образе будущего.

С проблемой акмеологического развития связано развивающее обучение субъектом мастерства — это, прежде всего, высший уровень развития личности, совокупности способностей и обобщенного позитивного опыта, высший уровень профессионализма в определённой деятельности, достигнутой на основе рефлексии и творческого подхода [6]. Следующий по значимости мотив связан с развитием личности, с её потребностью в самосовершенствовании, как в направлении повышения информированности, так и в других направлениях. Если в первом случае (с точки зрения достижения успеха) учение становится для студентов лишь средством, а цель находится за пределами процесса получения образования, то во втором — мотив, будучи тесно связан с такой ценностью, как познание, носит менее прагматический характер.

Теоретический анализ вызвал необходимость эмпирического и экспериментального исследования ряда вопросов научной проблемы развивающего обучения: выявление способности студента к анализу и постоянному решению нестандартных ситуаций, оперативному интеллекту, оценке управления — соуправления — самоуправлению созидательной деятельностью, конкурентоспособности, построению их стратегии к самореализации; определение их готовности к развитию и саморазвитию; выявление степени удовлетворённости профессиональной подготовки и мотивации к совершенствованию личностных качеств и их соответствия профессиональным; формирование профессиональной направленности (мотивов достижения, ценностных ориентаций) и профпригодности, развития созидательных компетенций, креативности и взаимосвязи с созданием. Наличие такой информации даёт возможность в совокупности с данными, полученными посредством теоретического анализа, определить критерии и показатели эффективности профессионализма и мастерства раннего юношеского возраста по развивающему обучению и её актуальность средствами разработки образовательных программ, технологий, организации формирующего эксперимента, определения условий, путей оптимизации развивающего обучения как будущего специалиста средствами духовных способностей и психологического консультирования [7].

Искомый образ-результат задаёт требования к его системному воплощению в духовном продукте (в свойствах всех или подавляющего большинства выпускников), удовлетворяющем заранее сформулированным требованиям. Согласно А. А. Ухтомскому, доминанта — временно господствующий очаг возбуждения в центральной нервной системе, для которого характерно накопление в себе возбуждения, тормозящего работу других нервных центров. В связи с этим, она обеспечивает сосредоточенность внимания и высокую продуктивность, чему способствует матрица акме-целевых стратегий системного обеспечения искомой продуктивности, включает инвариантные идеализированные точки — структурные элементы специалистов-предметников, носителей учебных дисциплин, специалистов-руководителей учебных заведений.

С этой целью нами разработана совместно и под руководством Н. В. Кузьминой акме-технология оценки студентами влияния и созидания акме-ядра духовного продукта преподавателя в их свойствах как средства обеспечения условий созидания духовных продуктов в свойствах человека и профессионала, мастера, обеспечивающих успешное саморазвитие созидательной деятельности, ответы которой подлежали контент-анализу и способствуют развивающему и акмеологическому обучению [5].

Заключение. Системное развивающее и акмеологическое обучение саморазвитию, самосовершенствованию, самореализации и созиданию продуктивного субъекта образования требует прогноза последствий от принимаемых решений, изучения факторов, критериев и механизмов успешности его развития и обеспечивает качество созидательной деятельности. Применение теоретического наследия на практике А. Т. Ростунова и Н. В. Кузьминой, его уточнение и совершенствование — путь к подлинно акмеологическому фундаментальному образованию в стране в целом и в системе школа—вуз. Это позволяет более точно рассчитывать усилия субъектов образования, акмеологическое обучение в системе управления — соуправления — самоуправления, субъект-субъектность, контроль, самоконтроль, рефлексия, способствующих продуктивности созидательной деятельности, профессионализму и мастерству.

Намечены перспективы дальнейшего исследования структурных компонентов созидания продуктивного субъекта образования средствами развивающего и акмеологического обучения.

Список использованных источников

1. Ростунов, А. Т. Психологическая подготовка школьников к труду и выбору профессии / А. Т. Ростунов. — Минск : НИО, 1995. — 92 с.
2. Ростунов, А. Т. Формирование профессиональной пригодности / А. Т. Ростунов. — Минск : Высш. шк., 1998. — 286 с.
3. Ростунов, А. Т. Подготовка молодежи к службе в армии / А. Т. Ростунов, Л. А. Кандыбович, Г. В. Блях. — Минск : Нар. асвета, 1983.
4. Ростунов, А. Т. Профессиональная пригодность / А. Т. Ростунов, Л. А. Кандыбович, Г. В. Блях. — Минск : Высш. шк., 1984. — 176 с.
5. Джига, Н. Д. Направленность личности студентов : монография / Н. Д. Джига. — Минск : МИТСО, 2004. — 204 с.
6. Джига, Н. Д. Акме-психология созидания продуктивного субъекта образования : монография / Н. Д. Джига. — Гродно : ГрГУ им. Я. Купалы, 2015. — 431 с.
7. Джига, Н. Д. Консультативная психология: теория и практика : монография / Н. Д. Джига. — Барановичи : БарГУ, 2019. — 220 с.

УДК 37.015.3

М. Е. Елькина¹, И. И. Ильясов², Н. Л. Нагибина², Н. В. Пузанкова³, В. Ф. Сумарокова³, Г. Б. Шандалов³

¹Берлинская высшая школа экономики и права, Берлин, Федеративная Республика Германия,

²Федеральное государственное образовательное учреждение высшего профессионального образования «Московский государственный университет имени М. В. Ломоносова», Москва, Российская Федерация,

³Автономная некоммерческая организация дополнительного профессионального образования «Центр развития человека», Москва, Российская Федерация,

РАЗРАБОТКА АЛГОРИТМА ДИСТАНЦИОННОГО ОБУЧЕНИЯ ТРИГОНОМЕТРИИ ДЛЯ УЧАЩИХСЯ С КОНКРЕТНО-ОБРАЗНЫМ И АБСТРАКТНО-СИМВОЛИЧЕСКИМ ТИПОМ ПЕРЕРАБОТКИ ИНФОРМАЦИИ

Введение. Ситуацию, которая сложилась в школьном образовании, можно назвать предреволюционной — учителя не могут управлять по-старому, ученики не хотят учиться по-старому. Интернет-технологии создают принципиально новые возможности в информационной составляющей обучения и в вариантах обработки учебного материала. Оптимизация процесса обучения за счет использования современных информационных технологий – одна из центральных задач школьной педагогики.

Кроме того, психологи и методисты уже более ста лет поднимают проблему существования различий в предпочитаемых и отвергаемых типах приема и переработки информации, так называемых стилях учения и обучения. Эта проблема стихийно решалась вариантами изложения материала разными авторами учебников. Назрела необходимость научно-обоснованного и методически организованного подхода к ее решению. Благодаря современным компьютерным технологиям стало возможно организовать обучающую программу с учетом психологического типа ученика, особенностями его эмоциональной, мотивационно-волевой сферы, работы с проблемами самосознания.

Основная часть. Создание компьютерной программы обучения основам тригонометрии с учетом психологических трудностей в получении и переработке информации, обусловленных предпочитаемым и отвергаемым стилем учения становится актуальной целью современной педагогики.

При этом, для ее реализации необходимо решить несколько основных задач: проанализировать и изложить в доступной для школьника форме историю и смысл появления тригонометрии в человеческой цивилизации, изложить основы тригонометрии конкретно-образным языком математики и абстрактно-символическим языком математики, проанализировать возникшие трудности в понимании и усвоении темы и найти варианты их решения.

Организационная часть предполагает слаженную работу команды преподавателей математики, знающих особенности усвоения учебных знаний и навыков в конкретном разделе учебной программы, школьных психологов, понимающих проблемы учащихся, программистов, связанных с дистанционным образованием, веб-дизайнеров, умеющих грамотно и эстетично представить материал на экране компьютера.

Содержательная часть должна включать в себя информационные тексты, упражнения с обратной связью, видеофайлы, касающиеся как изучаемого материала, так и возможных проблем в его понимании и усвоении [1].

Рассмотрим алгоритм компьютеризированной программы обучения на примере приобретения и усвоения знаний и умений по тригонометрии в рамках школьной программы основной школы.

Тригонометрические знания — особый тип количественного описания движения точки по окружности с фиксированным центром. Использование основных знаний о пропорциях и отношениях целого и части — суть тригонометрического языка.

Минимализм и эстетическая красота в описании физического мира наблюдателем приближают тригонометрию к искусству.

Лингвистическая составляющая современной тригонометрии (синусы, косинусы, тангенсы, котангенсы и пр.) достаточно обширна, узаконена и имеет международный статус. Меры углов (градусная и ради-

анная) — порождение и основа тригонометрического языка. Деление окружности на 360 равных частей или на 2л расстояний от центра (наблюдателя) до точки наблюдения (r) использовалось в Древнем Вавилоне.

Вся цифровая эстетика тригонометрического языка порождена 60-тиричной системой исчисления, которая позволяла делить без остатка число 360 на 1, 2, 3, 4, 5, 6, 8, 9, 10, 12, 15, 18, 20, 24, 25, 30, 36, 40, 45, 60, 90, 120, 180, 360.

Движение точки («светила») от линии земли («горизонт») к вертикали («зениту») и далее по окружности задавало единичную окружность и ее координаты на плоскости взора. Отсюда — начало отсчета (в градусах или радианах) и его направление (обозначение четвертой окружности от первой к четвертой).

Традиция опираться на табличные значения для основных углов склонения точки по отношению к горизонту идет с древнейших времен. Она практически в неизменном виде дошла до наших дней. Именно знание основных табличных значений требуют от современных школьников.

Следует отметить, что в школьной программе по математике не предусмотрены специальные уроки для объяснения мировосприятия древних людей. Тригонометрия возникает внезапно, то в одном месте, то в другом общего курса со своим уникальным языком и традициями, полностью нарушая привычную алгебраическую логику.

Кроме того, от сути тригонометрии как особого языка описания реальности, сразу стараются перейти к формальной стороне — обозначениям (особому искусственному языку). При этом формулировки в большинстве случаев грешат логическими ошибками. Так часто можно прочитать в школьных учебниках, что синусом называют катет, противоположный гипотенузе. У учащихся возникает совершенно правильное сомнение и вопрос: почему именно этот катет считается противоположным гипотенузе, а не другой? Логика тригонометрии требует определений, имеющих в виду центр окружности и точку на этой окружности, поэтому и определения должны формулироваться, опираясь на них.

Все вышеперечисленное и создает трудности для современного школьника в понимании тригонометрии как части математики.

Кроме того, как показали наши исследования, проводимые в 2019—2020 годах в школе № 1505, современный школьник основной школы склонен воспринимать и перерабатывать информацию, скорее в наглядном, образном, конкретном, действенно-практическом варианте, нежели в абстрактно-символическом. По-видимому, современная информационная среда формирует так называемое «клиповое» сознание человека. Ученик заранее имеет установку на потребление информации в определенном виде.

Поскольку тригонометрия родилась из практики, то и изучать ее нужно в большей мере опираясь на практические задачи.

Какие задачи решали математики Древнего Вавилона? Строительство, межевание земель, деление целого на равные части, описание устройства мира, нахождение собственного места и времени, ориентироваться на звезды.

Эти же задачи остаются и сейчас важными для любого человека. Решаются они теми же методами, только появились более точные приборы измерения углов, между точками в пространстве. Кроме того, стало понятно, что волновые процессы (движение по синусоиде) лежат в основе всего мироздания.

Компьютеризованная программа помогает наглядно продемонстрировать все особенности пропорциональных изменений при движении точки по окружности, зафиксировать все варианты табличных значений при любом положении точки в пространстве единичной окружности.

Необходимо показать достоинства абстрактно-символического языка формул для описания всей совокупности наглядных конкретно-образных описаний.

Кроме того, ученик сам может создавать программы для описания движения точки.

В сети Интернет существует множество видеороликов с описанием тригонометрических задач. К сожалению, преимущественное большинство из них повторяют материал тригонометрии в стандартной абстрактно-символической форме. Тем не менее, встречаются образцы объяснений логики тригонометрического языка на конкретных житейских примерах, Именно они и пользуются особой популярностью, судя по количеству просмотров и «лайков».

Так, небольшой учебный фильм «Синусы — это просто» позволяет ученикам понять основную практическую суть тригонометрии на примере строительства крыши дома [2].

Электронные технологии позволяют расширить объемы информации и создать варианты для выбора стиля изложения темы. В рамках современных электронных учебных платформ можно давать учебный материал в разных вариантах — для учеников, предпочитающих конкретно-образный язык в изложении материала и для учеников, предпочитающих абстрактно-символический язык в изложении материала [3]. Как правило, для лучшего усвоения и понимания сути темы лучше ознакомиться с разными вариантами ее изложения.

Современные электронные платформы позволяют индивидуализировать не только язык приема и переработки информации, но и контроль проблем в ее усвоении через систему специально подобранных тестов и практических заданий с обратной связью.

Роль школьного психолога в создании таких программ очень высока. Он диагностирует особенности когнитивной, эмоциональной, мотивационной сферы учащегося, его самосознание, умение продуктивно развиваться, ставить и решать учебные задачи с учетом своих психологических особенностей.

Живое общение с учителем всегда остается как возможность, но при наличии компьютеризованных учебных программ оно приобретает другой смысл — учитель увлекает, направляет, поддерживает, убеждает, разбирается с непредвиденными проблемами [4].

Заключение. Компьютеризованное обучение — современное средство получения знаний и умений в главной цели школьной педагогики — воспитании жизнеспособного субъекта, способного самостоятельно строить позитивную и продуктивную траекторию своего развития и развития общества.

Список цитируемых источников

1. *Агальцова, Т. В.* Системный подход в траектории профессионального становления ученика школы / И. И. Ильясов, Н. Л. Нагибина. — М. : РГУ им. А. Н. Косыгина. — Т. 2. — С. 154—157.
2. Синусы — это просто [Электронный ресурс]. — Режим доступа: <https://yandex.ru/video/preview/?filmId=12223407098630281933&text=теорема+синусов+в+жизни+человека+строительство&where=all>. — Дата доступа: 12.05.2019.
3. *Елькина, М. Е.* Дистанционное образование в России и Германии / И. И. Ильясов, Н. Л. Нагибина // Человек. Искусство. Вселенная. — 2016. — Т. 3, № 1. — С. 84—91.
4. *Ильясов, И. И.* Оптимизация процесса обучения алгебре при подготовке к Единому государственному экзамену и к олимпиадам по математике / Н. Л. Нагибина, В. Ф. Сумрокова // Человек. Искусство. Вселенная. — 2020. — Т. 1, № 1. — С. 68—75.

УДК 37.015.3

И. И. Ильясов, Е. Г. Шацкая

Федеральное государственное образовательное учреждение высшего профессионального образования «Московский государственный университет имени М. В. Ломоносова», Москва, Российская Федерация,

СРАВНИТЕЛЬНЫЙ АНАЛИЗ ТЕОРИЙ УЧЕНИЯ

Введение. Общепринято считать, что научные знания о любых объектах и процессах включают знания о них на эмпирическом и теоретическом уровне. Однако видов знаний реально больше чем два, и поэтому их отнесения к эмпирическим и теоретическим знаниям в науке и методологии имеет варианты. Обычно знания (1) об индивидуальных, не систематизированных наблюдаемых явлениях в любых областях (объектах и процессах, их составах, свойствах, корреляционных и причинных связях) и знания (2) о гипотетически существующих объектах и процессах, явно ненаблюдаемых а также об абстрактных, идеальных, вообще несуществующих объектах и процессах, вполне единодушно относятся соответственно к эмпирическим и теоретическим знаниям.

А вот ещё один очень важный получаемый в познании вид знания (3) об обобщенных классах наблюдаемых явлений, имеющих регулярный, закономерный характер и выстроенных в ту или иную систему, под которые подводятся индивидуальные явления и которые затем получают объяснения через гипотетически существующие объекты, процессы и связи, одни авторы считают тоже теоретическими знаниями (классифицирующими теориями), а другие авторы считают их эмпирическими обобщениями.

В психологии учения именно эти обобщенные и статистически закономерные данные и знания о составе, свойствах и связях учения в подавляющем большинстве относятся к теоретическим знаниям. Поэтому здесь мы рассмотрим их также как теоретические знания об учении в ранге классифицирующих теорий, а затем обсудим гипотетические знания и соответствующие теории о нём. Естественно, обе группы теорий часто включают теории, которые можно считать смешанными, содержащими в разной степени элементы обоих видов знаний.

Основная часть. Сравнительный анализ теорий может осуществляться по многим разным их характеристикам, главными из них являются:

- 1) для классифицирующих теорий — степень полноты, систематичности, обобщённости, логической строгости;
- 2) для гипотетических теорий — прежде всего, эмпирическая обоснованность постулатов и гипотез.

В данной статье, в связи с заданными ограничениями в объёме, теории этого вида будут оцениваться только по этой их характеристике — степени эмпирической верифицированности. В более полных анализах могут рассматриваться также новизна теорий на время выдвижения, широта объяснительных возможностей положений и гипотез теории, их строгость, эффективность методов и средств практической деятельности основанных на рассматриваемых теориях.

В нашем случае указанные характеристики теорий касаются знаний о процессе учения в отношении описания и объяснения его состава, свойств и связей. Ниже приводится сравнительный анализ теорий учения исходя из приведённых выше общих вводных пояснений.

Анализ классифицирующих теорий учения. В классифицирующих теориях выделение компонентов учения на макро и нижележащих уровнях имеются довольно разнообразные подходы, обладающие опреде-

ленными достоинствами и недостатками. К первым можно отнести наличие указаний на некоторые действительно существенные процессы в составе учения на исходном уровне анализа.

Основными недостатками большинства концепций являются, на наш взгляд, не всегда адекватное по содержанию и количеству выделение набора макрокомпонентов учения как следствие недостаточной их обобщённости.

По нашему мнению, несмотря на большое разнообразие выделяемых макрокомпонентов учения, по существу, различными являются лишь два из них: построение усваиваемых знаний об объектах, процессах и действиях с ними; закрепление этих знаний у учащихся. Все выделяемые в концепциях учения его макрокомпоненты вполне сводятся к указанным двум.

В качестве первого и второго из двух данных компонентов в разных концепциях выступают соответственно, как мы считаем, такие макрокомпоненты, как понимание и заучивание (Коменский), углубление (ясность, ассоциации, система) и метод (Герbart), нахождение знания и закрепление (Дистервег), восприятие, переработка и выражение в действии (Лай), получение и закрепление (Ушинский), получение, переработка и применение (Каптерев), восприятие, отвлечение и проверка в деятельности (Лесгафт), установление связи и упрочение связи (Торндайк), успех и память (Коффка), селективное восприятие и кодирование, хранение, выполнение (Ганье), ориентировка и проработка (Лингарт), внимание, понимание и память, моторика (Бандура и др.), оценка, выбор способов действия и реализация (Пэрис и Кросс), восприятие, понимание и выполнение, проверка (Леонтьев), уяснение, ориентировка и отработка (Гальперин), восприятие, осмысление и закрепление, овладение (Рубинштейн, Менчинская), усвоение объяснения и закрепление в действии (Кабанова-Меллер), восприятие, поиск и заучивание (Ительсон), осознание средств и упражнения (Щедровицкий), когнитивное усвоение деятельности и практическое действие (Шадриков) [1].

Что касается актов, составляющих выделяемые макрокомпоненты учения, то в большинстве отмеченных теорий этого вида они вообще не указываются, но в ряде из них выделяются аналитико-синтетические и, в разной степени осознаваемости, поисковые операции, что правильно, но, к сожалению, с разной полнотой их состава.

В отдельных случаях (Дьюи, Толмен) компоненты учения задаются только через фазы и этапы творческого решения задачи: столкновение с проблемой и ее анализ, выдвижение гипотез, нахождение решения, реализация решения и т. п. без выделения мнемических процессов в составе учения. Пиаже, Брунер, Осбел также считали компонентами учения только познавательные операции логического и поискового характера (классификации, сериации, комбинаторику, уравнивание переменных, пробы и ошибки, интуитивные догадки) - всё на наглядно-действенном, наглядно-образном и словесно логическом уровнях. Отсутствие указаний на участие памяти в сохранении построенных когнитивных знаний в учении является упущением и неполнотой данных концепций в классификационно-теоретических знаниях о составе учения.

Принципиально важные свойства процесса учения — результативность, длительность, напряжённость, определяющие в комплексе его эффективность — чаще всего отмечаются косвенно, неявно и даже не полно, в большинстве теорий с учётом возможной степени его напряжённости.

Наблюдаемые эмпирические связи учения в таких теориях также отмечаются не самым удовлетворительным образом.

Связи любых явлений действительности разделяются на два вида — связи во времени (корреляционные, факторные) и связи порождения одних явлений другими (причинные). Основные виды явлений, с некоторыми из которых явно наблюдаемо связан, а с другими из них можно предполагать, что связан процесс учения, подразделяются на две группы явлений: психика учащегося и система обучения.

В классифицирующих теориях речь идет о наблюдаемых факторных и причинных связях процесса учения с психическими и педагогическими явлениями [2].

Психические явления, причинно определяющие состав компонентов учения в целом, в общепсихологическом плане представлены как составляющие сферы психики, которые хотя и выделяются весьма различным способом, но в сумме представляют достаточно полно множество психических процессов и состояний. В наиболее распространённом варианте выделяются три или четыре сферы психики — мотивационно-волевая, познавательная, самосознание, эмоциональная. Конкретные составляющие каждой сферы выступают факторами или причинами состава и свойств процесса учения [3; 4].

Наблюдаемые эмпирические связи учения в классифицирующих теориях отмечаются не полно, не систематично, не обобщённо и не строго. Это во многом объясняется тем, что теории учения в большинстве случаев направлены на описание и объяснение, прежде всего, состава учения как познавательного процесса, а его связи с другими сферами психики выступают в малом количестве теорий и в виде обобщенных утверждений о положительном или отрицательных влияниях на процесс учения как правило без дифференциации этих влияний на состав и свойства учения по отдельности.

Так, о влиянии мотивации на процесс учения в теориях прежде всего обычно упоминают её как фактор инициации учения и, если всё-таки имеется в виду влияние мотивации на характеристики учения, то без пояснений о том, на какие характеристики учения осуществляется это влияние. Чаще всего имеются в виду, главным образом, его свойства — результативность и длительность (Торндайк, Халл и ученики, Толмен, Лингарт, Бандура, Брунер, Леонтьев, Рубинштейн, Гальперин). О влиянии мотивации непосредственно на состав учения говорится значительно реже (Пиаже отмечает, что мотивация на уравнивание со средой при чрезмерно высоком уровне актуализирует построение конкретных знаний и блокирует операции обобщения).

Сказанное относится даже ещё в большей мере к представленности положений о влиянии на учение со стороны компонентов самосознания и эмоциональных процессов. О первых говорится только в теориях учения Бандуры, Перисса и Кросса, Рубинштейна, Леонтьева, а об эмоциях в теории Торндайка, Лингарта,

Более активно в теориях учения данного вида говорится о влиянии на его состав и свойства со стороны других компонентов только познавательной сферы, таких как исходные знания и знания как результат учения, логические, творческие и речевые способности, (Скиннер, Бандура, Пиаже, Ганье, Брунер, Рубинштейн, Менчинская, Кабанова-Меллер, Леонтьев, Гальперин и Талызина, Эльконин и Давыдов). Вместе с тем, и здесь недостаточно отмечаются индивидуально-типологические особенности познания и учения учащихся в отношении предпочитаемых компонентов учения в составе его макрокомпонентов (преобладание чувственного или логического познания, анализа или синтеза, индуктивного или дедуктивного мышления и др.) [5].

Педагогические факторы учения также представлены в классифицирующих теориях учения и являются в основном компонентами системы образования и их свойствами. Здесь можно выделить три основные группы педагогических факторов: цели (результат, содержание) обучения — знания об объектах, процессах и действиях в различных предметных областях, подлежащие усвоению; организация процесса обучения с использованием методов, форм и средств обучения; преподаватели, их профессиональная компетенция и качества личности.

По полноте рассмотрения наблюдаемого влияния этих факторов на состав и свойства учения ситуация в теориях учения более позитивная относительно методов обучения, с указанием влияния методов построения знаний несомнительно из сообщений (Коменский, Гербарт, Скиннер и Краудер, Осбел, Ушинский. Каптерев, Выготский, Леонтьев, Гальперин, Талызина и их школы) и по образцам (Гартли, Присли, Бандура, Лесгафт), а также самостоятельно в проблемном обучении (Дьюи, Вертгаймер и Дункер, Пиаже, Брунер, Рубинштейн и его школа). В теориях тех же авторов представлены и методы обучения как факторы закрепления знаний с использованием произвольного в упражнениях и произвольного опосредствованного запоминания.

Значительно менее полно и особенно менее систематично в классифицирующих теориях учения представлены как факторы учения знания в качестве целей и содержания обучения в их значимых параметрах — полноте, обобщённости, логической строгости, рефлексивности, чёткости значений и адекватности знаковых форм выражения знаний, форм и средств обучения.

Компетенции и качества преподавателей в теориях учения рассматриваются очень редко. Эти характеристики преподавателей рассматриваются в теории Бандуры как факторы учения в виде модели, презентующие образцы поведения для наблюдения и подражания.

Заключение. Основные виды теорий учения на основе гипотез и их эмпирическая обоснованность:

1. Наличие различных необходимых компонентов в составе учения, которые не наблюдаются непосредственно (все концепции учения при рассмотрении учения у детей до 6—8 лет на основе ряда теоретических направлений в психологии (ассоцианисты, бихевиористы, гештальтисты, пиажисты, психометристы, культурно-деятельностные теоретики и др.) Здесь гипотезы о составе и свойствах учения обоснованы в разной степени во многих экспериментах только по косвенным показателям наблюдаемых видов поведения и деятельности.

2. Пассивный или активный характер учения (ассоцианисты, бихевиористы, гештальтисты) и наличие регуляции процесса учения (произвольно) (вюрцбургцы, пиажисты, когнитивисты, теоретики высших психических функций и деятельности). Даже применительно к случаям, когда наблюдаемое учение происходит пассивно или активно. Здесь низкий уровень эмпирической обоснованности обеих гипотез. Не доказано, что фактически наблюдаемые пассивно и активно протекающие процессы учения являются кажущимися таковыми, а на самом деле по одной теории якобы активные реально являются тоже пассивными, а по другой теории — якобы пассивные являются активными.

3. Необходимость некоторых компонентов учения и необязательность других для того, чтобы учение дало результат: концепция необходимости самостоятельного поиска для научения — Пиаже, Брунер; концепция необходимости двигательного взаимодействия с объектами (Леонтьев, Гальперин, Давыдов); концепция необходимости для интериоризации в процессе учения речевого проговаривания материала (Гальперин; и другие теории.

Все концепции данной группы противоречат фактам возможности учения с адекватным результатом как при наличии, так и при отсутствии указанных компонентов в составе учения.

4. Необходимость тех или иных внутренних и внешних факторов также для достижения результатов учения, а не просто для его ускорения, облегчения и т. д.

Все теории говорят:

— о невозможности научения при: отсутствии смежности во времени и пространстве познаваемых характеристик объектов, повторений смежных характеристик (ассоцианисты), — для самостоятельного учения в ранних возрастах гипотеза эмпирически подтверждена, для старших возрастов она не проверялась. Для несамостоятельного учения эмпирически доказана возможность вербального научения более сложным чувственным образам объектов в представлениях минуя перцептивное их построение посредством сенсорных ассоциаций по смежности в пространстве и времени. Повторения для построения знаний и их закрепления в памяти принципиально не обязательны, и возможны при однократном опыте их построения и закрепления, но они резко повышают результативность приобретения знаний в ходе обоих макрокомпонентов учения, при увеличении длительности и напряжённости, а тем самым снижении эффективности учения;

— необходимости потребностей, упражнений, подкреплений. В разных теориях факторы обозначаемые этими словами не совпадают. У бихевиористов под потребностями имеется ввиду состояние нужды в чём-то, являющимся результатом поведения или действия, выполнению которого надо научиться (у помещённых

в клетку голодных животных, например, научиться выходу из клетки для получения пищи (подкрепления) вне клетки и удовлетворения потребности в ней; или у учащихся желание получить награду (потребность) и получение награды (подкрепление) за правильно решённую задачу. Упражнением здесь называются повторные выполнения усваиваемых действий.

Когнитивисты, сторонники культурно-деятельностной теории учения потребностями (точнее мотивами) называют не результаты предметных действий, а желание приобретать знания об объектах, процессах и действиях. Подкреплениями называется информация (обратная связь) об успешности построения и закрепления желаемых знаний в учении. Упражнения здесь это повторные попытки построения знаний и их закрепления. Эти теории касаются только учения у человека.

Необходимость потребностей в результатах действий, которым научаются непроизвольно подтверждена у животных и у человека в младших возрастах, и не является необходимой в учении взрослых. Необходимость получения подкреплений в виде результатов усваиваемых действий, удовлетворяющих не учебные потребности, эмпирически подтверждена. Упражнения по данным экспериментов у животных некоторых видов необходимы, а у более развитых видов научение может происходить с одного раза достижения нужного результата.

У человека мотивация приобретения знаний в младших возрастах непроизвольна и необходимо связана с успешным выполнением действий, которое констатируется получением желаемого результата (игрушки, лакомства, похвалы) как подкрепления. У взрослых учебная мотивация не является необходимой и приобретение знаний может быть средством реализации других мотивов. В любом случае информация об успешном или неуспешном получении знаний (обратная связь) необходима. Упражнения в принципе не являются необходимыми, но при их отсутствии закрепление оказывается непрочным;

– необходимости передачи социального опыта в общении и обучении для приобретения систематических знаний по любому учебному предмету (теория социальной детерминации — Выготский, Рубинштейн, Леонтьев, Гальперин и др.) Гипотеза подтверждена всей практикой систематического обучения предметным знаниям на любых уровнях систем образования;

– теории психофизиологического уровня, объясняющие аналитико-синтетические операции через физиологические процессы возбуждения и торможения (Павлов), через электрополевые процессы (гештальтисты). Эти теории остаются недостаточно обоснованными эмпирически. Имеющиеся многочисленные эмпирические данные о безусловной связи физиологических процессов возбуждения и торможения или электрополевых процессов с процессами образного психического отражения, но до сих пор нет данных о том, как эти и другие физиологические процессы порождают психические образы и знания о мире. Поэтому данные связи пока остаются безусловно доказанными корреляциями, но не причинными связями. Тоже относится и к теориям объясняющим память через следовые процессы в нейронных сетях и отдельных нейронах;

– объяснения свойств физиологических процессов через созревание и уровень зрелости мозговых структур эмпирически доказаны.

Список цитируемых источников

1. *Айсмонтас, Б. Б.* Педагогическая психология. Схемы и тесты / Б. Б. Айсмонтас. — М., 2002.
2. *Габай, Т. В.* Педагогическая психология / Т. В. Габай. — М., 2003.
3. *Зимняя, И. А.* Педагогическая психология / И. А. Зимняя. — М., 1997.
4. *Ильясов, И. И.* Структура процесса учения / И. И. Ильясов. — М.: МГУ, 1986.
5. *Такман, Б. У.* Педагогическая психология. От теории к практике; пер. с англ. / Б. У. Такман. — М., 2002.
6. *Тальзина, Н. Ф.* Педагогическая психология / Н. Ф. Тальзина. — М., 2001.
7. Теории учения: хрестоматия / ред.-сост. Н. Ф. Тальзина, И. В. Володарская. — М.: Изд-во Моск. ун-та, 2008.
8. Хрестоматия по возрастной и педагогической психологии / под ред. И. И. Ильясова, В. Я. Ляудис. — М.: Изд-во МГУ, 1981. — Т. 1—2.

УДК 159.9(092)

С. Л. Кандыбович¹, Т. В. Разина²

¹Общественная организация «Федеральная национально-культурная автономия Белорусов России», Москва, Российская Федерация

²Федеральное государственное бюджетное учреждение «Российская академия образования», Москва, Российская Федерация

БЕЛОРУССКАЯ ПСИХОЛОГИЯ В ГОДЫ ВЕЛИКОЙ ОТЕЧЕСТВЕННОЙ ВОЙНЫ: ИСТОРИКО-КУЛЬТУРНЫЕ ПРЕДПОСЫЛКИ НАУЧНОГО ТВОРЧЕСТВА А. Т. РОСТУНОВА

Введение. Самобытность современной белорусской психологии складывалась с начала XX века, впитав в себя сложный комплекс социально-исторических, национально-культурных особенностей, а также уникальный творческий потенциал выдающихся ученых. Великая Отечественная война сыграла в этом процессе ключевую роль. После подавления в 30-е годы XX века педологии и психотехники, которые ранее очень ак-

тивно развивались в Белоруссии, многие психологи были репрессированы, кто-то вынужден был уехать или сменить сферу деятельности и работать в смежных направлениях — педагогике, социологии, философии и т. д. Тем не менее, объективная необходимость в психологических знаниях была, а профессиональных психологических кадров остро не хватало. Подобная ситуация, а также характер боевых действий на территории БССР в 1941—1944 годы обусловила особенности развития психологии в Белоруссии до, во время и в первые годы после Великой Отечественной войны, оказав существенное влияние на научное творчество многих выдающихся белорусских психологов.

Территория Белоруссии была полностью оккупирована немецкими войсками и это произошло в самые короткие сроки — чуть более месяца. Немецкое командование стало планомерно осуществлять на территории республики реализацию плана «Ост», который разрабатывался на основе расовой доктрины и концепции «жизненного пространства» под эгидой рейхсфюрера СС Генриха Гиммлера, предусматривал принудительное выселение с территории Польши и оккупированных областей СССР до 75—85 % населения и размещение его в Западной Сибири, на Северном Кавказе и в Южной Америке, предполагал колонизацию и германизацию восточных территорий, геноцид, грабежи и насилие. Это привело к тому, что научная, исследовательская и преподавательская деятельность на территории республики полностью прекратилась на три года. Архивы и материальные ценности в значительном объеме были уничтожены. Психологи уходили на фронт, участвовали в подпольном и партизанском движении, продолжали научную работу в тылу, и как только появилась такая возможность — восстанавливали систему образования и науки на родине.

Основная часть. На фронтах Великой Отечественной войны сражались белорусские психологи, которые начали свою научную деятельность еще в 20—30-е годы, а также те, кто впоследствии уже после войны избрал психологию в качестве своей научной стези. Это Вержболович Сергей Михайлович (1902—1987), Виктор Николаевич Колбановский (1902—1970), Вадим Михайлович Ковалгин (1919—1974), Федор Иванович Иващенко (1920—2012), Борис Андреевич Бенедиктов (1918—2005).

В тылу трудились, а после войны принимали активное участие в восстановлении и развитии психологической науки и образования Берхард Эммануилович Быховский (1898—1980), Серафим Михайлович Василейский (1888—1961), Александр Александрович Гайворовский (1899—1963), Ефим Константинович Матлин (1904—1978), Матвей Яковлевич Мышко (1895—1967), Лука Васильевич Шашков (1897—1968), Елена Павловна Ерьсь (1904—1985), Степан Андреевич Умрейко (1908—1978), Анна Афанасьевна Зарудная (1909—1987) и другие. Среди тех, кто воевал, и прошел все ужасы войны, многие также связали в дальнейшем свою жизнь с психологией. Среди них был и Александр Тимофеевич Ростунов (1920—1996).

Александр Тимофеевич родился в семье крестьянина в селе Татьево Оленинского района Тверской области. Участник Великой Отечественной войны, служил в 752 зенитном авиаполку ПВО. УПК. Прошел боевой путь от Тверской области до Венгрии. Во время войны награжден медалью «За победу над Германией в Великой Отечественной войне 1941—1945 гг.». Впоследствии награжден орденами «Красного Знамени», «Красной Звезды», «За службу Родине в Вооруженных Силах СССР» III степени, «Золотым Крестом Заслуги» (ПНР), тринадцатью медалями, а также нагрудным знаком Министерства высшего и среднего образования СССР «Отличник высшей школы».

После войны А. Т. Ростунов закончил Военную школу артиллерийской радиолокации (ВААР) в городе Харькове. Проходил службу в советских и польских военно-учебных заведениях. С 1955 по 1986 год одновременно с педагогической деятельностью занимался научно-исследовательской работой в Минском высшем инженерном зенитно-ракетном училище ПВО (ныне — Военная академия Республики Беларусь). В 1975 году защитил кандидатскую, а в 1982 году докторскую диссертацию. Среди наставников, единомышленников А. Т. Ростунова были такие выдающиеся психологи как М. С. Клевченя, В. А. Бодров.

После завершения службы полковник в отставке А. Т. Ростунов продолжал плодотворную работу в качестве старшего научного сотрудника училища, а последние 10 лет работал заведующим отделом трудового обучения и профориентации Научно-исследовательского института педагогики Министерства образования БССР (ныне — Национальный институт образования (НИО) Республики Беларусь), где вел активную преподавательскую деятельность. Возглавлял Минскую секцию Белорусского отделения Академии акмеологических наук.

Именно боевой опыт, полученный на фронтах Великой Отечественной войны и последующая служба в рядах Советской армии, обусловили выбор направления научной деятельности Александра Тимофеевича Ростунова. Это разработка психологических проблем формирования профессиональной пригодности специалистов-операторов к деятельности в обычных и экстремальных условиях [2; 3], профориентация школьников [4; 5] и профподготовка курсантов [1].

В Минском высшем инженерном радиотехническом училище с 1973 по 1987 год А. Т. Ростунов, совместно с Л. А. Кандыбовичем и В. Н. Юренковым работал над проблемами мотивационной основы деятельности курсантов, профориентации, профессионально-психологического отбора, отбора и подготовки операторов для работы на разрабатываемых перспективных комплексах для Войск противовоздушной обороны, психологической подготовки операторов ЗРВ ПВО, проводил исследования по профессиональному психологическому отбору в вузы ЗРВ ПВО.

В качестве методологической основы для изучения проблем формирования профессиональной пригодности специалистов операторского профиля к деятельности в обычных и экстремальных условиях, А. Т. Ростунов выдвинул положение о том, что системно-образующий характер процесса профессионализа-

ции определяется закономерностями служебной (трудовой) деятельности, которая, являясь социальной по природе, зависит от способностей личности, от возможностей развития и компенсации профессионально важных свойств. Процесс формирования профессиональной пригодности рассматривается как система, включающая в свой состав функционально взаимосвязанные подсистемы: 1) профориентация, 2) профотбор, 3) профподготовка, 4) профадаптация. Эти подсистемы в свою очередь включают подсистемы более низкого ранга.

Важнейшим признаком профессиональной пригодности человека являются его способности к выполнению какой-либо деятельности или нескольких деятельностей, к открытию и созданию новых ее типов. Центральными условиями формирования профессиональной пригодности являются: мотивация, структура качеств личности, сочетание сенсорных, мнемических, логических, эмоционально-волевых и других компонентов психики, преломляющихся и развивающихся в конкретных видах деятельности человека.

С июня 1987 года А. Т. Ростунов вошел в состав сначала смешанного, а затем специализированного диссертационного совета К 113.16.05 по специальности 19.00.07 «Педагогическая и возрастная психология».

Александр Тимофеевич Ростунов, зная, сколько ужаса и горя приносит война, весь свой научный потенциал, свою научную деятельность посвятил тому, чтобы и в мирное время крепить оборону своей страны, воспитывать надежные военные кадры, готовые и способные защитить свою Родину.

Заключение. Белорусская психология первых послевоенных лет несла на себе отпечаток общей социокультурной ситуации, обусловленной, в первую очередь, Великой Отечественной войной. В связи с дефицитом специалистов, человеческих ресурсов, на развитие психологии, как в организационном, так и в содержательном плане оказали существенное влияние философы, педагоги, социологи, которые развивали различные аспекты психологии, а также выступали в качестве организаторов науки и образования, создавали условия для того, чтобы уже после войны психология активно развивалась как самостоятельная научная отрасль. Это обусловило комплексный, междисциплинарный характер белорусской психологии, что позволяло ей гибко взаимодействовать с другими науками и взаимно обогащаться.

Помимо этого, те, кого мы сейчас относим к числу выдающихся белорусских психологов, далеко не все были белорусами, даже не все родились на территории республики. К их числу относится и Александр Тимофеевич Ростунов. При этом белорусы по крови, развивавшие психологическую науку, часто становились известными уже за пределами своей родины. Поэтому «белорусская психология» периода до и после Великой Отечественной войны, имеет свои когнитивные границы намного шире географических границ республики (С. Л. Выготский, В. С. Мерлин, В. Н. Колбановский и др.). Эти особенности оставались характерными для белорусской психологии в течение ряда лет после Великой Отечественной войны, определяя ее «лицо». И сегодня, открытость, гибкость и творческая экспансия и взаимообогащение идеями остаются замечательными чертами белорусской психологии.

Список цитируемых источников

1. Блях, Г. В. Психологическая подготовка юношей к службе в Советской армии / Л. А. Кандыбович, А. Т. Ростунов. — Минск : Нар. асвета, 1986.
2. Железняк, Л. Ф. Проблемы формирования военно-профессиональной пригодности и направленности личности будущих офицеров МВИЗРУ / Л. Ф. Железняк, Л. А. Кандыбович, А. Т. Ростунов. — Минск : МВИЗРУ, 1976.
3. Ростунов, А. Т. Формирование профессиональной пригодности будущих офицеров / А. Т. Ростунов. — Минск : МВИЗРУ, 1982.
4. Ростунов, А. Т. Ориентация школьников на военные профессии / А. Т. Ростунов. — М., 1984.
5. Ростунов, А. Т. Военно-профессиональная ориентация молодежи / А. Т. Ростунов. — Минск, 1988.

УДК 342.7

А. И. Левченко

Государственное учреждение Луганской Народной Республики
«Луганская академия внутренних дел имени Э. А. Дидоренко», Луганск

ЛИЧНОСТЬ И ПРАВО

Введение. Всестороннее развитие личности — программная цель любого демократического общества. Достижение этой цели является одним из главных условий его дальнейшего прогрессивного и эффективного функционирования.

Однако, во все времена реализация этой прогрессивной установки была связана с трудностями как научно-теоретического, так и практического характера. Если говорить о теоретической составной решения этой проблемы, то необходимо вести речь о возрастании значения правовой науки в исследовании вопросов развития личности, выявлении ее интересов, регулировании взаимоотношений государства и индивидуума.

Все это, на наш взгляд, обуславливает необходимость, в первую очередь, философского осмысления многих проблем правоведения, усилении его философской вооруженности. Ведь не для кого не является секретом то, что многие ученые-юристы, особенно практикующие, противятся этим закономерным процессам.

Основная часть. Еще раз подчеркиваем, что свои задачи современная правовая наука может успешно выполнить только в тесном взаимодействии со всеми науками — философией, социологией, психологией, историей, культурологией, экономической теорией и др. К такому синтезу неумолимо ведет и логика развития самой юридической науки. Исследование проблемы развития личности, по нашему мнению, необходимо начать с живого человека, среды, в которой он находится, в действительном, наблюдаемом эмпирически, процессе развития, происходящем в определении условного материнского бытия. То есть речь идет о том, что становление и развитие индивида как личности в современных условиях происходят посредством ее включения в определенные материальные и духовно-нравственные отношения и, в первую очередь, в отношения власти и собственности. Такой подход дает возможность философии, праву, морали и другим наукам рассматривать личность в тесной связи с ее реальными условиями жизни, т. е. исходить из фактических, наличных предпосылок формирования личности. Отдавая должное природной сущности человека, решающее значение, определяющее его «место под солнцем», придает ему общественный, социальный статус и место, занимаемое им в системе производства, распределения и потребления материальных и духовных благ. Это реальность, которую по известным причинам замалчивают ученые мужи и постоянно «забывают» политики, но с которой необходимо считаться и им придется это делать рано или поздно [1].

Однако, здесь необходимо видеть две стороны одной медали. Безудержная биологизация отрывает человека от социальных условий жизни, равно как и его чрезмерная социологизация, отрицающая наличие природной организации, ведет к одностороннему пониманию сущности человека. Подход к человеку как к биосоциальному существу — можно считать перспективным и единственно правильным и в естественно-научном отношении, и в философско-методологическом плане. Он дает возможность правильно понять всю сложность развития человека как биосоциального феномена.

В таком случае, о каком развитии человека как личности может идти речь? Прежде всего о развитии сознания человека как сознании развитой личности, об углублении самосознания личности, короче говоря, о таком социальном развитии личности, которое находит свое отражение в ее самодостаточности и автономности существования. Затем речь должна идти о ее свободе и ответственности в социальном, нравственном, правовом и других отношениях. И, наконец, — о возможностях и способах ее творческого самоутверждения, ее обязанностях, инициативе, правосознании.

Развитие человека в этом направлении формирует личность, у которой все ее основополагающие свойства находятся в единстве, определяют общие типологические черты и отражаются, конкретизируются в процессе индивидуального развития. Однако такого единения черт личности, практически очень сложно добиться в социально-неоднородных обществах с высоким уровнем социальной дифференциации (в государствах переходного типа — т. е. образовавшихся на постсоветском пространстве после распада СССР). Лишь очень гуманистическому обществу с большим опытом демократического развития возможно решить эту задачу положительно. Такое развитие человека на пути его становления как личности, должно базироваться на новых принципах взаимоотношений между социумом и личностью, государством и гражданином. Это сложный процесс должен включать в себя ряд этапов — от идеала к постановке практической задачи и законодательном ее оформлении [2].

Наряду с широко известными составными гармонического развития личности — физическом и духовном совершенстве, решающее значение приобретает реальное участие граждан в управлении государственными и общественными делами.

Как известно, степень участия граждан в общественно-политической жизни страны зависит не только от фиксации такой возможности в Основных Законах (Конституциях) постсоветских государств, но главное, от реализации на практике этой возможности. И чем богаче государство, и чем больше оно имеет опыт демократического развития и оно социально ориентированное, тем больше шансов человеку стать в нем личностью.

При этом не стоит принижать в процесс формирования личности и роль правового воспитания, осуществляемого государством.

При этом необходимо иметь в виду, что правовое воспитание будет эффективным (при всех прочих равных условиях) только тогда, когда то, чему учит правовая теория и то, что происходит в реальной жизни, в юридической практике, совпадают. В противном случае «эффект» воспитательной работы становится не положительным, а отрицательным. Отсюда возникает острая потребность в том, чтобы право как наука чутко реагировала на запросы практики, а практика, в свою очередь, четко формулировала требования к самой науке. Только при таком тесном взаимодействии становится результативным процесс правового воспитания как необходимый элемент формирования социальной активности и высокодуховной личности [3].

При этом надо понимать и помнить, что даже самое добросовестное выполнение личностью правовых предписаний «из-под палки» т.е. под принуждением, ничего не имеет общего с ответственностью. Сложность правового воспитания заключается в том, что человек постоянно находится в условиях свободы выбора. В конечном счете и эффективность правового воспитания выявляется в поступке, в реальном действии личности, направленном на утверждение добра и борьбу со всяким проявлением морального зла в социуме. Только реальное поведение людей дает возможность делать выводы о состоянии, правосознании личности и эффективности воспитательных усилий конкретного общества.

Инициативная активность личности постоянно должна находиться в сочетании и взаимодействии с гражданской ответственностью. В общефилософском плане вопрос об ответственности включает в себя следующий аспект: ответственность должна рассматриваться в качестве важнейшей черты ориентации личности. Ответственность — свободный выбор образа действий, сделанный по внутреннему убеждению, основанному на определенных принципах личности, ее мировоззренческих установках, правовых и нормальных нормах, на глубоком осознании необходимости выполнения дела, важного для общества, для каждого человека. В таком понимании ответственности выражается и степень свободы личности. Чем большую свободу представляет общество личности, тем большую ответственность оно возлагает на саму личность.

Ответственность — это своего рода мера свободы личности, показатель умения пользоваться свободой. И чем шире сфера личного участия человека в решении государственных и общественных дел, тем большей свободой реально он обладает, тем больше и шире его ответственность.

Кроме вышеизложенного необходимо всегда помнить, что единство прав, свобод и обязанностей граждан имеет реальное социально-экономическое, политическое, культурно-историческое, правовое и нравственное содержание и свои социально-экономические, политические, культурные, правовые и нравственные предпосылки. Мы считаем, что несмотря на «немодность» наших утверждений, отправным системообразующим выступает в конечном итоге социально-экономический фактор.

Заключение. Сущность человека представляет собой совокупность всех важнейших общественных отношений — экономических, социальных, политических, правовых, нравственных. В таком случае должно быть и совокупное воздействие на данную субстанцию всех факторов и средств, которыми располагает общество для достижения конкретной цели — всестороннего развития личности.

Кроме всего вышеизложенного, мы должны еще учитывать другие важнейшие факторы.

Во-первых, нужны ли конкретному социуму, государству, политическому режиму личности или их просто устраивает послушный и безмолвный электорат.

Во-вторых, заинтересовано ли международное сообщество в лице ведущих мировых держав, чтобы на курируемых ими постсоветском пространстве формировании и проживании личности или им просто достаточно, чтобы они были рабочей силой, используемой на простом и «грязном» производстве.

Все это делает проблему формирования всесторонне развитой личности в государствах переходного типа еще более сложной, но без решения которой мы не сможем называть себя цивилизационными людьми, а наши государства будут играть роль сырьевых придатков высокоразвитых империй.

Список цитируемых источников

1. Глухарева, Л. И. Обязанности человека и гражданина в контексте теории прав человека / Л. И. Глухарева // История государства и права. — 2009. — № 7. — С. 25—27.
2. Глушкова, С. И. Права человека в России * учеб. пособие / С. И. Глушкова. — М. : Юрист, 2006. — М. — 494 с.
3. Комментарий к Конвенции о защите прав человека и основных свобод и практике ее применения / ред.: В. А. Туманов, Л. М. Энтин. — М. : НОРМА, 2002. — 334 с.
4. Микитюк, Ю. В. Правовой статус личности в контексте развития государства и права / Ю. В. Микитюк. — Краснодар : Изд-во Краснодар. ун-та МВД РФ, 2017. — С. 208—211.
5. Право и личность: история, теория и практика : сб. науч. тр. / под ред. В. Н. Ильченко, Б. М. Янко. — Екатеринбург : Изд-во Урал. гос. пед. ун-та, 2016. — 174 с.
6. Путило, Н. В. Современное понятие социальных прав человека / Н. В. Путило // Юрид. консультант. — 2009. — № 1. — С. 4—14.
7. Шевцов В. С. Права человека и государство в Российской Федерации / В. С. Шевцов. — М. : Профобразование, 2002. — 438 с.

УДК: 159.9(092)

Г. В. Лосик, А. В. Фатеев

*Государственное научное учреждение «Объединённый институт проблем информатики
Национальной академии наук Беларуси», Минск, Республика Беларусь*

А. Т. РОСТУНОВ: ДАЛЁКОЕ И БЛИЗКОЕ В ТЕХНИЧЕСКОМ ПРОГРЕССЕ

Александр Тимофеевич Ростунов представляется в истории психологии Беларуси прежде всего как учёный. Вместе с тем нам он кроме того представляется как «педагог» инженерной психологии. Большое влияние на своих учеников, а я считаю себя его учеником, Александр Тимофеевич оказал примером и энтузиазмом внедрения инженерной психологии в учебный процесс вузов, техникумов, училищ [1].

Знакомство моё с Александром Тимофеевичем Ростуновым состоялось во время выездной сессии Общества психологов СССР из Москвы в Минск, которая проходила, примерно 30 лет назад на берегу Минского моря в гостинице. В Минск тогда приехали видные российские психологи: Б. Ф. Ломов, Ю. М. Забродин,

В. Ю. Крылов, В. А. Гостев, А. А. Дружинин. Мы, белорусские психологи активно взаимодействовали с россиянами и А. Т. Ростунов стал мне очень хорошо знаком.

Затем мы много взаимодействовали с Александром Тимофеевичем по вопросу преподавания инженерной психологии в техникумах и училищах. Мне импонировала идея не столько разработки человеко-машинных систем, сколько просветительство психологических знаний по использованию компьютера, видеотехники, ТСО в массах. Именно молодежь техникумов и даже школ, по идее этого педагога, с интересом относится к эргономике использования бытовой техники. И будет рада изучать, обсуждать эргономику и инженерную психологию эксплуатации новой техники, направление ее «эволюции».

У А. Т. Ростунова имелась та черта заботливого «отца» в Обществе психологов БССР, которая была у Б. А. Бенедиктова, которая очень приятно присутствует сегодня разве что у Я. Л. Коломинского, когда состоявшийся корифей в гуманитарной области готов ехать в Академию наук, на завод, в техникум, на форум слепых, чтобы помочь брату-психологу из далекой иной области. Ростунов был педагог, популяризатор психологии, распространитель ее в массы [2]. А ведь в истоках своих он был военным! Ростунов, как мы знаем, был большим помощником для председателя правления Б. А. Бенедиктова в сотрудничестве Общества психологов БССР с «невузовскими» психологами.

Период работы Ростунова в НИО мне меньше известен. Здесь памятным стало одно заседание Общества психологов в кабинете А. Т. Ростунова в НИО в связи с Чернобыльской аварией. Он нас проинформировал, что после аварии в связи с отселением из зоны людей возникли психологические проблемы. Дело было не в сути приказов, поступивших через А. Т. Ростунова «сверху», а в неожиданном неприятии тех приказав, которое нам Александр Тимофеевич обрисовал от своего имени. К концу заседания мы вслед за А. Т. Ростуновым сказали, что людей, трактористов и доярок, нужно не лечить от фобий, а однозначно отселить из зоны. Это заседание показало нам, какой высокой гражданской позиции придерживался Александр Тимофеевич и это делало ему честь.

Сегодня в инженерную психологию пришла новая интересная концепция. Мы о ней спорим на кафедре у И. Г. Шупейки. А. Т. Ростунов как бы предсказал её приход. Суть концепции в том, что пользователь бытового устройства не обязан изучать инструкцию машины [4]. Её интерфейс взаимодействия с человеком должен быть сегодня настолько умно сконструирован, чтобы общение с машиной было «интуитивно понятным». Именно эту концепцию создания ТСО, компьютера, видеотехники А. Т. Ростунов проповедовал уже тогда. Как раз у подростка интуиция, по его понятиям, легко развивается. А. Т. Ростунов был противник изучения техники через инструкции. А у И. Т. Кавецкого, И. И. Лобача, И. Г. Шупейки, как я понимаю, старая концепция «инструкции» остается и сегодня, концепция учить оператора правильно сидеть, дышать, смотреть, двигать руками. Александр Тимофеевич уже тогда предвещал, что технический прогресс будет предоставлять все больше степеней свободы оператору выполнять одну и ту же операцию на машине.

Какие же изменения ждут нас в области психологии общения со внешним миром в связи с появлением компьютера? Этому вопросу уделяется сегодня много внимания. Мы имеем свою точку зрения, которая заключается в следующем.

Концепция технического наращивания возможностей мозга компьютерным расширением функций памяти и мышления. Известны теории поэтапного формирования умственных действий (П. Я. Гальперин) и теория культурно-исторического развития психики человека (Л. С. Выготский). Согласно им, в филогенезе и онтогенезе психики человека экстерниоризация предметов и действий с ними сменяется интериоризацией. Согласно этим теориям, в развитии психики человека в целом и, особенно, его мышления на определенном этапе появилась новая, вторая форма мышления: мышление образами дополнилось мышлением знаками и символами. Это эволюционное изменение улучшило эргономику мыслительного процесса человека, ускорило ход умственных операций, помогло совершать абстракцию, упростило коммуникацию людей. Язык поз, жестов, гортанных звуков дополнился языком устных и письменных слов. Вместе с тем, на сегодняшнем этапе филогенез психики у человека дальше стал невозможен из-за ограничений черепной коробки: её габариты мешают росту коры головного мозга, увеличению количества нейронов. То есть, по биологическим причинам прогресс развития памяти, мышления и речи человека стал далее невозможен. Поэтому, согласно предлагаемой в этой работе концепции, эволюция психики пошла путем технического наращивания возможностей мозга, компьютерным расширением функций памяти и мышления. Сегодня системы трехмерной виртуальной реальности, шлемы и перчатки виртуальной реальности технически быстро прогрессируют. В анализе и оценке развития психики можно применить метод аналогии и допустить, что такие эффекты виртуальной реальности как эффект присутствия и эффект взаимодействия за счет добавления образов при пользовании шлемом виртуальной реальности обеспечивает человеку своеобразный новый способ мыслить образами. Человек получает возможность мыслить компьютерными трехмерными стереоскопическими образами, виртуально формировать предметно-действенные навыки, переживать образные сцены эмоционально. В этом случае уже не второй, речевой, а тот начальный, первый вид мышления человека — образный — получает возможность нового витка развития — благодаря достижениям компьютерных технологий в области систем трехмерной стереоскопической виртуальной реальности. Вместе с тем, образы в системах виртуальной реальности в отличие от мышления человека — это всего лишь конкретные образы, а точнее, представления. Возникает ситуация, когда предмет через системы виртуальной реальности может править человеком, пребывание в среде таких красочных образов подчиняется «теории потока»[1].

Появление компьютера и, в частности, ноутбука, смартфона, согласно нашей концепции, следует интерпретировать не как появление нового прогрессивного «инструмента» в деятельности человека, а как возникновение нового «полушария» мозга в дополнение к двум уже существующим. Появление профессии программиста следует рассматривать как появление профессии нейрохирурга, который скальпелем уровня строки текста программы меняет подачу с дисплея, с клавиатуры, аудио-модулей — подачу человеку сообщений от этого третьего полушария и к нему в диалоге. Поэтому судьба развития психики predetermined и, следовательно, сетовать на компьютерную зависимость, Интернет-зависимость бесполезно и методологически неправильно. Ибо мы вступаем в борьбу не с техническим прогрессом, не с адаптацией техники к человеку или человека к технике, а с чисто филогенетическим явлением: появлением нового витка в развитии психики отдельного человека. Недаром ноутбук сегодня становится персональным и выпускается все большими тиражами. В мозге владельца ноутбука формируется образ папок, файлов, рабочего стола его собственного персонального компьютера.

Результатом этой концепции являются вытекающие из неё предсказания аналогичных филогенезу – онтогенетических этапов освоения в норме ребенком метода мыслить с помощью средств виртуальной реальности. Исходя из концепции, возможны предсказания патологических явлений дисгармонии, единоборства образной и вербальной сферы психики, ухода ребенка, подростка от материального бытия в идеальные мечты. Практика человека утратит, вероятно, важное её значение в проверке истинности мыслительных суждений, логических посылок. Увеличится доля схоластических процессов. Вещь приобретает возможность править человеком. Раннее освоение ребёнком методов взаимодействия с виртуальной реальностью будет способствовать угасанию у него оборонительного рефлекса, рефлекса на новизну. Наоборот, рефлексы ориентировочный, познавательный, половой станут развиваться у ребенка более рано и лучше благодаря легкой доступности через виртуальную реальность соответствующих положительных эмоций.

У человека будет постепенно сокращаться вербальная форма мышления с индуктивными и дедуктивными формами рассуждения, и увеличится интуиция. Сократится вербальное устное общение, диалоги станут краткими, устная речь потеряет связность. Речевой контакт человека с человеком не через компьютер станет коротким, непреднамеренным. Авторитет живого собеседника для говорящего человека упадет.

В области форм образования сначала редуцируются очные формы вузовского обучения. Они будут заменяться дистанционными формами. Появится новое техническое решение телеконференции как лекции и диалога. Компьютерные средства смогут в сеансе телеконференции передавать собеседнику не только вид говорящего, но и в нужный момент вид сцены, куда обращается его взор-указка.

Вслед за реформацией вузовских форм образования будут реформироваться школьные формы образования. В школе появится компьютер с тактильной обратной связью. Он обеспечит восприятие объектов с вариативной формой, позволит дистанционно, без учителя овладевать образами труднодоступных предметов. Практика использования руки для работы с реальными предметами у школьника уменьшится. У подростка будет атрофироваться моторика пальцев плавно писать, моторика глаза воспринимать глубину пространства, совершать перцептивные действия ощупывания рукой мягкого предмета.

Компьютер станет особенно успешно помогать человеку мыслить, когда будет создан «образный» Интернет. Поясним его суть. Сегодня в сети Интернет на нижних его этажах имеется невербальная информация: фотографии, схемы, карты, рисунки и, в частности, трехмерные объекты, т. е. образная информация. Но при ее размещении на сайтах она лишена маркировки по критерию близости трехмерной формы, так как шкала сходства форм не введена. Вместе с тем, вдобавок к лингвистическому принципу кодирования в информации в сети Интернет может быть введен второй принцип – кодирование местом-образом. Принцип кодирования информации в компьютере «образом» возвратит в сеансе работы его пользователю привычный принцип «предметности» восприятия и мышления. Память человека использует в своей работе ассоциации по сходству. Зрительные ассоциации реализуются на основе сходства трехмерных предметов по форме. В зрительной системе человека имеется механизм оценки сходства формы двух разных предметов. При этом зрительная ассоциативная реакция на увиденный предмет строится как на объективной информации о сходстве трехмерных предметов, так и на информации субъективного отношения к нему. Однако субъективное отношение человека к предмету трудно измеримо количественно [2].

В настоящее время компьютер помогает субъекту хранить в памяти формы множества предметов в пространственном трехмерном виде. Работая с виртуальными предметами в шлеме, через стереодисплей или стереоэкран, субъект испытывает, как и в материальной реальности, зрительные ассоциации. При этом исследование субъективной составляющей, регулирующей появление одной зрительной ассоциации в ответ на другую, поддается на компьютере гораздо более точной регистрации.

Интерфейс пользователя Интернета все время совершенствуется. Поиск информации в нем осуществляется по вербальному принципу. Сегодня интенсивно ведется разработка технологий трехмерного кодирования, сканирования, анализа реальных объектов и предметных сцен. Разрабатывается метрика сравнения их по форме, текстуре, цвету. Эта метрика и принцип оценки сходства трехмерных фигур, их динамик альтернативны лингвистическому принципу. Сегодня ведутся исследования по поиску оптимального кодирования трехмерных объектов, созданию метрики, выбору признаков сравнения трехмерных объектов. Психология привлекаются к решению задачи создания эффекта присутствия и взаимодействия. В настоящее время уже не сложно создавать банки данных о предметах материальной реальности, их трехмерных формах, цвете,

кинематике составляющих их частей. Сложность состоит в создании единого критерия метрического сходства по форме двух предметов или предметных сцен. Специалисты компьютерных технологий пришли к выводу, что на основании только лишь объективных параметров формы предметов выработать единый «объективный» критерий практически невозможно. Сравнивая формы предметов по объективной информации, автор критерия неизбежно субъективно огрубляет признаки, пренебрегает частью компьютерной информации о метрике граней, топологии скелета формы, численности сетки полигонов, о текстуре поверхностей. Следует уйти от предвзятости технического специалиста. Но как это сделать?

Психология образного восприятия каждого индивида очень специфична. Поэтому психологами высказана идея добавить к объективной метрике параметров компьютерного образа предмета еще и информацию о действиях субъекта с этим предметом. В этом случае персонализированный образный Интернет становится реальным [3]. Предлагается добавить субъективную информацию о предмете в базу данных о нем, чтобы уменьшить ошибку субъективности принятия решения о критерии объективных параметров формы, предлагается в критерий сходства ввести вторую слагаемую, отражающую ракурс взглядов на данный предмет данного субъекта в ходе многократного обращения к нему на своем компьютере.

В настоящее время начаты исследования по введению в компьютер с помощью сканеров дополнительно к информации о жестких размерах формы трехмерного предмета еще и информации о мягкости, пластичности, гибкости поверхностных участков предметов. Для этого разрабатываются специальные сканеры. В их разработке участвуют психологи, реализуют принципы перцептивных действий человека с предметом. Психологические принципы используются для параметрической записи в компьютер информации о «карте взаимодействия» субъекта с трехмерным предметом. В трехмерной образной информационной сети эталоны предметов будут сравниваться по критерию сходства как индивидуальных шкал, так и объективных свойств формы, цвета предмета. Безусловно, на формирование виртуальной 3D-модели материального объекта большой отпечаток производит тип 3D-сканера, метод и формат регистрации габаритных размеров формы, цвета, веса предмета. Точно также на формирование индивидуальной составляющей модели предмета будет влиять количество подходов к нему субъекта, ракурс подходов, спектр манипуляций с ним и его частями. Индивидуальная составляющая будет содержать 10—20 % веса поискового критерия, но она обязательна в нем, ибо поможет резко сократить объем ненужных образов, выдаваемых на экран компьютера в итоге поиска. Что касается объективной составляющей шкалы сходства двух 3D виртуальных предметов, то ее выбор очень неоднозначен. Критерии сходства здесь, вероятно, будут учитывать сходство формы, пропорций, цвета, размера. В теории распознавания образов известны варианты признакового описания 2D объектов. При распознавании реализации она сравнивается с эталоном, а в 3D Интернете эталоны будут сравниваться между собой как виртуальные объекты. Форма предмета задается габаритами поверхности предмета в 3D пространстве. Во многих случаях лингвистический Интернет будет оставаться более удобным, чем образный. Однако в тех случаях, когда пользователь будет переходить в образный Интернет, когда шкала сходства формы предметов объявляется главной, то шкала названий должна быть заблокирована полностью. Только в этом случае новый критерий поиска в Интернете образной информации приобретает смысл.

Список цитируемых источников

1. Лосик, Г. В. Лемма об антропологической природе информационных технологий / Г. В. Лосик // Наука и инновации. — № 10, 2013. — С. 61—65.
2. Лосик, Г. В. Перцептивные действия человека: кибернетический аспект: монография / Г. В. Лосик. — Минск: ОИПИ, 2008. — 147 с.
3. Колин, К. К. Критика некоторых методологических подходов в информатике и информационное образование / К. К. Колин, Е. В. Трошин // Открытое образование. — М., 2005. — № 2. — С. 81—89.
4. Кремень, М. А. Упреждающая адаптация к новым условиям жизнедеятельности / М. А. Кремень // Нар. асвета. — Минск, 2000. — С. 33—36.

УДК 159.9.07

В. Н. Наумчик

Учреждение образования «Республиканский институт профессионального образования», Минск, Республика Беларусь

КЛАССИК БЕЛОРУССКОЙ ПСИХОЛОГИИ

Введение. В ноябре 2020 года исполняется 100 лет со дня рождения выдающегося белорусского учёного, доктора психологических наук, полковника А. Т. Ростунова. Им подготовлено более 130 научных работ, многие кандидаты и доктора наук считают Александра Тимофеевича своим учителем. Он награждён орденами Красного Знамени, Красной Звезды, «За службу в Вооружённых Силах СССР III степени», «Золо-

тым Крестом заслуги» (ПНР), тринадцатью медалями, а также нагрудным знаком Министерства высшего и среднего специального образования СССР «Отличник высшей школы».

Основная часть. Согласно принципу Л Питера, человек в своей карьере достигает должности, в которой он в наибольшей степени некомпетентен [1]. Указанный принцип касается, прежде всего, иерархических организаций. Поскольку большинство организаций, в том числе частные фирмы, государственные предприятия и учреждения, армия, образовательные и медицинские учреждения, церковь, являются иерархическими структурами, сфера применимости принципа Л. Питера очень широка. Говорят, что у руководителя в этом случае наблюдается «синдром остановки», его творческий потенциал исчерпан.

Доктор психологических наук, профессор А. Т. Ростунов работал в системе «иерархических организаций», однако он представляет собой редкое исключение из принципа Питера. Он прошёл большой жизненный путь от крестьянского мальчика, проживавшего в глубинке России, до полковника, начальника учебного отдела Минского ВИЗРУ ПВО, крупного учёного и педагога. Этот путь Александра Тимофеевича был нелёгким и благородным: средняя школа, военное училище, продолжительная служба в Советской Армии, участие в Великой Отечественной войне. После окончания Харьковской академии противовоздушной обороны страны Александр Тимофеевич проходил службу в советских и польских военных учебных заведениях. С 1955 по 1986 год — плодотворная педагогическая деятельность сочеталась с активной научно-исследовательской работой в Минском высшем инженерном зенитно-ракетном училище ПВО.

А. Т. Ростунов занимался проблемами инженерной психологии, психологических основ профессиональной подготовки специалистов-операторов к деятельности в обычных и экстремальных условиях, был старшим научным сотрудником училища, а последние десять лет работал заведующим отделом трудового обучения и профориентации НИИ педагогики Министерства образования БССР, а затем Национального института образования Республики Беларусь. Он возглавлял Минскую секцию Белорусского отделения Академии акмеологических наук, вёл активную преподавательскую деятельность, был членом совета по защите докторских диссертаций. Говорить о «синдроме остановки» в отношении профессора А. Т. Ростунова вряд ли кто осмелится.

Задачу подготовки профессиональных военных кадров решал профессор А. Т. Ростунов. Он отказался от стихийного отбора, основанного на насилии, в котором стремление выжить во что бы то ни стало было ведущим внутренним мотивом.

Подготовка специалистов в любой сфере начинается с выявления профессиональной пригодности претендента на профессию. А. Т. Ростунов полагает, что такую пригодность можно формировать. В основе исследования данного феномена А. Т. Ростуновым положен системный подход. В науке система рассматривается как множество элементов, находящихся в отношениях и связях друг с другом, которое образует определённую целостность, единство [2]. Системный подход избран как методология научного познания и социальной практики, в основе которого лежит исследование объектов как систем. Специфика системного подхода заключается в том, что он ориентирует исследование на раскрытие целостности объекта и обеспечивающих её механизмов, на выявление многообразных типов связей сложного объекта и сведение их в единую теоретическую картину. Многообразие связей системы определяют её специфику, то, что А. Т. Ростунов назвал «организованной сложностью».

Личность — это саморазвивающаяся система, это целый мир, и директивные методы, направленные на ориентацию её на ту или иную профессию, как правило, имеют низкую эффективность. Следует отметить, что А. Т. Ростунов начинал исследование указанной проблемы применительно к военной службе, где ответственность в выборе профессии особенно велика.

В настоящее время проблема профессиональной ориентации и профессионального выбора многими решается с точки зрения принципа наименьшего действия, когда выбирается не специальность, а проходной балл и возможность пройти с минимальным количеством баллов на тот или иной факультет. Поэтому абитуриенты часто подают заявления сразу в несколько вузов, на несколько факультетов. Такая перспектива не прослеживается в работах А. Т. Ростунова. Он рассматривает профессиональный отбор как систему, состоящую из нескольких подсистем: профориентации, профотбора, профподготовки и профессиональной адаптации [3].

В составе первой подсистемы — профессиональной ориентации — три функционально связанных блока: профессиография, профессиональное просвещение и профессиональная консультация. А. Т. Ростунов исходил из того, что системный подход в проведении профориентации предполагает формирование у молодёжи не только потребностей, интересов, лежащих в основе мотивации, но и развития нужных качеств личности: специальных способностей, профессионально важных психических процессов, эмоционально-волевой устойчивости, самостоятельности, инициативности, физического развития и др.

Вторая подсистема — профессиональный отбор — направлена на установление наибольшего соответствия между индивидуальными способностями претендента и спецификой будущей специальности. В составе этой подсистемы четыре блока: направленность и ведущие мотивы; знания, умения и навыки; профессионально важные психические процессы; свойства высшей нервной деятельности, проявляющиеся в свойствах темперамента.

Третья подсистема — профессиональная подготовка — направлена на установление связи между современными требованиями к специальности и требованиями к ней в ближайшей перспективе (10—15 лет). Здесь важно раскрыть психологическую сущность настоящей и прогнозируемой деятельности. На её основе строится модель перспективной деятельности, модель подготовки специалистов с высшим образованием, разрабатываются и оптимизируются учебные планы и программы, совершенствуется учебно-лабораторная

база, осуществляется повышение квалификации и переподготовки профессорско-преподавательского состава, улучшается методика преподавания. Модель специалиста представляется А. Т. Ростуновым не только аналогом его сегодняшней деятельности, которая выражается в репрезентативных характеристиках вероятностно-достоверной совокупности кадров данного профиля, но и включает в себя прогностические данные её развития в ближайшей перспективе. Это даёт основание утверждать, что модель — эмпирическая, знаковая структура, которая создаётся на основе психологического анализа деятельности вероятностно-достоверной совокупности специалистов с учётом перспектив развития науки и техники, орудий труда по данной специальности и способов их использования.

Четвёртая подсистема — профессиональная адаптация. В ней выделены четыре блока, раскрывающие уровни адаптации, и блок анализа деятельности. *Первый уровень* — ознакомление и осведомлённость. На этом уровне молодой специалист получает полную информацию об элементах профессиональной деятельности и способен дать им развёрнутую характеристику. Критерий достижения этого уровня — усвоение всех элементов деятельности. *Второй уровень* — переход к самостоятельной деятельности. На этом уровне молодой специалист выполняет обязанности по занимаемой должности, что является критерием его достижения. *Третий уровень* — полная профессиональная самостоятельность. Характеризуется высокоэффективным, самостоятельным и творческим трудом в полном объеме. *Четвёртый уровень* — профессиональное мастерство. На этом уровне адаптации специалист проявляет высокую творческую, социальную и профессиональную активность. Его труд характеризуется высокой эффективностью и качеством. Однако профессионального мастерства могут достигать лишь специалисты, личностные свойства которых отвечают требованиям деятельности. Анализ деятельности специалистов может осуществляться на разных уровнях адаптации. Он играет роль элемента обратной связи и во многом способствует достижению уровня профессионального мастерства.

В последние годы стало модно говорить и писать о так называемом компетентностном подходе в образовании. По мнению сторонников этого подхода, формирование знаний, умений, навыков устарело, на его смену пришел подход, ориентированный на результат, на практику. И здесь прослеживается тесная связь с наблюдениями и выводами Л. Питера. Он пишет: «Я обнаружил, что, за малым исключением, люди выполняют свою работу кое-как. Повсюду неистовствует и торжествует некомпетентность. Некомпетентность была бы достаточно досадной, даже если бы её проявления ограничивались лишь такими относительно удалёнными от повседневного обихода областями, как политика, космические путешествия и тому подобное. Но куда там! Она существует совсем рядом — постоянное и выматывающее душу неудобство» [1].

Сложное положение, в котором оказалась школа США на исходе столетия, стало темой третьей за историю страны встречи её президента с губернаторами штатов. И почти одновременно мир обошли данные опроса, организованного службой Гэллага по заказу Американского национального географического общества. 13 % советских участников эксперимента и 14 % американцев не нашли на карте территорию своей страны. Налицо тотальная некомпетентность, с нею необходимо бороться. Но вместо того, чтобы совершенствовать систему образования, решили объявить о так называемом «компетентностном подходе в образовании». Заявлялось, что этот подход решит проблемы рынка труда, но для этого необходимо «обоснование в соответствии с новым социально-государственным заказом, изменениями в сфере труда, новых производственных функций и задач; выявление компетенций выпускника и операционализацию через обобщенные знания и умения, способности и виды готовности к определённым типам деятельности; разработку и реализацию в образовательном процессе адекватной формируемым компетенциям системы задач-ситуаций, направленных на развитие у студентов соответствующих способностей и готовности, которые позволят выпускнику конструировать фрагменты или весь процесс профессиональной деятельности» [4]. Сложно поверить, что нагромождение «задач-ситуаций» повысит компетентность специалиста со слабым базовым образованием.

Исследования А. Т. Ростунова показывают, что даже в середине 80-х годов прошлого столетия образование в СССР было нацелено на перспективу, на подготовку компетентных специалистов. Профессиональный отбор, профессиональная подготовка и профессиональная адаптация будущих специалистов, основанные на психологическом анализе, делали молодого специалиста компетентным в выбранной сфере деятельности, вели его к профессиональному мастерству с учётом перспектив развития науки и техники, орудий труда по данной специальности и способов их использования. Оценка качества подготовки специалиста, по мнению А. Т. Ростунова, возможна только во взаимосвязи внутривузовских оценок, определяющих формирование специалиста, и оценки его деятельности на производстве. Практическая форма реализации вузовской подготовки как показатель её эффективности может быть представлена в виде данных анализа деятельности подготовленных специалистов, выступающих показателем эффективности работы вуза [5, с. 405].

Результаты научных исследований А. Т. Ростунова, применимы не только к вузовскому образованию будущих специалистов, но и к профессионально-техническому, а также к профподготовке школьников [6]. Последнее приобретает в настоящее время особую актуальность. Дело в том, что некоторые специалисты, позиционирующие себя педагогами, считают, что профессиональная ориентация в школе вовсе не нужна, а трудовое воспитание всецело нарушает права ребёнка и выступает как форма эксплуатации детей.

С древних времён трудовое воспитание не имело альтернативы и рассматривалось как педагогическая аксиома. Однако с позиции автора «Энергоинформационной педагогики», широко разрекламированной как новейшее учебное пособие, производительный труд выступает анахронизмом: «Педагоги всего мира с дав-

них времён разрабатывают проблему трудового воспитания. А ведь проблемы такой нет. Человек не рождён для труда. У него есть многие потребности — есть, пить, размножаться, думать, — но потребности трудиться среди них нет. Это качество вырабатывается принуждениями, наказаниями, долгими приучениями и исчезает сразу, как только снимаются внешние стимулы. Считается, что труд облагораживает и повышает нравственность. Зачем же её повышать производительным трудом, если человеку уготована светлая духовная жизнь без всякого труда. Многие читали об отшельниках, йогах и других «чудаках». Почему они не умирают без труда, а живут долго, свободно и счастливо? Для поддержания тела йогу нужна горсть риса и немного воды. Всё это он без труда может получить в природе, которая в изобилии даёт всё нужное человеку. Теперь уже не даёт. Потому человеку и приходится так много работать. Потому он всё дальше отдаляется от своего назначения — быть свободным и счастливым. Он сам себя превратил в рабочую скотину своими непомерными потребностями. Он сам себя загнал в угол безысходности, из которого уже нет выхода» [7, с. 28].

Подобные рассуждения, опубликованные в учебных пособиях, можно рассматривать как педагогическую диверсию, поскольку они перечеркивают тысячелетний опыт человечества. Достаточно вспомнить высказывание святого Исаака Сирина: «Люби труд. Если он и не нужен тебе для твоего содержания, то может быть нужен как врачевство. Труд есть здоровье для тела и польза для души. Как свежие воды, превратившись в стоячие, портятся, так точно душа и тело человеческие портятся от праздности. Один мудрый основательно сказал, что труд есть страж добродетели. Покой и праздность — гибель душе и больше демонов будет вредить ей» [8].

Заключение. К сожалению, современное законодательство расценивает подобное трудовое воспитание подростков как эксплуатацию детского труда. Вместе с тем, научная деятельность А. Т. Ростунова, показала трудового воспитания и необходимость психологической готовности школьников к производительному труду.

Список цитируемых источников

1. Питер, Л. Дж. Принцип Питера, или Почему дела идут вкривь и вкось / Л. Дж. Питер. — М., 1990.
2. Большая советская энциклопедия / 3-е изд. — М.: Совет. энцикл., 1976.
3. Ростунов, А. Т. Формирование профессиональной пригодности / А. Т. Ростунов. — Минск: Выш. шк., 1984.
4. Жук, О. Л. Компетентностная модель профессиональной подготовки студентов в вузе / О. Л. Жук // Проблемы развития педагогического образования: материалы междунар. науч.-практ. конф., Минск, 17 дек. 2004 г. / Белорус. гос. пед. ун-т им. М. Танка; ред. кол.: К. В. Гавриловец [и др.]; отв. ред. А. В. Торхова, З. С. Курбыко. — Минск: БГПУ, 2005. — С. 132.
5. История психологии в Беларуси: хрестоматия / авт.-сост. Л. А. Кандыбович, Я. Л. Коломинский. — Минск: Тесей, 2004. — 416 с.
6. Ростунов, А. Т. Психологическая подготовка школьников к труду и выбору профессии / А. Т. Ростунов. — Минск: Нац. ин-т образования, 1995.
7. Подласый, И. П. Энергоинформационная педагогика [Электронный ресурс] / И. П. Подласый. — Режим доступа: https://www.koob.ru/podlasiy/energy_pedagogy. — Дата доступа: 10.10.2019.
8. Высказывания отцов церкви о труде и праздности. [Электронный ресурс]. — Режим доступа: <http://azbyka.ru/otchnik/Biblia/nagornaja-prpoved/104/>. — Дата доступа: 14.07.2020.

УДК 37.015.3–057.875

С. Е. Покровская¹, А. В. Романко²

¹Учреждение образования «Белорусский государственный педагогический университет имени Максима Танка», Минск, Республика Беларусь

²Государственное учреждение образования «Лошницкий ясли-сад Борисовского района», аг. Лошница, Борисовский район, Республика Беларусь

ПРОФЕССИОНАЛЬНАЯ НАПРАВЛЕННОСТЬ ПОДРОСТКОВ И СОЦИАЛЬНО-ПСИХОЛОГИЧЕСКИЕ ХАРАКТЕРИСТИКИ СЕМЬИ

Введение. На процесс формирования профессиональной направленности оказывают влияние многие социально-психологические факторы, в которой формируется личность. Семья является одним из основных институтов социализации детей, осуществляющих трансляцию норм и духовных ценностей от поколения к поколению.

Цель исследования — изучить взаимосвязь социально-психологических характеристик семьи и профессиональной направленности подростков.

Методы исследования:

— аналитический, теоретико-методологический анализ исследований отечественных и зарубежных авторов по изучаемой проблеме;

– опросник «Поведение родителей и отношение подростков к ним» (ПОР) Е. Шафер, «Дифференциально-диагностический опросник» Е. А. Климова [5];

– методы статистической обработки (программа «STATISTICA» v. 7.0, критерий *U*-Манна—Уитни, критерий линейной ранговой корреляции *r*-Спирмена).

База исследования и контингент испытуемых: исследование проводилось на базе ГУО «Средняя школа №125 г. Минска». В исследовании приняли участие 26 учащихся 9 «А» класса, 30 учащихся 9 «Б» класса, 16 учащихся 11 «Б» класса. Всего было опрошено 72 подростка, из них 44 мальчика и 28 девочек в возрасте 14—16 лет. Выборку исследования составили 2 группы: 36 подростков из неблагополучных семей и 36 подростков из благополучных семей.

Основная часть. Теоретические модели профессиональной направленности личности предложены и разработаны Ю. А. Афонькиной [2], Э. Ф. Зеером, Е. А. Климовым, А. А. Подлесновым, А. Т. Ростуновым, А. П. Сейтешевым, Л. М. Митиной.

В работе Э. Зеера профессиональная направленность понимается как одна из важнейших характеристик личности [3, с. 169].

Согласно С. В. Фроловой, «развитие профессиональной направленности старшеклассников находится во взаимосвязи с личностным самоопределением, являясь важной характеристикой, социально-психологической зрелости личности, ее потребности в самореализации и самоактуализации, которая предполагает наличие у старшего подростка следующих новообразований: потребность в самоопределении, умение видеть психологическую перспективу; внутреннюю позицию и целеполагание» [6, с. 154].

По мнению С. Е. Покровской, «выбор профессии, являясь смысловой вертикалью в профессиональном самоопределении, представляет собой мотивационную лестницу предпочтений тех или иных мотивов деятельности, которая складывается в контексте индивидуального жизненного пути индивида. Именно цепочка «мотив — цель — способ достижения» актуализирует функцию системы регуляции актуального поведения подростка» [4, с. 78].

Детско-родительские отношения представляет собой важнейшую детерминанту профессиональной направленности подростков.

По мнению Н. А. Александровой, «важным фактором в профессиональном самоопределении, который упоминается практически всеми исследователями проблемы, является образование родителей. В семьях, где оба родителя имеют высшее образование, значимо больше поддерживают своих детей по сравнению с семьями, где родители имеют среднее специальное образование. В семьях, где оба родителя имеют высшее образование, молодые люди проявляют значимо больший интерес к исследовательским видам деятельности и исследовательскому типу профессиональной направленности» [1, с. 185].

Профессиональная направленность выступает как относительно устойчивое образование личности, входящее в структуру общей направленности, и выражает собой систему потребностей и преобладающих мотивов, ценностных ориентаций и воплощается в профессиональных целях, установках и активности учащихся по их достижению.

Семья является важнейшим фактором профессиональной направленности подростков. Семейные условия и характеристики родителей значительной мере предопределяют профессиональный путь подростка. Родители могут выступать примером, влиять своим поведением на профессиональные предпочтения подростков, на их положительное отношение их трудовой деятельности, мотивы выбора профессии. Отношения с родителями, их характер могут способствовать или препятствовать развитию тех или иных профессиональных склонностей и интересов подростков, формированию профессиональной направленности личности в целом.

В исследовании были изучены профессиональная направленность подростков и социально-психологические характеристики благополучных семей. Данные результатов представлены в таблице 1.

Т а б л и ц а 1 — Показатели взаимосвязи между социально-психологическими характеристиками семьи и профессиональной направленностью подростков из неблагополучных семей ($n = 36$)

Взаимосвязь переменных	<i>r</i> -Спирмена	Уровень значимости
Директивность и «человек—техника»	0,56	0,05
Враждебность и Средний уровень мотивации с несколько сниженной познавательной активностью	0,53	0,05
Автономность и «человек — знаковая система»	0,42	0,05
Непоследовательность и «человек—человек»	–0,51	0,05

Из таблицы 1 видно, что существует статистически значимые связи между социально-психологическими характеристиками семьи и профессиональной направленностью подростков их неблагополучных семей. Подростки, родители которых проявляют директивность, обладают направленностью на профессии типа «человек—техника». Подростки, родители которых проявляют низкую враждебность, характеризуются средним уровнем мотивации к учению с несколько сниженной познавательной активностью. Подростки, родители которых предоставляют подросткам автономность, обладают направленностью на профессии типа «человек — зна-

ковая система». Подростки, родители которых непоследовательны в методах воспитания и установках по отношению к общению с подростком, не обладают направленностью профессии типа «человек—человек».

Результаты исследования взаимосвязи между социально-психологическими характеристиками семьи и профессиональной направленностью подростков из благополучных семей представлены в таблице 2.

Т а б л и ц а 2 — Показатели взаимосвязи между социально-психологическими характеристиками семьи и профессиональной направленностью подростков из благополучных семей ($n = 36$)

Взаимосвязь переменных	r -Спирмена	Уровень значимости
Позитивный интерес и «человек—человек»	0,59	0,05
Враждебность и продуктивная мотивация, позитивное отношение к учению	0,42	0,05
Автономность и «человек — знаковая система»	0,45	0,05
Непоследовательность и «человек — художественный образ»	0,42	0,05

Из таблицы 2 видно, что существует взаимосвязь между социально-психологическими характеристиками семьи и профессиональной направленностью подростков из благополучных семей. Подростки, родители которых проявляют позитивный интерес, обладают направленностью на профессии типа «человек—человек». Подростки, родители которых проявляют низкую враждебность, характеризуются продуктивной мотивацией, позитивным отношением к учению, обладают направленностью на профессии типа «человек — знаковая система». Подростки, родители которых непоследовательны в методах воспитания и установках по отношению к общению с подростком, обладают направленностью профессии типа «человек — художественный образ».

Заключение. Профессиональная направленности личности в психологии рассматривается как проявление общей направленности личности; сложный многоаспектный процесс, направляющий деятельность индивида в профессиональной среде.

Рассмотрены социально-психологические характеристики семьи. Семейные условия и характеристики родителей значительной мере определяют профессиональный путь подростка. Отношения подростков с родителями, их характер могут способствовать или препятствовать развитию тех или иных профессиональных склонностей и интересов, формированию профессиональной направленности личности в целом.

Проведенное эмпирическое исследование взаимосвязи между социально-психологическими характеристиками семьи и профессиональной направленностью подростков позволило выявить следующее:

У подростков из неблагополучных семей более выражена профессиональная направленность и интерес к профессиям типа «человек—техника» и «человек — знаковая система». У подростков из благополучных семей более выражена профессиональная направленность и интерес к профессиям типа «человек—человек» и «человек — художественный образ». При этом, у подростков из неблагополучных семей профессиональная направленность выражена довольно ярко и отчетливо к профессиям, связанным с чертежами, схемами, текстами и цифрами. У подростков из благополучных семей профессиональная направленность выражена довольно ярко и отчетливо к профессиям, связанным с воспитанием и обучением людей; медицинским, бытовым или информационным обслуживанием.

Корреляционный анализ позволил установить, что существует взаимосвязь между социально-психологическими характеристиками семьи и профессиональной направленностью подростков их неблагополучных семей. Подростки из неблагополучных семей, родители которых проявляют директивность, обладают направленностью на профессии типа «человек—техника». Подростки, родители которых предоставляют подросткам автономность, обладают направленностью на профессии типа «человек — знаковая система». Подростки, родители которых непоследовательны в методах воспитания и установках по отношению к общению с подростком, не обладают направленностью профессии типа «человек—человек».

Подростки из благополучных семей, родители которых проявляют позитивный интерес, обладают направленностью на профессии типа «человек—человек». Подростки, родители которых проявляют низкую враждебность, характеризуются продуктивной мотивацией, позитивным отношением к учению, обладают направленностью на профессии типа «человек — знаковая система». Подростки, родители которых непоследовательны в методах воспитания и установках по отношению к общению с подростком, обладают направленностью профессии типа «человек — художественный образ».

Список цитируемых источников

1. Александрова, Н. А. Семейные факторы профессионального самоопределения в подростковом возрасте / Н. А. Александрова // Вестн. С.-Петерб. ун-та. — 2010. — № 2. — С. 180—189.
2. Афонькина, Ю. А. Становление профессиональной направленности в развитии человека / Ю. А. Афонькина. — Мурманск : МГПИ, 2001. — 280 с.
3. Зеер, Э. Ф. Психология профессий / Э. Ф. Зеер. — М. : Академ. проект, 2006. — 336 с.
4. Покровская, С. Е. Понятие «Профессиональная направленность личности» в современной психологии: Анализ содержания / С. Е. Покровская // Белорус. психол. журн. — 2004. — № 1. — С. 74-79.

5. Самоукина, Н. В. Методика «Дифференциально-диагностический опросник» Е. А. Климова // Психология проф. деятельности / Н. В. Самоукина. — СПб. : Питер, 2004. — С. 152—154.

6. Фролова, С. В. Психологические особенности профессионального самоопределения старшеклассников : автореф. дис. ... канд. психол. наук / С. В. Фролова. — М., 2009. — 25 с.

УДК 378.012

Н. В. Сенько

Учреждение образования «Барановичский государственный университет», Барановичи, Республика Беларусь

ПРОФЕССИОНАЛЬНАЯ ПРИГОДНОСТЬ И СИСТЕМНЫЙ ПОДХОД В ЕЁ ФОРМИРОВАНИИ

Введение. А. Т. Ростунов занимался профессиональной пригодностью и системным подходом в её формировании. Определяющим признаком профессиональной пригодности человека являются его способности к выполнению какой-либо деятельности или нескольких деятельностей, к открытию и созданию новых ее типов. В качестве условий формирования профессиональной пригодности выделяются: соответствующая мотивация, структура качеств личности, сочетание сенсорных, мнемических, логических, эмоционально-волевых и других компонентов психики, своеобразно преломляющихся и развивающихся в конкретных видах деятельности человека. Процесс формирования профессиональной пригодности рассматривался А. Т. Ростуновым как система, включающая в свой состав четыре функционально взаимосвязанные подсистемы: профориентация, профотбор, профподготовка, профадаптация.

Основная часть. По мнению А. Т. Ростунова, люди отличаются друг от друга своими личностными качествами. Исходя из исследований А. Т. Ростунова «для формирования важных свойств личности специалиста, определяющих его профпригодность, необходим целый комплекс качеств личности: а) устойчивая направленность, мотив как выражение потребностей, желаний и интересов человека к своей профессии, подтверждающихся постоянным стремлением к самосовершенствованию; б) глубокие общетеоретические знания, навыки и умения; в) адекватный уровень развития профессионально важных для каждой профессии психических процессов...» [1, с. 20—23]. И среди этих качеств есть такие, которые являются профессионально ценными. Так, например, для военных специальностей важны внимательность и собранность, быстрая реакция и способность чётко действовать в экстремальных ситуациях; учитель должен обладать склонностью к работе с детьми и развитыми коммуникативными способностями; хирург должен быть решительным, аккуратным и точным. Таким образом, для каждой профессии можно составить список, где будут указаны профессионально ценные качества. Любая профессиональная деятельность выдвигает определённые условия, требования с точки зрения необходимого уровня пригодности к ней, что накладывает ряд ограничений на выбор той или иной профессии. Если требования, предъявляемые профессией к человеку, совпадают с его личными качествами и возможностями, то тогда говорят о профессиональной пригодности. Профессиональная пригодность — результат длительного формирования его личности в семье, в коллективе учебного заведения, на предприятиях (учреждениях) и последующих должностях [1, с. 20].

Сущность категории профессиональной пригодности человека заключается в том, что она отражает: выбор рода деятельности (профессии), наиболее полно соответствующей склонностям и способностям конкретного человека; удовлетворение интереса к выбранной профессии и удовлетворенность процессом и результатами конкретного труда; меру оценки способности и готовности к труду, эффективности, надёжности, безопасности выполнения трудовых функций, индивидуальную меру результативности труда; одно из проявлений социального (профессионального) самоопределения личности, её самоутверждения, самореализации, самосовершенствования в труде; развитие «Я-концепции», зарождение и становление образа «Я-профессионал» и стремление субъекта деятельности к достижению эталонной модели профессионала [1].

Современный взгляд на профессиональную пригодность заключается в том, что она формируется в трудовой деятельности, в ходе овладения профессией, а не дана человеку изначально, как некое врождённое качество. Для овладения профессиональным мастерством необходимы соответствующие способности, на основе которых формируются знания и навыки, а также склонность к работе, то есть положительная профессиональная мотивация. На каждом этапе профессии предъявляются определённые требования к мышлению, памяти, вниманию, моторике, другим психическим функциям и качествам личности. Под влиянием этих требований в ходе овладения профессией формируются профессионально важные качества, способности человека, которые и обеспечивают развитие необходимых навыков, знаний, умений, определяющих квалификацию, мастерство.

Разные профессии предъявляют различные требования к человеку: одни — к типологическим и психофизиологическим его особенностям, другие — к психическим процессам, третьи — к чертам личности. Таким образом, каждая профессия «адресует» требования к разным структурам личности человека. Так, про-

фессионально важными качествами врача являются высокая ответственность, отсутствие конфликтного поведения, терпимость, эмпатия, умение устанавливать контакт с пациентами, низкий уровень тревожности, собранность, умение сосредоточиться и принимать решения, быстро и адекватно ориентироваться в сложных ситуациях. Любой человек пригоден к какой-либо профессии, если он обладает профессионально важными качествами, которые являются залогом успешности в конкретной избранной профессии или типе профессий. Но определённые ограничения при выборе профессий все же существуют, и их надо учитывать. Особую роль здесь играют такие природные предпосылки, как здоровье и свойства нервной системы человека. Не зря человек, прежде чем устроиться на какую-нибудь определённую работу, должен пройти медицинское освидетельствование, чтобы выяснить, нет ли у него каких-либо медицинских противопоказаний, которые мешают ему эффективно осуществлять трудовую деятельность в выбранной профессии. Профпригодность человека нужно понимать как взаимное соответствие конкретного человека в конкретной области, применения его сил в конкретное время. Вопросы профпригодности всегда нужно рассматривать индивидуально.

К степеням профессиональной пригодности отечественные психологи относят следующие характеристики.

Непригодность. Об этой характеристике говорят при отклонениях в состоянии здоровья, не совместимых с работой. Это значит, что деятельность в данной области может ухудшить состояние здоровья человека. Однако противопоказания могут быть не только медицинскими, но и психологическими (те или иные стойкие личные качества, которые могут выступать помехой для получения определённой профессии). Кроме того, есть целая группа профессий, для которой необходимы специальные способности. Например, если у человека нет способностей к изобразительному искусству, он вряд ли станет хорошим художником, архитектором, скульптором [1].

Прямая профнепригодность видна невооруженным глазом — с такими примерами мы, к сожалению, сталкиваемся постоянно. Скрытая профнепригодность не так очевидна — специалист может удерживаться на требуемом профессиональном уровне ценой большого нервно-психического напряжения, компенсируя отсутствие одних необходимых качеств — другими. Степень напряжённости зависит от характера профессиональных функций, индивидуальных особенностей человека, мотивов его поведения, опыта, знаний, навыков и умений.

Пригодность. Характеризуется отсутствием противопоказаний к труду в той или иной области, однако она не означает явно выраженные склонности. Иначе говоря, противопоказаний нет, но и очевидные показания отсутствуют. «Можешь выбирать эту профессию, не исключено, что станешь хорошим специалистом» — примерно так можно охарактеризовать данную степень профессиональной пригодности [1].

Соответствие. Это понятие означает, что нет противопоказаний, и есть некоторые личные качества, соответствующие требованиям профессии. Например, есть выраженный интерес к определённым объектам труда (технике, природе, людям, искусству) или успешный опыт работы в данной области. При этом не исключено соответствие другим профессиям.

Призвание. Это высший уровень профессиональной пригодности. Он характеризуется наличием явных признаков соответствия человека требованиям выбранной профессии. Речь идёт о признаках, которыми человек выделяется среди своих сверстников и коллег, находящихся в равных условиях обучения и развития. Эта степень выявляется чаще всего в процессе работы. Не каждому дано найти свое призвание. И вовсе не потому, что одни умеют искать, а другие — нет. Творцов, профессионалов своего дела во все времена были единицы, и ценились они на весь золота. Если кому-то кажется, что этот уровень для него недоступен, не стоит опускать руки: во-первых, вы только в самом начале профессионального пути, во-вторых, вы ещё не знаете, на что способны, а в-третьих, выдающихся успехов эти люди добивались благодаря трудовой мотивации, то есть побуждению к действию. Следует отметить, что определение степени пригодности основывается на учёте ряда индивидуальных характеристик человека (психологических, образовательных, профессиональных, медицинских и др.), неудовлетворительное состояние каждой из которых может быть причиной недостаточной пригодности и противопоказанием для определённой профессиональной деятельности.

Профессиональное призвание — это не только абсолютное совпадение требований профессии и личностных, физиологических, интеллектуальных особенностей человека, но и ярко выраженный интерес к этому виду деятельности, граничащий с любовью.

Профпригодность определяет уровень требований профессии к исполнителям. Эти требования могут быть абсолютными и относительными. Отечественные психологи выделяют два типа профессиональной пригодности [2]:

– абсолютную (где требуются специальные способности и безупречное здоровье: здоровая нервная и психическая системы, хорошие зрение и слух, хорошая функция опорно-двигательного, вестибулярного аппарата и т. д.);

– относительную (овладение которыми доступно практически для любого здорового человека).

Абсолютная профпригодность характеризуется некоторыми природными особенностями, которые с трудом поддаются формированию. Эти особенности зависят, прежде всего, от особенностей нервной системы (основных свойств нервной системы, как сила и подвижность процессов возбуждения и торможения, их сбалансированность).

Относительная профпригодность включает качества, которые поддаются формированию при соответствующих условиях и желании (мотивации) человека.

В некоторых профессиях требования к профпригодности велики, если имеют место некоторые абсолютные противопоказания к профессии. Например, абсолютно противопоказана профессия пилота людям с повышенной утомляемостью в условиях монотонии. Противопоказаны профессии, требующие самообла-

дания, людям неуравновешенным, забывчивым. Для таких лиц не рекомендуются профессии водителя, спасателя, полицейского. Абсолютные противопоказания чаще присутствуют в тех профессиях, где могут возникнуть неожиданные ситуации, требующие срочных решений, связанных с ответственностью за жизнь и безопасность людей, за большие материальные ценности. Для определения соответствия людей требованиям подобных групп профессий используется профессиональный отбор. Большинство же видов профессионального труда может осуществляться при относительной профессиональной пригодности, то есть при менее жёстком перечне необходимых психологических качеств и свойств.

Следует выделить пять структурных компонентов пригодности человека к работе:

1. Гражданские качества (отношения к обществу, идейный, моральный облик человека). В некоторых профессиях недостаточная выраженность именно этих качеств делает человека профессионально непригодным (учитель, воспитатель, врач, судья, следователь и т. д.).

2. Отношение к труду, к профессии, интересы, склонности к данной области труда (профессионально-трудовая направленность личности). Например, профессия такова, что требуется постоянная работа в одиночку, без внешнего контроля за исполнением. В данном случае такая черта характера, как добросовестность выступает в роли важного звена профпригодности. Недобросовестен — непригоден.

3. Дееспособность общая (физическая и умственная). Включает интеллектуальные способности, гибкость психики, самоконтроль, инициативность. А также физические характеристики: состояние здоровья, силу, выносливость и т. д.

4. Единичные, частные, специальные способности, то есть качества, необходимые в каких-либо определённых видах деятельности. Это свойства личности, которые помогают достигнуть высоких результатов в какой-либо определённой области деятельности. Например, глазомер необходим кройщику, а высокая обонятельная чувствительность — парфюмеру. Хорошо развитая речевая способность необходима преподавателю, а способность к общению — воспитателю. Если человек хорошо различает запахи и помнит их — это способности, необходимые химику, дегустатору, повару. Если человек способен удерживать в памяти много цифр, букв, слов или внешних признаков, может комбинировать их в уме — это способности, необходимые математику, программисту, конструктору.

Однако отдельные способности человека ещё не гарантируют успешного выполнения им сложной деятельности. Развитое у человека тонкое восприятие формы и цвета ещё не делает его художником. Отличный музыкальный слух сам по себе ещё не создаёт музыканта. Для успешного овладения любой деятельностью необходимо определённое сочетание отдельных, частных, специальных способностей, образующих единство.

5. Знания, умения, навыки, опыт. У человека не может быть полностью сформированной профессиональной пригодности до того, как он включился в профессиональную подготовку и соответствующую трудовую деятельность. Навыки и знания формируются в процессе профессиональной деятельности на основании приобретенного опыта.

Профессиональная пригодность во многом зависит от отношения человека к труду вообще и, в особенности, к определённой профессии. Идеальная профпригодность достигается при совпадении трёх компонентов: «надо», то есть осознание общественной необходимости; «хочу», то есть желание и интересы человека; «могу», то есть наличие необходимых способностей к работе.

Профессиональная пригодность — не врожденное качество человека. Она формируется в ходе длительного профессионального труда, протекающего в определённых социально-экономических условиях [3].

Формирование профессиональной пригодности всегда является процессом индивидуальным. На формирование пригодности к профессии оказывает влияние большое число факторов, и определённый уровень развития способностей далеко не всегда является среди них главным. Профессиональное становление зависит от таких особенностей, как профессиональная мотивация, интерес к профессии, увлеченность ею, взаимоотношения в коллективе, первые достижения и их оценка [4; 5].

Системным подходом в изучении профессиональной деятельности занимался и Е.А. Климов. Основным этапом психологического изучения профессиональной деятельности является исследование системы «человек—профсреда», где компонентами профсреды, по мнению Е. А. Климова, выступают предмет и средства труда, профессиональные задачи, физическая и социальная среда [7].

Изучение профессиональной деятельности с позиций системного подхода, представляет собой одну из актуальных задач психологии труда. Оно предполагает: личностно-мотивационный анализ деятельности, раскрывающий её значимость для личности работника и выясняющий источники его трудовой активности; компонентно-целевой анализ, направленный на выяснение состава действий, цели и значения каждого действия в общей структуре деятельности; структурно-функциональный анализ, направленный на изучение принципов организации и механизмов взаимодействия отдельных действий в целостной структуре деятельности.

По определению Е. А. Климова, предмет труда — это система свойств и взаимоотношений вещей, явлений, процессов, которыми человек, работающий на определённом участке, должен мысленно или практически оперировать (распознавать, учитывать, упорядочивать, преобразовывать, сохранять или отыскивать их) [8]. Эти взаимосвязи могут принадлежать пяти основным типам предметов труда, которые определяют, по классификации Е. А. Климова, тип профессии: биологические специальности (природа, живые организмы); технологические (технические системы, материалы, энергия); социологические (люди, группы, коллективы); сигнономические (знаковые системы); эргономические (художественные образы или их элементы).

Вторым классификационным признаком профессий и специальностей, по Е. А. Климову, является цель труда, «результат, которого требует или ожидает от человека общество». Целью труда определяются

профессиональные задачи для гностических, преобразующих и изыскательных специальностей. Решение этих задач позволяет: 1) для гностических специальностей — распознать, различить, определить, оценить, разобраться, проверить; 2) для преобразующих — обработать, упорядочить, организовать, воздействовать, обслужить; 3) для изыскательных — изобрести, придумать, найти новый результат, образец, вариант [7].

Орудиями труда Е. А. Климов предлагает считать не только обработочные инструменты, но и любые средства, усиливающие способности человека в части распознавания особенностей объекта труда и воздействия на него [8].

Заключение. Профессиональная пригодность в основном определяется совокупностью индивидуальных особенностей индивида, которые влияют на успешность освоения какой-либо трудовой деятельностью и эффективность её выполнения. В понятие профпригодности также входит удовлетворение, переживаемое человеком в процессе самого труда и при оценке его результатов.

Профессиональная пригодность является категорией, которая отражает особенности взаимосвязи, взаимозависимости между индивидуальными характеристиками человека (состояния, степени их развития) и особенностями объекта деятельности (учебной, трудовой), её содержания, средств, условий и организации. Эта категория обуславливает характер связи между профессионально значимыми качествами индивида для конкретной деятельности и теми её особенностями, которые определяют и влияют на успешность выполнения трудовых задач и в связи с этим выступают в форме профессиональных требований к субъекту труда.

Список цитируемых источников

1. Ростунов, А. Т. Формирование профессиональной пригодности / А. Т. Ростунов. — Минск : НИО, 1998. — 193 с.
2. Ананьев, Б. Г. О проблемах современного человекознания / Б. Г. Ананьев. — М. : Наука, 1977.
3. Ананьев, Б. Г. Комплексное изучение человека и психологическая диагностика / Б. Г. Ананьев // Вопр. психологии. — 1968. — № 6. — С. 21.
4. Бодров, В. А. Психология профессиональной пригодности : учеб. пособие для вузов / В. А. Бодров. — М. : ПЕР СЭ, 2011 — 511 с.
5. Григорьева, Н. Н. Психофизиология профессиональной деятельности : учеб. курс / Н. Н. Григорьева. — М. : МИЭМП, 2012. — 125 с.
6. Гуревич, К. М. Психологическая диагностика. Диагностика профессиональной пригодности : учеб. пособие. / К. М. Гуревич, Е. М. Борисова. — М. : УРАО, 2000. — 304 с.
7. Климов, Е. А. Психология профессионала / Е. А. Климов. — М. : Ин-т практ. психологии ; Воронеж : МОДЭК, 1996.
8. Климов, Е. А. Основы психологии / Е. А. Климов. — М. : ЮНИТИ-ДАНА, 2003. — 462 с.

УДК 378.012

Р. В. Стогначѐв

*Учреждение образования «Белорусский государственный университет информатики и радиоэлектроники»,
Минск, Республика Беларусь*

ПРОБЛЕМА ПСИХОЛОГИЧЕСКОЙ АДАПТАЦИИ ВЫПУСКНИКОВ К БУДУЩЕЙ ПРОФЕССИОНАЛЬНОЙ ДЕЯТЕЛЬНОСТИ

Введение. В настоящее время актуальной проблемой подготовки молодых специалистов-выпускников вузов является их профессиональная адаптация и социализация, формирование их профессиональной компетентности и готовности к профессиональной деятельности в современных условиях. В процессе подготовки молодых специалистов должны быть получены не только всесторонние знания, но и навыки и привычки, которые позволили бы выпускникам быть вовлечёнными в профессиональную деятельность и её успешную реализацию.

Основная часть. Процесс адаптации человека к профессиональной среде вызывает такие вопросы, как: «Должен ли человек воспринимать как должное рабочую среду и приспособливаться к ней или же требовать изменений и для самой среды?»; «Каковы способы и средства воздействия на человека и его среду, и каковы критерии, учитывающие требования работника?» и т. д. Поэтому необходимо различать активную адаптацию, когда индивид пытается воздействовать на окружающую среду с целью её изменения, и пассивную, когда он не стремится к такому влиянию и изменению.

Значительное место в процессе адаптации занимают усилия специалиста, его готовность к самосовершенствованию. Проблемы и противоречия адаптации выпускников к профессиональной деятельности находят своё отражение в том типе адаптации, который они демонстрируют на рабочем месте.

Результаты исследования показывают, что только половина студентов демонстрировала прогрессивную или нормальную адаптацию, которая характеризуется быстрым или нормальным течением адаптационного процесса и его положительным исходом, отсутствием резких различий между требованиями к ожидаемой профессиональной деятельности и возможностями молодых специалистов. Остальные либо испытывают большие трудности в адаптации (трудности адаптации), либо не могут адаптироваться к условиям профессиональной деятельности (дезадаптация). Такая ситуация свидетельствует о том, что процесс обучения в вузе был

недостаточно ориентирован на профессиональную адаптацию будущих специалистов к современным требованиям рынка труда и производства, а также не учитывались профессиональные компетенции специалиста.

Анализ проблем адаптации выпускников вузов при выходе на рынок труда, по оценкам работодателей учитываются следующие характеристики: высокие ожидания от заработной платы или отсутствие профессионального опыта, на это указали 62 % опрошенных работодателей. На третьем месте — проблема завышенной самооценки молодых специалистов (36 %) [1].

Другая группа проблем — это завышенные ожидания от карьерного роста, неумение работать в команде и отсутствие знаний и навыков у молодых специалистов из реальной практики (об этих проблемах сообщили 28 % специалистов).

Эксперты также выявили проблемы адаптации выпускников вузов. По их мнению, важнейшими проблемами в адаптации молодых специалистов является оторванность знаний и умений молодых специалистов от реальной практики, отсутствие или отсутствие профессионального опыта и неопределённость трудовых и профессиональных интересов.

Выходом из этой ситуации, на наш взгляд, является движение в двух направлениях. С одной стороны, организационная работа выпускников вуза по выходу на рынок труда. С другой стороны — осознание работодателем необходимости улучшения отношения к молодым и неопытным специалистам.

Это означает разработку программы адаптации и обучение корректировке квалификационных требований к трудоустройству с учётом конкретных личностных качеств и ожиданий от работы. В последнее время актуальной проблемой, рассматриваемой на страницах научных журналов и периодических изданий на практике, является проблема несоответствия вузовской подготовки молодых специалистов требованиям рынка. К проявлениям этой проблемы при выходе на рынок труда, прежде всего, относят снижение конкурентоспособности данной категории специалистов, а также высокую восприимчивость к профессиональным стрессам.

Остановимся подробнее на рассмотрении причин, оказывающих более или менее стрессовое воздействие на молодых специалистов-выпускников вузов при выходе на рынок труда. О несоответствии качества подготовки молодых специалистов рынку труда в вузах можно судить, в частности, по требованиям, предъявляемым к ним работодателями. Поэтому противоречивые взаимные ожидания выпускников и работодателей, требования к уровню подготовки в вузе, разный взгляд на причины возникновения проблем в трудоустройстве как у выпускников, так и у работодателей, приводят не только к расстройству адаптации, но и к формированию значительного стресса у молодых специалистов при выходе на рынок труда [2].

Таким образом, выпускник вуза является носителем свойств, которые могут быть полезны с точки зрения работодателя (в том числе личностные качества — его энергичность, энтузиазм, коммуникабельность, чувство долга, лёгкость усвоения новой профессиональной информации — желание опробовать различные способы обучения, отсутствие стереотипов в профессиональном подходе, тяга к «интересной» работе и стремление к профессиональному росту) и негативных факторов (отсутствие практического опыта, часто непонимание целей профессионального развития, завышенные ожидания от работы). Молодые специалисты ожидают от работодателей возможности попробовать себя в профессиональной сфере, получить необходимые знания и навыки, улучшить своё материальное положение. Работодатели, в свою очередь, хотят видеть в кандидатах понимание своих целей, умение работать в команде и владение необходимыми знаниями и навыками. Столкновение этих противоположных по сути требований и ожиданий является стрессовым фактором для молодых специалистов-выпускников вузов при выходе на рынок труда. Несоответствие критериев оценки конкурентоспособности молодых специалистов-выпускников впоследствии приводит к проблемам трудоустройства выпускников вузов, получивших диплом.

Рассмотрим роль вузов в подготовке выпускников к конкурентному рынку труда, призванному обеспечить начало работы с наименьшими затратами при минимальном стрессовом воздействии. В связи с этим мы видим такую деятельность вуза, которая может быть определена в следующих видах деятельности: совершенствование технологии обучения, маркетинговая деятельность вуза, психосоциальная и профессиональная адаптация выпускников.

Совершенствование технологии в обучении — основная единица учебно-воспитательного процесса, формирующая обязательный уровень объёма и качества знаний и умений, которыми должен обладать выпускник для получения соответствующей квалификации, и развивающая гибкую систему непрерывного профессионального образования. В этой области особо подчёркивают важность совершенствования практической подготовки специалистов.

Маркетинговая деятельность университета направлены на развитие партнёрских отношений с заинтересованными сторонами университета на рынке труда: предприятиями, организациями, органами государственной власти, общественными организациями, в целях развития социального партнёрства и обеспечения содействия профессиональной адаптации и практической подготовке студентов к реальным условиям производства, понимания и знания потребностей рынка труда и работодателей;

Мероприятия по *социально-психологической и профессиональной* адаптации выпускников направлены на содействие выпускнику в выявлении наиболее соответствующих его интересам и способностям сфер деятельности, в свете полученных университетом результатов важным элементом повышения качества подготовки выпускников вуза является совершенствование по следующим направлениям:

- помощь в организации профессиональной подготовки и практики трудоустройства;
- исследование спроса и предложения на рынке труда;

– взаимодействие со структурами служб занятости, органами государственной власти, организациями гражданского общества;

– организация семинаров и мастер-классов, направленных на навыки самопрезентации, написания резюме, профессионального портфолио.

В настоящее время в вузах создаются новые кафедры содействия трудоустройству студентов и выпускников, ассоциации и советы выпускников, отделы по связям с общественностью.

Заключение. Как показывает практика, выпускник, не нашедший работу по своей специальности, не сможет подать заявление в учебное заведение, так как уже окончил его. Реакцией на эту ситуацию является строительство новых структур дополнительного высшего образования, занимающихся подбором кадров для организации из числа аспирантов, их целевой подготовкой для удовлетворения требований работодателей и конкретной организации, поскольку каждая организация заинтересована получить специалиста с минимальным сроком адаптации к производственным условиям. Каждый вуз пытается всё качественнее адаптировать к профессиональной деятельности своих выпускников, посредством различных правок в методике и системе подачи информации в каждом конкретном вузе.

Список цитируемых источников

1. Технологии управления развитием персонала : учебник [Электронный ресурс] / Е. А. Белкова [и др.] ; под ред. А. В. Карпова, Н. В. Клюевой — М. : Проспект, 2016. — 408 с. — Режим доступа: <http://www.medcollegelib.ru/book/ISBN9785392195558.html> . — Дата доступа: 10.10.2020.

2. *Марасанов, Г. И.* Проблема совершенствования профессионализма субъектов психологической работы и пути её решения / Г. И. Марасанов // Акмеология. — 2012. — № 2 (42). — С. 31—37

УДК 37.015.3+159.923.2

Л. А. Терских

*Государственное учреждение Луганской Народной Республики
«Луганская академия внутренних дел имени Э. А. Дидоренко», Луганск*

РОЛЬ ТЕХНОЛОГИЧЕСКИХ КРИТЕРИЕВ В ФОРМИРОВАНИИ АКМЕОЛОГИЧЕСКИХ ИНВАРИАНТОВ ПРОФЕССИОНАЛИЗМА

Введение. В отличие от педагогики, акмеология изучает соотношение общего личностного развития человека с профессиональным, взаимосвязь этапов его социализации и профессионализации. Обширное предметное поле педагогической акмеологии, высокая значимость её как науки, дающей практически важные результаты, обуславливают её движение «как вширь, так и вглубь», То есть, самодвижение. Наибольшее внимание к термину «самодвижение» проявляет Н. В. Кузьмина: «Акмеология профессионального развития исследует закономерности самодвижения к вершинам профессиональной деятельности». Употребляют этот термин и другие акмеологи (А. А. Бодалёв, А. А. Деркач, Е. А. Абдульханова-Славская): «Личность выступает как субъект самодвижения и самореализации» [1].

Основная часть. В Образовательной программе подготовки студентов «Акме» в профессиональном развитии человека» А. А. Деркачём было выделено три объективных критерия:

1) мотивационный, который позволяет оценивать сформированность личностно-профессиональной позиции будущего специалиста и раскрывается через следующие показатели:

- осознание социальной значимости и гуманистической сущности профессии;
- ориентация на высокие профессиональные стандарты при принятии профессиональных решений;
- ценностное отношение к профессии как к пространству и способу творческой самореализации;

2) технологический, позволяющий оценивать сформированность готовности к профессиональной деятельности и раскрывается через:

- владение технологиями и алгоритмами решения профессиональных задач;
- высокий уровень сформированности акмеологических инвариантов профессионализма;
- высокий уровень специальной и коммуникативной компетентности;

3) аналитико-прогностический — позволяет оценивать сформированность готовности к непрерывному личностно-профессиональному самосовершенствованию и раскрывается через:

- высокий уровень рефлексивной компетентности;
- высокий уровень аутопсихологической компетентности;
- высокий уровень способности к целеполаганию [1. с. 16].

И так мы видим, что на первое место из всех критериев претендует мотивационный. И это понятно. Но сегодня хотелось бы уделить внимание второму критерию — технологическому, так как мы в настоящее время находимся на третьей волне развития. Для информационного общества (третья волна), в котором мы с вами живём, базовым основанием является преимущественная работа не с предметами и орудиями труда, а с их информационными моделями. В своей работе «Четвёртая волна и акмеология» В. Н. Марков, опираясь на исследования известного американского футуролога Э. Тоффлера [2], утверждает, что развитие западной цивилизации идёт волнами. Общая логика развития соответствующих «волн» состоит в том, что каждая следующая волна впитывает в себя достижения предыдущих и одновременно делает акцент на преимущественное развитие того аспекта цивилизации, который обеспечивает принципиальное повышение эффективности использования материальных ресурсов цивилизации, как правило, на основе более глубокого и косвенного регулирования этого процесса.

Что может стать «прорывной точкой» для следующей, четвёртой волны развития цивилизации? Отправной позицией может служить уже хорошо обнаружившая себя тенденция рассматривать человека, его индивидуальность, ключевым ресурсом современного производства, при возрастании роли знаний и необходимости учёбы в течение всей жизни, развитие творческой индивидуальности самого работника, обеспечению его максимальной самореализации.

Если для информационного общества развитие творческой индивидуальности работника становится производственным императивом, то это в значительной мере стимулируется извне, исходя из объективных требований профессиональной деятельности, то в рамках «четвёртой волны» развитие и саморазвитие личности будет, в основном, определяться сугубо внутри личностными причинами. В этом отношении человек действительно получает реальную возможность стать «мерой всех вещей» [3, с. 168—179].

Таким образом, ключевой позицией, определяющей четвёртую волну развития западной цивилизации, можно считать специально организованную деятельность по пролонгированному развитию и, конечно, саморазвитию личности, творческий потенциал которой, в конечном счёте, послужит основой для постоянного улучшения информационных, промышленных и социальных технологий трансформации и использования природных ресурсов. Важным обстоятельством здесь является демографический переход в большинстве развитых стран мира, что означает, сокращение доли молодых и существенное увеличение численности пожилых членов при общей стабилизации или даже сокращении численности населения. То есть изменяется характер экономической динамики — «развитие без роста». Из истории развития капитализма нам известны две фазы: фаза индивидуального капитализма по К. Марксу, опирающуюся на «рынок продавца» и фазу коллективного капитализма, связанную с «рынком покупателя» (его функционирование объясняется теорией Дж. Кейнса). Дальнейшее развитие будет направлено не столько вширь, на освоение окружающего мира, сколько вглубь, на изменение внутреннего мира человека и потому, скорее всего, будет, в первую очередь, определяться психологическими закономерностями этого процесса. Кроме того, очень важной представляется активная позиция самого человека, который выступает как субъект деятельности, сам определяющий её направления и несущий за это всю полноту ответственности. Развитие подобных качеств в значительной мере будет опираться на традиции воспитания и развития, заложенные предыдущими волнами цивилизации. В частности, вполне возможно, что к культурно-обусловленному периоду учёбы в школе и вузе добавится ещё один период, в рамках которого каждый должен будет доказать, что он способен на успех во внешнем мире [3]. Следовательно, за этапом доказательства своей социальной и финансовой состоятельности (примерно после 40 лет) как раз и может возникнуть новый этап самоактуализации, составляющий своеобразное ядро «четвёртой волны», в рамках которого человек живёт «по велению сердца», занят самосовершенствованием и отдаёт долги воспитавшему его обществу. Такому повороту событий, несомненно, будет способствовать и увеличение продолжительности жизни, что позволит «растянуть» её «стартовый этап» и придать новый смысл фазе «акме» и «финала».

Тесная взаимосвязь внутреннего и внешнего в развитии человека достаточно подробно осмыслилась в психологии. При этом, формирование соответствующей культурной традиции уже сейчас требует создания специальной развивающей, акмеологической среды, институциональные и технологические основы которой в настоящее время только развиваются (Н. В. и И. О. Соловьевы) [4], разработку проблем образовательной среды (Н. Б. Крылова, В. А. Ясвин, С. Д. Дерябо, В. В. Рубцов, Ю. Н. Кулюткин, С. А. Тарасов, В. А. Козырев, Н. В. Иванова), работы Б. Г. Ананьева, выполненные под руководством А. А. Деркача и посвящённые психотехнологиям (А. Ситников), гуманитарным технологиям (А. С. Гусева), субгенезу (А. С. Огнев, Э. В. Сайко).

Для психолога особый интерес представляет попытка обозначить те потребности, которые выйдут на передний план в рамках гипотетической четвёртой волны развития цивилизации, поскольку ключевым технологическим элементом «четвёртой волны» выступает сам человек, его творческие способности. Особое место в развитии человека займёт стремление к гармонии с самим собой и окружающим миром, обеспечивающее единство и целостность рационального и эмоционального познания мира.

У современного человека существует серьёзная диспропорция в соотношении рационального и эмоционального, умственного и физического, поскольку в рамках социальной специализации эти стороны развиваются у разных людей дифференцированно. Среди внешних способов, потенциально способных очень серьёзно воздействовать на баланс внутреннего мира человека, в первую очередь представляется необходимым выделить информационно-коммуникационные технологии, которые всё шире и шире проникают в нашу

повседневную жизнь. Важно подчеркнуть, что это не просто развитие компьютеров, хотя вычислительная техника, несомненно, обладает уникальным статусом среди инструментов, используемых человеком. Это первый из известных способов внешнего усиления такой интимной человеческой способности, к которым относится интеллект. Картина получается достаточно тревожная, однако такие компьютерные модели пользователя можно использовать не только во вред, но и на благо. Общая тенденция такова, что всё более востребованным становится такая организация жизни и профессиональной деятельности, которая использует всё более значительную часть внутренних возможностей личности, её уникальных способностей. Это рано или поздно приведёт к социальному протесту, примет форму непрерывного «флеш-моба», перерастающего в разноцветные революции социальных сетей, координируемые с помощью мобильного телефона и не имеющие явно выраженного центра. Главная же трагедия состоит в том, что личность ощущает свой немалый внутренний потенциал, но реализовать его на практике не может. Причём речь идёт не о завышенных ожиданиях, а о реальных возможностях, превратившихся в ограниченную реальность. Обычно, выбрав профессию, человек физически и психологически подстраивается под её функциональные требования. Если профессия стабильна и её функциональные требования задействуют возможности человека, даже «на вырост», то говорят о том, что личность «нашла себя в профессии». Кроме того, вопрос о том, как расширить реализуемые в профессиональной деятельности возможности личности может решаться на пути создания малых социальных групп специалистов, максимально дополняющих друг друга.

Учитывая численность человечества и динамику его роста, такая полносвязная система достаточно скоро станет сопоставима с нейронной сетью нашего мозга, а в перспективе, при использовании более продвинутых интерфейсов «человек—компьютер», можно ожидать, что и превзойдёт богатство связей отдельного мозга. Следовательно, рано или поздно может возникнуть совершенно новый тип обогащённой или развивающейся, акмеологической среды.

Рассмотренные выше перспективы использования современных информационно-коммуникационных технологий в значительной степени опираются на социальность, как на важнейшую особенность человека, и, соответственно, задействуют социальный аспект потребности в самоактуализации [5, с. 108—121].

Мы рассмотрели один из трёх критериев «Образовательной программы подготовки студентов «Акме» в профессиональном развитии человека», выделенных академиком РАО А. А. Деркачём, — *технологический*, и видим, что общая динамика материальной цивилизации, прошедшей три волны, постепенно подходит к рубежу, когда развитие «во внешний мир» потребует как минимум адекватного, а то, и опережающего развития внутреннего мира среднестатистического члена общества, что и составит основное содержание «четвёртой волны». Такое развитие личности сопряжено с определёнными изменениями в её мотивационной структуре, в которой стремление к самоактуализации должно дополниться ориентацией на достижение внутренней гармонии, играющей важную инструментальную роль по отношению к остальным потребностям личности. И саморазвитие, и достижение гармонии облегчаются существующими тенденциями к созданию глобальной коммуникативно-компьютерной сети Интернет и постепенному накоплению и всё более широкой популяризации развивающихся (акмеологических) психологических технологий.

Продолжая работу в области педагогической акмеологии, нами определены три основных группы средовых факторов личностного и профессионального развития человека.

Первая группа — объединяющим фактором во всех исследованных определениях «акмеология образования» является то, что характерной особенностью человека, получившего качественное, то есть, фундаментальное образование, является его желание дальше самосовершенствоваться, самостоятельно работать, учиться и переучиваться.

Вторая группа показала, что получая «акмеологическое образование», целеустремленный взрослый человек может состояться как индивид, личность и субъект деятельности, т. е. достичь своего «акме», прежде всего, в процессе профессиональной деятельности.

Третья группа факторов определила, что «акмеология образования» и «акмеологическое образование» рассматривает карьеру как объективный показатель преданности в достижении профессионального акме, человек, строящий карьеру, ориентированный на реализацию личностного и профессионального потенциала.

Заключение. Сегодняшний форум, посвященный 100-летию со дня рождения доктора психологических наук, профессора, полковника, исследователя проблемы профессиональной пригодности Александра Тимофеевича Ростунова, подтверждает, что в психологическом компоненте структуры профессиональной пригодности ведущую роль играют профессиональная мотивация и профессиональные особенности человека. То есть мотивационный критерий главенствующий в структуре профессиональной подготовки человека. От них зависит качество труда и обучения, соответствие или не соответствие работника требованиям профессии. Но время не стоит на месте, оно диктует нам свои законы развития цивилизации. Общая логика развития соответствующих «волн» человеческой цивилизации состоит в том, что каждая следующая волна впитывает в себя достижения предыдущих и одновременно делает акцент на преимущественное развитие того аспекта цивилизации, который обеспечивает принципиальное повышение эффективности использования материальных ресурсов цивилизации, как правило, на основе более глубокого и косвенного регулирования этого процесса. Поэтому и в этой статье мы попытались идти в ногу со временем и раскрыть роль технологического критерия в развитии профессиональной подготовки специалиста, опираясь на акмеологическую теорию профессионализма и продуктивности созидательной деятельности специалистов профессионального образования.

Список цитируемых источников

1. Акмеология : учебник / под общ. ред. А. А. Деркача. — М., 2002. — С. 16.
2. Тоффлер, Э. Третья волна / Э. Тоффлер. — М., 2004. — 800 с.
3. Марков, В. Н. Четвёртая волна и акмеология / В. Н. Марков. — М., 2004. — С. 168—179.
4. Соловьёв, И. О. Продуктивность формирования акмеологической среды профессионала: технология анализа и оценки / И. О. Соловьёв. — М., 2008.
5. Марков, В. Н. Потенциал профессионального взаимодействия / В. Н. Марков // Мир психологии. — 2008. — № 1. — С. 108—121.

УДК 159.9

С. Н. Толкач

Республиканское унитарное предприятие «Научно-практический центр гигиены», Минск, Республика Беларусь

ИСПОЛЬЗОВАНИЕ ВОЗМОЖНОСТЕЙ КОМПЛЕКСА ОБЪЕКТИВНОГО ПСИХОЛОГИЧЕСКОГО АНАЛИЗА И ТЕСТИРОВАНИЯ С БИОЛОГИЧЕСКИ ОБРАТНОЙ СВЯЗЬЮ «ЭГОСКОП» В ДИАГНОСТИЧЕСКОЙ ПРАКТИКЕ ПО ПРОФЕССИОНАЛЬНОМУ САМООПРЕДЕЛЕНИЮ ЛИЧНОСТИ

Введение. Профессиональному выбору, пожалуй, одному из самых ответственных шагов в жизни человека, уделяется достаточно много внимания как учёными, так и обозревателями. Разрабатываются как отдельные методики, так и целые диагностические комплексы.

На постсоветском пространстве, как и в нашей стране, вопросу профессиональной ориентации молодёжи тоже уделяется много времени. Отдельными учёными и научными коллективами разработаны методические подходы, предложены варианты методического оснащения.

Основная часть. Н. С. Пряжников, предлагая свою модель профессионального самоопределения, выделил такой компонент, входящий в систему ценностных ориентаций личности как представление о личностных качествах, необходимых для реализации намеченных планов, а также о возможных трудностях в достижении целей [1].

В тоже время профессии, доступные на рынке труда, можно разделить по признаку профессиональной пригодности (классификация Гуревича). Согласно данной типологии в первую группу можно включить профессии, требующие от соискателя абсолютной профессиональной пригодности. Во вторую — относительной профессиональной пригодности. По мнению автора «данной профессией может обладать практически каждый человек, но при условии желания, настойчивости, а значит приложения каких-то целенаправленных усилий» [1].

Следующая, широко используемая в профориентации классификация Е. А. Климова, определяет сферу профессиональных предпочтений учащихся и построена на основании существенных признаков труда. В соответствии с этими признаками все существующие профессии и специальности можно разделить на пять типов: «человек—техника», «человек—природа», «человек—знак», «человек—человек», «человек — творческий образ».

Работы Н. Д. Джига и А. Т. Ростунова систематизируют процесс профессионального самоопределения учащихся и студентов в стройную и целостную академическую систему, включающую в себя:

- пригодность — как отсутствие противопоказаний к деятельности, норму интеллектуального развития, нормальный уровень развития коммуникативно-познавательной активности;
- готовность — как отрефлексированную направленность на профессию, мировоззренческую зрелость, широкую и системную профессионально-предметную компетентность;
- включаемость — как систему личностных способностей, влияющих на способность эффективно усваивать и выполнять профессионально необходимые действия [2; 3].

Научный коллектив Республиканского центра проблем человека при Белорусском государственном университете, разработал и уже много лет использует в своей практике диагностический комплекс, позволяющий максимально точно определить потенциальные возможности соискателя в профессию, опирающиеся на биологически обусловленные психофизиологические характеристики человека. Комплекс преследует цель вероятностной оценки психосоциальной адаптивности человека, наличие необходимых биологически обусловленных личностных качеств, обеспечивающих возможность овладения личностью, определённой социально значимой ролью и достижения в ней требуемого уровня мастерства.

Опираясь на концепцию, описанную Н. Д. Джига о четырёх компонентной структуре профессионального самоопределения, идеи и работы М. А. Кремня, описывающих профессиональную надёжность человека, работы С. С. Сагайдак, раскрывающей направление «способности—склонности» личности в профессиональном выборе и ряда других авторов, говорящих о важности биологически обусловленных

характеристик личности в успешности выполнения профессиональных задач, в клинической лаборатории профилактической медицины разработана диагностическая процедура, использующая возможности комплекса объективного психологического анализа и тестирования с биологически обратной связью «Эгоскоп» и основанная на потенциальных возможностях интерпретации профиля смысла-эмоциональной значимости [2; 3]. В «Эгоскопе» применяется совместный анализ физиологических показателей испытуемого, его параметров поведенческой деятельности при выполнении этапов диагностики специальным стилусом и электронным графическим планшет [4]. Подобный сложный метод анализа необходим для того, чтобы вскрыть некоторые противоречия при профессиональном самоопределении личности, и повысить объективность декларируемых ответов при опросных методах исследования. Приведём пример некоторых из этих противоречий.

Противоречие между профессиональными планами личности, с одной стороны, и её стойкими личными качествами — с другой — это, своего рода, внутрисубъектное противоречие. К 15—18 годам индивидуальные особенности характера, темперамента, направленности личности и её способностей уже имеют некую определённую и устойчивую и могут рассматриваться как отправные точки, от которых отталкиваешься при определении будущей профессии. Не всякий человек способен сознаться себе в чём-то. На диагностической консультации на первый план может всплыть желание представить себя в лучшем свете, и это исказит результаты.

Следующим противоречием является противоречие между профессиональными планами личности и планами, вынашиваемыми в отношении него родителями, иными родственниками, и даже сверстниками. Давление микрогруппы может приводить к выбору профессии «за компанию», что не редко описывают в отечественной литературе.

В возможностях комплекса объективного психологического анализа и тестирования с биологически обратной связью «Эгоскоп» заложены функции, способные вскрыть эти противоречия на основании задержек и несовпадающих эмоциональных реакций и предложить их к обсуждению во время консультирования. Построение на основе этих данных профиля смысла-эмоциональной значимости не означает, что мы верифицируем человека на ложь/правду. С детекцией лжи метод профиля смысла-эмоциональной значимости имеет принципиальные отличия, связанные в первую очередь с подходом к изучению личностных психофизиологических особенностей. Эмоциональные всплески, регистрируемые в ходе психодиагностической процедуры, носят условный характер, и используются как своего рода вехи в дальнейшей консультационной работе психолога с данным человеком. И только после анализа всех полученных данных выносятся решение, и даются рекомендации.

Ключевым компонентом диагностической процедуры выступает методика профессионального самоопределения Дж. Голоната. Кроме того, изучаются жизненные ориентации, а также свойства нервных процессов и высшие психологические функции. С помощью опросных методик, испытуемый в своих ответах сообщает о своих предпочтениях, что и помогает ему с определением своего профессионального типа личности, каждому из которых соответствует наиболее подходящая профессиональная сфера.

Конечно, говорить о том, что с помощью психодиагностических процедур, пусть и использующих последние научные достижения, можно с высокой долей вероятности определить профессию, максимально подходящую конкретному человеку, несколько преждевременно. На сегодняшний день мы можем только говорить о том, насколько данный человек соответствует той или иной профессии, при условии наличия четких критериев отбора. А это тоже, на сегодня, ещё находится в самом начале исследовательского пути. И дело тут, в первую очередь, в том, что, предлагая человеку конкретный профессиональный выбор, мы фактически блокируем свободу выбора человека, гарантированную ему Конституцией, да и не только. По мнению ряда авторов, человек является высоко адаптивным организмом, и благодаря этой особенности способен освоить множество профессий и быть в них достаточно эффективным, и поэтому указывать из всего профессионального многообразия что-то конкретное в корне не верно [5; 6].

И чтобы исключить влияние взаимоисключающих факторов, и используются различные психодиагностические подходы. Методический подход, используемый в клинической лаборатории профилактической медицины и опирающийся на возможности комплекса объективного психологического анализа и тестирования с биологически обратной связью «Эгоскоп», как раз и позволяет структурировать у испытуемого его интересы, его систему ценностей и определить свои способности. Всё это поможет ему исключить «фоновое» влияние значимых и не очень лиц его окружения и сделать свой профессиональный выбор максимально приближенный к собственным возможностям.

Заключение. Практическое использование современных достижений в области психодиагностики несомненно является важным компонентом в практике как психолога, так и специалиста кадровой службы. В конечном итоге именно совместная работа по способствованию профессиональному самоопределению личности обеспечивает долгую и плодотворную трудовую деятельность каждого конкретного специалиста.

Список цитируемых источников

1. *Пряжников, Н. С.* Профессиональное самоопределение: теория и практика / Н. С. Пряжников. — М.: Академия, 2007.
2. *Джигя, Н. Д.* Формирование профессиональной пригодности будущего специалиста: монография / Н. Д. Джигя. — Минск: Зорный Верасок, 2011. — 175 с.
3. *Джигя, Н. Д.* Акме-психология созидания продуктивного субъекта образования: монография / Н. Д. Джигя; под науч. ред. Н. П. Фетискина. — Гродно: ГрГУ им. Я. Купалы, 2015. — 431 с.

4. Скоморохов, А. А. Эгоскопия — новый метод диагностики смысло-физиологических паттернов на основе пиктополиграфического подхода / А. А. Скоморохов, С. М. Захаров, Г. П. Юрьев // Медицинские информационные системы «МИС—2006»: сб. тр. Всерос. науч.-техн. конф. — Таганрог, 2006. — С. 20—23.

5. Бендюков, М. А. Ступени карьеры: азбука профориентации / М. А. Бендюков, И. Л. Соломин. — СПб.: Речь, 2006. — С. 99—107.

УДК 378

В. М. Ушакова

Учреждение образования «Белорусский государственный университет культуры и искусств», Минск, Республика Беларусь

РЕАЛИЗАЦИЯ ИДЕИ НЕПРЕРЫВНОГО ОБРАЗОВАНИЯ ЧЕЛОВЕКА НА ПРОТЯЖЕНИИ ВСЕЙ ЖИЗНИ

Введение. Формирование профессиональной пригодности специалиста — это профессиональное умение оптимизировать все виды профессиональной деятельности и целенаправленно их на всестороннее саморазвитие и самосовершенствование, формирование соответствующего мировоззрения, способностей и потребностей в социально значимой деятельности.

Профессиональное мастерство может быть доведено до высокой степени совершенства. Именно данная ключевая проблема и её теоретическая и практическая разработка в системе непрерывного образования «школа—ссуз—вуз» представляла сферу интересов известного психолога современности доктора психологических наук, профессора А. Т. Ростунова.

Основная часть. Научно-технический прогресс предъявляет высокие требования к уровню профессиональной подготовки и профессиональной пригодности специалистов.

А. Т. Ростунов в Белорусском научно-исследовательском институте образования возглавлял отдел трудового обучения и профессиональной ориентации, научно-исследовательскую лабораторию проблем высшей школы. Он внёс огромный вклад в разработку психолого-педагогических проблем формирования профессиональной пригодности специалистов в системе непрерывного образования, в области проблем развития высшей школы. Все научные идеи имеют психолого-педагогическое содержание и особую социальную значимость, так как направлены на решение важнейших государственных задач. Начиная с исследователей, работающих под его руководством, получали у него уроки нравственности, духовности, гуманизма. Доброжелательность и принципиальность проявлял ученый в научных дискуссиях, а твердость и решительность отличали его в поисках научной истины. Задачи, которые ставили перед ним и его научным коллективом Министерство образования Республики Беларусь, он решал творчески.

Рассматривая процесс формирования профессиональной пригодности с системных позиций, А. Т. Ростунов силами своей научной школы принимал участие в разработке концепции и программы развития высшей школы, стандартов высшего образования, перечня специальностей высшей школы, который был согласован с перечнем специальностей средней специальной школы. Он подготовил поколение молодых учёных, которые продолжают данные исследования и их апробацию, определяя новые подходы к подготовке специалистов в меняющихся условиях [1—5].

Образование стало объектом стандартизации в начале 90-х годов. Внимание специалистов к идее стандартизации объяснялось стремлением расширить перечень эффективных средств решения проблем образования. Первоначально стандартизация рассматривалась как наука и её возможности применения к решению задач образования, а позже — как теория и практика. В экспериментальном режиме осуществлялась разработка стандартов первого поколения, их апробация и внедрение в учебный процесс. Под руководством А. Т. Ростунова его сотрудниками были заложены теоретические основы в данном направлении [6].

Выполнялись работы по прогнозированию развития высшей школы на перспективу, в частности, инженерных кадров в системе непрерывного образования Республики Беларусь. Были определены новые направления подготовки специалистов и выполнен прогноз потребности в специалистах по новым специальностям [7; 8].

Осуществлялась разработка теоретических основ преемственности содержательных и процессуальных сторон обучения в условиях стандартизации системы непрерывного образования. Теоретические подходы апробировались при определении направлений и обосновании механизмов реформирования организационно-содержательных основ подготовки специалистов в условиях становления новой парадигмы для сферы культуры.

На смену жёсткой, централизованной системы образования происходит становление вариативной, открытой для инноваций и отвечающей потребностям личности, сферы образовательных услуг. Таким образом, осуществляется укрепление приоритетности личностно ориентированной парадигмы образования. Общеобразовательная школа обеспечивает минимально необходимый уровень гуманитарных и естественнонаучных основ знаний о мире для включения человека в разные виды учебно-трудовой деятельности. Факультативная

подготовка в школе, подготовка по направлениям в лицеях и гимназиях связываются с выбором в перспективе конкретной профессии и специальности. Осуществляя данный выбор, человек знакомится с содержанием, объектом и предметом деятельности. Именно на данном этапе происходит формирование профессиональной пригодности будущего специалиста. Факультативные занятия, предметные кружки, различные виды практик, участие в творческих проектах представляют собой научные площадки для реализации идеи формирования профессиональной пригодности будущих специалистов и на практике помогают учащимся осуществлять выбор будущей профессии.

Ускорение темпов развития общества определяет потребность пополнения человеком своих знаний на протяжении всего периода его профессиональной активности. В результате меняется представление о системе непрерывного образования, сутью которой становится переход к перманентному образованию в течение всей жизни человека. В содержательном плане такое образование предполагает новое знание, новый уровень образования и подготовку к преобразованию жизни, деятельности, общества, а также к формированию соответствующих личностных качеств. Появляются новые контуры модели образования, которые базируются на развитии фундаментальных его основ, с ориентацией на общечеловеческие ценности и представляют собой составную часть культуры общества в целом.

Таким образом, на профессиональном уровне (на всех его этапах и ступенях: профессионально-техническое, среднее специальное, высшее, послевузовское) формирование профессиональной пригодности специалистов осуществляется за счёт изменения организационно-содержательных основ образования. Значительную роль приобретает организация новых форм связей учебного заведения и будущих рабочих мест специалистов (проведение практики, организация филиалов кафедр учебных заведений, совместная научно-исследовательская и творческая деятельность и т. д.).

Впервые идея о включении в систему высшего образования учебных заведений нашей республики, призванных обеспечивать среднее специальное образование и начальный уровень высшего, нашла своё отражение в важнейших документах о развитии системы образования: Концепции развития высшей школы Республики Беларусь в новых условиях и Государственной программе развития высшего образования Республики Беларусь в условиях рыночных отношений в 1993 году [1, с. 39—45]; Концепции развития высшего образования в Республике Беларусь (1998); Основных направлениях развития системы образования Республики Беларусь (1999); Постановлении Совета Министров Республики Беларусь о развитии высшего образования (2001) и других материалах по высшей школе осуществляется конкретизация данной идеи [1, с. 39—45; 2, с. 28—39; 3, с. 45—56].

В связи с этим актуальность приобрела необходимость обновления специальностей, действующих в высшей и средней специальной школе Республики Беларусь, и пересмотр методологических основ их построения. В этих целях в 1996 году под руководством А. Т. Ростунова был разработан новый республиканский перечень направлений (специальностей) высшего образования, который согласован со специальностями среднего специального образования. Позже, «в 2001 году создан национальный классификатор специальностей и квалификаций, объединяющий в единую систему профессионально-техническое, среднее специальное и высшее образование, в котором увязаны академические и профессиональные результаты обучения с номенклатурой должностей, то есть с рынком труда» [9, с. 47].

Становление личностно ориентированной парадигмы определяет необходимость демократизации организационно-содержательных основ современного образования. Однако данные процессы укрепляются медленно, что объясняется менталитетом, традициями, сменой парадигм. Практическая педагогика модернизирует сложившуюся систему образования: актуализируются демократические принципы обучения и воспитания, учитываются рыночные условия, определяющие новую организацию и качество учебно-воспитательного процесса, которые включают: 1) учёт интересов учащихся; 2) поощрение самостоятельности; 3) учёт рыночных запросов; 4) становление партнёрских отношений со всеми участниками педагогического процесса; 5) развитие толерантности, способности к переговорам и договорам в интересах дела и др. Однако авторитет порядка и строгости в обучении и воспитании, как показывают социологические исследования, остаётся, поэтому вполне очевидно, что на данном этапе необходимо взять всё лучшее в традиционной системе и трансформировать в демократическую систему [10, с. 218—219].

Теоретические исследования были основанием для подготовки нормативно-методических материалов и документов, регламентирующих деятельность высшей школы, в частности, методики расчёта потребности в специалистах на перспективу, Положение о непрерывной педагогической практике студентов и магистрантов педагогических вузов Республики Беларусь.

На данном этапе осуществляется разработка направлений диверсификации системы непрерывного образования в контексте трансформации общества. На втором съезде учёных Республики Беларусь были оглашены основные позиции развития национальной экономики, которые могут быть основой прогноза развития высшей школы Республики Беларусь на очередную перспективу. Прежде всего, это относится к разработке организационно-содержательных и процессуальных основ подготовки специалистов нового поколения в многоуровневой системе высшего образования Республики Беларусь. Очень важным на данном этапе является содержательный аспект подготовки, который связан с разработкой стандартов очередного поколения, а также аспект международного сотрудничества в форматах СНГ и ЕС [11].

Проблема формирования профессиональной пригодности специалистов получила развитие на данном этапе в аспекте нового смысла идеи непрерывного образования, как самообразование и выход на творческий уровень профессионального развития человека. Любая деятельность выпускника учебного заведения в той или иной мере является творческой, преобразующей. В свою очередь созидание подобной деятельности определяется высшим этапом саморазвития человека. Разрабатывается профессиональная специфика данной проблемы на теоретическом и нормативно-методическом уровнях [12].

Заключение. Результатом своей плодотворной деятельности А. Т. Ростуновым были заложены основы научной школы в области развития высшей школы и формирования профессиональной пригодности специалистов в системе непрерывного образования. Это находит отражение в научных статьях, монографиях, учебных пособиях, нормативно-методических разработках, а также в магистерских, кандидатских и докторских диссертациях направленных на развитие личности и общества.

Список цитируемых источников

1. Государственная программа развития высшего образования Республики Беларусь в условиях рыночных отношений (Проект) // Адукацыя і выхаванне. — 1993. — № 7, 8. — С. 39—45.
2. Концепция развития высшего образования в Республике Беларусь // Зб. нармагiўных дак. М-ва адукацыі Рэсп. Беларусь. — 1999. — № 1. — С. 28—39.
3. Концепция развития высшей школы Республики Беларусь в новых условиях (Проект) // Адукацыя і выхаванне. — 1993. — № 6. — С. 45—56.
4. Ростунов, А. Т. Формирование профессиональной пригодности / А. Т. Ростунов. — Минск : Выш. шк., 1984. — 176 с.
5. Ростунов, А. Т. Формирование профессиональной пригодности / А. Т. Ростунов. — Мн. : Нац. ин-т образования, 1998. — 194 с.
6. Поздняков, К. А. Стандартизация в образовании / К. А. Поздняков // Адукацыя і выхаванне. — 1996. — № 9. — С. 25—33.
7. Ушакова, В. М. Специалист сегодня и завтра / В. М. Ушакова ; под ред. А. Т. Ростунова. — Минск : НИО, 1995. — 101 с.
8. Ушакова, В. М. Новые направления подготовки специалистов (прогностический анализ) / В. М. Ушакова ; под ред. А. Т. Ростунова. — Минск : Минсктиппроект, 1996. — 228 с.
9. Жук, А. И. Приоритеты развития непрерывного профессионального образования в Республике Беларусь / А. И. Жук // Маст. адукацыя і культура. — 2006. — № 1. — С. 43—48.
10. Ушакова, В. М. Педагогика : учеб.-метод. пособие / В. М. Ушакова. — Минск : Зорны Верасок, 2014. — С. 140—228.
11. Стратегия. Наука и технологии: 2018—204». — Минск : Беларус. навука, 2017. — 38 с.
12. Джига, Н. Д. Акме-психология созидания продуктивного субъекта образования : монография / Н. Д. Джига ; под науч. ред. Н. П. Фетискина. — Гродно : ГрГУ, 2015. — 431 с.

УДК 379.4

Г. Ф. Шауро

Учреждение образования «Белорусский государственный университет культуры и искусств», Минск, Республика Беларусь

ТАТЕВСКАЯ НАРОДНАЯ СЕЛЬСКАЯ ШКОЛА С. А. РАЧИНСКОГО И ЕЁ УЧЕНИКИ

Введение. В конце XIX и начале XX веков образовательная система в России характеризовалась пестрым разнообразием школ и училищ, как ведомственных, церковных, так и частных учебных структур. Одной из таких школ частного характера стала Татевская народная сельская школа, открытая по инициативе известного педагога и воспитателя, члена Российской Академии наук Сергея Александровича Рачинского. Будучи основателем и педагогом Татевской народной сельской школы, он внёс огромный вклад в просвещение России конца XIX—начала XX веков, воспитал целую плеяду учеников, которые в последствии стали выдающимися деятелями в различных сферах социально-общественной жизни.

Основная часть. В XIX и начале XX века сельские школы по своей структуре значительно отличались как по ведомственной принадлежности, так и по срокам и содержанию обучения. Наиболее типичными для сельской местности были одноклассные и двухклассные народные училища, подведомственные Министерству народного просвещения, а также одноклассные и двухклассные церковно-приходские школы. По тому времени срок обучения в одноклассных училищах составлял три года. В двухклассных училищах, кроме таких предметов, как Закон Божий, славянская грамота, русский язык с чистописанием и арифметика, дополнительно преподавались история, география, естествознание, церковное пение и черчение. В одноклассном училище проводили занятия один учитель и законоучитель, в составе преподавателей двухклассного училища были два учителя и один законоучитель. Кроме подведомственных Министерству народного просвещения школ открывались и работали городские и сельские народные школы, субсидированные частыми лицами, меценатами, состоятельными людьми того времени.

Одним из представителей дворянской интеллигенции, который внёс огромный вклад в образование и просвещение сельских детей во второй половине XIX века является Сергей Александрович Рачинский, открывший школу для крестьян в селе Татево Смоленской губернии, где долгое время работал простым учителем и воспитателем.

С. А. Рачинский родился 2 мая 1833 года в селе Татево Бельского уезда, Смоленской губернии. Образование он получил отчасти дома, отчасти за границей и закончил его в Московском университете на естественноисторическом факультете. После окончания обучения он защитил магистерскую диссертацию, а несколько позже был удостоен степени доктора ботаники и работал профессором в университете на протяжении десяти лет.

Однако в 1868 году С. А. Рачинский оставил профессорскую должность на кафедре, поселился в своём родовом имении Татеве и всецело посвятил себя делу народного учительства.

Основными идеями педагогической концепции С. А. Рачинского являлись: природа и труд, традиционные ценности русского народа, создание своеобразной семейной школы и ориентация молодёжи в воспитании на духовно-нравственные основы. Именно педагогическая система школьного и семейного воспитания С. А. Рачинского были нацелены на посильное трудовое воспитание детей, выполнение трудовых домашних заданий, осознавая социальную значимость труда для формирования личности человека, что нашло отражение и развитие этих идей у последующих поколений учителей и их воспитанников.

Выстроив на свои средства в Татеве новую школу, С. А. Рачинский и сам поселился в ней, чтобы быть поближе к своим ученикам и иметь на них непосредственное влияние. В своей книге «Сельская школа» он писал о крестьянских детях следующее: «...Им не до шалостей, не до ссор. В них нет и следа того отвратительного сквернословия и скверномыслия, которыми заражены наши городские учебные заведения... Средний уровень способностей наших крестьянских детей, как мальчиков, так и девочек, вообще очень высок. Последние, быть может, ещё превышают первых понятливостью и терпением. Способности эти разнообразны, но больше всех у них преобладают математические и художественные. Ещё до поступления в школу крестьянские дети приучаются к труду, они несут обязанности по дому и хозяйству. На мальчика дома возлагают обязанность нянчить маленькую сестрёнку или маленького брата, поручают ему пасти скот и исполнять другие работы. В школу он идёт с охотой, ибо тут ждёт его жизнь более приятная, чем дома. Кроме того, он имеет тёмное, но благоговейное понятие об учении и ставит себе задачей сделаться грамотным, так что учителю остаётся только толково вести его обучение. С товарищами каждый сельский ученик сходится легко. Старшие ученики принимают новичков с радушием, лаской и заботятся о них; они помогают им в школьных занятиях, как раньше дома помогали своим братьям и сестрам. Во всякой школе есть несколько учеников, которым учитель может поручить занятие с младшими товарищами. И из таких помощников-учеников формируются хорошие сельские учителя» [1].

Любовь к детям, поиск и реализация новых методов и приёмов педагогического воздействия на своих воспитанников снискали особое уважение к народному учителю, каковым и являлся С. А. Рачинский. Многие из учеников Татевской народной сельской школы не только осваивали грамотность в чтении, математике, письме, учились благородному поведению в обществе, но и, в последствие, некоторые из них становились известными деятелями в различных сферах социальной жизни.

Сегодня мы можем говорить об одном из бывших учеников и воспитанников С. А. Рачинского — Николае Петровиче Богданове-Бельском, художнике-передвижнике, действительном члене Академии художеств России конца XIX — начала XX века, выдающемся мастере реалистического портрета, посвятившем большую часть своей творческой жизни художественным образам крестьянских детей села Татева.

Среди множества созданных им живописных картин, наиболее ярким и с особой психологической наполненностью образов героев выделяется полотно «Устный счёт». На картине изображена сцена, когда ученики активно включены в решение арифметической задачи посредством устного счёта. На переднем плане мы видим сосредоточенно думающего мальчика, образом которого в картине послужил отец А. Т. Ростунова, известного белорусского учёного-психолога.

Тимофей Евстафиевич Ростунов, отец А. Т. Ростунова, (он изображён в картине «Устный счёт» на первом плане в холщёвой одежде и лаптях (рисунок 1)) — учился в Татевской сельской школе, учителем которой был в то время С. А. Рачинский.

А. Т. Ростунов родился в крестьянской семье 19 ноября 1920 года в селе Татево Оленинского района, Тверской области и в этой же Татевской школе, как и его отец, учился, старался постигать педагогические и житейские истины духовно-нравственного развития человека, который когда-то так страстно проповедовал и осуществлял в педагогической деятельности С. А. Рачинский.



Рисунок 1. — Н. П. Богданов-Бельский
«Устный счёт»

От отца А. Т. Ростунов унаследовал любовь к труду, уважение к людям, терпение, сострадание к ближним. Он прошел большой жизненный путь от крестьянского мальчика из Российской глубинки до известного учёного в области психологии и педагогики. Участник Великой Отечественной войны, А. Т. Ростунов закончил военное училище, Харьковскую академию противовоздушной обороны страны и продолжительное время служил в частях Советской Армии, имел звание полковника.

С 1990 года А. Т. Ростунов продолжал научно-исследовательскую деятельность в БелНИИ образования Министерства образования Республики Беларусь, возглавлял отдел трудового обучения и профориентации, а затем — лабораторию проблем высшей школы. За период деятельности в БелНИИ образования А. Т. Ростунов внёс заметный вклад в разработку психологических проблем формирования профессиональной пригодности, психологической подготовки школьников к труду и выбору профессии. Он разработал методику по психодиагностике и реализовывал её в практике профессионального отбора, профессиональной подготовки. Данный материал затем был изложен в книге «Формирование профессиональной пригодности» [2], в которой автор констатировал, что она (профессиональная пригодность) имеет сложную психологическую, биологическую и физиологическую структуру. Именно от этих составляющих, как он писал, зависит качество обучения и труда, и соответствует или не соответствует человек профессиональным требованиям.

«Профессиональная пригодность — это совокупные индивидуальные свойства личности, которые обеспечивают максимальную производительность и высокое качество продуктов труда при одновременной удовлетворенности трудовым процессом, — можно заключить, что формирование профессиональной пригодности личности есть не что иное, как развитие её способности к определённому виду деятельности, формирование профессиональных знаний и умений», — так обстоятельно характеризует А. Т. Ростунов данную проблему в статье «Психологические предпосылки профессиональной пригодности», которая была опубликована в журнале «Адукацыя і выхаванне» за 1997 год [3]

В 2020 году Александру Тимофеевичу Ростунову исполняется 100 лет со дня рождения, и мы, его благодарные ученики и последователи, помним и чтим его заслуги и тот его огромный вклад в психолого-педагогическую науку, который сегодня подпитывает поиски и достижения молодых учёных в данной отрасли, наших современников.

Но вернемся к творчеству художника Н. П. Богданова-Бельского, как уже указывалось, одному из учеников Татевской школы С. А. Рачинского, изобразительному летописцу мира детей Российской глубинки конца XIX века.

На картине Н. П. Богданова-Бельского «Устный счёт», как и многих других его полотнах, в которых художник изображает образы крестьянских детей, вочию передаётся патриархальная эпоха и жизнь людей дореволюционной деревни.

Вместе с тем, уже в то время всё отчётливее открывались новые пути преобразования устаревшей общественной формации России, социально-бытового уклада, культуры и образования. Активная деятельность городских и сельских школ, церковных, частных и государственных дали возможность сельскому социуму обучаться грамоте, учиться в школе и в дальнейшем продвигаться в различных областях научных знаний, культуры и искусства. Только Татевская сельская школа и подвижническая деятельность выдающегося педагога и организатора образовательного процесса на селе С. А. Рачинского, воспитала многих бывших учеников в духе любви к человеку, к труду, пониманию гармонии человека и природы и дала многим из них возможность выйти на широкую дорогу общественно-значимой деятельности и стать заметной фигурой. Одним из них, кто учился в Татевской сельской школе, которая в настоящее время носит имя С. А. Рачинского, является А. Т. Ростунов, доктор психологических наук, профессор, видный деятель в области формирования профессиональной пригодности специалиста.

Заключение. Татевская сельская народная школа, как в прошлом столетии, так и в наше время стала настоящим образовательным центром Оленинского района Тверской области, в которой учились дети разных поколений. В этой школе учились отец и сын Ростуновы, эту школу заканчивал художник Богданов-Бельский и многие другие, кто посвятил себя великому делу служения на пользу общества. Сегодня Татевская школа гордо носит имя его основателя — учёного и педагога С. А. Рачинского.

Список цитируемых источников

1. *Рачинский, С. А.* Сельская школа / С. А. Рачинский. — М., 1936. — С. 86.
2. *Ростунов, А. Т.* Формирование профессиональной пригодности / А. Т. Ростунов. — Минск : Высш. шк., 1986. — 187 с.
3. *Ростунов, А. Т.* Психологические предпосылки профессиональной пригодности / А. Т. Ростунов. — Минск : Адукацыя і выхаванне. — 1997. — № 3. — С. 70—86.

PERSONALITY AND ITS DEVELOPMENT AS A PSYCHOLOGICAL AND PEDAGOGICAL PROBLEM

Introduction. The problem of personality, its formation and development is one of the most important problems in pedagogical theory and practice, as a rule, this process takes place in specially organized conditions. This problem is covered from different angles and studied by different Sciences such as educational psychology, age-related anatomy, sociology and physiology, etc. It should be noted that pedagogy identifies and studies the most favorable conditions for the full development of the individual during the educational and educational processes [1].

Many factors have both positive and negative effects in the process of personality formation. Such factors include environment, family, school etc. All the acquired habits and skills, over the years, subject to improvement. As a rule, the development of the formed personality depends on the person. Of course, the acquired abilities must be developed and efforts must be made to form a worthy personality

Main part. Psychologists interpret the concept of personality as a socio-psychological education. A person acquires personal qualities when entering into relationships with other people, and such relationships form his personality. At birth, a person does not possess these acquired (personal) qualities.

Personality is a person in the totality of social qualities that he has acquired. It turns out that the traits of a person that do not depend on the conditions of nature and his life in society are not personal. Psychological qualities of a person are not among the personal ones, namely, they characterize their individual style of activity and cognitive processes, of course, they are also reflected in their attitude to society.

According to R. S. Nemov, a person is a person from the system of psychological characteristics that can be identified in social relations, are socially determined, and are stable and indicate the moral actions of the person and other people.

In pedagogy and psychology, there were three main directions on the issue of personality and its development: biological, sociological, and biosocial.

As a natural being, the person is considered by representatives of the biological direction. This includes all ways of human behavior as their own needs, desires, and instincts. Man is forced to suppress his natural needs and submit to the demands of society. To hide this constant struggle with himself, he "puts on a mask", or replaces his unsatisfied natural needs with other activities [2].

Sociologists hold the position that a person at birth is exclusively a biological being, and due to the influence of social groups in the process of life, his socialization occurs. With lower personal development, biological properties, such as sexual destruction, etc., become more pronounced.

The biosocial direction is focused on the fact that the biological character is inherent in mental processes (sensation, perception, thinking, etc.). The social phenomenon includes the abilities and interests of the individual. However, neither the behavior of the individual nor its development can be explained by such a division of personality.

If we consider a person from the side of pedagogical science, then here he is presented as a biological whole, which cannot be separated from social science. Biological changes in the individual affect not only the way of life, but also the features of its activity and activity. Interests, goals, and motives that determine physical disabilities and personality are essential.

The individual, as a product of social life, is a living organism. Social and biological relationships in the formation and behavior of a person are complex and do not affect them equally at different stages of human development in different situations. So one person may lose their mind trying to emphasize their courage, while another person uses their courage to face life's difficulties, although no one else knows about it. Restlessness can indicate a lively interest and a quick change of attention. Obedience can mean passive compliance, and excessive politeness can mean sycophancy [3].

L. S. Vygotsky defined the concept of personality as a single mental system that performs certain functions and arises in a person to serve these functions.

So, the main functions are: inclusion of a person in the system of public relations; creative assimilation of public experience.

All aspects of the personality are revealed in relationships with other people and only in activities. The existence, manifestation, and formation of the individual occurs only in activity and communication [4].

Concepts about the essence of personal development are different. Metaphysicians consider it as a process of quantitative accumulation, as a simple repetition. The adherents of dialectical materialism in considering the development as a movement from the bottom up, as an essential characteristic of nature, thinking and society.

With this approach, personal development is a single biosocial process, where not only quantitative transformations occur, but also qualitative changes. This complexity is due to the contradictory nature of the development process. The differences between the old and the new that arise and are eliminated in the process of education and upbringing are the driving force of personal development. These contradictions include [5]:

- the contradiction between the increasing needs generated by the activity and the opportunities to meet them;
- the contradiction between previously formed forms of interaction and the child's physical and spiritual abilities;
- the contradiction between the growing demands of society and the level of personal development.

These contradictions are typical for all age groups, but they acquire their own characteristics depending on the age at which they occur. Contradictions are resolved by forming higher levels of activity. As a result, the child moves to a higher stage of development. If necessary, the conflict will be resolved. But a satisfying need creates the need for stricter discipline. Development continues by changing contradictions.

Conclusion. Thus, a person is not only a biological person, but also a person with certain socially significant parameters, who has talents and qualities, advantages and disadvantages.

Personality formation is the process of socialization of a person, which consists of studying the social essence. This appropriation always occurs under the certain historical conditions of human life. Personality formation is associated with the acceptance of social roles and functions, social norms and rules of behavior in society, and the formation of skills for building relationships with other people. A mature person is a subject of free, independent and responsible behavior in society.

References

1. Албегова, И. Ф. Электронные инструменты коммуникаций в учебно-воспитательном процессе современного вуза и проблемы их использования / И. Ф. Албегова, Г. Л. Шаматонова, Ф. Г. Албегов // Дистанцион. и виртуал. обучение. — 2016. — № 4 (106).
2. Коряковцева, О. А. К вопросу о развитии российского педагогического образования в отдельно взятом вузе / О. А. Коряковцева // Каспийский регион: политика, экономика, культура. — 2014. — № 1 (35).
3. Зайцева, М. А. Использование современных форм и методов обучения студентов направления «Организация работы с молодежью» / М. А. Зайцева // Педагогические и психологические проблемы современного образования : материалы науч.-практ. конф. «Чтения Ушинского». — Ярославль : РИО ЯГПУ, 2015. — Ч. 2.
4. Комиссии Таможенного союза от 20.09.2010 № 378 «О классификаторах, используемых для заполнения таможенных документов» [Электронный ресурс] // Официальный Интернет-портал правовой информации. — Режим доступа: <http://www.pravo.gov.ru> . — Дата доступа: 02.10.2020.
5. Мокров, Г. Г. Практика применения антидемпинговых, компенсационных и специальных пошлин в Евразийском экономическом союзе / Г. Г. Мокров // Диалог: политика, право, экономика. — 2018. — № 3 (10). — С. 39—50.