

А. И. Филиппов<sup>1</sup>, А. А. Аутко<sup>1</sup>, В. П. Чеботарев<sup>2</sup>

<sup>1</sup> Учреждение образования «Гродненский государственный аграрный университет», Гродно, Республика Беларусь

<sup>2</sup> Учреждение образования «Белорусский государственный аграрный технический университет», Минск, Республика Беларусь

### ЩЁТОЧНЫЙ БАРАБАН ДЛЯ УДАЛЕНИЯ СОРНОЙ РАСТИТЕЛЬНОСТИ К АГРЕГАТУ АУ-М2 ДЛЯ МЕЖДУРЯДНОЙ ОБРАБОТКИ ПОЧВЫ

#### Введение.

— 3—15 / <sup>2</sup>. , ' 100-200 1 <sup>2</sup> 6,5 % [1; 2].

#### Основная часть.

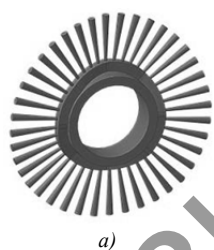

а)



б)

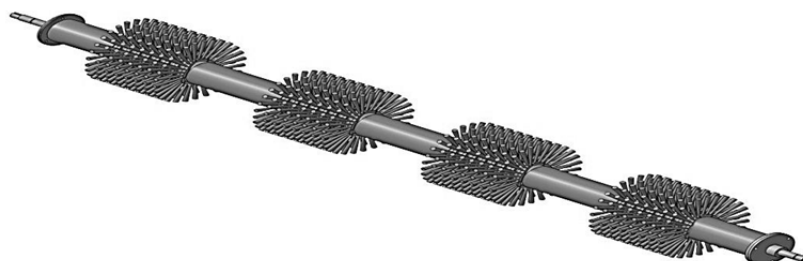

2—

3  
[7, 8].  
4



[9, 10].

1.

7

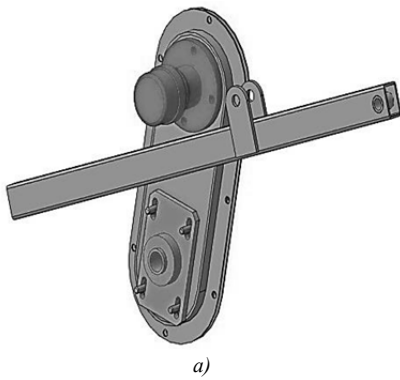

a)

5

1

5

[11—15].

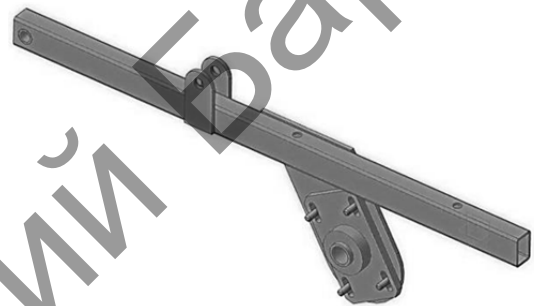

b)

4: a—

; б—

5

8

9

35,5

14

13,

13

16

[16, 17].

16

17,

( 5).  
2-3-

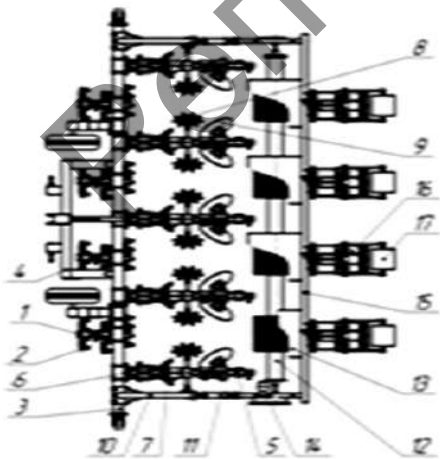

5—

[18, 19, 20].

## Заключение.

### Список цитируемых источников

1. Заяц, Э.В. // [ ]. — , 2019. — 518 .
2. Заяц, Э.В. // « », 2017. — . 83—89.
3. Заяц, Э.В. // XX « », 2017. — . 182—184.
4. Лепешкин, Н.Д. // , 2016. - . 141-147.
5. Лепешкин, Н.Д. // 70- « », — , 2017. - . 100-113.
6. Заяц, Э.В. // 80- , 10 2017 . — , 2017 — 2 — . 219-227.
7. Аутко, А.А. // XXI « », 2018. — . 182-185.
8. Аутко, А.А. // 110- « », 2018. — . 28-32.
9. Аутко, А.А. // XXI « », 2018 . — . 139—142.
10. Аутко, А.А. // « », 2018. — . 14-19.
11. Филиппов, А.И. // XXI « », 2019 . — . 255-257.
12. Чеботарёв, В.П., // , 24-25 2019 — . 71-73.
13. Чеботарёв, В.П. // « » 5. — : « », 2019. — . 22-26.
14. Заяц, Э.В. // XXI « », 2018 . / « ». — , 2018 . — . 170-172.
15. Филиппов А.И. // 4. . , 2020. — . 118-123.
16. Чеботарев В.П. // , 26-27 , , 2020 — . 111-114.
17. Филиппов А.И. // 1. . , 2021. — . 178-183.
18. Филиппов А.И. // « » 3/- : 2020. - . 194—197.
19. Филиппов А.И. // XXIII « », 2020. — . 169-172.
20. Филиппов, А.И. // 11.02.2020 « » — , 2020. — . 301-303.